

ספר

ספרא

דאפטרותא

ביאור רחב צח וברור על ההפטרות
שבענייני בית המקדש

ההפטרות של פרשיות

תרומה ❖ תצוה ❖ ויקהל ❖ פקודי ❖ פרשת

החודש ❖ שבת שניה של חנוכה ❖ יום שני

של חג הסוכות ❖ שמיני עצרת

י"ל ע"י

'באר החיים' - המרכז לבית המקדש והמשכן



בית שמש

ידוע מאמר החכם כשם שא"א לבר בלי תבן, כך א"א לספר בלי שגיאות, ע"כ נבקש מכל המעיין בספר שיואיל בטובו לשלוח הארות והערות, חידושים וציונים ומ"מ, וכל דבר המתחדש ומתברר, או תיקונים, וכדומה, אל: 'באר החיים' ת.ד. 8031 בית שמש.

ניתן להשיג את הספר אצל

הרב ישראל נאגר

08-9741760

© כל הזכויות שמורות

© כל הזכויות של חלק מהציורים שמורות למכון בחצרות בית ה'. ותשוח"ח.

לתשומת לב

ספר זה בא בזאת בשני אופנים, עבור שני אופני לימוד:

הביאור המופיע בחלק העליון של העמוד, נועד למבקשים ללמוד ולהבין בקלות, בפשטות ובמהירות.

ואילו העיונים והמ"מ נקראים 'מהרה יבנה', המופיעים בחלק התחתון של העמוד, נועדו עבור הלומדים המבקשים גם להתעמק בעומק הדברים והשיטות.

עם זאת, כדי שלא להכביד על הלומד, לא הבאנו מדי הרבה עיונים ושיטות, רק כפי הצורך ולפי הענין – ו'תן לחכם ויחכם עוד'.

חלק מההסכמות ניתנו לספרינו הקודמים, 'באר החיים' על בית המקדש הראשון, 'היכל ידיד' על בית המקדש השני, 'מראה היכל' על בית המקדש השלישי.

בס"ד זכינו לקבל הסכמות רבות מגדולי ישראל, להלן מופיעים לדוגמא חלק מההסכמות, ואין מוקדם ומאוחר בסדרן.

דוד בהרה"צ מוהר"ר ישראל מרדכי

זצוקללה"ה טווערסקי

רחוב גבעת משה 10

ראחמיסטרייווקא - ירושלים עיה"ק ת"ו

ת.ד. 6719

בעזה"י אני אכתב תמוז משלך יפה

הנה נאיתי את הקונטרסים על צנין בנן
בית המדרש הכאסון אשר הכרת הנצלה והיקר
אורח אהבתם תמיד אלקיך אביא מתמיד תשובי
העיון בית שמש מתעורר והורציה האנוני צולם
והצנין גימטא אקסוק בצנין בנן בית המדרש
ביתו בין המצרים והחכמה אבנן אהיה, אבאלי צפה
אהצמיק והוסף ביאורים ומידושים נאים בצנינים
אלו הנני אברט ליצפה אינו כרוב והפאחה
ונתה ואשגה בקיט ה' ט ימי חיו אהרבא צוד
פעלים אמרה אהצמיק מרה ואהוצפירה נאמהרה ממש
לצפה אבאור בבטן בית המדרש השלישי בבא
המצפה אימצה קיובה
בא/צ אלוהינסקי

ב"ק מרן גאב"ד ירושלים שליט"א

בס"ב
בשמחה הרנינו מצטרף אלברי יציבי הרב הגאון שליט"א
בברכה להרב האברך ר' אברהם חיים אופמאן שליט"א בביאור
צורת בית המקדש הראשון עפ"י מאמרי חז"ל, יזכה להפיץ
ספרו בהצלחה ולהמשיך להרביץ תורה בכתב ובע"פ
מתוך נחת והצלחה בכל דרכיו. והריני חותם באהבה
יציבי בית אבותיו יצחק טובי' ווייס

בס"ד

בשמחה הרנינו מצטרף לדברי ידידי הרב הגאון שליט"א
(הגאון רבי נתן קופשיץ שליט"א)
בברכה להרב האברך ר' אברהם חיים אופמאן שליט"א בביאור
צורת בית המקדש הראשון עפ"י מאמרי חז"ל, יזכה להפיץ
ספרו בהצלחה ולהמשיך להרביץ תורה בכתב ובע"פ
מתוך נחת והצלחה בכל דרכיו. והריני חותם באהבה
יציבי בית אבותיו יצחק טובי' ווייס

RABBI NOSSON HAKOHEN
KOPSHITZ
RABBI OF THE ORTHODOX COMMUNITY
NACHLA UMENUCHA - BET SHEMESH

הרב נתן הכהן קופשיץ
רב דקהילת החרדים
נחלה ומנוחה-בית שמש

בס"ד, יום פ' אשכול

ב"כ 3 האב"ד המופלג הרב אברהם חיים אופמן שליט"א

לפני
היבילת את שניק ב"ד החיים" אבק צויד ונרצני איוור

בענין צורת הבית הראשון על פי חז"ל ורבותינו המפרשים,
בטוב טעם ודעת וניכר עמלו בזה, והוא נחוץ מאוד.

והגני לברכו שיוכה תמיד לישב באהלה של תורה כל הימים
מתוך שלות הנפש והרחבת הדעת.

הכותב לכבוד התורה ולומדי'ה

בין המצרים יורה אור לישראלים
לפי הנפך קולנו

כבוד האב"ד המופלג הרב אברהם חיים אופמן שליט"א

שכטו"ס

קיבלתי את ספרך "באר החיים" שהגך עומד להוציא לאור
בענין צורת הבית הראשון על פי חז"ל ורבותינו המפרשים,
בטוב טעם ודעת וניכר עמלו בזה, והוא נחוץ מאוד.
והגני לברכו שיוכה תמיד לישב באהלה של תורה כל הימים
מתוך שלות הנפש והרחבת הדעת.

הכותב לכבוד התורה ולומדי'ה

בין המצרים יורה אור לישראלים
נתן הכהן קופשיץ

דוד צבי שלמה הורונצ'יק

מר אדושיץ

בית שמש

ת.ד. 571

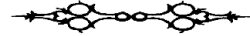

ימי הרחמים והסליחות תשע"ב

בס"ד

אשרי מי שבא לכאן ותלמודו בידו האברך כמדרשו הרה"ח ר' אברהם חיים אפמאן שליט"א בן ידידינו הרב החסיד רבי חנוך העניך שליט"א אשר זה כמה שנים עוסק במלאכת שמים ומתעסק בקדשים ללבן ולבאר להאיר ולהבהיר את מקום הקודש אשר עיני ישראל משתוקקים לה בית מקדשינו ותפארתנו.

ושמחתי באומרים לי בית ה' נלך שעתה הולך ומדפיס את חיבורו "באר החיים" ביאורים הערות והמחשות בעניני בית המקדש אשר סידר וערך בטוב טעם ודעת בשפה ברורה ובוודאי יהיה לתועלת לכל אשר יעסוק בהם.

ומדי דברי בו זכור אזכרנו לזקנו האי גברא רבה ויקרא ידידינו הגאון החסיד המפואר רבי יעקב צבי אפמאן זצ"ל משרידי דור דעה אשר האציל מתורתו ויראתו בעירנו ורבים נהנו ממנו עצה ותושיה.

וזאת הברכה ימלא ה' כל משאלות לבכם לטובה ותזכו לזכות את ישראל מתוך שמחה ונחת בריות גופא ונהורא מעליא לאורך ימים ושנים ונזכה לאור פניך עלינו אדון נשא בבית נכון ונשא בביאת משיח צדקנו במהרה.

יד דוד צבי שלמה הורונצ'יק
כ"ג חשוון תשע"ב
3/5
ה' א"ב

זיידא א.ז. רוזנבוים

בהרה"ק מהרצ"ה זיע"א

מקרעטשניף סיגעט

רחוב רפפורט 20

פעיה"ק ירושלים תובב"א

כ"ב סיון תשע"ח לפ"ק

בעזהשי"ת

מכתב הסכמה

הן הובא לפני הספר הנפלא "היכל ידיד" אשר חיבר הרב הגאון המפורסם ידידי ורב חביבי צנא מלא ספרי וחרפא טובא כמוהר"ר אברהם חיים אופמאן שליט"א.

על כל עניני בנין בית המקדש שנזכה לבניינו בב"א, ומבאר בו לעומקה ולרוחבה את יסודותיה והלכותיה בטוטו"ד, ובסייעתא דשמיא העלה בידו מרגניתא טבא חיבור נחמד ונאה למאוד וראויים הדברים להפיצם ע"פ תבל להגדיל תורה ולהאדירה.

והנני לברכו שיפוצו מעיינותיו חוצה לחבר עוד חיבורים לאמיתה של תורה, ובוודאי שבזכות לימוד ועסק בעבודת בית המקדש והקרבות נזכה לקיימם בקרוב בפועל ממש ולראות בישועתן ושמחתן של ישראל שיתגלה לעינינו.

אשריכם שזכיתם להכניס בלבבות ישראל אמונה בבנין ביהמ"ק בב"א.

ה'ק"ט 1234 א"ל 1234



Shmuel Brandsdorfer

Rabbi & Head of
Kollel "Bnei Yerushalayim"

24 Harav Mibrisk St.
Beit Shemesh
E. Israel

שמואל בראנדסדארפער

מו"ץ בהעדה החרדית
ראש כולל אברכים להראה
"בני ירושלים"
בעידי'ת בית שמש
רח' הרב מברסק 24
בית שמש

בס"ד

יום ג' לס' ראה אנכי נותן לפניכם היום ברכה וגו'
כ"ו מנ"א תשע"ב

בא לפני האברך כמדרשו, חוב"ט, הרה"ח רבי אברהם חיים אפפמאן שליט"א, בן ידידי הרב החסיד רבי חנוך העניך שליט"א, מפק"ק בית שמש ת"ו, ובידו הספר העומד לצאת לאור בעניני ביהמ"ק הראשון, והספר מדבר בעד עצמו, בהיותו קילורין לעיניים הן בחלק הביאור והן בחלק העיונים, והוא מיוסד ע"פ דברי חז"ל ורבותינו המפרשים, ובוודאי ישמח לב מבקשי ה', דורשי ה' המחכים לבנין אריאל, לעסוק בעניני המקדש ולהתכונן לקראת הבית השלישי שיבנה במהרה בימנו.

בעזרתו של הספר הנוכחי, יוכל כל לומד, וכל מלמד, למן בני תורה ועד תינוקות של בית רבן, לבוא בשערי המקדש ולהבין רזיו וצפונותיו, ע"פ פשט וע"פ עמקות. כאשר תחזינה עיני כל לומד – אשר נהורא נפיל בבי מדרשא.

ולא באתי, כי אם להעיד על הרב המחבר שליט"א, על שהנני מכירו ומכיר את המשפחות החשובות, תושבי קרייתנו המעטירה, אשר מדובר על יראי ה' וחושבי שמו לתפארת ולתהילה – ואשרי חלקו שזכה להעמיק בענין גדול זה ולזכות את הרבים כפי מידתו. ואמינא לפעלא טבא יישר, ומאת ה' ישא ברכתו לטב ולחיין ולשלם.

בכל חותמי ברכה, לכבוד התורה ולומדיה

שמעון בראנדסדארפער
גאון אורייתא

נפתלי צבי ראטטענבערג
 אבדק"ק "קהל חסידים" קאסאן
 ומו"ץ העדה החרדית
 רח' רשב"י 12 בית שמש

ר"ח תפאר ותרומם זכרך מלכנו
 שנת תבנה חלקת שמינת לעוזנו לפ"ק

אברהם אבינו המריז אחר שעמד בניסיון העקידה ויקרא אברהם את שם המקום ההוא ה' יראה, אשר יאמר היום בהר ה' יראה, ופירש רש"י ד' יראה, ד' יבחר ויראה לו את המקום הזה להשרות בו שכינתו ולהקריב כאן קורבנות, אשר יאמר היום, שיאמר לימי הדורות עליו בהר זה יראה הקב"ה לעמו

והנה דורשי ה' זרע אברהם אוהבו עדיין מקיימים צוואת אברהם אבינו ומחכים לבנין אריאל ומשתוקקים ומצפים שיבחר זה יראה הקב"ה לעמו. ומתפללים שלוש תפילות בכל יום ובנה אותה בקרוב בימנו בנין עולם, וכבר קבע רבינו הרמב"ם ז"ל שזה אחד משלוש עשרה עיקרים שכל אחד שהוא מזרע ישראל חייב להאמין בזה והוא מעיקרי הדת וז"ל בהלכות מלכים פי"א ה"א וכל מי שאינו מאמין בו או מי שאינו מחכה לביאתו לא בשאר נביאים לבד הוא מופר אלא בתורה ובמשה רבינו עכ"ל

ולכן בואו ונחזיק טוביתא להאברך היקר נעים הליכות יראתו קודמת לחכמתו הר"ד אברהם חיים אפפמאן הי"ו בן ידידי וחביבי הרה"ח ר' חנוך העניך שליט"א מחשובי תושבי עירנו בית שמש יע"א, אשר מתעסק בקדשים וכבר הדפיס כמה חיבורים מחוכמים לפרש ולבאר כל עבודות בית המקדש וגם לבאר עצם בנין ביהמ"ק הראשון והשני, וכעת הוסיף עוד נדבך חשוב למלאכת הקודש לבאר נבואת יחזקאל הנביא בביאור רחב צח וברור על תבנית ביהמ"ק השלישי ובלי שום ספק שעצם ההתעסקות בזה מעורר רצון העליון למהר ולורז גאולתינו ופדות נפשנו וכמו שהאריכו בזה רבותינו הק' בספריהם, והנני מלא התפעלות אשר זכה וזיכה הרבים בענין נשגב זה והשי"ת יעזור שכאשר יצא מבית הדפוס מיד נשמע קול שופר של משיח צדקינו וימסור שי למורא לידי משיח ספרו החשוב ותחזנה עיננו שיתקיים בהר ד' יראה הקב"ה לעמו בקרוב בב"א

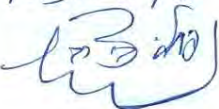
אוקימו ונצטו
 1375

VISROEL CHAIM KOHN

Rabbi Of Comg.
Khal Toldos Aharon
3/5 Rabbi Yehoshuah St.
Beis Shemesh 99084
Tel. 02-991-9597 / 05731-40401

ישראל חיים קאהן

רב דק"ק
"תולדות אהרן"
ומו"צ בהעדה החרדית
רבי יהושע 3/5 בית שמש 99084
טלפון 05731-40401 / 02-991-9597

בסייד, יום ב' לחדש אלול תש"ע

הנהגה היא לפני המדינה והתורה. יבוא עליהם לנדיים
היוגה האמורה של תורה דסתחם וקדושה יבדי. היקר.
כמאמרך אברהם משה האמאן שליט"א

וקדו' הספר הנפלא ספר שמאנה על חובת הקיבור והמקדש
ובטו ספר ומידור שמקלו על כל אמת גמן בית המקדש השלישי.
שכלי מקוים ומצפים וכדומה נפשי לצבת זכאונם למורה.
והנה המידור נפתח ביום כליון ובטוב טעם ודעת דלפני קנה
ודבורה הגורם לכל נפש

וקדו' ספר להספר הנב יאמר ויתכן אולי האצאין של
עם בני ישראל שחלוקת דתם שאת וקית על מטה
"שמחת האומות עי דת ב' נלק"

ובלתי פניו עסנתי. אלוני יאציר הרצונות אמטה להחיל
היאת אמתני עפגה נפשו וצבת זמנתה אמת
דבוק עפול דמורה.

יהונתן זכרנו לטוב מצנינו חובה ויעליו ב' כל מעלות יבדי
זכורה. יצבה עפגה את יהוה מתק שמחה ונחת ודמות אפסא
יחסינו מעליו זאונק ימים יאלינו
ונצבם עשערת קול שופר האבול זמיתנו דדאן

הכלה עפגה התורה

שהיה חיים קאהן



אהרן בידרמן

בהרה"צ מלעלוב זצוק"ל
רה" מנחת יצחק 15 בית שמש



בס"ד, ר"ח מנחם אב תשע"ב

בין המצרים נשמע המבשר על ההרים

הובא לפני ספר באר החיים בו יבואר ענין צורת בית המקדש הראשון
והמסתעף המובא בספר מלכים ודברי הימים והוא מיוסד על פי דברי חז"ל
והמפרשים, לתועלת ללומדים ומעיינים להבין הכתובים, וכבר קלסוהו רבנן.

נלקט ונערך במוטו"ד ע"י האברך ברוך הכשרונות הרב אברהם חיים
אופמאן שליט"א, מתושבי עירנו שהרהיב והשכיל כיד ה' הטובה עליו
להגדיל תורה ולהאדירה.

יהי רצון והימים האלו יהפכו לששון ולשמחה, ומהרה יחוש ויגאלנו ויבנה
בית מקדשנו ותפארתנו, ונזכה ונחיה ונראהו עין בעין כשוכו אל נהו.

סוף
במרחשון תשע"ב
33

Rabbi Meir Sirota

12, Chesed Le'avraham St.

Jerusalem

053 310047

מאיר סירוטה

מו"צ בהעדה החרדית

רחוב חסד לאברהם 12

פעיה"ק ירושלים תובב"א

0533100047

בס"ד פעיה"ק ירושלים תובב"א

סיון תשע"ח

הסכמה

הן הביא לפני האי גברא יקירא, האברך הדגול והנעלה ה"ה הרה"ג מוה"ר אברהם חיים אופמאן שליט"א, את חיבורו המהור "מראה היכל" על צורת בית המקדש השלישי שיבנה בב"א, המבאר את תבנית ההיכל וכל הקשור לו, בצירוף הסברים ושרטוטים מיוחדים המקרבים את הדברים באופן שיהיו הדברים מובנים לכל אדם. וכבר איתמחי גברא בחיבוריו שכבר הוציא לאור על ביהמ"ק הראשון והשני, וגמרו עליו את ההלל.

ואכן ראה ראיתי כי הביאור נכתב ונערך ברוב כשרון ובטוב טעם ודעת בשפה קלה וברורה, מסודר יפה שיהיה דבר השווה לכל נפש לדעת את תבנית הבית על מכונו.

אשר על כן אמינא לפעלא טבא יאושר כוחו וחילו, ויהא רעוא שיתקבל ביאור זה כראוי לו על פי פעלו וחפץ ה' בידו ישכיל ויצליח להרחיב גבולי התורה בתוך עם בני ישראל, ורבים יהנו מאורו ולהגדיל תורה ולהאדירה מתוך נחת דקדושה והרחבת הדעת ולכטו"ס אכי"ר.

הכו"ח לכבודה של תורה ועמליה

מאיר סירוטה



BENAYAHU YSAHAR SHMUELI

Yeshivat Hamekubalim "NAHAR SHALOM"

בניהו יששכר שמואלי

ישיבת המקובלים "נהר שלום"

ארכיב הגשערה

מכתב דרכה
ו
ז
י

ראיתי שנינו חשבונו המצבך על עיניי היה מקדשנו
 ונפלאותנו ושמי "יצרר הרמ"ס" סומך והוא
 על מסנת אצות וצוה עיניי בהתקן
 השני ליבינו הרופח אהבך כמפנה החכם
 כה"ה אהבה חיים אהבן שלישי שצד כירוש
 נפלא ונביא נפלאים מתקום אהבך מניפה צפוי
 אלפי עין האהבה אהב אהבך חשק אהבך
 המקדש אהבה האהבה וכידוע למסכתו אהבך
 אהבך אהבך אהבך אהבך אהבך אהבך
 אהבך אהבך אהבך אהבך אהבך אהבך
 אהבך אהבך אהבך אהבך אהבך אהבך

נהבך אהבך אהבך אהבך אהבך אהבך
 אהבך אהבך אהבך אהבך אהבך אהבך
 אהבך אהבך אהבך אהבך אהבך אהבך

התורה אהבך אהבך



הרב שמואל חיים דומב
רב ביהכ"נ חניכי הישיבות הגבעה הדרומית
מו"צ וחבר ביה"ד מודיעין עילית
ומו"ל משך חכמה השלם

יום ג, כג תשרי – אסרו חג – תשע"ג

מכתב ברכה

למע"כ האברך כפשוטו ומדרשו, חו"ב טובא הרה"ג המופלג ר' אברהם חיים אפפמאן שליט"א. לשמחה ולעונג היה לי לעבור בין בתרי חבורו החשוב "באר החיים", ובו ביאר ופירש בטוב טעם ודעת צורת בנין בית המקדש הראשון.

"ומלאכה" שיש בה גם "חכמה" עשה, לבאר ולפרש "חכמת שלמה – ומלאכת שלמה", עפ"י מדרשי חז"ל ומפרשי התנ"ך הראשונים והאחרונים.

בתוספת "מקלעות" – ציורים, ו"פטורי ציצים" – פרחים (מלכים א' י, יח), להמחיש לכל לומד את תבנית ומעשה המקדש.

ובטוחני שכל מי שילמד בספרו ידלה מ"באר החיים" – "מי באר" מתוקים ומשיבי נפש. וכבר האריך הכהן הגדול מאחיו מרן ה"חפץ חיים" בגדל חיוב ולימוד סדר קדשים, שבוה שירבו העוסקים תבוא במהרה הגאולה.

ולשון הרמב"ם בפ"א מהלכות בית הבחירה הלכה ד', "בנין שבנה שלמה כבר מפורש במלכים. וכן בנין העתיד להבנות אע"פ שהוא כתוב ביחזקאל אינו מפורש ומבואר ואנשי בית שני כשבנו בימי עזרא בנוהו כבנין שלמה ומעין דברים המפורשים ביחזקאל".

ומעתה אם כן חובה גם ללמוד ולהתעסק לדעת צורת בנין בית ראשון. [וראה בתפארת ישראל בבוועז ריש מסכת מדות, בשם הר"מ נכתבה מסכת מדות כדי שנדע איך לבנות, ועי"ש מהא דבית שלישי יבנה בידי שמים, עי"ש. וקצת קשה מדוע הר"מ לא הוסיף שגם מפורש בספר דברי הימים. ובמלבי"ם דבה"י ב' ג ג-ד, כתב שעזרא בא לפרש דברים הסתומים והחתומים שבספר מלכים, או להוסיף דברים שלא נזכרו שם, וכן בסיפור בנין הבית לא כתב רק דברים שנתחדשו לו, וכו', עי"ש].

והנני לברכו שיזכה שיפוצו מעינותיו להגדיל תורה ולהאדירה

הכותב למען עמלי התורה ושוקדיה

ותחזינה עינינו ארמון על משפטו במהרה

שמואל חיים דומב

יצחק ישעי' זוייס רב ואב"ד "נוה אחיעזר"

רח' עזרא 46 בני ברק 5706326-03

בס"ד, יום א' לסדר 'ועשו לי מקדש ושכנתי בתוכם' שנת 'שם משכן הוי-ה' [תשע"ו] לפ"ק.

מכתב ברכה

שמח לבי בראותי את הספר הנפלא היכל ידיד, והוא חיבור מקיף על כל ענייני בנין בית המקדש השני, וכולל בתוכו ביאור מקיף על כל משניות דמסכת מידות, מלוקט מכל הספרים העוסקים בנושא נכבד זה, בתוספת נכבדה שהוסיף הרב המחבר, מעשה ידי אמן, ה"ה האברך היקר, הרב הגאון המופלג בתורה ויראה, כמוהר"ר אברהם חיים אופמאן שליט"א, אשר ידעתי מנעוריו שהיה לבו בוער לרדת לשרשי מצוה חביבה זו של בנין בית המקדש ומידותיו. ובוצין מקיטפיה ידיע, שהשקיע עצמו במשך השנים לעמול להבין ולהשכיל בפרטי מצוה זו על כל פרטיה ודקדוקיה. וכבר איתמחי גברא ואיתמחי קמיעא בספרו הקודם באר החיים על תבנית בית המקדש הראשון, שנתבארה בספר מלכים ודברי הימים. וכעת המשיך במלאכת הקודש, טרח ויגע כדי מידתו, בכפלים לתושיה, בענייני בנין בית המקדש השני.

והנה הרב הגאון המחבר שליט"א הרחיב והעמיק בספרו, ונכנס לפרד"ס כל ענייני בית המקדש, טרח ויגע ויצא בשלום, שליקט מלא הטנא ביכורי פירות הפרדס. דלה דלה מהנהר היוצא מבית קדשי הקדשים, ושם בכליו מפירות גפן הזהב שעומדת על פתחו של היכל, וכל עלה גרגיר או אשכול שמצא, הביא ותלה בהיכלו אומר כבוד, היכל עולמים. הפליא לעשות.

והנה לאו אורח ארעא למי שלא ראה את החידוש, ולא השקיע עצמו במקצוע קשה זה, שיבוא ויעיד על החידוש, היצירה הנפלאה שיצאה מתחת יד הרב הגאון המחבר שליט"א. אך זכרתי לו אהבת קדומים, כד הויה טליא, ולכן לא יכלתי לסרב ולהשיב פניו ריקם, לבקשתו שאהיה מהמברכים אותו בברכת החידוש. על כן אמינא אבוא בברכת הדיוט קלה: 'יהי רצון שתזכה להמשיך ולישב על התורה והעבודה מתוך נחת והרחבה, ומתוך בריאות ואושר, ויפוצו מעיינותיך הוצה, ותזכה לחבר חיבורים נוספים במקצוע זה ובמקצועות אחרים, לחדש ולירד לעומקה של הלכה ולאמיתה של תורה, ויהיו ספרים מתקבלים ומפיצים את העיסוק בתורת הבית. ונזכה בקרוב כולנו יחד לראות בבנין שלם בית המקדש השלישי שיבנה במהרה בימינו אמן סלה.'

כעתירת המשתאה מיפי מלאכת הספר מתפלל להצלחתו כל הימים



י'מק י'רע' ו'י'ס

מפתח ההפטרות

הפטרת תרומה.....א

הפטרת תצוה.....בא

הפטרת ויקהל למנהג האשכנזים.....כו

הפטרת ויקהל למנהג הספרדים.....כד

הפטרת פקודי למנהג האשכנזים.....נז

הפטרת פקודי למנהג הספרדים.....מו

הפטרת פרשת החודש.....קלח

הפטרת שבת שניה של חנוכה.....מו

הפטרת יום שני של סוכות (בחו"ל).....נז

הפטרת שמיני עצרת (בחו"ל).....עא

תוכן העניינים לפי סדר הנ"ך

מלכים א' ה.....א

ההכנות לבניית בית המקדש הראשון * וה' נתן חכמה לשלמה * מינוי האנשים הרוצים לבנות את בית המקדש * לבנון * עצים מהלבנון * חציבת האבנים * שרי הניצבים * אבנים גדולות אבנים יקרות

מלכים א' ו.....ז

בניית בית המקדש הראשון * מידות הבית * ההיכל * קודש הקדשים * האולם * חלונות שקופים אטומים * התאים * המגרעות * אבנים שלמות * פתח התאים * קומות התאים * המדרגות לעלות מקומה לקומה * גג הבית * גג התאים * הנבואה

מלכים א' ז.....כד

ביאת חירם * עמודי יכין ובועז * גובה העמודים * רוחב העמודים * כותרות * שבכה * שרשרות * רימונים * מעשה שושן * הקמת העמודים במקומם * יכין * בוועז * ים שעשה שלמה * גובה הים * רוחב הים * פקעים * שוורים * שנים עשר בקר * עביו טפח * כמות המים בים

הכלים שעשה חירם לבית המקדש * סיר - פסכתר * יעים * מזרק * עמודים * כותרות * שבכות * רימונים * מכונות * כיורות * הים * הבקרים * נחושת ממורט * מקום יציקת הכלים * מזבח הזהב * השולחן * המנורות * השולחנות * זהב סגור * סיפות * מזמרות * מזרקות * כפות * מחתות * מפתחות

מלכים א' ח.....נז

חנוכת בית המקדש הראשון * התקבצות כל כלל ישראל * העלאת הארון * העלאת המשכן * כלי הקודש * הקרבת קרבנות * הבאת הארון לקודש הקדשים * תחת כנפי הכרובים * הכרובים סוככים כמו סוכה * ויאריכו הבדים * הלוחות שבתוך הארון * השראת השכינה בבית המקדש * תפילת שלמה * ברוך ה' * דוד המלך רצה לבנות את בית המקדש * השי"ת ציווה ששלמה המלך יבנה את בית המקדש בפועל * המקום לארון

הברכה שבירך שלמה את ישראל ❖ יהי ה' אלהינו עמנו ❖ הקרבת הקרבנות
בבית המקדש ❖ ביום ההוא קידש המלך את תוך החצר ❖ המזבח בבית
המקדש הראשון ❖ חג ארבעה עשר יום ❖ שמיני עצרת ❖ שמחים וטובי לב
❖ על כל הטובה אשר עשה ה' לדוד עבדו ולישראל עמו

יחזקאל כז.....**פא**

לימוד צורת בית המקדש ❖ צורת הבית ותכונתו ומוצאיו ומובאיו וכל
צורתיו ואת כל חוקותיו הודע אותם ❖ וישמרו את כל צורתו ❖ ועשו
אותם ❖ זאת תורת הבית ❖ כל גבולו סביב קודש קדשים ❖ הנה זאת תורת
הבית ❖ המזבח בבית המקדש השלישי ❖ מהלכות המזבח ❖ בניית המזבח ❖
אבני המזבח ❖ סיד זפת וקוניא ❖ סדר בניית המזבח ❖ יסוד המזבח ❖
הסובב ❖ מקום הקרנות ❖ מקום הילוך רגלי הכהנים ❖ מידות המזבח ❖
אמה בת חמשה ❖ אמה בת ששה ❖ חיק ❖ הקרבנות ❖ גב המזבח ❖ מזבח
הזהב ❖ מזבח החיצון ❖ היסוד ❖ עזרה ❖ מסתימתא ❖ הסובב ❖ מקום
המערכה ❖ ההראל ❖ האריאל ❖ ארבע קרנות ❖ גובה המזבח ❖ אורך
ורוחב מקום המערכה ❖ רבוע ❖ אורך ורוחב כל גג המזבח ❖ אל ארבעת
רבעיה ❖ הכבש ❖ בניית הכבש ❖ רבובה ❖ פרטי המזבח ❖ חוט הסיקרא
❖ המערכות והתפוח ❖ שלש המערכות על המזבח ❖ שני גזירי עצים ❖
מערכה גדולה ❖ מערכה שניה ❖ מערכה לקיום האש ❖ מערכה רביעית
ביום הכיפורים ❖ התפוח ❖ המלח בכבש ❖ הנקבים ביסוד ❖ אופן ניקוי
רצפת העזרה ❖ טבלא של שיש ❖ שית ❖ שיתין ❖ ניסוך היין ❖ ניסוך
המים ❖ לול ❖ אבני המזבח והכבש ❖ אבנים שלמות ❖ מלבנים שני
פעמים בשנה ❖ כפיס ❖ אינו בדין שיונף המקצר על המאריך ❖ שתי
שולחנות ❖ שולחן כסף ❖ שולחן שיש ❖ מחתה לתרומת הדשן ❖ מקום
המזבח בעזרה ❖ חנוכת בית המקדש השלישי ❖ שבעת ימי המילואים ❖
כ"ג אדר ❖ קרבנות מיוחדים בהוראת שעה ❖ יחזקאל בן בוזי הכהן ❖
תחיית המתים ❖ פר בן בקר לחטאת ❖ זריקת הדם ❖ מפקד הבית ❖ פר
המילואים ❖ ביום השני ❖ שעיר עיזים לחטאת ❖ פר ❖ איל ❖ והיה ביום
השמיני והלאה יעשו הכהנים על המזבח את עולותיכם ואת שלמיכם ❖
וארצה אתכם נאום ה'

יחזקאל מוה..... קלח

התרומה * קרבנות הציבור * המשך חנוכת בית המקדש השלישי * קרבנות מיוחדים * הוראת שעה על פי הנבואה * ראש חודש ניסן * פר בן בקר * זריקת הדם * ההיכל והאולם ושלשת שערי העזרה * המזבח * ז' ניסן * וכפרתם את הבית * ערב פסח * חג הפסח * מצות יאכל * פר חטאת * הנשיא * שבעת ימי חג הפסח * מנחה * חג הסוכות * קרבנות מיוחדים

יחזקאל מוה..... קנא

שער העזרה המזרחי * ביום השבת יפתח * וביום החודש יפתח * והיה מידי חודש בחדשו ומידי שבת בשבתו * ובא הנשיא * והשער לא יסגר עד הערב * מצוות השתחויה לפני ה' * שבת קודש * ראש חודש * כניסת הנשיא לעזרה * כניסת העם לעזרה * כניסת הנשיא לעזרה במועדים * כניסת ויציאת הנשיא באמצע השנה * כניסת ויציאת העם והנשיא בשלשת הרגלים * חג השבועות * ראש השנה * יום הכיפורים * קרבנות נדבה שמביא הנשיא * ימות החול * בענין נחלתו של הנשיא בארץ ישראל * מקום החלק של הנשיא * מתנת הנשיא לבנו * מתנת הנשיא לעבדו * שנת הדרור * יובל * אך נחלתו בניו להם תהיה * ולא יקח הנשיא מנחלת העם * למען אשר לא יפוצו עמי איש מאחוזתו

כפתח ההפטרות

"אמר יחזקאל לפני הקב"ה, רבונו של עולם עד עכשיו אנו נתונים בגולה בארץ שונאינו, ואתה אומר לי לילך ולהודיע לישראל צורת הבית וכתוב אותו לעיניהם וישמרו את כל צורותיו ואת כל חוקותיו, וכי יכולין הן לעשות, הניח להם עד שיעלו מן הגולה ואחר כך אני הולך ואומר להם. אמר לו הקב"ה ליחזקאל, ובשביל שבני נתונים בגולה יהא בנין ביתי בטל, אמר לו הקב"ה גדול קרייתה בתורה כבנינה, לך אמור להם ויתעסקו לקרות צורת הבית בתורה ובשכר קרייתה שיתעסקו לקרות בה אני מעלה עליהם כאלו הם עוסקים בבנין הבית" (תנחומא צו י"ד).

ישמחו החכמים ויגילו הנבונים בהגלות נגלות הספר החשוב והנכבד 'ספרא דאפטרטא', ביאור ההפטרות העוסקות בענייני בית המקדש. אודה ה' מאוד בפי ובתוך רבים אהללנו, על הזכות הגדולה להוציא לאור עולם ספר יקר זה. אהללה ה' בחיי אזמרה לאלקי בעודי. מה אשיב לה' כל תגמולוהי עלי על שזיכני והחייני וקימני והגיעני לזמן הזה, לכתוב ולערוך ספר זה על ההפטרות שבענייני בית המקדש, ללמוד וללמד את תבנית בתיו וגנזכיו ועליותיו, וחדריו הפנימים, ובית הכפורת (מלשון הכתוב בדברי הימים א' כה יא). העסק בצורת הבית, הרי הוא כעסק בנין הבית, כדברי חז"ל דלעיל, ויהי רצון שנזכה בקרוב מאוד לביאת משיח צדקנו ולבנין בית המקדש בב"א.

מודה אני לפניך ה' אלקי ששמת חלקי מיושבי בית המדרש, ולא שמת חלקי מיושבי קרנות. אשרינו מה טוב חלקנו, להגות בתורתו

הקדושה, לעשות נחת רוח ליוצרינו ובוראנו יתברך שמו ויתעלה. מודה אני לפניך ה' אלקי ואלקי אבותי, על כל החסד אשר עשית עמדי, ואשר אתה עתיד לעשות עמי.



הספר הזה יקל מאוד בעזרתו ית' על הבנת ההפטרות שבענייני בית המקדש. בספר זה יוכל כל אחד למצוא את מבוקשו, ללמוד ולהבין בנקל ובבהירות את ההפטרות האלו לפרטי פרטיהם – ואף את העניינים הסבוכים ביותר. ההפטרות באים בזאת מבוארים בביאור נפלא, לצד איורים מקוריים ומדויקים להפליא. הנושאים ערוכים בדיוק רב ומסודרים דבר דבור על אופניו, מבלי להחסיר פרט.

הסתום והעמום נעשה פתוח ובהיר, מפורש כשמלה מחוורת. מה שעד עתה דרש הכנה ועבודה גדולה, מוגש בזאת באופן ברור ללא קושי. פסוקים מתבהרים, מושגים מתלבנים, מידות נמדדות, אריח ולבנה חוברים יחדיו ומתגבשים לכדי תמונה מוחשית. תלמידי חכמים, ימצאו בו מקום נרחב, לצד עמך ישראל. בפרט מלמדים ומגידי שיעורים, יגלו כאן כלי עזר יקר למלאכת הקודש – ואף ילדי ישראל עצמם, יוכלו להיכנס בשערי הקודש.



שם הספר נאה לו 'ספרא דאפטרטא', בעסקו בביאור ההפטרות, באופן צח וברור, שיוכל כל אחד ואחד ללמוד וללמד בבהירות בעז"ה.



תעמוד על הברכה נוות ביתי, עזרתי בחיים, עקרת הבית מנב"ת תחי', אשר רק ע"י עזרתה הגדולה הגעתי לספר זה. זכרה לה אלוקי לטובה, ויהי רצון שנזכה בצוותא לכל הטוב.

יחדיו נביע הוקרה וכבוד להורינו היקרים באדם, אצילי הרוח, עובדי ה', אבי מורי הרה"ג רבי חנוך העניך אופמאן שליט"א ואמי מורתי תליט"א. מורי וחמי הרה"ג רבי יצחק נאגר שליט"א וחמותי תליט"א.

לעד נודה ה' על הזכות הגדולה להיוולד ולהתגדל בתוך ביתם פנימה, שהוא מקדש ומשכן לכבודו ית', ומהם נתעוררה בלבנו התשוקה לדברים שבקדושה. בצדק ייאמר שספר זה משלהם הוא, פרי תפארת באילנם הנאצל. דמותם ומידותיהם והליכותיהם וכל מעשיהם הטובים, הם מקורותיו ומבועיו של באר החיים. על אדניהם ושרשיהם יזכנו ה' – להקים להשי"ת את המשך דורותיהם, לעשות נחת רוח לבורא ית"ש.

ברכות שמים מעל, בברכות רבות עד אין חקר, בהכרת הטוב מיוחדת ובברכת יישר כח גדול, למוח"ז הרב ישראל נאגר שליט"א, אשר הגה יזם ופעל להוציא לאור עולם את הספר הזה. יישר כח על כל מעשיו המרובים והנפלאים, על עזרתו הגדולה והמרובה לכתיבת והוצאת הספר הזה, על עזרתו בכל עת בלב ובנפש חפיצה ברוח נעימה וברוב טובה וברכה, ועודדני וחזקני כל העת עד שהגענו לברך על המוגמר ב"ה בספר השלם הזה ובשאר הספרים. יברך ה' חילו ופועל ידיו ירצה. יעזור השי"ת שיוזכה לרוב נחת מכל נכדיו וניניו, מתוך בריות גופא ונהורא מעליא, ורוב שפע טובה וברכה בכבוד ברווח ובנקל, אורך ימים ושנות חיים, בשמחה בעושר ובאושר כל הימים, ויזכה לחזות בשוב ה' את שיבת ציון, ויעלה

לרגל שלש פעמים בשנה, ויראה כהנים בעבודתם ולויים בדוכנם וישראל במעמדם במהרה בימינו בקרוב מאוד.

ברכת יישר כה להרה"ג רבי יצחק כהן שליט"א בעמ"ח הספר 'לשכנו תדרשו', ולהרה"ג רבי יעקב מאיר שטראוס שליט"א בעמ"ח ספרי 'בחצרות בית ה', ולהרה"ג רבי יהושע בוגרד שליט"א בעמ"ח 'מסכת מידות מפורשת', להרה"ג רבי אברהם ישעיה ניוויירטה שליט"א מו"ל ספר 'עזרת כהנים' וספר 'עבודת הקרבנות', על חלק מהציורים שבספר. חלק מהציורים שבספר צויר על ידינו בס"ד.

הכרת הטוב מיוחדת לכל אלו שעזרו לספר הזה, ואי אפשר לפרטם כי רבים הם, ברם לפניך ה' גלויים הם וידועים. יזכו לכל הברכות ממעון קדשך. שמרם ברכם טהרם רחמם, צדקתך תמיד גמלם.

חלק גדול מהספר מלוקט מתוך ספרינו 'באר החיים' על בית המקדש הראשון, 'היכל יידי' על בית המקדש השני, 'מראה היכל' על בית המקדש השלישי, 'חיי תמיד' על מסכת תמיד. כדאי מאוד לעיין וללמוד בספרים אלו לתוספת הרחבה וביאור. ועליהם נוסף בספרא הדין ביאורים ברורים ונפלאים.



יהי רצון שנזכה בעגלא ובזמן קריב לראות ולחזות בעיני בשר בשוב ה' ציון, ובנין בית מקדשנו ותפארתנו יבנה בהר מרום הרים, ונזכה להקרבת הקרבנות, ועבודת הנסכים, ושירת הלויים, לראות כהנים בעבודתם, ולויים בשירים וזמרים, וישראל בנוויהם. נעלה ונראה ונשתחוה לפני ה' אלקינו, בירושלים עיר הקודש, בבית קדשינו ותפארתינו, במקום אשר בחר, בחג המצות ובחג השבועות ובחג הסוכות, ובכל ראש חודש ובכל שבת, ככתוב על הגאולה העתידה (ישעיה סו כג): 'והיה מדי חודש כחדשו ומדי שבת בשבתו

יבוא כל בשר להשתחות לפני אמר ה', בביאת משיח צדקנו במהרה בימינו בקרוב מאוד.

יְהִי רְצוֹן מִלְּפָנֶיךָ אֲבִינוּ מִלְּפָנֵינוּ אֱלֹהֵינוּ יְדִידוֹת אֹרֶן נַפְשֵׁנוּ רוּחֵנוּ וְנִשְׁמָתֵנוּ לְמַעַן בְּרִיתְךָ אֲשֶׁר כָּרַתְתָּ לְשָׁלֹשׁ עֶשְׂרֵה מִדּוֹת שְׂאִינָן חוֹזְרוֹת לְעוֹלָם מִלְּפָנֶיךָ, זָכַר אֲהַבְתֵּנוּ וְחָבַתֵּנוּ, וְהֵשִׁיב שְׂכִינְתְּךָ לְבֵית קִדְשֵׁנוּ וְהִחְזֹר לְהִשְׁתַּעֲשֵׂעַ בָּנוּ כִּימֵי קֶדֶם, כִּי קָשָׁה פְּרִידְתְּךָ מִפָּנֵינוּ כְּפְרִידַת נַפְשֵׁנוּ מִגּוֹפֵנוּ, הָמוּ מַעֲיָנוּ, וְכָלְתָה נַפְשֵׁנוּ אֶל גְּאֻלַּת שְׂכִינְתְּךָ, וְאֵל מְעוֹן קִדְשְׁךָ, וְלִרְצוֹנְךָ ה' נִכְסְפָנוּ, הִנָּנוּ מִתְחַנְּנִים וְכוֹכִים לְפָנֶיךָ ה' אֲבִי הַרְחֵמֵנוּ עַל גְּלוֹת הַשְׂכִּינָה, הוֹשִׁיעָה ה' שְׂכִינְתְּךָ וְדַבֵּק נַפְשֵׁנוּ בְּאַהֲבַתְּךָ הַנְּעִימָה וְהַעֲרֵבָה עַל נַפְשֵׁנוּ רוּחֵנוּ וְנִשְׁמָתֵנוּ, וַיִּיעוֹל מִלְּפָנֵינוּ בְּהִיכָלְךָ אָמֵן בְּן יְהִי רְצוֹן' (לשון רבינו היאור החיים' הק' בתפילתו, הובא בסידור כתר נהורא ברדיטשוב).



ספרא

דאפטרותא



(כו) ויהוה נתן חכמה לשלמה כאשר דבר-לו ויהי שלם בין חירם ובין שלמה ויכרתו ברית שניהם: (כז) וילעל המלך שלמה מס מכל-ישראל ויהי המס שלשים אלף איש: (כח) וישלחם לבנונה עשרת אלפים בחדש חליפות חדש יהיו בלבנון שנים חדשים בביתו ואדנירם על-המס: (כט) ויהי לשלמה שבעים אלף נשא סבל ושמונים אלף חצב בהר: (ל) לבד משרי הנצבים לשלמה אשר על-המלאכה שלשת אלפים ושלש מאות הרדים בעם העשים במלאכה: (לא) ויצו המלך ויסעו אבנים גדלות אבנים יקרות ליסד הבית אבני גזית: (לב) ויפסלו בני שלמה ובני חירם והגבלים ויכינו העצים והאבנים לבנות הבית:

(לג) ויהי בשמונים שנה וארבע מאות שנה לצאת בני-ישראל מארץ-מצרים בשנה הרביעית בחדש זו הוא

החדש השני למלך שלמה על־ישראל ויבן הבית ליהוה:
(ב) והבית אשר בנה המלך שלמה ליהוה ששים־אמה
ארכו ועשרים רחבו ושלושים אמה קומתו: (ג) והאולם
על־פני היכל הבית עשרים אמה ארכו על־פני רחב
הבית עשר באמה רחבו על־פני הבית: (ד) ויעש לבית
חלוני שקפים אטמים: (ה) ויבן על־קיר הבית (יצוע כתיב)
יציע סביב את־קירות הבית סביב להיכל ולדביר ויעש
צלעות סביב: (ו) (היצוע כתיב) היציע התחתנה חמש באמה
רחבה והתיכנה שש באמה רחבה והשלישית שבע
באמה רחבה פלי מגרעות נתן לבית סביב חוצה לבלתי
אחז בקירות־הבית: (ז) והבית בהבנתו אבן־שלמה מסע
נבנה ומקבות והגרזן כל־פלי ברזל לא־נשמע בבית
בהבנתו: (ח) פתח הצלע התיכנה אל־פתח הבית הימנית
ובולטים יעלו על־התיכנה ומן־התיכנה אל־השלושים: (ט)
ויבן את־הבית ויכלהו ויספן את־הבית גבים ושדרת
בארזים: (י) ויבן את־ (היצוע כתיב) היציע על־כל־הבית חמש
אמות קומתו ויאחז את־הבית בעצי ארזים: (יא) ויהי
דבר־יהוה אל־שלמה לאמר: (יב) הבית הזה אשר־אתה
בנה אם־תלך בחקתי ואת־משפטי תעשה ושמרת
את־כל־מצותי ללכת בהם והקמתי את־דברי אתך אשר

דַּבַּרְתִּי אֶל־דָּוִד אָבִיךָ: (יג) וְשָׁכַנְתִּי בְּתוֹךְ בְּנֵי יִשְׂרָאֵל וְלֹא
אָעֻזְב אֶת־עַמִּי יִשְׂרָאֵל:



ביאור ההפטרה

מלכים א פרק ה

ההכנות לבניית בית המקדש הראשון

(כו) וַיְהוּה נָתַן חֲכֻמָּה לְשִׁלְמֹה פֶּאֶשֶׁר דִּבְרִי־לוֹ, וַיְהִי שָׁלֹם בֵּין
חִירָם וּבֵין שְׁלֹמֹה, וַיִּבְרְתוּ בְרִית שְׁנִיחָם:

וַיְהוּה נָתַן חֲכֻמָּה לְשִׁלְמֹה פֶּאֶשֶׁר דִּבְרִי לֹ, ה' נתן חכמה לשלמה המלך, כפי
שאמר לו': 'הִנֵּה נָתַתִּי לְךָ לֵב חָכָם וְנִבּוֹן אֲשֶׁר כְּמוֹךָ לֹא הָיָה לְפָנַיךָ
וְאֶחָרֶיךָ לֹא יָקוּם כְּמוֹךָ'. וכן כתוב: 'וַיִּתֵּן אֱלֹהִים חֲכֻמָּה לְשִׁלְמֹה וַתְּבוֹנֶה
הַרְבֵּה מְאֹד וַרְחֵב לֵב כְּחֹל אֲשֶׁר עַל שְׁפַת הַיָּם. וַתִּרְבַּח חֲכָמַת שְׁלֹמֹה
מִחֲכָמַת כָּל בְּנֵי קֶדֶם וּמִכָּל חֲכָמַת מִצְרַיִם. וַיִּחַפְּס מִכָּל הָאָדָם מֵאִיתָן
הָאֲזֹרְחֵי וְהַיִּמָּן וְכָלכָּל וְדַרְדַּע בְּנֵי מְחֹל וַיְהִי שְׁמוֹ בְּכָל הַגּוֹיִם סְבִיב. וַיְדַבֵּר
שְׁלֹשֶׁת אֲלָפִים מִשָּׁל וַיְהִי שִׁירוֹ חֲמִשָּׁה וְאַלְפָּה. וַיְדַבֵּר עַל הָעֵצִים מִן הָאֲרָז
אֲשֶׁר בְּלִבְנוֹן וְעַד הָאֲזוֹב אֲשֶׁר יֵצֵא בְּקִיר וַיְדַבֵּר עַל הַבְּהֵמָה וְעַל הָעוֹף וְעַל

מהרה יבנה

א. מלכים א' ג' י"ב.

ב. מלכים א' ה' ט"ז-י"ד.

הָרָמַשׁ וְעַל הַדָּגִים. וַיָּבֵאוּ מִכָּל הָעַמִּים לְשֹׁמֵעַ אֵת חֲכַמַת שְׁלֹמֹה מֵאֵת כָּל מַלְכֵי הָאָרֶץ אֲשֶׁר שָׁמְעוּ אֵת חֲכַמְתּוֹ.

ועל כן, ויהי שלם בין הירם מלך צור ובין שלמה, מפני החכמה הגדולה שהיה לשלמה המלך, רצה הירם להיות עמו בשלום, ויכרתו ברית שניהם.

(כו) וַיַּעַל הַמֶּלֶךְ שְׁלֹמֹה מִם מִבְּלַיִשְׂרָאֵל, וַיְהִי הַמָּס שֶׁלְּשֵׁים אֶלֶף אִישׁ:

שלמה המלך היה צריך לכרות עצים מן יער הלבנון, לצורת בניית בית המקדש הראשון, שחלקים מסויימים ממנו נבנו מעץ.

ויעל המלך שלמה מס מבלי ישראל, שלמה המלך בחר מכל ישראל את האנשים אשר רוצים להתנדב לעסוק בעבודת הקודש לכרות את העצים לצורך בניית בית המקדש, שזו אומנות מיוחדת.

ויהי המס שלשים אלף איש, שנבחרו לזה.

(כז) וַיִּשְׁלַח לְבַנְנָה עֶשְׂרֵת אֲלָפִים בַּחֹדֶשׁ חֲלִיפֹת, חֹדֶשׁ יְהִי בְלִבְנוֹן, שְׁנַיִם חֹדָשִׁים בְּבֵיתוֹ, וְאַדְנִירָם עַל־הַמָּס:

וישלח לבננה, עשרת אלפים בחודש, עשרת אלפים איש עבדו בכל חודש בלבנון, חליפות, והיו מתחלפים בכל חודש, כי חודש אחד יהיו בלבנון, ואחרי



ג. מצורת דוד.

ד. ככתוב לעיל (פסוקים טז-כח): וישלח שלמה אל הירם לאמר: אתה ידעת את דוד אבי כי לא יכל לבנות בית לשם יהוה אלהיו מפני המלחמה אשר סבבהו עד תת יהוה אתם תחת כפות רגליו: ועתה הנית יהוה אלהי לי מסביב אין ששן ואין פגע רע: והנני אמר לבנות בית לשם יהוה אלהי כאשר דבר יהוה אל דוד אבי לאמר בנה אשר אתן תחתיך על כסאך הוא יבנה הבית לשמי: ועתה צוה ויכרתו לי ארזים מן הלבנון ועבדי יהיו עם עבדיך ושכר עבדיך אתן לך ככל אשר תאמר כי אתה ידעת כי אין בנו איש ידע לכת עצים כצדנים: ויהי בשמע הירם את דברי שלמה וישמח מאד ויאמר ברוך יהוה היום אשר נתן לדוד בן חכם על העם הרב הזה: וישלח הירם אל שלמה לאמר שמעתי את אשר שלחת אלי אני אעשה את כל הפעך בעצי ארזים ובעצי ברושים: עבדי ירדו מן הלבנון ימה ואני אשימם דברות בים עד המקום אשר תשלח אלי ונפצתיים שם ואתה תשא ואתה תעשה את הפצוי לתת לחם ביתי: ויהי חירום נתן לשלמה עצי ארזים ובעצי ברושים כל הפצוי: ושלמה נתן לחירם עשרים אלף כר חטים מכלת לביתו ועשרים כר ששן פתית בה יתן שלמה לחירם שנה בשנה:

ה. ככתוב להלן (פרקים ו-ז) איזה חלקים נבנו מעץ.

ו. ראה ר"ק ואברבנאל.

זה היו שנים חדשים בביתו, כמושך הזמן שהלכו עשרת אלפים השניים והשלישיים. ואחרי זה חזרו הראשונים ללכת, וכן חוזר חלילה. וְאֶדְנִיָּם עַל הַמָּס, ממונה שכל אחד ילך בזמנו.

(כט) וַיְהִי לְשִׁלְמָה שְׁבַעִים אֶלֶף נִשְׂא סָבֵל, וְשָׁמְנִים אֶלֶף חֵצֵב בָּהֶר:

מלבד אלו השלשים אלף שהלכו לכרות עצים בלבנון, וַיְהִי לְשִׁלְמָה גם שְׁבַעִים אֶלֶף נִשְׂא סָבֵל, הנושאים את משא האבנים מההר לעיר. וכן שְׁמֹנִים אֶלֶף חֵצֵב בָּהֶר, אשר חוצבים ועוקרים את האבנים מההר. סך הכל מאה וחמישים אלף אנשים, אשר עבדו לחצוב את האבנים ולהביאם לעיר, והם היו גרים מהגבעונים, לא גרי צדק.

(ל) לְבַד מְשָׁרֵי הַנְּצָבִים לְשִׁלְמָה אֲשֶׁר עַל־הַמְּלָאכָה, שְׁלֹשֶׁת אֲלָפִים וּשְׁלֹשׁ מֵאוֹת, הָרֹדִים בָּעֵב הָעֹשִׂים בַּמְּלָאכָה:

מספר זה של מאה וחמישים אלף העובדים, הוא לְבַד מְשָׁרֵי הַנְּצָבִים לְשִׁלְמָה אֲשֶׁר עַל הַמְּלָאכָה, הרודים ונוגשים בהם שיעשו את המלאכה, היו ממונים עליהם שְׁלֹשֶׁת אֲלָפִים שרי ניצבים, אחד על כל חמישים איש.

מהרה יבנה

ז. רש"י. רד"ק. מצודת דוד. רלב"ג. וז"ל רש"י: כשהיו עשרת אלפים איש בתשרי בלבנון, והעשרים אלף איש בביתו, במרחשון מתחלפים עשרת האלפים השניים ויוצאים ללבנון, ואלו חוזרים לביתם, ובכסליו יוצאים עשרת אלפים השלישים ויוצאים ללבנון, ואלו חוזרים לביתם, ובטבת יוצאים הראשונים וחוזרים ללבנון, וכן חוזרים חלילה, נמצאו כל עשרת אלפים שבהם, חדש בלבנון, ושני חדשים בביתם.

וז"ל הרד"ק: ואלה השלשים אלף היו מתחלפים מחדש לחדש, כי לא היו בלבנון מאלה שלשים אלף אלא עשרת אלפים בחדש, וכל עשרת אלפים היו בלבנון ארבעה חדשים בשנה, ושמונה חדשים בביתו, הנה שלש פעמים עשרת אלפים שלמה להם השנה בלבנון. והמשל לך בראובן שמעון ולוי, כיצד הלך ראובן בתשרי, ושמעון ולוי היו בביתם, שמעון הלך במרחשון, וראובן ולוי היו בביתם, הלך לוי בכסליו, וראובן ושמעון בביתם, הלך ראובן בטבת, ולוי ושמעון בביתם, הלך שמעון בשבט, וראובן ולוי בביתם, הלך לוי באדר, וראובן ושמעון בביתם, וכן לששה חדשים האחרים.

ח. מצודת דוד.

ט. אברבנאל. מצודת דוד. רלב"ג. וכ"כ במלבי"ם.

י. מלבי"ם.

וכן היו ממונים שלש מאות שרים נוספים, כל אחד על חמש מאות איש.^{יא}
הרדים המושלים ונוגשים בעם העשים במלאכה שיעשוה כראוי איש איש
על עבודתו ומשאויו.^{יב}

ובדברי הימים מבואר שהיו עוד שלש מאות ממונים, והם היו ממונים על
שלשת האלפים, כל אחד על עשרי.^{יג}

(לא) וַיֵּצֵאוּ הַמֶּלֶךְ וַיִּסְעוּ אַבְנִים גְּדוֹלוֹת אַבְנִים יְקָרוֹת לְיִסֵּד הַבַּיִת
אַבְנֵי גִזִּית:

וַיֵּצֵאוּ שְׁלֹמֹה הַמֶּלֶךְ לְפִנְעֵלִים הַמוֹזְכְּרִים^{יד}, וַיִּסְעוּ, שִׁיעֲקְרוּ מִן הַהַר^{טו} אַבְנֵים גְּדוֹלוֹת
בְּכִמּוֹת^{טז}, אַבְנֵים יְקָרוֹת, כְּבִדּוֹת^{יז}, בְּאִיכוֹת, דַּהֲיִנוּ אַבְנֵי שֵׁשׁ מִהַר^{יח}.
אף שדרך העולם שביסוד מניחים אבנים פחותות, אבל כאן ציווה שלמה
לְיִסֵּד הַבַּיִת, לשים אפילו ביסודות הבית אבנים גדולות וכבדות^{יט}, ושיהיו
אַבְנֵי גִזִּית, מסותתות ביושרי.^כ

מהרה יבנה

יא. מלבי"ם.

יב. עפ"י רש"י, אברבנאל ומצודות.

יג. מלבי"ם.

יד. אברבנאל.

טו. רש"י.

טז. רש"י.

יז. רש"י.

יח. אברבנאל. מלבי"ם.

יט. אברבנאל. מלבי"ם.

כ. ברש"י וז"ל: אבני גזית. נפסלות ומסותתות. ואם תאמר והרי כבר נאמר (לקמן ו' ז') זמקבות והגרזן לא
נשמע בבית בהבנותו, פירוש שכל ברזל לא נשמע בבית בהבנותו, אלא שהיה מסתת מבחוץ, ומכנים
ובונה מבפנים (כך נדרש בסוטה מה:). ע"כ.

באברבנאל וז"ל: והנה ספר הכתוב שהיו בהר ובשאר המקומות המוכנים לאותו שירות פוסלים ומכנינים
העצים והאבנים למלאכת הבית, כדי להודיענו שבהר הבית במקום המקדש לא היה נעשה מלאכה כלל
בברזל לא בעצים ולא באבנים ולא בדבר אחר, אבל היו עושים המלאכה כלה בהר ובמקומות אחרים,
וכשהיו מביאים אותה למקדש היתה באה בשלמותה שלא תצטרך כי אם להנחתה, ולזה הודיע הכתוב
כאן מרוממות שלמה הדבר הזה שהיו פוסלים ועושים כל מלאכת הבנין חוץ מאותו מקום, ומפני זה יאמר
אחר זה וזהבית בהבנותו אבן שלמה מסע נבנה ומקבות והגרזן כל כלי ברזל לא נשמע בבית בהבנותו,
לפי ששם לא היה נשמע אבל במקום אחר היה נשמע קול המלאכה כראוי, וכן פירשו רבי נחמיה בפרק
עגלה ערופה (מה:). שהיו מתקנים מבחוץ ומכניסים מבפנים, אמנם שאר החכמים אמרו (שם) שגם כן בהר
לא היו פוסלים אותם בכלי ברזל אלא בתולע אחד שנקרא שמיר, שכאשר היו נותנים אותו על גבי

(לב) וַיִּפְסְלוּ בְנֵי שְׁלֹמֹה וּבְנֵי חִירוֹם וְהַגְּבָלִים, וַיִּכְיֶנוּ הָעֵצִים
וְהָאֲבָנִים לְבָנוֹת הַבַּיִת:

וַיִּפְסְלוּ, לאחר שקצצו את העצים מיער הלכנון ועקרו את האבנים מההר,
אז עסקו האומנים להשוות ולהחליק ולייפות אותם^א.

ועשו את זה בְּנֵי שְׁלֹמֹה שהם יהודים החכמים במלאכה זו, וגם בְּנֵי חִירוֹם
אומנים ששלח חירם מלך צור אל שלמה^ב, וגם הַגְּבָלִים, שם אומה
הנקראת 'גְּבָלִים', שהם בקיאים לסתת אבנים ולבנות^ג.

וַיִּכְיֶנוּ הָעֵצִים וְהָאֲבָנִים לְבָנוֹת הַבַּיִת, וכזה הכינו הכל שיחיה מוכן לבניין,
באופן שכל מה שהביאו אל הבית, היה כבר מוכן בכל פרטיו ולא היה
צריך לעשות בו שום דבר, אלא רק להניחו במקומו, כמו שכתוב^ד
'וַיִּמְקְבוֹת וְהַנְרִזוּן כֹּל כְּלֵי בְרֹזֶל לֹא נִשְׁמַע בַּבַּיִת בְּהַפְּנֹתָיו^ה.

בניית בית המקדש הראשון

מלכים א פרק ו

(א) וַיְהִי בְשָׁמוֹנִים שָׁנָה וָאַרְבַּע מֵאוֹת שָׁנָה לְצֵאת בְּנֵי־יִשְׂרָאֵל
מֵאֶרֶץ־מִצְרַיִם, בְּשָׁנָה הָרְבִיעִית בְּחֹדֶשׁ זוֹ, הוּא הַחֹדֶשׁ הַשֵּׁנִי
לְבִלְדֵי שְׁלֹמֹה עַל־יִשְׂרָאֵל, וַיִּבֶן הַבַּיִת לַיהוָה:

מהרה יבנה

האבנים היו מתבקעות, ואמרו שהיה כמין שעורה והיה נתון לתוך קנה של עופרת מלאה סובין, ושבו היה
פוסל משה כל אבני האפור. ע"כ.

כא. מלבי"ם.

כב. רלב"ג. מצודת דוד.

כג. יהזקאל כ"ז ט.

כד. רש"י.

כה. להלן ו' ז'.

כו. מלבי"ם.

וְיִהְיֶה בְּשָׁמוֹנִים שָׁנָה וְאַרְבַּע מֵאוֹת שָׁנָה לְצֵאת בְּנֵי יִשְׂרָאֵל מֵאֶרֶץ־מִצְרַיִם, אַרְבַּע מֵאוֹת וּשְׁמוֹנִים שָׁנָה לְאַחַר יְצִיאַת מִצְרַיִם, בְּשָׁנָה הַרְבִּיעִית בְּחֹדֶשׁ זֶה, הוּא הַחֹדֶשׁ הַשְּׁנִי לְמִלְךְּ שְׁלֹמֹה עַל־יִשְׂרָאֵל, בַּחֹדֶשׁ הַשְּׁנִי שֶׁבַשְׁנָה הַרְבִּיעִית לְמַלְכוּת שְׁלֹמֹה הַמֶּלֶךְ, בַּחֹדֶשׁ אִייר^ב, וַיִּבֶן הַבַּיִת לַיהוָה:

(ב) וְהַבַּיִת אֲשֶׁר בָּנָה הַמֶּלֶךְ שְׁלֹמֹה לַיהוָה, שְׁשִׁים־אַמָּה אָרְפוּ וְעֶשְׂרִים רְחָבוּ, וְשְׁלֹשִׁים אַמָּה קוֹמָתוֹ:

וְהַבַּיִת אֲשֶׁר בָּנָה הַמֶּלֶךְ שְׁלֹמֹה לַיהוָה, שְׁשִׁים אַמָּה אָרְפוּ, הוּא בְּאוֹרֵךְ שִׁישִׁים אַמָּה. דַּהֲיִינוּ^ג אֹרֵךְ קוֹדֶשׁ הַקְּדָשִׁים עֶשְׂרִים אַמָּה, וְאוֹרֵךְ הַהִיכָל [–הַקּוֹדֶשׁ] אַרְבַּעִים אַמָּה, וְיָחַד עוֹלָה שִׁישִׁים אַמָּה, מִמְּזֻרָה לְמַעְרָב^ד.

וְעֶשְׂרִים רְחָבוּ, שֶׁל הַבַּיִת, דַּהֲיִינוּ הַהִיכָל וְקוֹדֶשׁ הַקְּדָשִׁים, רַחְבָּם עֶשְׂרִים אַמָּה, מִצְפוֹן לְדָרוֹם. וְשְׁלֹשִׁים אַמָּה קוֹמָתוֹ, שֶׁל חֹל הַהִיכָל מִבַּפְּנִים.

{-----אמה 60-----}

ההיכל (קודש)	קודש הקדשים
-----------------	----------------

20 אמה

{-----אמה 40-----}{-----אמה 20-----}

(ג) וְהָאוֹלָם עַל־פְּנֵי הַיְכָל הַבַּיִת, עֶשְׂרִים אַמָּה אָרְפוּ עַל־פְּנֵי רַחֲב הַבַּיִת, עֶשְׂרִים בְּאַמָּה רְחָבוּ עַל־פְּנֵי הַבַּיִת:
וְהָאוֹלָם עַל־פְּנֵי הַיְכָל הַבַּיִת, מִחוּץ לַהִיכָל יֵשׁ כַּעֵין מְבוֹא וּפְרוּזוֹדוֹר הַנִּקְרָא 'אוֹלָם'.

☞ מהרה יבנה ☞

כו. מלבי"ם.

כז. וזה עולה כך מכיוון שמונין למלכים מניסן. מלבי"ם.

כט. ע"י מסכת מידות פ"ד מ"ז.

ל. רש"י.

עֲשָׂרִים אִמָּה אָרְכוּ עַל פְּנֵי רֶחֶב הַבַּיִת, עֲשָׂר בְּאִמָּה רָחְבוּ עַל פְּנֵי הַבַּיִת. אֹרֶךְ הָאוֹלָם עֲשָׂרִים אִמָּה, מִצְפוֹן לַדְרוֹם. וּרְחִיבוּ עֲשָׂר אִמָּה, מִמְּזוּרְחָ לַמְּעֵרָב. הָעוֹלָה מִכָּךְ, שֶׁהִמְגִיעַ אֶל מוֹל בְּנֵי בַיִת הַמִּקְדָּשׁ רֹוֹאָה לַרְאשׁוֹנָה אֶת הָאוֹלָם הַפְּרוּשׁ לַנֶּגֶד עֵינָיו עַל פְּנֵי עֲשָׂר אִמָּה, אַחֲרַי כִּי נִיצֵב מוֹל הַחֵיכַל שַׁעַל פְּנֵי אַרְבַּעִים אִמָּה, וְלֵאחֲרַי מִכֵּן מִקוֹם קוֹדֵשׁ הַקְּדוּשִׁים שַׁעַל פְּנֵי עֲשָׂרִים אִמָּה.



המידה היותר גדולה, נקראת אורך, והיותר קצרה נקראת רוחב. ולכן ארכו של האולם הוא כנגד רחבו של הבית^א.

(ד) וַיַּעַשׂ לַבַּיִת חֲלוֹנֵי שְׁקָפִים אֲטָמִים:

וַיַּעַשׂ שְׁלֹמֹה לַבַּיִת חֲלוֹנֵי - חֲלוֹנוֹת, שֶׁהֵם שְׁקָפִים אֲטָמִים, דְּהֵיִינוּ שֶׁהֵם שְׁקוּפִים מִבְּחוּץ וְאֲטוּמִים מִבְּפְּנִים, פְּתוּחִים לְצַד הַחִיצוֹן וְסֹתוּמִים לְצַד פְּנִים, דְּהֵיִינוּ קְצָרִים לְצַד הַפְּנִימִי וְרַחְבִּים לְצַד הַחִיצוֹנִי. שְׂאִין הַחֲלוֹנוֹת בְּבַיִת הַמִּקְדָּשׁ כְּמוֹ חֲלוֹנוֹת שְׁלֹמֹה, אֵלֵא אֵלֵא צַר מִבְּפְּנִים וְרַחֵב מִבְּחוּץ, לְהִרְאוֹת שְׂאִינוֹ צָרִיךְ לְאוֹרָה^ב, וְהַעוֹמֵד בְּפְּנִים רֹוֹאָה שְׂאוֹר הַשְּׂכִינָה זוֹרַח שֵׁם וְאוֹר ה' מְאִיר בְּכַבּוּדוֹ^ג, וּמִבַּיִת הַמִּקְדָּשׁ יוֹצֵא הָאוֹר לְעוֹלָם^ד.

מהרה יבנה

א. רש"י.

ב. רש"י כאן.

ג. מלבי"ם כאן.

צורת החלונות בעין זה

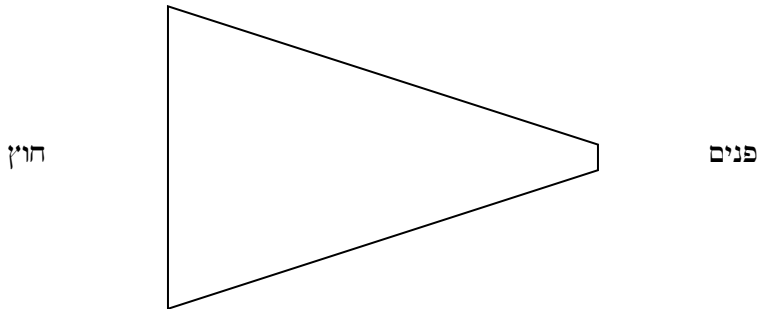

מהרהר יבנה

לד. כתב רבנו בחיי (במדבר ח ב) וז"ל: ודע כי החלונות שהיו בבית המקדש היו צרות מבפנים ורחבות מבחוץ, וזהו שדרשו חז"ל (תנחומא בהעלותך ב) דרך העולם כשאדם בונה בית עושה לו חלונות צרות מבחוץ ורחבות מבפנים כדי שיהא האור נכנס מבחוץ ומאיר מבפנים, אבל שלמה לא עשה כן, בנה בית המקדש ועשה שם חלונות צרות מבפנים ורחבות מבחוץ כדי שיהא האור יוצא מבית המקדש ומאיר לחוץ, להודיעך שכולו אור ואינו צריך לאורה, וזהו שכתוב (מלכים א' ו ד) ויעש לבית חלוני שקופים אטומים, פירוש שקופים פתוחים לצד חוץ, אטומים סתומים לצד פנים, כלומר קצרים. ומה אמר הכתוב ביהוקאל (מ כה) וחלונים לו ולאילמיו סביב סביב כהחלונות האלה, לא אמר כהחלונות אלא כהחלונות בתוספת ה"א, לרמוז כי חלונות המקדש היו בדמיון צורת ה"א שהיא צרה מבפנים ורחבה מבחוץ כדי שתצא האורה משם לחוץ.

ועוד דרשו חז"ל (במדבר רבה טו ז) כהחלונות, כחלונות לא נאמר אלא כהחלונות לשון כהה, כלומר חלונות כהות שהיו צרות מצד פנים ורחבות מבחוץ לצד היצוץ של מזרה, ועל כן נקרא בית המקדש אריאל (ישעיה כט א) מלשון אריה, מה אריה צר מאחוריו ורחב מלפניו כך חלונות המקדש. ע"כ.

כתוב במשכני עליון לרמח"ל בענין החלונות שקופים אטומים וז"ל: המאורות האלה עומדים להאיר את כל ההיכל, ולמלאותו ברכה ורצון. והשפע הנאסף שם, בהתחזקו בתמורים האלה ובכרובים, מתגבר מאד מאד, ולא יחלש כוחו בצאתו מלפני אדוניו. ובהתחזק האור מבפנים, מלבד הפתח, בקע בחומות בקיעות רבות וכו', פניו לצאת. ואף על פי שמקום הבקיעה קצר הוא, כאשר יצא משם נתפשט לצד זה ולצד זה, וכל אלה הבקיעות הם נקראים 'חלונות אטומים' כי הם צרים מבפנים ומתרחבים חוצה. וזה נמצא בכל חומות ההיכל וקודש הקדשים והאולמות. ודרך אלו החלונות יוצאים אורות רבים תמיד, מלבד השפע היוצא דרך השערים. כי השפע נמשך בעתו, ואלה האורות יוצאים תמיד ולא נפסקים, ומהם מקבלים התחתונים כח ועצמה רבה. ע"כ.

❧ התאים ❧

(ה) וַיִּבֶן עַל־קִיר הַפֵּית (יצוע כתיב) יִצְיַע סָבִיב אֶת־קִירוֹת הַפֵּית סָבִיב לְהִיכֹל וְלִדְבִיר, וַיַּעַשׂ צְלָעוֹת סָבִיב:
 כעת נלמד בעזחי"ת את ענין התאים¹:

וַיִּבֶן עַל קִיר הַפֵּית יִצְיַע סָבִיב, בְּנו עַל כּוֹתֵל הַהִיכֹל תֵּאִים מִסָּבִיב. וְחוּזַר הַכְּתוּב וּמִפְרָשׁ: אֶת קִירוֹת הַפֵּית סָבִיב לְהִיכֹל וְלִדְבִיר, בְּנו אֶת הַתֵּאִים מִבְּחוּץ, מִסָּבִיב לְקִירוֹת הַהִיכֹל וְקוֹדֵשׁ הַקִּדְשִׁים. וַיַּעַשׂ צְלָעוֹת סָבִיב, בְּנו שֵׁם אֶת הַתֵּאִים.

(1) (היצוע כתיב) הַיִּצְיַע הַתְּחַתְּנָה חָמוֹשׁ בְּאַמָּה רְחֵבָה, וְהַתִּיכְנָה שֵׁשׁ בְּאַמָּה רְחֵבָה, וְהַשְּׁלִישִׁית שֶׁבַע בְּאַמָּה רְחֵבָה, כִּי מוֹגְרַעוֹת נָתַן לַפֵּית סָבִיב חוּצָה, לְבִלְתִּי אֶחָז בְּקִירוֹת־הַפֵּית:

מִסָּבִיב לְהִיכֹל וְקוֹדֵשׁ הַקִּדְשִׁים נִבְנוּ שְׁלֹשִׁים וְשִׁמוֹנֶה חֲדָרִים לִי קַטְנִים, הַנִּקְרָאִים בְּשֵׁלֶשׁ שְׁמוֹתֵי: א. יִצְיַע, ב. צֹלַע, ג. תֵּא.

וּבְנָה אוֹתָם בְּצוּרָה כְּזוֹ שֶׁהַכּוֹתֵל הַרְבִּיעִי שֶׁל הַתֵּאִים הוּא כּוֹתֵל הַהִיכֹל [מִבְּחוּץ], וְלֹא הוּצָרַךְ לְבָנוֹת רַק אֶת שְׂאֵר שְׁלֹשַׁת כְּתָלֵי הַתֵּא.

בְּנו אֶת הַתֵּאִים בְּשֵׁלֶשֶׁה קוֹמוֹת זֶה עַל גַּב זֶה, וּבְכֹל קוֹמָה סָךְ מִסוּיִם שֶׁל תֵּאִים [חֲדָרִים].

יֵשׁ חֲמִישֶׁה עֶשֶׂר 'תֵּאִים' בְּצַד צְפוֹן, וְכֵן חֲמִישֶׁה עֶשֶׂר 'תֵּאִים' בְּצַד דְּרוֹם, וְשֵׁלֶשׁ 'תֵּאִים' בְּצַד מְעֻרָב. סָךְ הַכֹּל שְׁלֹשִׁים וְשֵׁלֶשׁ חֲדָרִים הַנִּקְרָאִים 'תֵּאִים'.
 הַתֵּאִים בְּנוּיִים בְּשֵׁלֶשֶׁה קוֹמוֹת.

❧ מהרה יבנה ❧

לה. ביאור ענין התאים כאן הוא לפי שיטת רש"י. אמנם שיטת הרמב"ם בענין התאים הוא באופן אחר, וכבר נתבאר בארוכה בספר 'היכל ידיד' ע"ש.

לו. רש"י הפירוש השני, ומפורש כל זה במסכת מידות פרק ד' משנה ג' וד', וראה בתפארת ישראל שם.

לז. גמ' בבא בתרא ס"א ע"א.

בצד צפון וכן בצד דרום, יש חמשה תאים בקומה הראשונה, ועליהם קומה שניה עוד חמשה תאים, ומעליהם קומה שלישית של חמשה תאים נוספים.

נמצא, חמש עשרה תאים בצפון. וגם בדרום חמש עשרה תאים. ובמערב, בשני הקומות התחתונות יש שלשה תאים בכל קומה, ובקומה העליונה שני תאים.

סך הכל יחד שלשים ושמונה תאים^{לח}.

והנה, בבניה רגילה של בית סתם, מנקבים חור בתוך האבנים כדי שיוכלו להכניס לשם את קורות הבית הקטן שבצד הבית הגדול [ובכאן קורות גג התאים שבצד ההיכל הגדול]. אך בית המקדש נבנה מאבנים שלמות כמו שהביאום ממקום חציבתם בהר, ואין עושים בהם חורים, ואם כן איך יאחזו גגות התאים בצד הנסמך על כותל ההיכל.

ולכן בנו את התא בקומה התחתונה [כמו שראינו לעיל שיש שלשה קומות של תאים] ברוחב חמש אמה, וכותל ההיכל שמול התא עביו שבע אמה^{לט}, ועשו שם כעין מדריגה ברוחב אמה אחת, ונתקטן עובי הכותל משבע לשש אמה, ועל אותו גירעון שגרעו בכותל ונעשה שם כעין מדריגה, הניחו את ראשי קורות גג התא.

מהרה יבנה

לח. ביאור ענין התאים הוא עפ"י רש"י, ועפ"י המשנה (מדות ד ג) לפי שיטת רש"י.

לט. בבית שני היה בנין אטום וסתום יסוד תחת כל הבית בגובה שש אמות ועליו העמידו את הכתלים (מידות פ"ד משנה ו' וברע"ב), ובפשטות האוטם לא היה תחת התאים, וכפי שכתבו זאת בפירוש התפארת ישראל במידות והמלבי"ם כאן. והשאלה היא אם גם בבית ראשון היה אוטם או לא. והמלבי"ם (פסוק ח' ד"ה פתח הצלע התיכונה בפירוש השני) כותב שיש לומר שבית של שלמה היה ג"כ גובה היסוד שש אמות כמו בבית השני, ומכח זה הוא אומר פירוש שונה מרש"י (פסוק ח' ד"ה פתח הצלע התיכונה). אולם אנו הבאנו בכאן כפי פשטות רש"י שלא היה אוטם בבית ראשון [או שהיה האוטם ג"כ תחת התאים], וכן כפי המשמע בתוס' (בבא בתרא סא. ד"ה והתא שש) דהמגרעת בקומה הראשונה היא כבר בכותל ולא באוטם. כי לפי המבואר בתפארת ישראל במידות, הקומה הראשונה של התאים הוא מול האוטם, וכן מבואר במלבי"ם. ומתוס' בבבא בתרא משמע דכל ענין המגרעות אף בקומה הראשונה, הוא כבר בכותל ההיכל. אמנם אפשר לומר אולי דלפי תוס' האוטם הוא ג"כ תחת התאים. ואכן באיזה אופן שיהיה הבאנו בכאן את הדברים בלא להתחסל לסוגיא זו של האוטם, משום דממא נפשך, או לפי רש"י שנראה שלא היה אוטם כלל בבית ראשון, או שהאוטם מתחת התאים גם כן. אבל להתפארת ישראל והמלבי"ם, האוטם הוא מול הקומה הראשונה של התאים, והכניסה אל התאים זה בקומה האמצעית, ומפרש הפסוק 'התיכונה' שהכוונה הקומה האמצעית של התאים, ודלא כפי רש"י שפירש (ע"פ התרגום יונתן) 'התיכונה' הקומה התחתונה של התאים, והתא האמצעי.

לפי זה נמצא שהתאים בקומה השניה רחבם שש אמות, והקיר של
החיכל מולם עביו שש אמה.

עשו שם גם כן מגרעת עבור הגג של התא שבקומה השניה, נמצא
שהתא בקומה העליונה רחבו שבע אמות, והכותל שמולו עביו חמש
אמה.

כזה²:

מהרה יבנה

מ. גובה כל תא (חמש אמות, חוץ מהתקרה שלו), כתוב להלן בפסוק י.
הציור אינו לפי קנה מידה. הציור בעמ' הבא.

מבנה התאים

המשך כותל ההיכל

כותל

{---4 אמה---

נג התאים מלמעלה

{-1-}

נג התאים

{---5 אמה---

{---7 אמה---

{---5 אמה---

תא קומה ג'

{-1-}

{---5 אמה---

נג התאים - עשוי מעץ

{---6 אמה---

{---6 אמה---

{---5 אמה---

תא קומה ב'

{-1-}

{---5 אמה---

נג התאים

{---7 אמה---

{---5 אמה---

{---5 אמה---

תא קומה א'

{---5 אמה---



כותל ההיכל

התאים

כותל התאים

הַיָּצִיעַ הַתַּחְתּוֹנָה, הַתֵּאֵבָה שֶׁבְקוֹמָה הַתַּחְתּוֹנָה חָמֵשׁ בְּאַמָּה רְחֵבָה, הוּא בְרוּחַב חֲמֵשׁ אַמָּה. וְהַתֵּיכּוֹנָה, וְהַתֵּאֵבָה שֶׁבְקוֹמָה הַאֲמֻצְעִית שֵׁשׁ בְּאַמָּה רְחֵבָה, הוּא בְרוּחַב שֵׁשׁ אַמּוֹת. וְהַשְּׁלִישִׁית, וְהַתֵּאֵבָה שֶׁבְקוֹמָה הַשְּׁלִישִׁית שֶׁהוּא הַעֲלִיּוֹן שֶׁבַע בְּאַמָּה רְחֵבָה, הוּא בְרוּחַב שֶׁבַע אַמָּה.

ומבאר איך התרחבו התאים בקומות העליונות: **פִּי מַגְרְעוֹת נִתְּן לְבֵית סָבִיב חוּצָה**, כי היו גורעים מכותל ההיכל בצד החיצון שלו, ועושים שם כעין מדרגות להניח את ראשי קורות גגות התאים, מפני לְבִלְתִּי אֲחֹזוּ בְּקִירוֹת הַבַּיִת, בשביל שלא יאחזו קורות גגות התאים בחורים בתוך קירות הבית. על כן היו גורעים בכל קומה אמה אחת בשביל להניח עליה ראשי הקורות.

פירוש מה שכתוב בפסוק **פִּי מַגְרְעוֹת נִתְּן לְבֵית סָבִיב חוּצָה, לְבִלְתִּי אֲחֹזוּ בְּקִירוֹת הַבַּיִת**, הוא: שעשו את המגרעות האלה בכתלי ההיכל, בכדי שלא יצטרכו להאחזו את את גגות התאים בכתלי ההיכל ע"י נקבים בכותל^א.

מהרה יבנה

מא. נקמנו כאן ולהלן בלשון יחיד, אבל הכוונה לכל שורת התאים שבקומה זו, ולא רק לתא יחיד. מב. רש"י. וז"ל רש"י: ובמסכת מדות (פרק ד' משנה ג') שנינו שלשים ושמונה תאים היו, חמשה עשר בצפון, חמשה על גבי חמשה, וחמשה על גביהן, וכן בדרום, ושמונה במערב, שלשה על גבי שלושה, ושנים על גביהם, התחתונה חמש, והאמצעית שש, והעליונות שבע, למה, כי מגרעות נתן לבית סביב חוצה, קומת התא חמש אמות, וכשעולה כותל ההיכל חמש אמות, גורע את עוביו, וכנס בו אמה לפנים, והניח על אותה כניסה ראשי קורות גג עליית התא, שהיא קרקעית לאמצעית, וכשעולה עשר, כנס אמה, להניח ראשי קורות עליית האמצעית, שהיא קרקע העליונה, נמצאת אמצעית רחבה מן התחתונה אמה, והעליונה רחבה מן התיכונה אמה. לבלתי אחזו בקירות הבית. שלא לדבק ראשי הקורות דרך נקבים בקירות הבית, שקלקול החומה הוא, ואינו דרך נוי. ע"כ.

וראה בתוס' ביומא (נ"ב. ד"ה כותל ההיכל) את הפירוש הראשון [שהוא כרש"י], וז"ל: ופירש ר"י דה"פ דקרא שעובי כותל ההיכל לא היה שזה בכל מקום שאם כן היו צריכות לנקב החומה לתחוב בה ראשי הקורות של התא וזה לא רצו לעשות פן ירקבו אלא עשו את חומת ההיכל במערב למטה שבעה אמות והוצרכו לגרוע ממנה אמה כנגד תקרת התא האמצעי להניח ראשי הקורות על אותה כניסה ושוב הוצרכו לגרוע עוד אמה כנגד תקרת תא השלישי לפיכך התחתונה חמש באמה רחבה והתיכונה ו' באמה רחבה והג' ז' באמה רחבה והיינו דתגן במס' מדות (פ"ד מ"ד) התחתונה רחבה חמש והרובד ששה רובד ששה היינו התקרה המפסקת בינה לתא התיכונה שעל גבה והאמצעית שש והרובד ז'. עכ"ל. וממשיך שם עוד ארבעה שיטות בענין התאים ע"ש.

ואם יוקשה שכל המעם שבנו את המגרעות היא כדי שלא יאלצו לעשות חורים בכתלים לתחוב בהם את ראשי הקורות, ואילו כאן זה נראה שחתכו את האבנים כדי שיוכלו ליצור מדרגות. והתשובה, שכבר בהר

(1) וְהִפִּיתָ בְּהִפְנֵתוֹ אֶבֶן שְׁלֵמָה מִסַּע נִבְנָה, וּמִקְבוֹת וְהִגְרִיזוּ
פְּלִיפְלֵי בְרִזָּל לֹא-נִשְׁמַע פִּיִּית בְּהִפְנֵתוֹ:

מהרה יבנה

חוצבים אבנים גדולות ואבנים קטנות, ומביאים אותם להר הבית מוכנים כבר (כן איתא בגמ' תמיד בתחילת המסכת לענין האבנים בבית המוקד, שהיו שם בעין 'מדרגות', וכן יש להסמך תירוץ זה של הגמ' גם לענינינו). בענין 'הציבה' זו, הרי לשון רש"י (להלן פסוק ז'): בהבנותו אבן שלמה מסע. כמו שהסיעוה מן ההר ע"י השמיר, כמו שהיא באה משם, נתנה בחומת הבנין, ולא סתתוה בכלי ברזל, ואבני נזית האמור למעלה, מחלוקת היא בסוטה (מ"ה). ע"כ.

יש לתמוה מה היה עם הצד השני של קורות גג התא. ויבואר יותר השאלה, דהרי למדנו דבכדי שלא יצטרכו לנקוב את כותל ההיכל, עשו את המגרעות, והניחו על זה את ראשי קורות גג התא, וא"כ תשאל שאלה השאלה, על מה נסמך ונאחו הצד השני של גג התא ושאלה זו היא לפי שיטת רש"י כאן, והרר"ש, והפירוש הראשון של ר"י בתוס' ביומא (נב. ד"ה כותל ההיכל), אשר האחרונים הלכו בעקבותם (התפארת ישראל במידות, ועוד אחרונים כמובא בעזרת כהנים), אמנם לפי שיטת הרמב"ם (נתבאר בספר 'היכל ידיד'), ושיטת רבינו יצחק הבחור (ביומא שם) ולפי הפירוש השני של ר"י ביומא, לא יקשה כלל קושיא זו, דלפי רבינו יצחק הבחור ולפי הפירוש השני של ר"י, יש הרי מגרעות גם בצד השני (ע"ש את שיטתם), ולפי הרמב"ם ג"כ אין זה קושיא). ואפשר לתרץ ולבאר דהקורות נאחו בצד השני ע"י לחץ. ויוסבר, דהנה כבר הארכנו דבפשטות גג התאים היה עבה אמה אחת, מכמה מעמים וראיות. וא"כ כאשר מניחים קורה עבה מאוד (אמה שלימה) על המגרעת מצד אחד, ומהצד השני יש כתלים, אי אפשר בשום צורה שבעולם שיפול זה הקורה ואפילו אם ילכו עליה אנשים (אם כי, אם יניחו על זה משא כבד מאוד מאוד, יכול לישבר, אבל לא ליפול. וגם זה רחוק מאוד, כי אף קורות שהרבה פחות עבים מזה יכולים לשאת עליהם משאות כבדים מאוד, וק"ו בקורות עבים כל כך). ויובן ע"פ הצירוף:

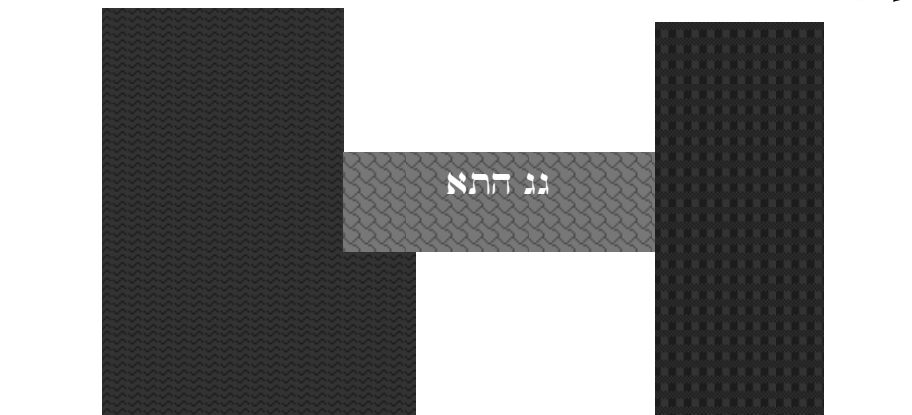

מכיוון שהגג תקוע טוב ומדויק מאוד, לא יוכל ליפול מהצד השני.
וכן לא יכול להעקם לצד השני כי הלחץ של הכותל מכנגד אינו נותן לו.

[מה שכתבנו דמדויק מאוד, היינו לפי מה שכתוב במשנה רובד שש, ורובד שבע, וזה בדיוק, דהרי המשנה אינה אומרת דברים שהם רק 'בערך'].

הכתוב מפרש מדוע היו צריכים לעשות את המגרעות בכותל ההיכל, ולא עשו שם נקבים כדי להכניס בהם את ראשי הקורות.

וביאר, שזה מפני שוְהַפִּיִת בְּהַבְּנֹתוֹ אֶבֶן שְׁלֵמָה מִסֵּעַ נִבְּנָה, בית המקדש נבנה באבנים שלמות.

ועוד, יכול להיות שיעשה אחר כך נקבים בכותל, ויכניס בהם את ראשי הקורות. על זה נאמר, וּמִקְבֹּת וְהַגְּרִזָּן כָּל כְּלֵי בְרוֹזֶל לֹא נִשְׁמַע בְּפִיִת בְּהַבְּנֹתוֹ – בשעת בנייתו^מ.

אֶבֶן שְׁלֵמָה מִסֵּעַ: כמו שהסיעוה מן ההר^מ.

וכמו שהיא באה משם נתנוה בחומת הבנין, ולא סתתוה בכלי ברזל^מ.

וּמִקְבֹּת: פטיש חד בראשו האחד, ובו חותכים את האבנים^מ.

(ח) פֶּתַח הַצֵּלַע הַתֵּיכָנָה אֶל־פֶּתַח הַבַּיִת הַיְמָנִית, וּבְלוּלִים יַעֲלוּ עַל־הַתֵּיכָנָה וּמִן־הַתֵּיכָנָה אֶל־הַשְּׁלֵשִׁים:

כבר למדנו שהתאים מקיפים את הבית, שהוא ההיכל וקודש הקדשים, משלשה צדדים, צפון [צד שמאל], דרום [צד ימין], מערב [לאחורי הבית]. והתאים הם בשלשה קומות [דהיינו יש תאים למטה בקומה הראשונה, ותאים נוספים בקומה השניה, ועוד תאים בקומה השלישית למעלה, אחד על גבי השני].

הפתח להכנס אל התאים הוא: בצד ימין [דרום], למטה [בקומה התחתונה] באמצע^מ.

שהרי יש שם שורה של המישה תאים, והפתח הוא בתא האמצעי, ונשארו שני תאים מצד זה ושנים מצד זה.

הפתח הוא, כדי להכנס מן החוץ אל התאים^מ.

מהרה יבנה

מג. מלבי"ם.

מד. רש"י.

מה. רש"י.

מו. מצודת ציון.

מז. תרגום יונתן ורש"י, ומלבי"ם.

פֶּתַח הַצֵּלָע, פתח התאים, הוא בהתייכּוּהוּ, בתא האמצעי [שבקומה התחתונה של התאים], אֶל פֶּתַח הַבַּיִת הַיְמָנִית, בצד ימין שהוא דרום־מזר.

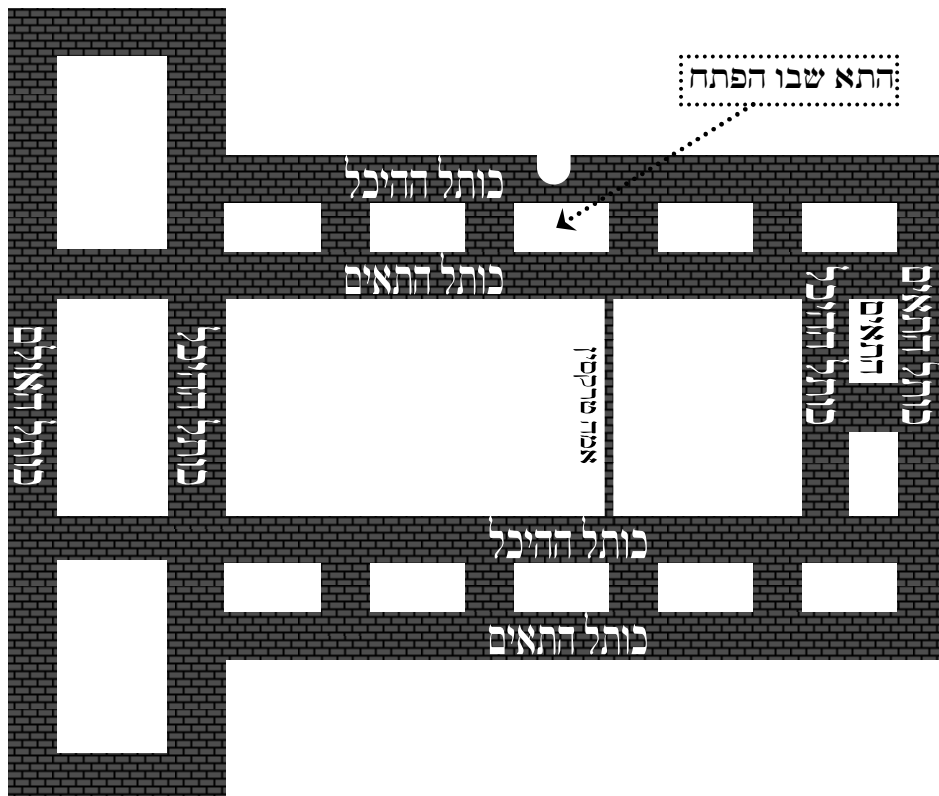

לתאים יש שלשה קומות זה על גב זה.

מהרה יבנה

מח. רש"י, ומלבי"ם בפירוש הראשון.
מט. רש"י. עדיין לא הכל צויר בצויר זה.

ימין הכתוב בפסוק, הוא לעומד בצד מערב ופניו למזרח; וכן תמיד דרום הוא ימין.^{נא}

מן התא הזה, שאליו נכנסו בפתח, עולים ממנו לשאר התאים, על ידי מדרגות הנקראים 'לולים' וכן נקראים 'מסיבה',^{נב} וזה כעין עמוד וסביבו מסבבין המדרגות בעיגול, והעולה בהם נדמה כמו שהולך ומקיף סביב עמוד אבנים.^{נג}

ובלולים יעלו על התיכנה, כדי לעלות מתא שבקומה התחתונה, אל תא שבקומה האמצעית, עולים במדרגות העולות בעיגול, הנקרא 'לולים'. ומן התיכנה אל השלשים, וכן באופן זה עולים מתא שבקומה האמצעית, אל תא שבקומה השלישית היא העליונה.

בנוסף לזה, לכל תא יש שלשה פתחים, אחד לתא בצד ימינו, ואחד לתא בצד שמאלו, ואחד לתא שעל גביו.^{נד} וכך ממשיכים ועוברים מהתא והפתח הנזכר לעיל, אל כל התאים.

מהרה יבנה

נ. רש"י.

נא. בשני צידי האולם היה בית החליפות. ושם היו גונזים את הסכינים שהיו שוחטים בהם את הקרבנות, ועל שם זה נקראים בית החליפות, כי בלשון ערבי קוראים לסכינים הגדולים חלף (מסכת מדות פ"ד משנה ז', וברע"ב שם, ועיין בעזרת כהנים), וכמו שביארו בזה, שנקרא 'חלף' על שם שמחליף את הבהמה מדרגת 'חיי', לדרגה הראויה לאכילת האדם. ובעזרת כהנים כתב שלישיית רש"י היה כותל בין האולם לבית החליפות, ועביו שש אמה.

נב. רש"י כתב: תרגם יונתן מסיבתא. ע"כ. אין זה המסיבה שבצד צפון מהתאים (מדות ד ה), אלא כאן מדובר על המדרגות העגולות, שגם הם נקראים בשם מסיבה.

נג. רש"י. נתבאר שהמדרגות לעלות מתא אל התא שמעליו, הם כעין עמוד וסביבו מסבבין המדרגות בעיגול (ונקרא 'שווינדל שטייג'). וז"ל רש"י: בלולים. תרגם יונתן: מסיבתא, והוא שקורין בלשונינו ווייץ בלע"ז, ובלשון אשכנז (ווינד"ל שטייג) ושם המורגל (שווינד"ל שטייג), והוא בנין עמוד אבנים עשוי מעלות מעלות, וההולך בהן דומה כמקיף סביבות עמוד, ועולין בו כמה וכמה אמות גבוה, ואין צריך לשפע כשאר סולם, כי הקיפו הוא שיפוע. ע"כ.

וכן ביהזקאל (מא ז): ונסבה למעלה למעלה. ומוסבה מסיבה שקורין ווייץ בלע"ז של בנין אבנים הוא כמין עמוד ומעלות עולות בו והעולה בהם דומה לו כהולך ומקיף סביבות עמוד אבנים ובלשון אשכנז קרוי שווינד"ל שטייג הוא שאמור בבנין שלמה ובלולים יעלו אל התיכונה אף הוא מתורגם ובמסיבתא כמו ונסבה למעלה למעלה וכן מסיבה עולה למעלה עד גג התא העליון כמו שהוא מפרש והולך שהמסיבה עולה מן התחתון לאמצעי ומן האמצעי לעליון. ע"כ.

נד. מלבי"ם ומקורו במידות.

⌘ 'לולים' - מדרגות העולות בעיגול ⌘



לסיכום: הפתח הוא מן החוץ אל התא האמצעי בקומה התחתונה בצד דרום. וחוץ מהפתח הזה [המיוחד לתא זה], יש לכל אחד ואחד מן התאים שלשה פתחים, שנים לשני התאים שבצדדיו, ואחד לתא שמעליו, ועולים אליו במדרגות העולות בעיגול¹.

(ט) **וַיִּבֶן אֶת־הַבַּיִת וַיְכַלֶּהוּ, וַיִּסְפֹּן אֶת־הַבַּיִת גְּבִים וּשְׁדָרֹת בְּאַרְזִים:**

וַיִּבֶן אֶת הַבַּיִת וַיְכַלֶּהוּ, בנה את כל קירות הבית תחילה, ואחר כך וַיִּסְפֹּן אֶת הַבַּיִת, עשה את גג הבית, ובנה את גג הבית באופן זה: גְּבִים וּשְׁדָרֹת בְּאַרְזִים. גג הבית שהוא ההיכל וקודש הקדשים [לא גג התאים], נבנה מכמה שכבות זה על גב זה.

הגג הראשון הנראה לעין כשמביט מתוך ההיכל, הוא הנקרא גְּבִים, ונקרא גם 'כיור'. והוא ליופי מצוייר ומכוויר בציורים וכיורים נאים.

מעליו יש רווח של שתי אמות, הנקרא 'בית דלפא', כדי שיכנס שם הדלף ממי הגשמים, אם יעברו את הגג העליון, כדי שלא יכנסו אל הבית פנימה².

למעלה ממנו התקרה העליונה, עביו אמה, ונקרא שְׁדָרֹת בְּאַרְזִים [ונקרא גם כן 'תקרה' סתם].

נקרא בשם 'שדרות בארזים', מפני שהם נסרי עץ ארז סדורים זה ליד זה. וַיִּסְפֹּן: הוא לשון כיסוי תקרה³.

(י) **וַיִּבֶן אֶת־הַיְצוּעַ (היצוע כתיב) הַיְצִיעַ עַל־כְּלֵי־הַבַּיִת חֲמִשׁ אַמּוֹת קוֹמָתוֹ, וַיַּאֲחֶז אֶת־הַבַּיִת בְּעֵצֵי אַרְזִים:**

☞ מהרה יבנה ☞

נה. מלבי"ם ומקורו במידות.

נו. כל ענין גג הבית מבואר עפ"י רש"י ומלבי"ם, ומקורו במסכת מידות פ"ד מ"ו והמפרשים שם.

נז. רש"י. וכן במצורת ציון, ומדמה לפסוק (חגי א' ד') לשבת בבתיכם ספונים.

וַיִּבֶן אֶת הַיְצִיעַ עַל כָּל הַבַּיִת, לאחר שגמר את התקרה בנה את היציע' [הנקרא גם 'צלע' וגם 'תא'], חֲמֵשׁ אַמּוֹת קוֹמָתוֹ, כל קומה ממנו בגובה חמש אמות, חוץ מהתקרה^י.

סך הכל הגובה הכולל של כל שלשת קומות התאים הוא חמש עשרה אמה, חוץ מעובי התקרה^י.

וַיַּאֲחֶז אֶת הַבַּיִת בַּעֲצֵי אַרְזִים, לאחר שעלה קומת התא חמש אמות, הניח שם את תקרת התאים הנעשית מעצי ארזים על המגרעות [כמבואר לעיל].

הנחת התקרה של התאים נקרא איחוז, כמו שאמר הכתוב לעיל לְבַלְתִּי אֲחֹז בְּקִירוֹת הַבַּיִת^י.

[מסתבר שעובי גג התא הוא אמה אחת^{יא}].

(יא) וַיְהִי דְבַר־יְהוָה אֶל־שְׁלֹמֹה לֵאמֹר:

(יב) הַבַּיִת הַזֶּה אֲשֶׁר־אַתָּה בִּנֵּה אִם תִּלְךָ בְּחַקְתִּי וְאֶת־מִשְׁפָּטִי תַעֲשֶׂה וְשִׁמְרַתְּ אֶת־כָּל־מִצְוֹתַי לְלַכֵּת בָּהֶם, וְהִקַּמְתִּי אֶת־דְּבַר־יְהוָה אֲשֶׁר דִּבַּרְתִּי אֶל דָּוִד־אָבִיךָ:

מהרה יבנה

נה. רש"י.

נט. רש"י.

ס. מלב"ם.

סא. מכיוון שבמשנה במידות מוזכר הלשון 'תקרה' לגג התאים, ובמקום אחר כשמוזכר במשנה הלשון 'תקרה' לגבי גג הייכל והעליה של הייכל (מידות ד ו) כתוב שזה בעובי אמה. ולכן יתכן שגם כאן בגג התאים זה עובי אמה, אולם אין זה מוכרח. ברש"י לא כתוב כמה עובי גג התאים.

בספר 'בית השם' להגאון רבי מיכל שטרן שליט"א, כתב בהקדמה לפרק רביעי ממסכת מידות, דעובי גג התאים זה אמה אחת. ובמילואים בסוף כתב, וז"ל: אמנם לא כתוב להדיא במפרשים שנגזרת התאים היה עוביים אמה אחת, אך אפשר ללמוד מהא דאיתא ב'תבנית הייכל' הגובה החלל של קומת התאים התחתונה היה חמש אמות, ובהכרח איפה דהגג של קומת התאים הזו היה בעובי של אמה אחת, שהרי קומת התאים התחתונה עמדה כולה (עם הגג שלה) כנגד האומם, והאומם היה גבהו שש אמות. ומזה אפשר ללמוד לב' הקומות העליונות שגם עובי הגג שלהן היה בעובי של אמה אחת. ע"כ.

מה שכתב שקומת התאים התחתונה עמדה כנגד האומם, זהו לשיטתיה, וכפי שיטת התפארת ישראל, ועוד מפרשים. אמנם יש מפרשים שנראה שלא סברו כן, וכפי שהארכנו בזה לעיל ובספר 'הייכל יודי' ע"ש.

(יג) וְשָׁכַנְתִּי בְּתוֹךְ בְּנֵי יִשְׂרָאֵל, וְלֹא אֶעֱזֹב אֶת-עַמִּי יִשְׂרָאֵל:

בעת שנגמר בניית תקרת היציע [–התאים], בא נבואה מה' אל שלמה המלך, כי אז מצד אחד נגמר בנין הבית שהוא הבנין החיצוני שנבנה מאבנים וקורות, ומצד אחד היה צריך להתחיל הבנין השני שנבנה בפנים מעצים^{סג}, ולכן היה אז הזמן הראוי אל הדיבור^{סב}.

מהרה יבנה

סב. ראה בפסוקים להלן, ונתבאר בספר 'באר החיים'.
סג. מלב"ם.



מלכים א פרק ז

(ג) וישלח המלך שלמה ויקח את־חירם מצר: (ד) בן־אשה אלמנה הוא ממטה נפתלי ואביו איש־צרי חרש נחשת וימלא את־החכמה ואת־התבונה ואת־הדעת לעשות כל־מלאכה בנחשת ויבוא אל־המלך שלמה ויעש את־כל־מלאכתו: (ה) ויצר את־שני העמודים נחשת שמנה עשרה אמה קומת העמוד האחד וחוט שתיים־עשרה אמה יסב את־העמוד השני: (ו) ושתתי כתר עשה לתת על־ראשי העמודים מצק נחשת חמש אמות קומת הכתר האחת וחמש אמות קומת הכתר השנית: (ז) שבכים מעשה שבכה גדלים מעשה שרשרות לכותרת אשר על־ראש העמודים שבעה לכותרת האחת ושבעה לכותרת השנית: (ח) ויעש את־העמודים ושני טורים סביב על־השבכה האחת לכסות את־הכותרת אשר

עַל־רֹאשׁ הַרְמוֹנִים וְכַן עָשָׂה לַכְּתָרֶת הַשְּׁנִיתָ: (ט) וְכַתָּרֶת
 אֲשֶׁר עַל־רֹאשׁ הָעֲמוּדִים מַעֲשֵׂה שׁוֹשָׁן בְּאוֹלָם אַרְבַּע
 אַמּוֹת: (י) וְכַתָּרֶת עַל־שְׁנֵי הָעֲמוּדִים גַּם־מִמַּעַל מְלַעֲמַת
 הַבֵּטֶן אֲשֶׁר לְעֵבֶר (שִׁבְכָה כתיב) הַשְּׁבָכָה וְהַרְמוֹנִים מֵאֲתִילִם
 טָרִים סָבִיב עַל הַכְּתָרֶת הַשְּׁנִיתָ: (יא) וַיִּקְּם אֶת־הָעֲמֻדִים
 לְאֵלֶם הַהֵיכָל וַיִּקְּם אֶת־הָעֲמוּד הַיְמָנִי וַיִּקְרָא אֶת־שְׁמוֹ
 יִכִּין וַיִּקְּם אֶת־הָעֲמוּד הַשְּׂמָאלִי וַיִּקְרָא אֶת־שְׁמוֹ בַּעֲזוֹ: (יב)
 וְעַל רֹאשׁ הָעֲמוּדִים מַעֲשֵׂה שׁוֹשָׁן וְתַתָּם מְלֹאכֶת
 הָעֲמוּדִים: (יג) וַיַּעַשׂ אֶת־הֵימֹם מוֹצֵק עֶשֶׂר בְּאַמָּה מִשְׁפָּתוֹ
 עַד־שְׁפָתוֹ עָגֹל ו סָבִיב וְחֲמֵשׁ בְּאַמָּה קוֹמָתוֹ (וקוה כתיב) וְקוֹ
 שְׁלֹשִׁים בְּאַמָּה יָסֵב אֹתוֹ סָבִיב: (יד) וּפְקָעִים מִתַּחַת לְשְׁפָתוֹ
 ו סָבִיב סָבִיב אֹתוֹ עֶשֶׂר בְּאַמָּה מִקַּפֵּי אֶת־הֵימֹם סָבִיב
 שְׁנֵי טוֹרִים הַפְּקָעִים יִצְקִים בִּיצְקָתוֹ: (טו) עֵמֹד עַל־שְׁנֵי
 עֶשֶׂר בְּקָר שְׁלֹשָׁה פָּנִים ו צְפוֹנָה וּשְׁלֹשָׁה פָּנִים ו יָמָה
 וּשְׁלֹשָׁה ו פָּנִים נֹגֶבָה וּשְׁלֹשָׁה פָּנִים מְזֻרְחָה וְהֵימֹם עֲלֵיהֶם
 מְלֻמָּעָה וְכָל־אֲחֻרֵיהֶם בְּיָתָהּ: (טז) וְעַבְיָן טֹפַח וּשְׁפָתוֹ
 בְּמַעֲשֵׂה שְׁפָת־כּוֹס פָּרַח שׁוֹשָׁן אֲלֵפִים בֵּת יִכְיֵל:



ביאור ההפטרה

ביאת חירם

(ג) וַיִּשְׁלַח הַמֶּלֶךְ שְׁלֹמֹה וַיִּקַּח אֶת־חִירָם מִצֹּר:

וַיִּשְׁלַח הַמֶּלֶךְ שְׁלֹמֹה, וַיִּקַּח אֶת חִירָם מִצֹּר, שְׁלֹמֹה הַמֶּלֶךְ שָׁלַח, וְלָקַח אֵלָיו אֶת הָאוֹמֵן הַיְּהוּדִי הַנִּקְרָא בְּשֵׁם חִירָם^{סד}, מֵהָעִיר צֹר.

(ד) בְּיָאֵשָׁה אֱלֹמֶנֶה הוּא, מִמַּטֵּה נַפְתָּלִי, וְאָבִיו אִישׁ־צָרִי חָרָשׁ נְחוֹשֶׁת, וַיִּמְלֵא אֶת־הַחֲכֵמָה וְאֶת־הַתְּבוּנָה וְאֶת־הַדַּעַת לַעֲשׂוֹת כָּל־מְלָאכָה בְּנְחֹשֶׁת, וַיָּבֹא אֶל־הַמֶּלֶךְ שְׁלֹמֹה וַיַּעֲשֶׂה אֶת־כָּל־מְלָאכָתָו:

חִירָם הוּא בֶן אֵשָׁה אֱלֹמֶנֶה הוּא.

מִמַּטֵּה נַפְתָּלִי, הוּא עֲצָמוּ מִצַּד אָבִיו מִשְׁבֵּט נַפְתָּלִי, אֲבֵל אִימֹ מִשְׁבֵּט דָן^{סה}. וְהוּא מִצֹּר צָרִי אַחִיאֵב בֶּן אַחִיסֻמְדָן^{סו}.

וְאָבִיו אִישׁ צָרִי, וְאָבִיו הַתְּגוּרָר זִמְן רַב בְּצוּר, עַל כֵּן נִקְרָא אִישׁ צוּרִי^{סז}.

חָרָשׁ נְחוֹשֶׁת, וְאָבִיו^{סח} אוֹמֵן^{סח} נְחוֹשֶׁת. [הַזְכוּר שֶׁאָבִיו הָיָה גַם כֵּן אוֹמֵן נְחוֹשֶׁת, שֶׁעַל יָדֵי כֵךְ הָיָה לְחִירָם בְּקִיאוֹת גְּדוּלָה יוֹתֵר בְּמִלְאכַת הַנְּחוֹשֶׁת^{סח}].

וַיִּמְלֵא אֶת הַחֲכֵמָה, וְאֶת הַתְּבוּנָה, וְאֶת הַדַּעַת, לַעֲשׂוֹת כָּל מְלָאכָה בְּנְחֹשֶׁת, חִירָם נִתְמַלֵּא בַחֲכֵמָה וּבַתְּבוּנָה וּבַדַּעַת^{סח}, לַעֲשׂוֹת אֶת כָּל הַמְּלָאכֹת בְּנְחוֹשֶׁת.

מהרה יבנה

סד. מצודת דוד.

סה. מצודת דוד. וכן במלבי"ם בפירוש הראשון כמה שכתוב בדברי הימים, שאמו מבנות דן.

סו. בערכין ט"ז.

סז. מצודת דוד.

סח. מצודת דוד.

סט. רש"י.

ע. רלב"ג. וכן במצודת דוד להלן.

וַיָּבֹא חִירָם אֶל הַמֶּלֶךְ שְׁלֹמֹה, וַיַּעַשׂ אֶת כָּל מְלָאכְתּוֹ.

עמודי יכין ובועז

(טו) וַיֵּצֵר אֶת־שְׁנֵי הָעַמּוּדִים נְחֹשֶׁת, שְׁמוֹנֶה עֶשְׂרֵה אַמָּה קוֹמַת הָעַמּוּד הָאֶחָד, וְחֹמֵט שְׁתֵּי־עֶשְׂרֵה אַמָּה יָסַב אֶת־הָעַמּוּד הַשֵּׁנִי: עתה נלמד בעזוהי"ת את יצירת שני עמודי הנחושת אשר העמידו אותם בצדדי שער ההיכל.

וַיֵּצֵר אֶת שְׁנֵי הָעַמּוּדִים נְחֹשֶׁת, תחילה צייר צורת העמודים בדפוס^ע [דהיינו חקק וייצר בקרקע את צורתם, ואחר כך יצק לתוך הדפוס בקרקע את נחושת מותכת^ע].

שְׁמוֹנֶה עֶשְׂרֵה אַמָּה קוֹמַת הָעַמּוּד הָאֶחָד. יצק את שני העמודים יחד חתיכה אחת באורך שלשים וחמש אמה^ע. ואחר כך חילקם, ונמצאו כל אחד מהעמודים שבע עשרה וחצי אמה. ודפק בראש כל אחד מהעמודים בקורנם ועשה שם על שפתם מעשה שושן [כדלהלן]. עד שנתארך בחצי אמה נוספת, ונמצא ארכו של כל אחד משני העמודים שמונה עשרה אמה^ע.

מהרה יבנה

עא. וראה בשמות (ל"א א'-ה'): וַיִּדְבֹּר ה' אֶל מֹשֶׁה לֵאמֹר: רֵאָה קִרְאֹתַי בְּשֵׁם בְּצִלְאֵל בֶּן אוּרִי בֶן חוּר לְמַטֵּה יְהוּדָה: וְאִמְלֵא אֹתוֹ רוּחַ אֱלֹהִים בְּחֻכְמָה וּבְתַבּוּנָה וּבְדַעַת וּבְכָל מְלָאכָה: לְחֹשֶׁב מְחֻשְׁבֵּת לַעֲשׂוֹת פְּזָזָב וּבְקָרָף וּבְנֹחֶשֶׁת: וּבְקִרְשֵׁת אֶבֶן לְמִלֵּאת וּבְקִרְשֵׁת עֵץ לַעֲשׂוֹת בְּכָל מְלָאכָה: וראה ברמב"ן (שם) וז"ל: ועוד, שהוא חכם גדול בחכמה בתבונה ובדעת להבין סוד המשכן וכל כליו למה צוו ואל מה ירמוזו.

אמר רב יהודה אמר רב יודע היה בצלאל לצרף אותיות שנבראו בהן שמים וארץ (ברכות נה.). ונראה דנ"ב חירם שעסק בבנין בית המקדש, היה לו ג"כ את זה.

וברש"י כאן: וימלא את החכמה ואת התבונה ואת הדעת. שלשה כלי אומנות שהעולם נברא בהן, שנאמר (משלי ג יט-כ) בחכמה יסד ארץ, כונן שמים בתבונה, בדעתו תהומות נבקעו. בשלשתן נבנה הבית. ע"כ.

עב. מלבי"ם.

עג. מלבי"ם.

עד. בדברי הימים כתוב שלשים וחמש אמה קומתן, דהיינו שניהם כאחד. וכאן כתוב שמונה עשרה אמה קומת העמוד האחד. והישוב לבי' כתובים אלו מבואר, שיצק אותם יחד חתיכה אחת ואח"כ חילקם וכו'.

עה. בדברי הימים כתוב: שלשים וחמש אמה קומתן. שיצק שניהם כאחד, והאמה החסירה הקיש בקורנם ועשה על שפת כל אחד מעשה שושן, ונתארך כל אחד בחצי אמה (רש"י ומלבי"ם, ע"ש).

אורך ורוחב שני העמודים שווה, ולכן כשכתוב בפסוק מידת אורך או רוחב אחד מהעמודים, אות הוא שגם העמוד השני כן^י.

וְחוּט שְׁתֵּים עֶשְׂרֵה אַמָּה יָסֹב אֶת הָעֶמּוּד הַשֵּׁנִי, היקף העמוד הוא שתים עשרה אמה, נמצא ארכו ורחבו ארבע על ארבע אמה [העמוד עגול].
כזה:

⊕ וְחוּט שְׁתֵּים עֶשְׂרֵה אַמָּה יָסֹב אֶת הָעֶמּוּד ⊕

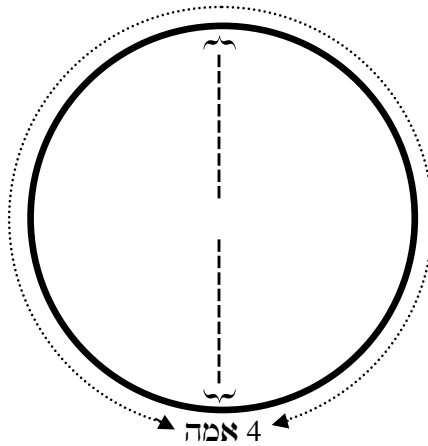

העמוד חלול, ועובי דופןו ארבעה אצבעות^י.

(ט) וְשֵׁתֵי כִתְרֵת עָשָׂה לִיתֵת עַל־רֵאשֵׁי הָעֶמּוּדִים, מִצֶּק נְחֹשֶׁת, חֲמֵשׁ אַמּוֹת קוֹמַת הַכִּתְרֵת הָאֶחָת, וְחֲמֵשׁ אַמּוֹת קוֹמַת הַכִּתְרֵת הַשֵּׁנִית:

⊕ מהרה יבנה ⊕

עו. רש"י. מלבי"ם.

עו. רש"י, ומקורו מירמיה (נב כא).

וּשְׁתֵּי כְתָרֹת עָשָׂה כְּדִי לָתֵת אוֹתָם עַל רֵאשֵׁי הָעַמּוּדִים, כְּתָר לְכָל עַמּוּד.

מִצֶּקֶן נְחֹשֶׁת, הַכּוֹתְרוֹת נִעְשׂוּ בִיצִיקַת נְחֹשֶׁת^ע.

חָמֵשׁ אַמּוֹת קוֹמַת הַפְּתִילָה הָאֶחָת, וְחָמֵשׁ אַמּוֹת קוֹמַת הַפְּתִילָה הַשֵּׁנִית, כֹּל כּוֹתְרֵת גְּבַהָה חֲמֵשׁ אַמּוֹת, וּמוֹרַכְבַּת מִשְׁנֵי גּוֹלוֹת^פ. הַגּוֹלָה הָעֲלִיוֹנָה גְּבַהָה שְׁלֹשׁ אַמּוֹת, וְהַגּוֹלָה הַתַּחְתּוֹנָה שְׁתֵּי אַמּוֹת^פ.

שְׁתֵּי הַכּוֹתְרוֹת הֵם בְּאוֹתָהּ מִידָה.

כֹּזֶה^פ:

🌀 מֵהֵרָה יִבְנֶה 🌀

ע. מַלְבִּי"ם. מִצּוֹדֵת דוּד.

עט. 'גּוֹלָה' הוּא כְּמִין סֶפֶל גָּדוֹל עֲגוּל (רִשִׁי זְכָרִיָּה ד ב).

פ. רִשִׁי. מַלְבִּי"ם. עִפְ"י סוּף מַלְכִּים ב' (כָּה יז). רִשִׁי כְּתָב שֶׁהַעֲמוּד תְּחִיב בְּכּוֹתְרֵת שְׁתֵּי אַמּוֹת.

פא. מֵה שְׂרוּאִים בְּצִיּוֹר שֶׁהַעֲמוּד תְּחִיב בְּכּוֹתְרֵת שְׁתֵּי אַמּוֹת, זֶה לְשִׁיטַת רִשִׁי.

אבל בְּמִצּוֹדֵת דוּד (לְהִלֵּךְ) כְּתוּב שֶׁתְּחִיב רַק חֲצִי אִמָּה, וּבְמַלְבִּי"ם לֹא מְבוֹאֵר כְּמָה תְּחִיב, וּמִשְׁמַע קֶצֶת שֶׁלְּהַמְלִיבִים אֵינּוּ תְּחִיב.

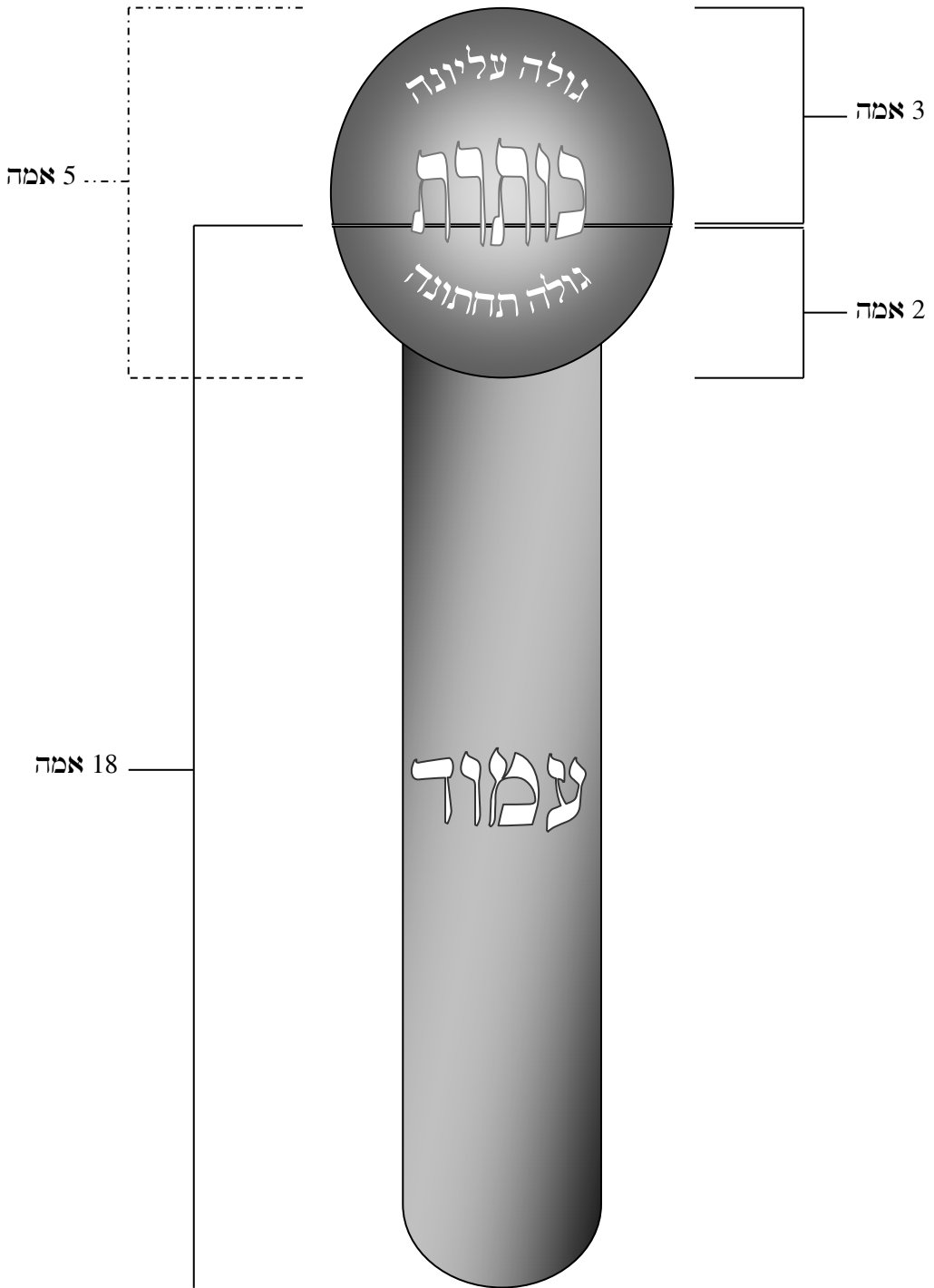

(יז) שְׁבָכִים מַעֲשֵׂה שְׁבָכָה, גְּדָלִים מַעֲשֵׂה שְׂרָשָׁרוֹת, לַפְתָּרֵת אֲשֶׁר
עַל־רֹאשׁ הָעַמּוּדִים, שְׁבָעָה לַפְתָּרֵת הָאֶחָת, וְשְׁבָעָה לַפְתָּרֵת
הַשֵּׁנִית:

על הכותרות עשה כיסויים וקישומים:

על הגולה העליונה יש כיסוי וקישוט של שְׁבָכִים מַעֲשֵׂה שְׁבָכָה, דהיינו לבוש
כעין רשת, הארוג מנחושת, עשוי כמין כיפה^פ על הגולה העליונה [דהיינו
הגולה בת שלש אמות, אשר היא מעל הגולה התחתונה בת שתי אמות].
השבכות הם כמו כיפה וכובע על הכותרות^{פד}.
כעין זה:

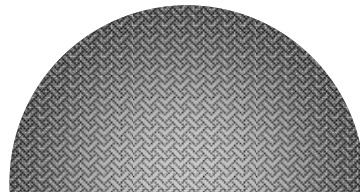

נמוך יותר מהשבכה יש גְּדָלִים מַעֲשֵׂה שְׂרָשָׁרוֹת, יש שבעה שרשרות לכל
כותרת, והם משתלשלים למטה מהשבכות^{פד} ומכסים את ההפסק בין שני

מהרה יבנה

פב. רש"י.

פג. רש"י.

פד. לכל עמוד יש שבכה (ויוצא שני שבכות לשני עמודים).

הגולות. תחילת השרשרות על השבכה, בסופה^{פז}. ומכסה את תחילת מקום ההפסק בין שני הגולות^{פו}.

לְפֶתֶת אֲשֶׁר עַל רֹאשׁ הָעֲמוּדִים, כִּךְ זֶה בְּכֹל אַחַת מֵהַכּוֹתֵרוֹת שֶׁעַל רֹאשֵׁי הָעֲמוּדִים.

כֹּזֶה^{פז}:

✧ הכותרת עם השרשרת הראשונה ✧



✧ מהרה יבנה ✧

פה. מלבי"ם.

פו. מלבי"ם.

פז. בפשטות השרשרות הם לרוחב ולא לגובה.

✧ הכותרת עם שרשרות נוספות פח ✧



שְׁבַעַה לַפְתָּרַת הָאֶחָת, וְשְׁבַעַה לַפְתָּרַת הַשְּׁנִיַת, יֵשׁ שְׁבַעַה שְׁרִשְׁרוֹת עַל כָּל כֹּתֶרֶת.

(יח) וַיַּעַשׂ אֶת־הָעֲמוּדִים, וְשְׁנֵי טוּרִים סָבִיב עֲלֵיהֶם שְׁבַכָּה הָאֶחָת, לְכַסּוֹת אֶת־הַפְתָּרַת אֲשֶׁר עַל־רֹאשׁ הָרְמָזִים, וְכֵן עָשָׂה לַפְתָּרַת הַשְּׁנִיַת:

עַד עֵתָה דִּיבַר אִיךְ צִייר אֶת הָעֲמוּדִים בְּדָפּוּס בְּקַרְקַע, וְעֵתָה מְדַבֵּר מֵעֲשִׂייתָם^{פח}.

עַל הַגּוּלָּה הָעֲלִיוֹנָה^א מְכַסֶּה שְׁבַכָּה^ב, וּבְסוּפָה הֵם הַשְּׁרִשְׁרוֹת^ג.

✧ מֵהֲרָה יִבְנֶה ✧

פח. צויר כאן רק חלק מהשרשרות, ולהלן יש ציור עם כל השרשרות.
פט. מלבי"ם.

השרשרות מתחילות על השבכה בתחתיתה, לכסות את מקום ההפסק בין שני הגולות^{צ.}

בשני השרשרות התחתונות יש רימונים, והרימונים מחוברים לשרשרות בראשם^{צ.} ובכל אחד מאלו שני השרשרות התחתונות יש מאה רימונים^{צ.}. הרימונים תלויים בשרשרות בראשם, ולא באמצעם^{צ.}.
כזה:

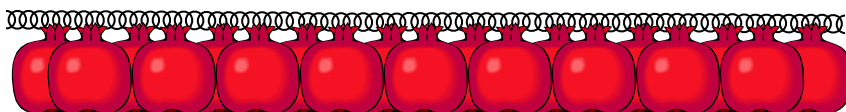

ויעש את העמודים, עד עתה דיבר איך צייר אותם בדפוס, ועתה מדבר מעשייתם^{צ.}

ושני טורים סביב, יש שני טורי רימונים סביב העמוד^{צ.}. על ידי שהם תלויים בשתי שרשרות^{צ.}

על השבכה האחת, הרימונים הם בתחתית השבכה^{ק.} [האחת: הכוונה לכותרת שבעמוד הראשון, כי להלן נאמר שגם בעמוד השני זה כך].

מהרה יבנה

צ. שני חלקי הכותרת נקראים גולות.

צא. שנתבאר לעיל.

צב. מלבי"ם.

צג. מלבי"ם.

צד. מלבי"ם.

צה. כן עולה עפ"י המלבי"ם שמבאר שהיה בכל שרשרת מאה רימונים. וא"כ מדובר רק על שני השרשרות התחתונות. כי אם היה כן בכל השרשרות, נמצא בכל עמוד שבע מאות רימונים, ובפסוק כתוב שיש רק מאתים רימונים.

צו. מלבי"ם. וכן כל ביאור העמודים עם הכותרות והכיסויים הוא ע"פ המלבי"ם.

צז. מלבי"ם.

צח. מלבי"ם.

צט. כן עולה עפ"י המלבי"ם ועיי"ש.

ק. מלבי"ם.

לְכֹסוֹת אֶת הַפֶּתַח, הַשֹּׁבֵב מִכֶּסֶה אֶת הַכּוֹתָרוֹת^{קא}.
אֲשֶׁר עַל רֹאשׁ הַדְּמֹנִים, הַשְּׂרָשְׁרוֹת הֵם בְּרֹאשׁ הַרִימוֹנִים^{קב}. כִּי הַרִימוֹנִים
תְּלוּיִים בַּשְּׂרָשְׁרוֹת בְּרֹאשֵׁם^{קג}.
וְכֵן עָשָׂה לַפֶּתַח הַשֵּׁנִית, וְכֵן עָשָׂה גַם לַכּוֹתָרֵת שֶׁבְּרֹאשׁ הָעִמּוּד הַשֵּׁנִי.

✧ כותרת העמוד עם כסוייה ✧

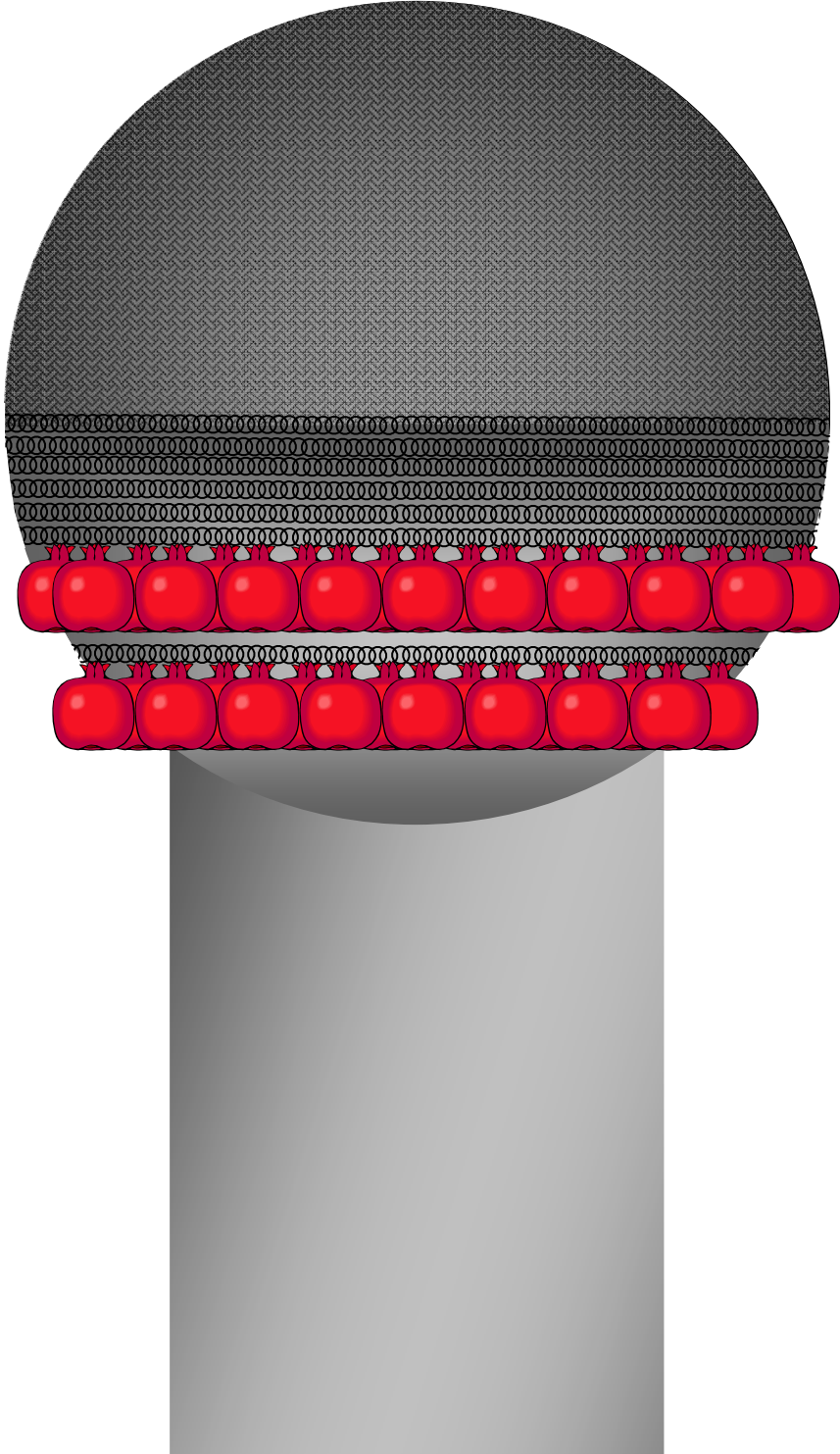

(ט) וְכִתְּרַת אֲשֶׁר עַל־רֹאשׁ הָעֲמוּדִים, מַעֲשֵׂה שׁוֹשֵׁן בְּאוּלָם, אַרְבַּע אַמּוֹת:

וְכִתְּרַת אֲשֶׁר עַל־רֹאשׁ הָעֲמוּדִים, מַעֲשֵׂה שׁוֹשֵׁן בְּאוּלָם, בְּנוֹסֵף לֹזֶה, עוֹד מִצְוִיר עַל כּוֹתֵל הָאוּלָם, בְּמִקּוֹם שְׂמֹגִיעִים לְשֵׁם רֵאשִׁי הָעֲמוּדִים, כּוֹתֵרֶת בְּצוֹרֵת פֶּרֶחַ שׁוֹשֵׁן^ק.

אַרְבַּע אַמּוֹת, אֲרָכּוֹ וְרָחְבוֹ שֶׁל צִיּוֹר הַשׁוֹשֵׁן הוּא אַרְבַּע אַמּוֹת^ק.

(כ) וְכִתְּרַת עַל־שְׁנֵי הָעֲמוּדִים גַּם־מִמַּעַל מְלַעֲמַת הַבֶּטֶן אֲשֶׁר לְעֵבֶר (שִׁבְכָה כְּתִיב) חֲשֻׁבָּכָה, וְהָרַמּוּזִים מְאֵתִים טָרִים סָבִיב עַל הַכִּתְּרַת הַשְּׁנִית:

וְכִתְּרַת עַל שְׁנֵי הָעֲמוּדִים גַּם מִמַּעַל, הַכּוֹתְרוֹת הֵם גַּם מִלְּמַעְלָה. דִּהְיִינוּ שִׁישׁ גַּם גּוֹלָה לְמַעְלָה (כַּמְבוּאֵר לְעִיל), וְהַגּוֹלָה הַזֹּאת סְגוּרָה לְמַעְלָה. שְׁלֵא נַחֲשׁוּב שְׁלִמְעֵלָה הָעֲמוּד מִגּוֹלָה^ק.

מְלַעֲמַת הַבֶּטֶן, מִבְּאֵר הַיָּכִין מִתְּחִילֵת הַגּוֹלָה הָעֲלִיוֹנָה. דִּהְיִינוּ, מִדְּמָה אֵת כָּל הַכּוֹתְרַת לְגוֹף אָדָם, וְכִמוֹ שֶׁבְּגוֹף אָדָם הַבֶּטֶן מִתְּחִיל קִצַּת לְמַטָּה מִחֲצִי הַגּוֹף^ק, כִּךְ גַּם כֵּן מִתְּחִיל הַגּוֹלָה הָעֲלִיוֹנָה קִצַּת לְמַטָּה מִחֲצִי הַכּוֹתְרַת^ק.
כֹּזֶה:

מהרה יבנה

קד. מלבי"ם.

קה. מלבי"ם.

קו. מלבי"ם.

קז. כי הטבור הוא באמצע הגוף, וקצת למטה ממנו מתחיל הבטן. בענין שהטבור באמצע הגוף, ראה רש"י (ב"ב עה): וא"י אמצעיתו של עולם היא כדכתיב (יהוקאל לח) 'יושבי על טבור הארץ'.

קה. מלבי"ם.

⊕ הגולה העליונה, מתחלת קצת למטה מחצי כל הכותרת ⊕

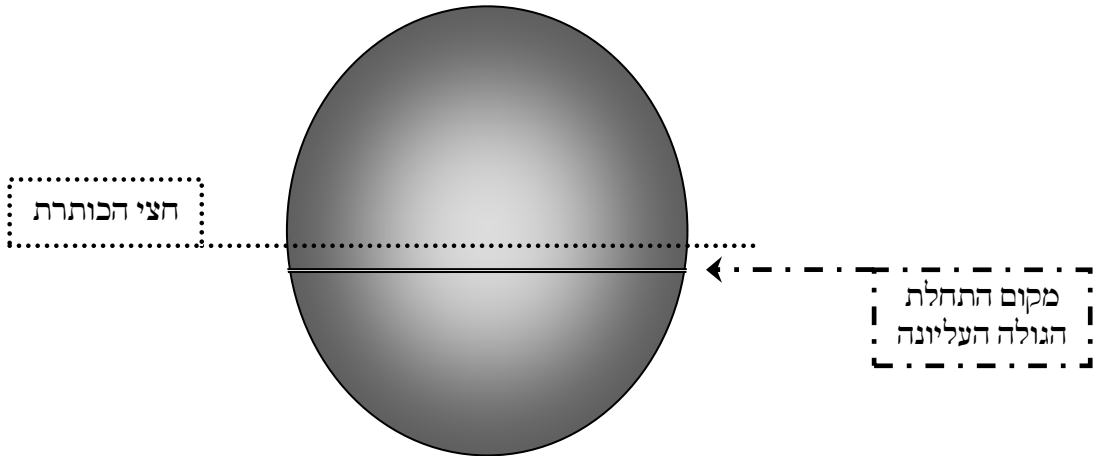

אֲשֶׁר לְעֵבֶר הַשְּׂבָכָה, בצד הזה [דהיינו בגולה העליונה] נמצא השבכה^{קט}.
ועתה יבוארו הרימונים שעל החצי התחתון של הכותרת, דהיינו על
הגולה התחתונה.

וְהַרְמוֹנִים מְאֹתִים, עשה מאתים רימונים בכל עמוד. נמצא לשני העמודים
יחד ארבע מאות רימונים^ק.

מְרִים, הרימונים הם בשתי שורות, מאה בכל שורה^{קיא}.

סְבִיב, הרימונים הם סביב הכותרת בארבעת הצדדים^{קיב}.

⊕ מהרה יבנה ⊕

קט. מלבי"ם.

קי. מלבי"ם.

קיא. מלבי"ם.

קיב. מלבי"ם.

יש עשרים וארבעה רימונים בכל צד, ורימון אחד בכל פינה. סך הכל מאה רימונים^{ק"י}.

בסדר זה מסודרים גם הרימונים שבשורה התחתונה.

על הפתרת השנית, דהיינו, אלו הרימונים הם על הכותרת התחתונה^{ק"י}. כי העליונה כבר היה מכוסה בשבכה, ועכשיו כוסתה התחתונה ברימונים^{קט"ו}.

(כא) וַיִּקֶם אֶת־הָעֲמֻדִים לְאֵלֶם הַהִיכָל, וַיִּקֶם אֶת־הָעֲמֻד הַיְמָנִי וַיִּקְרָא אֶת־שְׁמוֹ יָכִין, וַיִּקֶם אֶת־הָעֲמֻד הַשְּׂמָאלִי וַיִּקְרָא אֶת־שְׁמוֹ בַּעֲזָ:

עתה מפרש הכתוב את הקמת העמודים^{קט"ו}, שיקם את העמדים לאלם ההיכל, הקים את העמודים באולם שלפני ההיכל^{ק"י}.

ויקם את העמוד הימני ויקרא את שמו קרא את שם העמוד הימני יכין, לסימן טוב שיכון הבית לעולם^{ק"י} כמו שכתוב^{ק"י} פִּירַח יַפּוֹן עוֹלָם^{ק"ב}.

ויקם את העמוד השמאלי ויקרא את שמו קרא את שם העמוד השמאלי בועז, והיא מילה מורכבת: 'בו עז'. דהיינו, שמבית הזה אשר בו מקריבים את הקרבנות, יהיה עוז וחוזק לישראל^{קכ"א}.

☞ מהרה יבנה ☞

ק"ג. מלבי"ם. ובזה מישב המלבי"ם את מה שכתוב בירמיה (נ"ב כ"ג) וַיְהִי הָרְמָנִים תִּשְׁעִים וְשִׁשָּׁה רוּחָה (פירוש לדי' רוחות) כֹּל הָרְמָנִים מֵאָה עַל הַשְּׂבָכָה סָבִיב.

קיד. מלבי"ם.

קטו. מלבי"ם.

קטז. מלבי"ם.

קיו. מצודת דוד.

קית. מצודת דוד. רד"ק.

קיט. תהילים פ"ט ל"ח.

קכ. רד"ק.

קכא. מצודת דוד. המלבי"ם ביאר וז"ל: והנה בשני העמודים רמוז על שני ההנהגות שה' מנהיג את עולמו, ההנהגה הטבעיית הקבועה מששת ימי בראשית היא מיוחסת תמיד ליד שמאל ונקרא בועז, כי עוז ה' קבוע בו לא ישתנה לעולם, וההנהגה הנסייית שיעשה ה' לפי הצורך ולפי הכנת התחתונים קרא יכין כי זאת יכין תמיד לפי הרצון המתחדש כפי מעשה התחתונים בעלי הבחירה, וכבר בארו האלהיים כי הגי תרי סמכי קשומ, הם שני הירכים נצח והוד, הימיני משפיע והשמאלי מקבל, והם לעומת יסוד ומלכות, שהנהגה הנסייית מושפע מיסוד העולם שנקרא חי העולמים, ועז"א (בפסוק מ"ו) שמונה עשרה אמה קומת העמוד האחד, ורמוזו בקומה כי היסוד מושך מתפארת ישראל, תפארת גופא, שמרומז בח"י חוליות שבשדרה.

(כב) וְעַל רֹאשׁ הָעֲמוּדִים מַעֲשֵׂה שׁוֹשָׁן, וְתַתֶּם מְלֶאכֶת הָעֲמוּדִים:
 וְעַל רֹאשׁ הָעֲמוּדִים מַעֲשֵׂה שׁוֹשָׁן, בְּרֹאשׁ הָעֲמוּדִים עֲצָמוֹם הַקִּישׁ בְּקוֹרְנָם,
 וַעֲשֵׂה שִׁיהִי אַרְוֶךְ יוֹתֵר בַּחֲצֵי אִמָּה, וּבִזְהָ הַחֲצֵי אִמָּה צִיֵּיר שׁוֹשְׁנִים קָבֵי.
 וְתַתֶּם מְלֶאכֶת הָעֲמוּדִים, נִשְׁלַמָּה מְלֶאכֶת עֲמוּדֵי יֶכִין וּבִוְעֻזָּקָבֵי.

יָם שַׁעֲשֵׂה שְׁלֹמָה

(כג) וַיַּעַשׂ אֶת־הַיָּם מוֹצֵק, עֶשֶׂר בָּאֲמָה מוֹשְׁפָתוֹ עַד־שְׁפָתוֹ, עָגֹל
 סָבִיב, וְחֹמֶשׁ בָּאֲמָה קוֹמָתוֹ, (וְקוּהָ כְּתִיב) וְקָן שְׁלֹשִׁים בָּאֲמָה יָסַב
 אֹתוֹ סָבִיב:

עתה נלמד את עשיית ה'ים של שלמה, שהוא כעין גיגית גדולה קבוי מלאה מים, עשויה מנחושת, העומדת בעזרה קבוי.

מֵהֵרָה יִבְנֶה

שהיא הקומה הנשאה בקודש, וההנהגה הטבעיית נשפעת ממדת מלכות המקבלת, ששם י"ב צרופי הוי"ה, ואחריו י"ב גבולי אלכסון, והיא הים שעשה שלמה העומד על שנים עשר בקר, ועז"א (שם) וחוט שתיים עשרה אמה יסוב את העמוד השני, כי הוא הסובב מארבע רוחות. ע"כ.
 ובביאור הגר"א (סוף מלכים א') ביאר וז"ל: הענין שהאור מאיר ובא לעולם על ידי שני עמודי אור שהן שמש וירח, שני מאורות, וכנגדן מלכות בית דוד, כמו שנאמר וכסאו כשמש נגדי כירח יכון עולם, והן נגד פריץ וזרח, שממשלת הלבנה ביום ובלילה ופריץ גדל ונכנס בגבול שאינה שלה כמו שאמרו חז"ל אם מפרץ קאתי מלכא להוי שהמלך פורץ גדר, וגם מפני שהיא חסרה והוא לשון פרצה וחסרון. וזרח הוא על שם השמש. והם נגד מצות עשה ולא תעשה, ימין ושמאל, עבודה וגמילות חסדים שעליהם העולם עומד, והן עמודי עולם. ולמצות עשה צריך הכיון לעשות, ולמצות לא תעשה צריך גבורה כמו שאמרו איזהו גיבור הכובש את יצרו, והן נגד שמש וירח, כי השמש נגד מצות לא תעשה לכן בו שם"ה ימים והוא בגבורה כמו שנאמר בצאת השמש בגבורתו, וירח נגד עשה לכן נאמר בו כירח יכון עולם, והוא ב' עמודים הימני נגד מ"ע שהוא ימין שמו יכון והשמאלי נגד מל"ת שמו בועז. וזה שאמרו אצל רבן יוחנן בן זכאי נר ישראל עמוד הימני פטיש החוק, שהם נגד ג' עמודים שהעולם עומד עליהם, אך שבעונותינו הרבים אין בית המקדש ושני עמודים נחסר עבודה ותורה, כי מלכה ושריה בנוים אין תורה, לכן לא נזכר עמוד אלא אצל הימין שהוא גמילות חסדים, וכנגדן מצות עשה. ופטיש החוק הוא נגד לא תעשה שמתגבר על יצרו ומפוצץ אותו כפטיש יפוצץ סלע. ונר ישראל הוא נגד התורה אור, וזש"כ בזהר מעקר טורין ומנהר בוצינין, נגד פטיש החוק ונר ישראל, ועבודות המצות אין שם כי במתים הפשי רק השנת מעמי המצות, והוא נכלל בהשגת התורה, מנהר בוצינין, כי נר מצוה ותורה אור. ע"כ.

קב. מלבי"ם.

קבג. מצודת ציון.

קכד. מצודת דוד.

ויעש את הים מוצק, הים נעשה ביציקה, ולא בהקשת קורנסקבי.
עשר באמה משפתו עד שפתו, עשר אמה ארכו באמצעיתו^{קכז}, משפת צידו
האחד עד שפת צידו השני^{קכח}.
עגל סביב, הים עגול בחלקו העליון.
וחמש באמה קומתו, וגובה הים, שזה עומקו^{קכט}, הוא חמש אמה.
וקו שלשים באמה יסב אתו סביב, דהיינו שארכו מסביב זה שלשים אמה, כי
כל דבר שהקיפו שלשה טפחים רחבו הוא טפה. וכן גם כאן כשהקיפו
שלשים אמה, רחבו הוא עשר אמה^{קל}.
המידות האלו הם מבפנים, ואינם כוללים את עובי הדפנות^{קלא}, ולהלן^{קלב}
יבואר שעובי הדפנות טפה.

מהרה יבנה

קבה. יתים לרהצה לפהנים בו' (דברי הימים ב' ד' ו). כמו"כ את השולחן מטבילים בים (פסחים קמ:). בכל לילה
משקעים את הכיור לתוך הים שעשה שלמה (תוס' ישנים יומא לה.). וממנו ממלאים את הכיור (רמב"ם הלכות
ביאת המקדש ה טו).

רגלי השוורים נקובים כמוציא רימון [נקב כשיעור שאפשר להוציא ממנו רימון]. המים נמשכים באמת המים
ממעין הנקרא 'עין עיטם', ועולים אל הים דרך רגלי השוורים. ועל ידי זה אין המים נעשים מים שאובים
(ירושלמי יומא ג ח).

קכו. מצודת דוד.

קכז. רש"י. ורש"י מפרש שזה מפני שכל רוחב כלי עגול, הוא באמצעיתו.

קכח. מצודת דוד.

קכט. רש"י.

קל. רש"י.

קלא. רש"י. גמ' עירובין י"ד.

קלב. פסוק כ"ו.

✧ וקו שלשים באמה יסוב אותו סביב ✧

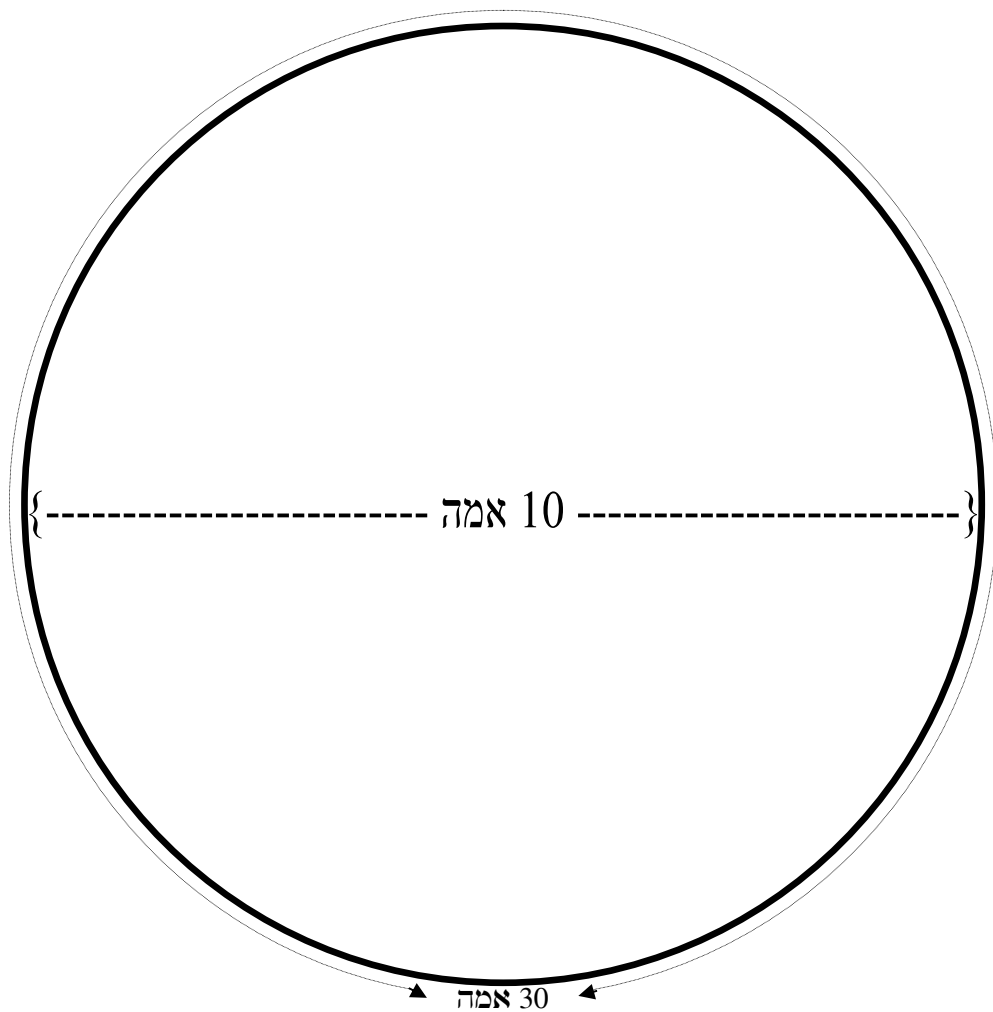

(כד) וּפְקָעִים מִתַּחַת לְשֹׁפְתוֹ סָבִיב סָבִיב אֶתֹּךָ עֵשֶׂר בְּאַמָּה מִקְפִּים אֶת־הֵימָּם סָבִיב, שְׁנֵי טוּרִים הַפְּקָעִים יִצְקִים בְּיַצְקָתוֹ: וּפְקָעִים מִתַּחַת לְשֹׁפְתוֹ סָבִיב סָבִיב אֶתֹּךָ, הַפְּקָעִים הֵם צוּרוֹת בִּיצִים בּוֹלְטִים קֶלֶה, וְעַל הַבִּיצִים חֻקֹּק דְמוֹת בַּקֶּלֶה.¹ שלשת האמות התחתונות של הים מרובעות, ושני האמות העליונות עגולות קלה.² כעין זה:

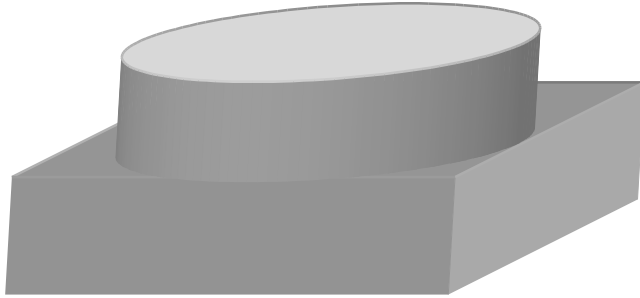

עֵשֶׂר בְּאַמָּה מִקְפִּים אֶת־הֵימָּם סָבִיב, הַחִיקָף שֶׁל הַיָּם בְּמִקּוֹם שֶׁהוּא מְרוּבֵעַ, זֶה אַרְבַּעִים אַמָּה, דַּהֲיִינוּ עֵשֶׂר אַמָּה מִכֹּל צִדְקֵלֵי. עַל אֵלּוֹ הָעֵשֶׂר אַמָּה מִכֹּל צִד, נֹאמַר שֵׁשׁ הֵם הַפְּקָעִים, וְהַפְּקָעִים מְקִיפִים אֶת הַיָּם סָבִיב קֶלֶי.³

מהרה יבנה

קלג. תרגום יונתן. רש"י.
קלד. מלבי"ם. בדברי הימים כתוב שהיו בקרים, מבאר המלבי"ם שעל הביצים חקוקים בקרים.
קלה. רש"י. גמ' עירובין (יד:). מכיוון שלהלן (פסוק כ"ו) מבואר שהים מכיל אלפים בת נ'בת' זה שם מידה, ואי אפשר שיכיל הים את השיעור הזה, רק אם יהיה באופן הזה, שלמטה מרובע ולמעלה עגול (רש"י כאן. גמ' עירובין יד:).
קלו. רש"י. ועל שתי האמות העליונות העגולות אמר בפסוק הקודם שהקיפו שלשים אמה, כי החיקף למטה בשלשת האמות המרובעות זה ארבעים אמה.
קלז. רש"י.

שְׁנֵי טוֹרִים הַפְקָעִים, יֵשׁ שְׁתֵּי שׁוֹרוֹת שֶׁל פְּקָעִים, זֶה תַּחַת זֶה מְקִיפִים אֶת הַיָּם סָבִיב.

מֵה שְׁכַתּוֹב בַּפְּסוּק שֶׁהַפְּקָעִים הֵם תַּחַת שֵׁפֶת הַיָּם, אֵינן הַכוּוֹנָה מִמֶּשׁ מִתַּחַת, אֵלּא מִתַּחַת לְשֵׁפֶתוֹ רַחוּק מִמֶּנּוּ שְׁתֵּי אַמּוֹת, כִּי הַפְּקָעִים הֵם עַל הַחֶלֶק הַמְּרוּבֵעַ שֶׁל הַיָּם קִלְטָה.

יִצְקִים בִּיצְקָתוֹ, הַפְּקָעִים יִצּוּקִים יַחַד עִם הַיָּם עֲצֻמוֹ, וְלֹא שְׁחֻבְרוּ אֵלָיו אַחֵר כַּדְקִלְטָה.

(כה) עֹמֵד עַל־שְׁנֵי עֶשֶׂר בְּקָר, וְשְׁלֹשָׁה פָּנִים צְפוֹנָה, וְשְׁלֹשָׁה פָּנִים יָמָה, וְשְׁלֹשָׁה פָּנִים נֹגְבָה, וְשְׁלֹשָׁה פָּנִים מְזֻרְחָה, וְהַיָּם עֲלֵיהֶם מְלֻמְעָלָה, וְכָל־אַחֲרֵיהֶם בְּיָתָהּ:

עֹמֵד עַל־שְׁנֵי עֶשֶׂר בְּקָר, הֵי עֹמֵד עַל שְׁנַיִם עֶשֶׂר בְּקָרִים עֲשׂוּיִים מִנְּחוּשֵׁת קמ"ב, וְשְׁלֹשָׁה פָּנִים צְפוֹנָה, וְשְׁלֹשָׁה פָּנִים יָמָה, וְשְׁלֹשָׁה פָּנִים נֹגְבָה, וְשְׁלֹשָׁה פָּנִים מְזֻרְחָה, שְׁלֹשָׁה בְּקָר בְּכָל צִד קמ"א, וְהַיָּם עֲלֵיהֶם מְלֻמְעָלָה.

וְכָל אַחֲרֵיהֶם בְּיָתָהּ, אַחֲרֵי הַבְּקָרִים פּוֹנִים כְּלָפֵי פָּנִים, אֵל תַּחַת הַיָּם קמ"ב, אַחֲרֵי שֶׁל זֶה מוֹל אַחֲרֵי שֶׁל זֶה קמ"ג.

(כו) וְעָבְיוֹ טֶפֶח, וְשֵׁפֶתוֹ בְּמַעֲשֵׂה שֵׁפֶת־כּוֹס פָּרַח שׁוֹשָׁן, אֲלֵפִים בַּת יָכִיל:

וְעָבְיוֹ טֶפֶח, עוֹבֵי דַפְנוֹת וְתַחַתִּית הַיָּם הוּא טֶפֶח קמ"ד.

וְשֵׁפֶתוֹ בְּמַעֲשֵׂה שֵׁפֶת כּוֹס פָּרַח שׁוֹשָׁן, וּבִשְׁפֶתוֹ קָרוֹב לַפְּיוֹמִי, הֵי דוֹפֵן הַיָּם דָּק וּמְרוֹדֵד כְּמוֹ כּוֹס שִׁשׁוֹתִים בּוֹמִי, וְשֵׁם הֵי מְצוּיֵר פְּרָחִים וְשׁוֹשְׁנִים קמ"ז.

☞ מהרה יבנה ☞

קלח. רד"ק.

קלט. רש"י. רד"ק. מצודת דוד.

קמ. מצודת דוד. ואין אלו הבקרים הבולטים על הפקעים שעל הים עצמו, שנתבאר בפסוק הקודם.

קמא. צפונה – כלפי צפון, ימה – כלפי מערב, נגבה – כלפי דרום, מזרחה – כלפי מזרח.

קמב. רש"י.

קמג. רש"י. מצודת דוד.

קמד. רש"י. מצודת דוד.

'פת' הכתוב בפסוק, הוא שם מידה קמט.
אלפים פת יכיל, הים מכיל אלפים בת, שזה שש אלף סאה קמט.

מהרה יבנה

קמה. רש"י.

קמו. רש"י.

קמו. רש"י.

קמה. גמ' עירובין יד: רש"י. מצודת דוד.

קמו. גמ' עירובין יד: רש"י. מצודת דוד. כתוב בגמרא שהים מכיל מאה וחמישים מקוואות טהרה, ובכל אחת ארבעים סאה, אם כן יוצא שש אלף סאה.

ולכך היה הים צריך להיות מרובע למטה ועגול למטה, בשביל שיחזיק את המידה הזאת.

ובדברי הימים כתוב שהים מכיל שלשת אלפים בת. ומתרגמים על זה חז"ל שכאן במלכים מדובר בלח, ובדברי הימים מדובר ביבש, כי הגודש היה שלישי בבית הקיבול (גמ' עירובין יד: רש"י באן).



הפטרה לשבת שנייה של חנוכה.
וכן הפטרת ויקהל למנהג האשכנזים.
והפטרת פקודי למנהג הספרדים.

מלכים א פרק ז

(יב) וַיַּעַשׂ חִירוֹם אֶת־הַכִּירוֹת וְאֶת־הַיַּעֲיִים וְאֶת־הַמְזֻרְקוֹת
וַיְכַל חִירוֹם לַעֲשׂוֹת אֶת־כָּל־הַמְּלָאכָה אֲשֶׁר עָשָׂה לַמֶּלֶךְ
שְׁלֹמֹה בֵּית יְהוָה: (יג) עֲמֻדִים שְׁנַיִם וְגִלְתֵּי הַכְּתָרֹת
אֲשֶׁר־עַל־רֹאשׁ הָעֲמֻדִים שְׁתֵּי וְהַשְּׂבָכוֹת שְׁתֵּי לְכַסּוֹת
אֶת־שְׁתֵּי גִלְתֵּי הַכְּתָרֹת אֲשֶׁר עַל־רֹאשׁ הָעֲמוּדִים: (יד)
וְאֶת־הַרְמָנִים אַרְבַּע מֵאוֹת לְשְׁתֵּי הַשְּׂבָכוֹת שְׁנֵי־טוּרִים
רְמָנִים לְשְׂבָכָה הָאֶחָת לְכַסּוֹת אֶת־שְׁתֵּי גִלְתֵּי הַכְּתָרֹת אֲשֶׁר
עַל־פְּנֵי הָעֲמוּדִים: (טו) וְאֶת־הַמְּכַנּוֹת עֶשֶׂר וְאֶת־הַכִּירוֹת
עֶשְׂרֵה עַל־הַמְּכַנּוֹת: (טז) וְאֶת־הַיָּם הָאֶחָד וְאֶת־הַבְּקָר
שְׁנַיִם־עֶשֶׂר תַּחַת הַיָּם: (יז) וְאֶת־הַסִּירוֹת וְאֶת־הַיַּעֲיִים
וְאֶת־הַמְזֻרְקוֹת וְאֶת־כָּל־הַכְּלִיִּם (האהל כתיב) הָאֵלֶּה אֲשֶׁר

עָשָׂה חִירָם לְמֶלֶךְ שְׁלֹמֹה בַּיַּת יְהוָה נְחֹשֶׁת מְמֹרָט: (מז)
 בְּכֶבֶד תִּירָדֵן יִצְקֶם הַמֶּלֶךְ בְּמַעְבְּהַּ הָאֲדָמָה בֵּין סָבוֹת וּבֵין
 צָרְתָן: (מז) וַיִּנַּח שְׁלֹמֹה אֶת־כָּל־הַפְּלִים מִרַב מְאֹד מְאֹד לֹא
 נִחְקַר מִשְׁקַל הַנְּחֹשֶׁת: (מזח) וַיַּעַשׂ שְׁלֹמֹה אֶת כָּל־הַפְּלִים
 אֲשֶׁר בַּיַּת יְהוָה אֶת מִזְבַּח הַזֹּהֵב וְאֶת־הַשִּׁלְחָן אֲשֶׁר עָלָיו
 לָחֶם הַפָּנִים זֶהָב: (מזט) וְאֶת־הַמְּנֹרוֹת חֲמִשׁ מִיַּמִּין וְחֲמִשׁ
 מִשְּׂמָאל לְפָנֵי הַדְּבִיר זֶהָב סָגוֹר וְהַפָּרַח וְהַנֹּרֹת וְהַמְּלָקֶתִים
 זֶהָב: (י) וְהַסָּפוֹת וְהַמְּזֻמְרוֹת וְהַמְּזֻרְקוֹת וְהַכַּפּוֹת וְהַמַּחְתּוֹת
 זֶהָב סָגוֹר וְהַפְּתוֹת לְדֹלְתוֹת הַבַּיִת הַפָּנִימִי לְקֹדֶשׁ הַקֹּדְשִׁים
 לְדֹלְתֵי הַבַּיִת לְהִיכָל זֶהָב:



ביאור ההפטרטה

הכלים שעשה חירם

(מז) וַיַּעַשׂ חִירָם אֶת־הַפְּנִירוֹת וְאֶת־הַיְעִים וְאֶת־הַמְּזֻרְקוֹת, וַיְכַל
 חִירָם לַעֲשׂוֹת אֶת־כָּל־הַמְּלָאכָה אֲשֶׁר עָשָׂה לְמֶלֶךְ שְׁלֹמֹה בַּיַּת
 יְהוָה:

הפטרת שבת שניה דחנוכה
מזח ספרא והפטרת ויקהל א והפטרת פקודי ס דאפטרתא

ויעש חירום את הפירות, ה'כירות' נקראים להלן גם בשם 'סירות' [נקרא גם בשם 'פסכתר'], ואינם הכירות שעל המכונות, אלא סירות לשים בתוכם את הדשן מהמזבח.

❧ סיר - פסכתר: ❧



ואת היעים: הם כלים של נחושת, שצורתם כמו מכסה דק של סיר עם ידית, ובהם הותים את הדשן מעל המזבח, ומכניסים לתוך הסירות.

❧ מהרה יבנה ❧

- א. בפסוק מ"ה.
- ב. רש"י.
- ג. הציור להמחשה בלבד.
- ד. רש"י. רש"י בשמות כ"ז ג'. בפסוק (שמות כו ג): ויעשית סירותיו לדשנו ויעשו ומזרקתיו ומזלגתיו ומחתתיו לכל פליו תעשה נחשת. בתרגום אונקלוס: ותעבד פסכתרותה למספי קאמיה ומגרופיתיה ומזרקתיה וצנוריתיה ומחתיתיה לכל מנוחי תעבד נחשא. ברש"י ד"ה זיעו: בתרגומו, מגרפות שנושל בהם הדשן, והן כמין כסוי קדרה של מתכת דק, ולו בית יד, ובלע"ז וידי"ל. וברש"י בבמדבר (ד יד): יעים. הם מגרפות ובלע"ז וידי"ל והן של נחשת, ובהן מכבדין את הדשן מעל המזבח.

וְאֵת הַמְזֻרְקוֹת: הֵם כָּלִים שֶׁמִּקְבָּלִים בָּהֶם אֶת דַּם הַקֶּרְבָּנוֹת.

וַיְכַל הַיָּדָם לַעֲשׂוֹת אֶת כָּל הַמְלָאכָה, אֲשֶׁר עָשָׂה לְמִלְךְּ שְׁלֹמֹה, לְצוּרְדֵי בַיִת יְהוָה.

(מא) עֲמֻדִים שְׁנַיִם, וְגִלְתֵּי הַכֶּתֶרֶת אֲשֶׁר-עַל-רֹאשׁ הָעֲמֻדִים שְׁתֵּי, וְהַשְּׂבָכוֹת שְׁתֵּי לְכַסּוֹת אֶת-שְׁתֵּי גִלְתֵּי הַכֶּתֶרֶת אֲשֶׁר עַל-רֹאשׁ הָעֲמֻדִים:

עֲמֻדִים שְׁנַיִם, שְׁנֵי עַמֻּדֵי יָכִין וּבֹעֶז, וְגִלְתֵּי הַכֶּתֶרֶת אֲשֶׁר עַל רֹאשׁ הָעֲמֻדִים שְׁתֵּי, וְשְׁתֵּי הַגּוֹלוֹת שִׁישׁ בְּכָל אַחַת מִכֹּתְרוֹת שַׁעַל רֹאשׁ הָעַמֻּדִים, כַּמְבוּאָר לְעֵיל.

וְהַשְּׂבָכוֹת שְׁתֵּי, לְכַסּוֹת אֶת שְׁתֵּי גִלְתֵּי הַכֶּתֶרֶת אֲשֶׁר עַל רֹאשׁ הָעַמֻּדִים, הַגּוֹלוֹת הָעֲלִיוֹנוֹת שַׁעַל הָעַמֻּדִים נִקְרָאִים: שְׁתֵּי גִלְתֵּי הַכֶּתֶרֶת אֲשֶׁר עַל רֹאשׁ הָעַמֻּדִים, וְעֲלֵיהֶם נֹאמַר שֶׁהֵם מְכוּסִים בְּשִׁבְכָה.

בְּכָל עַמֻּד יֵשׁ שִׁבְכָה אַחַת, נִמְצָא שִׁישׁ שְׁתֵּי שְׂבָכוֹת לְשְׁתֵּי הָעַמֻּדִים יַחַד.

☞ מהרה יבנה ☞

עפ"י רש"י נראה שצורת היעים כעין זה:



ה. רלב"ג. מצורת דוד. רש"י בשמות כ"ז ג'. בכלי הנקרא מזרק מקבלים את דם הקרבנות. בשמות (כו ג): וְעֲשִׂיתָ סִירְתָיו לְדִשְׁנוֹ וְנִעְיוֹ וּמְזֻרְקָתָיו וּמְזֻלְגָתָיו וּמִחְתָּתָיו לְכָל כְּלִי תַעֲשֶׂה נְחֹשֶׁת. ברש"י: ומזרקותיו. לקבל בהם דם הזבחים.

ביומא (ר ג, ה): שְׁחָטוּ וְקָבְלוּ בַּמְזֻרְק אֶת דָּמוֹ.

בענין צורת המזרק, בפסחים (ה ה): הַכֹּהֲנִים עֹמְדִים שׁוֹרוֹת שׁוֹרוֹת, וּבִיְדֵיהֶם בְּזִיכֵי כֶסֶף וּבְזִיכֵי זָהָב. שׁוֹרָה שְׂבָלָה כֶסֶף כֶסֶף, וְשׁוֹרָה שְׂבָלָה זָהָב זָהָב. לֹא הָיוּ מְעֻרְבִין, וְלֹא הָיוּ לְבִזְיָכִין שׁוֹלִיִם, שְׁמָא יִנְיָחוּם וַיִּקְרַשׁ הַדָּם. ברע"ב: וְלֹא הָיוּ לְבִזְיָכִים שׁוֹלִיִם. רַחֲבִים הָיוּ מִלְמַעְלָה וְתַתְּתֵיהֶם חָדִים כַּדֵּי שֶׁלֹּא יוֹכְלוּ לֵישֵׁב עַל הַקֶּרֶעַ.

ו. מצורת דוד.

ז. מלבי"ם.

ח. מלבי"ם.

(מב) וְאֶת־הַרְמוֹנִים אַרְבַּע מְאוֹת לְשָׁתֵי הַשְּׂבָכוֹת, שְׁנֵי־טוּרִים
רְמוֹנִים לְשֻׁבְכָה הָאֶחָת, לְכַסּוֹת אֶת־שְׁתֵּי גֻלְתֵּי הַכְּתָרֹת אֲשֶׁר
עַל־פְּנֵי הָעַמּוּדִים:

וְאֶת הַרְמוֹנִים אַרְבַּע מְאוֹת לְשָׁתֵי הַשְּׂבָכוֹת, וְאֵת אַרְבַּע מְאוֹת הַרְמוֹנִים שֶׁהֵם
לְשֵׁנֵי הָעַמּוּדִים יַחַד, כִּי שְׁנֵי טוּרִים רְמוֹנִים לְשֻׁבְכָה הָאֶחָת, לְכַל עַמּוּד יֵשׁ שְׁנֵי
שׁוּרוֹת רְמוֹנִים, וּבְכָל שׁוּרָה מְאוֹת רְמוֹנִים^ט.

לְכַסּוֹת אֶת שְׁתֵּי גֻלְתֵּי הַכְּתָרֹת אֲשֶׁר עַל פְּנֵי הָעַמּוּדִים, הַרְמוֹנִים תְּלוּיִים
בַּתְּחִית כָּל שֻׁבְכָה, וּמְכַסִּים אֶת הַגּוּלָה הַתְּחִתוֹנָה שֶׁל כָּל עַמּוּד, כַּמְבוּאָר
לְעִיל.

(מג) וְאֶת־הַמְּכֹנּוֹת עֶשֶׂר, וְאֶת־הַכִּיּוֹרֹת עֶשְׂרֵה עַל־הַמְּכֹנּוֹת:
וְעֶשֶׂר הַמְּכֹנּוֹת^י, וְעֶשֶׂר הַכִּיּוֹרוֹת שֶׁעַל הַמְּכֹנּוֹת.

מהרה יבנה

ט. מלבי"ם.

י. מלבי"ם.

יא. במצות הכיור לעשות לו כן ומכון שישב עליו, שנאמר (שמות ל יח) 'ועשית כיור נחשת וכןז נחשת'. לכן
כאשר נעשו עשרה כיורות, נעשו עבורם עשרה מכונות (מלבי"ם). 'מכונה' מלשון 'כין', כלשון הכתוב 'וכנז
נחשת', ותרגם אונקלוס 'בְּסִיסָה'. ומוזה נגזר הלשון 'מכון' ומכונה.
על כל מכונה יש כיור. הכיורות הם כדי 'לְרַחֵץ בָּהֶם' [קידוש ידים ורגלים (המפרש לדה"י)], וגם 'אֶת מַעֲשֵׂה
הָעוֹלָה וְיִדְחוּ בָּם' [מן מימי הכיור ידחו קרבי העולה (המפרש לדה"י)] (דברי הימים ב' ד ו).

תרשים המכונה

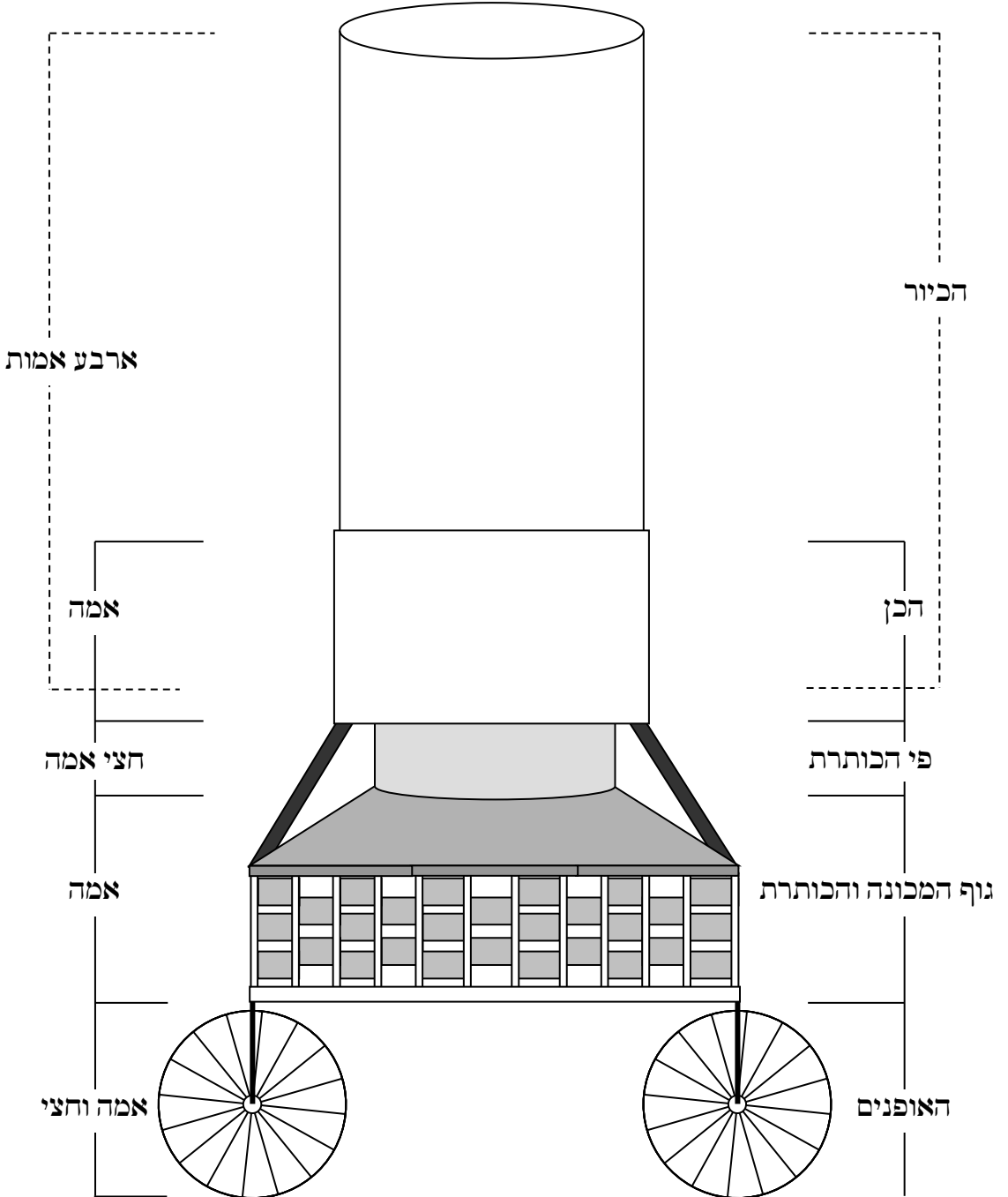

(מד) וְאֶת־הַיָּמִים הָאֵלֶּה, וְאֶת־הַבָּקָר שְׁנַיִם־עָשָׂר תַּחַת הַיָּמִים:
וים אחד שעשה שלמה, ותחתיו שנים עשר בקר.

(מה) וְאֶת־הַסִּירֹת וְאֶת־הַיָּעִים וְאֶת־הַמְּזֻרְקֹת וְאֶת פְּלֵי־הַפְּלִים
(האהל כתיב) הָאֵלֶּה אֲשֶׁר עָשָׂה חִירָם לְמֶלֶךְ שְׁלֹמֹה בֵּית יְהוָה,
נְחֹשֶׁת מְמֻרָט:

וְאֵת הַסִּירֹת, שהם הכיורות שנזכרו לעיל בפסוק מ"ג, שלתוכם מכניסים
את דשן המזבחה.

וְאֵת הַיָּעִים, הכפות, וְאֵת הַמְּזֻרְקֹת, לקבל בהם דם הקרבנות. וכתובים גם
בפסוק מ' לעיל.

וְאֵת פְּלֵי־הַפְּלִים הָאֵלֶּה אֲשֶׁר עָשָׂה חִירָם לְמֶלֶךְ שְׁלֹמֹה בֵּית יְהוָה, את כל הכלים
האלה, עשה חירם לשלמה המלך עבור בית ה', כמו שעשה משה רבינו
עבור המשכן, נְחֹשֶׁת מְמֻרָט, עשוי מנחושת טוב מאוד, זך ונקי, צרוף
ומזוקק, צח ובהיר, ויקר מאוד.

כָּל הַפְּלִים הָאֵלֶּה: הכתיב הוא 'הָאֵלֶּה', דהיינו שאת אלו הכלים עשה כמו
שעשה משה רבינו באהל מועד.

(מו) בְּכֶכֶר חִירָדָן יִצְקֶם הַמֶּלֶךְ בְּמַעְבַּח הָאֲדָמָה, בֵּין סַפֹּת וּבֵין
צָרְתָן:

בְּכֶכֶר חִירָדָן: במישור חירדן.

מהרה יבנה

יב. מלבי"ם כאן. רש"י לעיל פסוק מ'.

יג. רש"י לעיל פסוק מ'.

יד. תרגום יונתן. רד"ק.

טו. רד"ק.

טז. מצודת דוד.

יז. מצודת ציון.

יח. מלבי"ם.

יט. תרגום יונתן. רד"ק.

כ. תרגום יונתן. רד"ק.

יִצְקָם הַמֶּלֶךְ בְּמַעֲבַה הָאֲדָמָה, בְּעוֹבֵי הָאֲדָמָה חָפַר אֶת צוּרוֹת הַכְּלִים הָהֵם, וְשָׁפַךְ בָּהֶם אֶת הַנְּחוֹשֶׁת לְאַחַר הַהִתְכַּהֵי.^א

בֵּין סְכוּת וּבֵין צִרְתָּן, בַּמָּקוֹם הַזֶּה שֶׁהוּא מִישׁוֹר הִירְדֵן בֵּין סוּכוֹת וּבֵין צִרְתָּן, הִיָּה הָעֵפֶר טוֹב עֲבוּר הַתְּכַהֵי, וְשֵׁם הִיתָה הָאֲדָמָה עֵבָה וּמוֹכֶשֶׁת לְמִלְאכָה זוֹי.^ב

שְׁלֹמֹה הַמֶּלֶךְ בַּעֲצָמוֹ עִסַּק וְהִשְׁגִּיחַ עַל הַיְצִיקָהי.^ג

(מז) וַיִּנַּח שְׁלֹמֹה אֶת־כָּל־הַכְּלִים מְרַב מְאֹד מְאֹד, לֹא נִחְקַר מִשְׁקָל הַנְּחֹשֶׁת:

שְׁלֹמֹה עֲזַב מִלְשָׁקוֹל אֶת כָּל הַכְּלִים, מִפְּנֵי שֶׁהָיוּ מְרוּבִים מְאֹד מְאֹד, וְחָדַל לְסַפֹּר מִשְׁקָלָםי.^ד

(מח) וַיַּעַשׂ שְׁלֹמֹה אֶת כָּל־הַכְּלִים אֲשֶׁר בֵּית יְהוָה, אֶת מִזְבַּח הַזָּהָב וְאֶת־הַשֻּׁלְחָן אֲשֶׁר עָלָיו לֶחֶם הַפָּנִים זָהָב:

וַיַּעַשׂ שְׁלֹמֹה אֶת כָּל הַכְּלִים אֲשֶׁר צָרִיךְ לְבֵית יְהוָה, אֶת מִזְבַּח הַזָּהָב, וְאֶת הַשֻּׁלְחָן אֲשֶׁר עָלָיו לֶחֶם הַפָּנִים זָהָב, וְאֶת הַשֻּׁלְחָן הַעֲשׂוּי מִזָּהָב, שֶׁעָלָיו לֶחֶם הַפָּנִים. עָשָׂה עֵשֶׂר שׁוֹלְחָנוֹת, וּמִפְּנֵי שֶׁעִיקַר הַמִּצְוָה הוּא רַק שׁוֹלְחָן אֶחָד, כָּתוּב בַּלְשׁוֹן יְחִידִי.^ה

(מט) וְאֶת־הַמְּנֹרֹת חָמֵשׁ מִיָּמִין וְחָמֵשׁ מִשְּׂמָאל לְפָנֵי הַדְּבִיר זָהָב סָגוּר, וְהַפָּרָח וְהַנֶּרֶת וְהַמְּלָקָחִים זָהָב:

☞ מהרה יבנה ☞

כא. מצודת דוד.

כב. רד"ק.

כג. מלבי"ם.

כד. מלבי"ם.

כה. רש"י. מצודת דוד.

כו. מלבי"ם.

הפמרת שבת שניה דחנוכה

נד **פפרא** והפמרת ויקהל א **דאפמרתא** והפמרת פקודי ס

וְאֵת הַמְנֻרוֹת חָמֵשׁ מִיָּמִין וְחָמֵשׁ מִשְּׂמאל, הַמְנֻרָה שֶׁל מֹשֶׁה רַבִּינוּ בְּאִמְצַע, חָמֵשׁ מְנֻרוֹת מִיָּמִין הַמְנֻרָה שֶׁל מֹשֶׁה, וְחָמֵשׁ מְנֻרוֹת מִשְּׂמאל הַמְנֻרָה שֶׁל מֹשֶׁה.^י

וְכך מְסוּדָרִים גַּם הַשּׁוֹלְחָנוֹת: הַשּׁוֹלְחָן שֶׁל מֹשֶׁה רַבִּינוּ בְּאִמְצַע, וְחָמֵשׁ שּׁוֹלְחָנוֹת מִיָּמִין הַשּׁוֹלְחָן שֶׁל מֹשֶׁה.^י

לְפָנֵי הַדְּבִיר, הַמְנֻרוֹת נִמְצְאִים בְּהִיכַל, שׁוֹהַ לְפָנֵי הַדְּבִיר. הַמְנֻרָה בְּצַד דְרוֹם, הַשּׁוֹלְחָן בְּצַד צָפוֹן. וּמִזְבַּח הַזֶּהָב בְּאִמְצַע מִשּׁוֹךְ כְּלָפֵי חוּץ. וְשִׁלְשֵׁתָם מִזְנַחִים מִשְׁלִישׁ הַהִיכַל וּלְפָנִים.^י

☪ מַהֲרָה יִבְנֶה ☪

כו. מלבי"ם. קני המנורה הם באלכסון ולא בעיגול. כמו שכתב רש"י (שמות כה לב), וכן צייר הרמב"ם בכתי"ק, וכן כתב רבינו אברהם בן הרמב"ם בשם אביו, וכ"כ בתשובת הריב"ש (סימן ת"ז), וכ"כ רבינו יוסף בכור שור תלמיד ר"ת (שמות כה לד), וכן ביאר כ"ק אדמו"ר מליובאוויטש זיע"א, וכן כתב מרן הגר"ח קניבסקי שליט"א (דרך חכמה הלכות בית הבחירה ג י).

בענין כלי שמנה: בפסוק בבמדבר (ד ט) כתוב: וְאֵת כָּל כְּלֵי שְׁמֹנֶה אֲשֶׁר יִשְׁתַּוּ לָהּ כָּהֵם. כְּלֵי הַשֶּׁמֶן הָאֵלֶּה, הֵם חוּץ מִהַמְּלַקְחִים וְהַמַּחְתּוֹת הַכְּתוּבִים כִּבֵּר בְּתַחֲלִילַת הַפְּסוּקָה. נִרְאֶה שְׁכָלֵם הַשֶּׁמֶן הַנוֹסְפִים שֶׁל הַמְנֻרָה הֵם: א. כּוֹז. לְשֵׁים בּוֹ אֵת הַשֶּׁמֶן הַיֵּשֵׁן שֶׁנִּשְׁאָר, כַּמְבוּאָר בְּמִשְׁנֵה (תמיד ג ו): וְהָכֹז הוּמָה לְקִיּוֹן גְּדוֹל שֶׁל זָהָב. וְכֵן (שם ט): מִצָּאֵן שְׁכָבוֹ, מִדְּשָׁן וּמִדְּלִיקוֹן מִן הַדּוֹלְקִים, וְאַחַר כֵּךְ מִדְּשָׁן אֵת הַשָּׂאָר. וְאַכֵּן הִיָּתָה לְפָנֵי הַמְנֻרָה וְכֵן שְׁלֹשׁ מַעְלֹת, שְׁעָלֶיהָ הִבְהִין עוֹמֵד וּמַטִּיב אֵת הַנְּרוֹת. וְהִנִּיחַ אֵת הָכֹז עַל מַעְלֵה שְׁנֵיהָ וְיָצָא. הָכֹז הוּא כְּלֵי קֶטַן, פָּזוֹ צָר, רַחֵב מִלְמַטָּה, וְעֵגוֹל (רא"ש שם ו). ב. כֵּד שֶׁמֶן וְאוּלַי נִרְמָז בְּמִשְׁנֵה (סוכה ה ב): וּבִידֵיהֶם כְּדִים שֶׁל שְׁמֶן. וְלִכְאוּרָה נִמְצָא בְּכָד לְכָל הַפְּחוֹת שְׁלֹשָׁה וְחֲצִי לֹוִיָּן שֶׁמֶן, שׁוֹהַ הַשִּׁיעוֹר שֶׁצָּרִיךְ בְּכָל יוֹם וְיוֹם לְשַׁבַּעַת נְרוֹת הַמְנֻרָה. ג. כְּלֵי שֶׁרֶת בְּמִידַת חֲצִי לֹוִיָּן. שָׁבוּ מוֹדֵדִין חֲצִי לֹוִיָּן שֶׁמֶן, לְהַכְנִים לְכָל נֵר מְנֻרוֹת הַמְנֻרָה. כְּכָתוּב בְּמִשְׁנֵה (מנחות ט ב): שְׁבַע מִדּוֹת שָׁל לָהּ הָיוּ בְּמִקְדָּשׁ. הָיוּ, וְחֲצִי הָיוּ, וְשְׁלִישִׁית הָיוּ, וְרַבִּיעִית הָיוּ, לָג, וְחֲצִי לָג, וְרַבִּיעִית לָג. וְאַח"כּ כְּתוּב (שם ג): שְׁלֹשָׁה וּמִחְצָה לְמְנֻרָה, מִחְצֵי לָג לְכָל נֵר. נִתְבָּאָר בְּפִירוּשׁ הַמִּשְׁנׁוֹת לְהַרְמַב"ם: וְהַמַּעַם שֶׁעֲשִׂינוּ חֲצִי לֹוִיָּן לְכָל נֵר לְפִי שְׁנֵאמַר מֵעֵרֵב עַד בִּקָּר, לְפִיכֵךְ צָרִיךְ שִׁיתֵן בְּכָל נֵר מֵה שִׁסְפִיק לוֹ לְכָל הַלִּילָה בְּפִתִּילָה בִּינְיוֹנִית וְהוּא חֲצִי לֹוִיָּן. וְדַע שֶׁאִם כִּבֵּה אֶחָד הַנְּרוֹת הָרִי הַפִּתִּילָה וְהַשֶּׁמֶן שֶׁבָּאוֹתוֹ הֵנֵר נִעֲשֶׂה כּוֹלוֹ כְּאֵלוֹ הוּא דֶשֶׁן, וְיִסִּיר אֵת הַפִּתִּילָה וְהַשֶּׁמֶן וְיִתֵּן שֶׁמֶן אַחַר חֲצִי לֹוִיָּן וּפִתִּילָה שְׁלֵמָה חֲדָשָׁה, וְהוּא אִמְרָם נֵר שֶׁכִּבְתָּה נִתְדָּשֵׁן הַשֶּׁמֶן וְנִתְדָּשְׁנָה פִּתִּילָה, כִּיֵּצֵד הוּא עוֹשֶׂה מִמִּיבָה וְנוֹתֵן בָּהּ שֶׁמֶן כְּמִדָּה רֵאשׁוֹנָה וּמִדְּלִיקָה. ע"כ. וּבִרְע"ב וז"ל: שֶׁצָּרִיךְ שִׁיתֵן בָּהּ מִדְּתָה שֶׁתֵּהָא דוֹלְקַת וְהוֹלְכַת מֵעֵרֵב עַד בּוֹקֵר וְשִׁיעֵרוֹ חֲכָמִים חֲצִי לֹוִיָּן שֶׁמֶן לְלִילֵי תְּקוּפַת טַבַּת הָאֲרוּכִים. וְכֵן הִיָּה נּוֹתֵן בְּכָל נֵר בְּכָל לִילָה. וְאִם כִּבְתָּה נִפְסְלָה אוֹתָהּ פִּתִּילָה וְהַשֶּׁמֶן מִלְּהַדְלִיק בְּהוֹן עוֹד, אֵלֶּא מִסִּירָן וְנוֹתֵן חֲצִי לֹוִיָּן שֶׁמֶן אַחַר פִּתִּילָה חֲדָשָׁה וּמִדְּלִיק. ע"כ. וּפְסֵק הַרְמַב"ם (הַלְכוֹת כְּלֵי הַמִּקְדָּשׁ א יז): וְחֲצִי לֹוִיָּן לְמִדְּתַת שֶׁמֶן לְכָל נֵר מְנֻרוֹת הַמְנֻרָה. ע"כ. וְנִתְבָּאָר בְּדֶרֶךְ חֲכָמָה (בְּשֵׁם חוּזוֹן אִישׁ מְנַחֵת סִימָן ל' סק"ו): דְּצָרִיךְ שִׁיתְקַדֵּשׁ הַשֶּׁמֶן כְּכֵלֵי, דְּכִיּוֹן דְּמַתֵּן שֶׁמֶן בְּעֵי כּוֹהֵנָה, צָרִיךְ שִׁיתֵן שֶׁמֶן שֶׁנִּתְקַדֵּשׁ כִּבֵּר, וְלֹא סָגִי בְּמָה שִׁיתְקַדֵּשׁ עֵתָה בְּמְנֻרָה. ע"כ. לְהַרְמַב"ן (שְׁמוֹת כה לט) גַּם כֵּן: ה. צְבִתִּים. ו. מִלְקָטָאוֹת (רֵאשׁוֹ בְּרִייתָא דְּמִלְאכַת הַמִּשְׁכָּן פֶּרֶק ט).

וכל הכלים שהיו במקדש היו להם שניים ושלישים, שאם יטמאו הראשונים יביאו השניים תחתיהם (רמב"ם הלכות כלי המקדש ז יט). כה. מלבי"ם.

זָהָב סָגוּר, הַמְנוֹרוֹת שֶׁעָשָׂה שְׁלֹמֹה עֲשׂוּיִים מִזָּהָב סָגוּר, שֶׁזֶה זָהָב טוֹב וּמְעוֹלָה מְאֹד מְאֹד.

חֲזו"ל אִמְרוּל שֶׁעָשָׂה שְׁלֹמֹה עֵשֶׂר מְנוֹרוֹת, וְלִכֹּל מְנוֹרָה הֵבִיא אֶלֶף כִּיכָר זָהָב, וְהַכֶּנִּים לְכוֹר אֶלֶף פְּעָמִים עַד שֶׁהֶעֱמִידוּ עַל כִּיכָר אֶחָד^א.

וְהִפְרָחָה, הַפְּרָחִים שֶׁל הַמְנוֹרָה^ב.

וְהוֹצֵרֶךְ לְכָתוּב אֵת זֶה, כִּי כֹאשֶׁר אֵין הַמְנוֹרָה מִזָּהָב אֵין צָרִיךְ גְּבִיעִים כְּפִתּוּרִים וּפְרָחִים^ג. וְעַל יָדֵי שֶׁהִתַּח הַמְנוֹרָה מִזָּהָב, הָיוּ בָּהּ פְּרָחִים^ד.

וְהִנְרָתָה, הַבְּזִיכִים שֶׁנִּתְּנִים בָּהֶם אֵת הַשֶּׁמֶן וְאֵת הַפְּתִילָה^ה.

וְהַמְּלָקְחִים זָהָב, הַמְּלַקְחִים שֶׁמְרִימִים בָּהֶם אֵת הַפְּתִילָה מִתּוֹךְ הַשֶּׁמֶן^ו.

(א) וְהַסְּפֹת וְהַמְּזֻמְרוֹת וְהַמְּזָרְקוֹת וְהַפְּפֹת וְהַמְּחַתּוֹת זָהָב סָגוּר,

מהרה יבנה

כט. מנחות צ"ח:

גם בבית המקדש השני היו אחת עשרה שולחנות והשולחן של משה רבינו, ונוסף עליו עשר שולחנות שעשה שלמה, הרי אחת עשרה, וכן אחת עשרה מנורות. כן מוכח ביומא נ"א: שגם בבית המקדש השני היו אחת עשרה שולחנות. כתב העזרת כהנים וז"ל: ראיתי במסכת יומא דף נ"א ע"ב דאמרינן שם וז"ל לעולם כר' יוסי סבירא ליה ואמר לך שולחנות צפון ודרום מונחין ומפסקא ליה שלחן ולא מתעייל ליה ע"כ. מוכח מזה בהדיא דגם בבית שני הוון הנהו שולחנות ועיין שם ברש"י. ואם כן יש לומר דוודאי גם הנך עשר מנורות היו בבית שני. ודוחק לומר דרק י' שולחנות הוון ולא עשר מנורות. ועיין שם ביד דוד בד"ה 'אמר לך' מוכח מלשונו דסבירא ליה דהוון עשר מנורות, מדאמר המנורות מסודרות. ובאמת בשבט יהודה כתב הטעם לעשר מנורות ועשר שולחנות שהן לכבוד שלחן ומנורה של משה, וסבירא ליה שלא היו מסדרין ומדליקין אלא בשל משה לבדו. ואם כן האי סברא שייכא גם כן בבית שני. עד כאן לשון בעל עזרת כהנים. ואפשר להוסיף, דעל הפסוק (שמות כו לה) יָצַת הַמִּנְרָה נֹכַח הַשְּׁלֶחָן, נלמד בגמרא (יומא לג:): בעינן דחוון אהדרדי. ע"כ. הרי ראיא נוספת שכאשר יש י"א שולחנות יש גם י"א מנורות.

אמנם יוקשה מדוע עשרת השולחנות הנוספים לא נמנו במשנה בשקלים (ו ד) בתוך הי"ג שולחנות היו במקדש. מתרין המפרש לתמיד (דף לא): ששם במשנה נמנו רק השולחנות שמניחים עליהם, אבל באותן של שלמה לא היו מסדרים עליהם כדאמרינן במנחות פרק שתי הלחם (צט. ועי"ש) עשר שולחנות עשה שלמה ולא היו מסדרים אלא על של משה. ע"כ.

יתכן שהיו תקופות בבית שני שהיה רק שולחן אחד ומנורה אחת.

ל. על הפסוק בדברי הימים (ב ד' כ"א) וְהִפְרָחָה וְהִנְרָתָה וְהַמְּלָקְחִים זָהָב הוּא מְקֻלוֹת זָהָב.

לא. מנחות דף כ"ט.

לב. רש"י. מצודת ציון. מלבי"ם.

לג. כנפסק ברמב"ם הלכות בית הבחירה פרק ג' הלכה ד'.

לד. מלבי"ם.

לה. רש"י. ובענין מדוע נכתב בדווקא, עיין במלבי"ם ובמנחות דף פ"ח.

לו. רש"י.

והפתות לדלתות הבית הפנימי לקדש הקדשים לדלתי הבית
להיכל זהב:

והספות, מין כלי זמרי. והמזמרות, גם כן כלי זמרי^א [עוד סוג כלי זמרי^ב].

והמזרקות, הם הכלים שמקבלים בהם את דם הקרבנות^ג.

והפפות, בזיכי לבונה^ד.

והמחנות, לחתות בהם את תרומת הדשן. וכן להוליך גחלים ממזבח
החיצון למזבח הפנימי, עבור הקטרת הקטורת^ה.

כל הכלים האלו עשויים זהב סגור.

והפתות, המפתחות, שפותחים בהם את המנעולים^ו. שהם לדלתות הבית
הפנימי, לדלתות של הבית הפנימי שהוא לקדש הקדשים.

וכן המפתחות לדלתי הבית, שהוא להיכל.

וזהב, כל המפתחות גם לקודש הקדשים וגם להיכל, עשויות מזהב^ז.

מהרה יבנה

לו. רש"י.
לח. רש"י.
לט. ע"פ רלב"ג.
מ. רש"י.
מא. רש"י. מצודת ציון.
מב. רש"י.
מו. רש"י.
מד. רש"י.



הפטרת פקודי למנהג האשכנזים
הפטרת יום שני של סוכות (בחוץ לארץ)

מלכים א פרק ז

[כאן מתחיל הפטרת פרשת פקודי] (נא) וְתִשָּׁלֵם כָּל־הַמְּלָאכָה אֲשֶׁר עָשָׂה
הַמֶּלֶךְ שְׁלֹמֹה בֵּית יְהוָה וַיָּבֵא שְׁלֹמֹה אֶת־קִדְשֵׁי אָבִיו
אֶת־הַכֶּסֶף וְאֶת־הַזָּהָב וְאֶת־הַכֶּלִּים נָתַן בְּאֲצִרוֹת בֵּית
יְהוָה:

מלכים א פרק ח

(ס) אַז יִקְהַל שְׁלֹמֹה אֶת־זִקְנֵי יִשְׂרָאֵל אֶת־כָּל־רֹאשֵׁי
הַמַּטּוֹת נְשִׂאֵי הָאָבוֹת לְבְנֵי יִשְׂרָאֵל אֶל־הַמֶּלֶךְ שְׁלֹמֹה
יְרוּשָׁלַם לְהַעֲלוֹת אֶת־אֲרוֹן בְּרִית־יְהוָה מֵעִיר דָּוִד הִיא
צִיּוֹן:

[כאן מתחיל הפטרת יום שני של סוכות (בחול)] (ב) וַיִּקְהֲלוּ אֶל־הַמֶּלֶךְ שְׁלֹמֹה
כָּל־אִישׁ יִשְׂרָאֵל בִּירַח הָאֲתָנִים בְּתַג הוּא הַחֹדֶשׁ
הַשְּׁבִיעִי: (ג) וַיָּבֹאוּ כָּל זִקְנֵי יִשְׂרָאֵל וַיִּשְׁאוּ הַכַּהֲנָנִים
אֶת־הָאֲרוֹן: (ד) וַיַּעֲלוּ אֶת־אֲרוֹן יְהוָה וְאֶת־אֹהֶל מוֹעֵד

וּאֶת־כָּל־כְּלֵי הַקֹּדֶשׁ אֲשֶׁר בָּאֵהֶל וַיַּעֲלוּ אֹתָם הַכֹּהֲנִים
וְהַלְוִיִּם: (ה) וְהַמֶּלֶךְ שְׁלֹמֹה וְכָל־עַדְתֵּי יִשְׂרָאֵל הַנוֹעְדִים עֲלָיו
אֹתוֹ לִפְנֵי הָאָרוֹן מְזַבְּחִים צָאן וּבָקָר אֲשֶׁר לֹא־יִסְפְּרוּ וְלֹא
יִמְנוּ מְרַב: (ו) וַיָּבֹאוּ הַכֹּהֲנִים אֶת־אָרוֹן בְּרִית־יְהוָה
אֶל־מְקוֹמוֹ אֶל־דְּבִיר הַבַּיִת אֶל־קֹדֶשׁ הַקִּדְשִׁים אֶל־תַּחַת
כְּנָפֵי הַפְּרוּכִים: (ז) כִּי הַפְּרוּכִים פָּרְשִׁים כְּנָפִים אֶל־מְקוֹם
הָאָרוֹן וַיִּסְכּוּ הַפְּרָכִים עַל־הָאָרוֹן וְעַל־בִּדְיוֹ מִלְמַעְלָה: (ח)
וַיֹּאֲרֹכוּ הַבַּדִּים וַיִּרְאוּ רֵאשֵׁי הַבַּדִּים מִן־הַקֹּדֶשׁ עַל־פְּנֵי
הַדְּבִיר וְלֹא יִרְאוּ תַחֲוָצָה וַיִּהְיוּ שָׁם עַד הַיּוֹם הַזֶּה: (ט) אֵין
בָּאָרוֹן רֶק שְׁנַי לַחֲנוֹת הָאֲבָנִים אֲשֶׁר הִנֵּחַ שָׁם מֹשֶׁה בְּחָרֵב
אֲשֶׁר פָּרַת יְהוָה עִם־בְּנֵי יִשְׂרָאֵל בְּצֵאתָם מֵאֶרֶץ מִצְרָיִם:
(י) וַיְהִי בְצֵאת הַכֹּהֲנִים מִן־הַקֹּדֶשׁ וְהֶעֱנַן מָלֵא אֶת־בַּיִת
יְהוָה: (יא) וְלֹא־יָכְלוּ הַכֹּהֲנִים לַעֲמֹד לְשֶׁרֶת מִפְּנֵי הֶעֱנַן
כִּי־מָלֵא כְבוֹד־יְהוָה אֶת־בַּיִת יְהוָה: (יב) אִזְ אָמַר שְׁלֹמֹה
יְהוָה אָמַר לְשֹׁכֵן בְּעַרְפֶּל: (יג) בָּנָה בְנִיתִי בַיִת זָבֵל לָךְ מְכוּן
לְשִׁבְתֶּךָ עוֹלָמִים: (יד) וַיִּסַּב הַמֶּלֶךְ אֶת־פָּנָיו וַיְבָרֶךְ אֶת
כָּל־קְהֵל יִשְׂרָאֵל וְכָל־קְהֵל יִשְׂרָאֵל עִמָּד: (טו) וַיֹּאמֶר בְּרוּךְ
יְהוָה אֱלֹהֵי יִשְׂרָאֵל אֲשֶׁר דָּבַר בְּפִיו אֶת דְּוֹד אָבִי וּבִידוֹ
מָלֵא לֵאמֹר: (טז) מִן־הַיּוֹם אֲשֶׁר הוֹצֵאתִי אֶת־עַמִּי
אֶת־יִשְׂרָאֵל מִמִּצְרַיִם לֹא־בַחֲרָתִי בְעִיר מִכָּל שַׁבְטֵי
יִשְׂרָאֵל לְבָנוֹת בַּיִת לְהִיּוֹת שְׁמִי שָׁם וְאֶבְחַר בְּדָוִד לְהִיּוֹת
עַל־עַמִּי יִשְׂרָאֵל: (יז) וַיְהִי עִם־לֵבֵב דָּוִד אָבִי לְבָנוֹת בַּיִת
לְשֵׁם יְהוָה אֱלֹהֵי יִשְׂרָאֵל: (יח) וַיֹּאמֶר יְהוָה אֶל־דָּוִד אָבִי

יַעַן אֲשֶׁר הָיָה עִם־לִבְבְּךָ לְבָנוֹת בַּיִת לְשָׁמַי הִטִּיבְתָּ כִּי
 הָיָה עִם־לִבְבְּךָ: (ט) רַק אַתָּה לֹא תִבְנֶה הַבַּיִת כִּי אִם־בְּנֶךָ
 הֵיטָא מִחֲלָצֶיךָ הוּא־יִבְנֶה הַבַּיִת לְשָׁמַי: (ס) וַיְקַם יְהוָה
 אֶת־דְּבָרוֹ אֲשֶׁר דִּבֶּר וְאַקָּם תַּחַת דָּוִד אָבִי וְאַשְׁבַּע עַל־כַּפְּאֵי
 יִשְׂרָאֵל כַּאֲשֶׁר דִּבֶּר יְהוָה וְאַבְנֶה הַבַּיִת לְשֵׁם יְהוָה אֱלֹהֵי
 יִשְׂרָאֵל: (סא) וְאַשֵׁם שָׁם מְקוֹם לְאַרְוֹן אֲשֶׁר־שָׁם בְּרִית
 יְהוָה אֲשֶׁר כָּרַת עִם־אֲבֹתֵינוּ בְּהוֹצִיאֹו אֹתָם מֵאֶרֶץ
 מִצְרַיִם:



ביאור ההפטרה

מלכים א פרק ז

חנוכת בית המקדש הראשון

(סג) וַתִּשְׁלַם כָּל־הַמְּלָאכָה אֲשֶׁר עָשָׂה הַמֶּלֶךְ שְׁלֹמֹה בַּיִת יְהוָה,
 וַיָּבֵא שְׁלֹמֹה אֶת־קֹדְשֵׁי דָוִד אָבִיו אֶת־הַכֶּסֶף וְאֶת־הַזָּהָב
 וְאֶת־הַכֵּלִים נָתַן בְּאַצְרוֹת בַּיִת יְהוָה:

וַתִּשְׁלַם, הושלמה כל המלאכה אשר עשה המלך שלמה לבית יהוה.

וַיָּבֵא שְׁלֹמֹה אֶת קֹדְשֵׁי דָוִד אָבִיו אֶת הַכֶּסֶף וְאֶת הַזָּהָב וְאֶת הַכֵּלִים נָתַן בְּאַצְרוֹת
 בַּיִת יְהוָה. שלמה הכניס את מה שהקדיש דוד אביו עבור בית המקדש,
 את הכסף ואת הזהב ואת הכלים, באוצרות בית ה'. כי לא רצה

להשתמש בהם עבור בניית בית המקדש, על כן הכניסם לאוצרות בית ה'.

מלכים א פרק ח

(א) אַז אֶת־זִקְנֵי יִשְׂרָאֵל אֶת־כָּל־רָאשֵׁי הַמִּטּוֹת נְשִׂאֵי הָאָבוֹת לְבְנֵי יִשְׂרָאֵל אֶל־הַמֶּלֶךְ שְׁלֹמֹה יְרוּשָׁלַם, לְהַעֲלוֹת אֶת־אֲרוֹן בְּרִית־יְהוָה מֵעִיר דָּוִד הִיא צִיּוֹן:

אז, כשסיים לבנות את בית המקדש. יקהל – הקהיל שלמה המלך את זקני ישראל הם הסנהדרין, וגם קיבץ את כל ראשי המטות נשיאי האבות לבני ישראל – של בני ישראל, אל המלך שלמה בירושלם.

כדי להעלות את ארון ברית יהוה מעיר דוד היא ציון, שהניח שם דוד המלך את הארון כשהביאו מבית עובד אדום.

(ב) וַיִּקְהֲלוּ אֶל־הַמֶּלֶךְ שְׁלֹמֹה כָּל־אִישׁ יִשְׂרָאֵל בִּירַח הָאֵתָנִים בַּחֹג, הוּא הַחֹדֶשׁ הַשְּׁבִיעִי:

ועל ידי זה ויקהלו אל המלך שלמה כל איש ישראל, נקהלו ובאו כל כלל ישראל אל שלמה המלך לירושלים.

בירח האתנים בחג, הוא החודש השביעי, בירח האיתנים, שהוא חודש תשרי. כך היה נקרא חודש תשרי לפני שבאו לבבל [את השמות ניסן אייר וכו', קראום לאחר שירדו לבבל].

מהרה יבנה

א. מצודת דוד. וע"פ רש"י ורד"ק בפירושם השני. והמעם שלא רצה להשתמש בקדשי דוד אביו עבור בנין הבית, ראה ברש"י וז"ל: ושמעתי מתכמי ישראל שהיו אומרים, לפי שהיה יודע שסופו ליחרב, שלא יהיו העובדי כוכבים אומרים, קשה יראתם, שלקחו נקמתם מן הבית, שנבנה מן גזלות וחבלות שגזל מהם דוד. ויש אומרים, כך אמר שלמה, רעב היה בימי אביו שלש שנים, שנה אחר שנה, והיה לו לבזבז ההקדשות הללו, להחיות בהן עניי ישראל. ע"כ. וברד"ק: ויש אומרים כך אמר שלמה, רעב היה בימי אבא שלוש שנים והיה לו לבזבז ההקדשות האלה להחיות בהם עניי ישראל, יהיו שמורין לעת הצורך. ע"כ.

ב. מצודת דוד.

ג. מלבי"ם.

ד. רש"י.

ה. רש"י.

חודש תשרי, הוא החודש השביעי^י.

פְּחָג: בחג הסוכות.

(ג) וַיִּבְאוּ כָּל זִקְנֵי יִשְׂרָאֵל, וַיִּשְׂאוּ הַכֹּהֲנִים אֶת־הָאָרוֹן:

וַיִּבְאוּ כָּל זִקְנֵי יִשְׂרָאֵל, כל זקני ישראל באו לכבוד השי"ת.

וַיִּשְׂאוּ הַכֹּהֲנִים אֶת הָאָרוֹן, ואף על פי שנשיאת הארון הוא מעבודות הלויים, אך מכיוון שהכוונה היתה להביאו לקודש הקדשים, אשר לא הותר להכנס בו כי אם הכהן הגדול אחת בשנה, וכאשר אי אפשר שישא הכהן הגדול לבדו את הארון, על כן יותר ראוי שיכנסו שם הכהנים משיכנסו שם הלויים^י.

(ד) וַיַּעֲלוּ אֶת־אָרוֹן יְהוָה וְאֶת־אֹהֶל מוֹעֵד וְאֶת־כְּלֵי־הַפְּנִינִי

אֲשֶׁר בָּאֹהֶל, וַיַּעֲלוּ אֹתָם הַכֹּהֲנִים וְהַלְוִיִּם:

וַיַּעֲלוּ אֶת אָרוֹן יְהוָה, וְאֶת אֹהֶל מוֹעֵד, וכן העלו גם את המשכן, שהיה בגבעון. ומשנבנה בית המקדש הראשון, גנזו את המשכן בעליות שמעל ההיכל וקודש הקדשים^י.

מהרה יבנה

ו. לרבי אליעזר נקרא כך משום שבו נולדו האבות, שהם איתני העולם. ולרבי יהושע נקרא כך משום שבו המועדים האיתנים. איתן מלשון 'חוזק' כמו שכתוב (במדבר כ"ד כ"א) אֵיתָן מוֹשֶׁבֶדְךָ, וכן כתוב (מיכה ו' ב') שָׁמְעוּ הָרִים אֶת רִיב ה' וְהָאֲתָנִים מִסְדֵי אֶרֶץ (נמ' ראש השנה יא).

ז. ביאור הגר"א על בנין הבית (מלכים א' פרק ו' פסוק א'), בשם הירושלמי.

ח. סיים לבנות את בית המקדש בחודש חשון כמו שלמדנו לעיל, והמתין לחנוכה בית המקדש י"א חדשים, עד חודש תשרי שאחריו. והסיבה שלקח י"א חדשים, הוא כדי להקיל את כל ישראל, ושיהיה אחר אסיפת התבואות מפני שמחתם, ולהכין את כל הענינים הצריכים עבור השמחה הגדולה (אברבנאל).

ט. רלב"ג. וז"ל: וזכר כי שם היו כל זקני ישראל לכבוד השי" ולא נשאו הלויים את הארון רק הכהנים ואע"פ שהיה נשיאת הארון מעבודת בית המקדש לא הסכימו בזה המקום שישאו אותו הלויים לפי שהכוונה היתה להביאו לבית קדשי הקדשים והוא הדביר אשר לא הותר להכנס בו כי אם כהן גדול יום אחד בשנה וכאשר לא היה אפשר שישא הכהן הגדול לבדו הארון היה יותר ראוי שיכנסו שם הכהנים משיכנסו שם הלויים ואולם בספר ד"ה כתוב שהלויים נשאו אותו והנה הרצון בו כהנים כי מצאנו שנקראו הכהנים לויים במקומות מה, ומוה המקום יש ללמד כי כשיבוא ההכרח לתקן בית קדש הקדשים ראוי לבחור תחלה שיתוקן על יד כהן גדול אם אפשר זה ואם לא היה אפשר זה נתיר תחלה זה לכהנים ואם אין מהם יודע לתקן נתיר זה ללויים וכן ממדרגה למדרגה שפלה ממנה.

י. רד"ק. מצודת דוד.

יא. רש"י. מצודת דוד.

וְאֵת כָּל כְּלֵי הַקֹּדֶשׁ אֲשֶׁר בְּאֹהֶל, וְכֵן הֶעֱלוּ גַם אֶת כָּל כְּלֵי הַמִּשְׁכָּן, הַמְּנוּרָה
וְהַשׁוֹלְחָן וְכוּ'. וַיַּעֲלוּ אֹתָם הַכֹּהֲנִים וְהַלְוִיִּם, אֶת הָאָרוֹן הֶעֱלוּ הַכֹּהֲנִים י, וְאֵת
הַמִּשְׁכָּן וְכָלֹי הֶעֱלוּ הַלְוִיִּם י.

(ה) וְהַמִּלֶּךְ שְׁלֹמֹה וְכָל-עֵדֵת יִשְׂרָאֵל הַנוֹעְדִים עָלָיו אֶתֹּו לְפָנָי
הָאָרוֹן, מִזִּבְחִים צֹאן וּבִקְרָ אֲשֶׁר לֹא יִסְפְּרוּ וְלֹא יִמְנוּ מֵרֹב:
וְהַמִּלֶּךְ שְׁלֹמֹה, וְכָל עֵדֵת יִשְׂרָאֵל הַנוֹעְדִים עָלָיו אֶתֹּו לֵלכֵת עִמּוּי לְפָנָי הָאָרוֹן,
מִזִּבְחִים צֹאן וּבִקְרָ אֲשֶׁר לֹא יִסְפְּרוּ וְלֹא יִמְנוּ מֵרֹב:

(ו) וַיָּבֵאוּ הַכֹּהֲנִים אֶת-אָרוֹן בְּרִית-יְהוָה אֶל-מְקוֹמוֹ אֶל-דְּבִיר
הַבַּיִת אֶל-קֹדֶשׁ הַקִּדְשִׁים, אֶל-תַּחַת כַּנְּפֵי הַכְּרוּבִים:
וַיָּבֵאוּ הַכֹּהֲנִים אֶת אָרוֹן בְּרִית יְהוָה, אֶל מְקוֹמוֹ, שֶׁהוּא אֶל דְּבִיר הַבַּיִת אֶל קֹדֶשׁ
הַקִּדְשִׁים.

והכניסו את הארון אל תחת כנפי הכרובים הגדולים שעשה שלמה, שגבהם
עשר אמה. מתחילה הביאו לקודש הקדשים את הכרובים שעשה שלמה
שעומדים על הקרקע י, ואחר כך הביאו תחת כנפיהם את הארון י.

מהרה יבנה

יב. והמעם שנשא הכהנים את הארון ולא הלוויים, כי היה כאן הכוונה להכניס את הארון לקודש הקדשים,
למקום אשר נכנס לשם רק הכהן הגדול אחת בשנה, וכאשר לא היה אפשר שהכהן גדול לבדו ישא את
הארון, לזה היה יותר ראוי שישאו אותו הכהנים משיכנסו לשם הלוויים (אברבנאל).

יג. רד"ק. רלב"ג. מלב"ם. מצודת דוד.

יד. מצודת דוד.

טו. רש"י. רד"ק. מצודת דוד.

טז. רד"ק. הציור שבעמוד הבא להמחשה בלבד.

הוארון תחת כנפי הכרובים שעשה שלמה

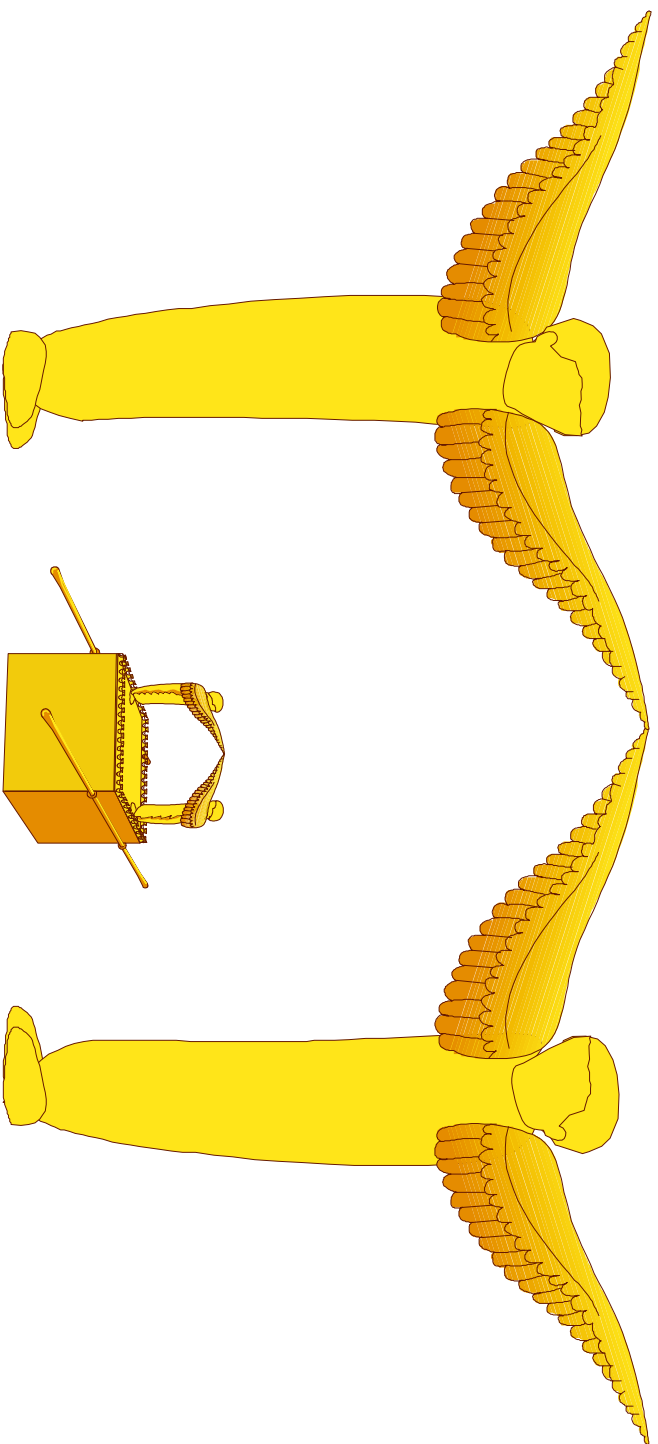

(א) כִּי הַכְּרוּבִים פָּרְשִׁים כְּנָפִים אֶל־מְקוֹם הָאָרוֹן, וַיִּסְכּוּ הַכְּרוּבִים
עַל־הָאָרוֹן וְעַל־בְּדִיו מִלְמַעְלָה:

כי הכרובים פרשים כנפים אל מקום הארון, כנפי הכרובים הגדולים שעשה שלמה, פרושים אל מעל מקום הארון.

וַיִּסְכּוּ הַכְּרוּבִים עַל הָאָרוֹן וְעַל בְּדִיו מִלְמַעְלָה, הַכְּרוּבִים הַגְּדוּלִים מִסוּכְכִים
[מלשון סכך] על הארון ועל הבדים מלמעלה.

מתחילה נעשו שיפרשו הכרובים כנפיהם אל מקום עמידת הארון, ולזה כשהכניסו את הארון אל מקומו, היו הכרובים מסככים עליו.

(ח) וַיֵּאָרְכוּ הַכְּבָדִים וַיֵּרְאוּ רְאֵשֵׁי הַכְּבָדִים מִן־הַקֹּדֶשׁ עַל־פְּנֵי הַדְּבִיר
וְלֹא יֵרְאוּ הַחוּצָה, וַיְהִי שֵׁם עַד הַיּוֹם הַזֶּה:

ויארכו הכבדים, ונעשה נסיי ונתארכו הכבדים, ויראו ראשי הכבדים מן הקודש על פני הדביר, ולא יראו החוצה, ראשי הכבדים נראו לחוץ, בהיכל שהוא לפני קודש הקדשים, כי היו הכבדים דוחקים וכולטים בפרוכת שבפתח קודש הקדשים, כשני דדים, אבל לא היו קורעים בפרוכת ונראים החוצה ממש. ויהי שם עד היום הזה, אף לאחר שנחרב בית המקדש, עדיין הארון נמצא שם, כי הארון נגנז במקומו, במחילה נסתרת תחת קודש הקדשים.

☞ מהרה יבנה ☞

יז. אברבנאל.

יח. אברבנאל.

יט. עפי מלבי"ם.

כ. אברבנאל.

כא. מצודת דוד.

כב. מלבי"ם.

כג. גמ' יומא נ"ד. מנחות צ"ח. מצודת דוד. רש"י. מלבי"ם. רלב"ג. על זה נאמר בשיר השירים (פרק א' פסוק י"ג): צֹרֵר הַמֶּר דּוֹרֵי לִי בֵּין שְׂדֵי יִלְיָן (גמ' יומא נ"ד. מנחות צ"ח).

הכבדים הם דוגמת חוט השדרה היוצא מן המוח, ומשלח מעינות ההרגשה לכלל הגוף, עד המקום נגד הלב, ששם עקר פעולת נפש החיונית, שנגדו היה ההיכל, ושם היה דוגמת השדים המלאים חלב (מלבי"ם).

כד. רבי יהודה בגמרא יומא נ"ג. ועיי"ש דעות נוספות בביאור הפסוק. על מחילה זו כתב התפארת ישראל (הלכתא גבירתא שקלים ו) וז"ל: והיה המחילה מושבת עצמה מדיר העצים עד תחת מקום הארון בקודש קדשים.

(ט) אין באַרזן רק שני לחות האבנים אשר הנה שם משה בחורב, אשר פרת יהוה עם-בני ישראל בצאתם מארץ מצרים: אין באַרזן רק את שני לחות האבנים, אשר הנה שם משה בחורב - הר סיני, אשר פרת יהוה עם בני ישראל בצאתם מארץ מצרים: אין באַרזן רק: יש כאן שני מיעוטים: 'אין', 'רק'. ואין מיעוט אחר מיעוט אלא לרבותי. שיש בארון גם ספר תורה שכתב משה רבינו.

(י) ויהי בצאת הכהנים מן-הקדש, והענן מלא את-בית יהוה: ויהי בצאת הכהנים מן הקדש, כאשר הכהנים שהכניסו את הארון לקודש הקדשים, יצאו משם, והענן מלא את בית יהוה, שרתה השכינה בבית המקדש.

מהרה יבנה

כה. רש"י בבא בתרא י"ד.

כו. והמלבי"ם מבאר את הכלל הזה של אין מיעוט אחר מיעוט אלא לרבות, שכאשר אדם אומר 'ראובן אינו חכם', הרי זה שלילה. וכאשר אומר 'ראובן אינו בלתי חכם', הוא חיוב, וכאילו אמר 'ראובן הוא חכם'. וז"ל: אין בארון רק שני לוחות אבנים. לדעת חז"ל היו שם ג"כ שברי לוחות או ס"ת מונחת (ופליגי בזה ר"מ ור"י בב"ב יד א) ולדעת כולם היה שם עוד דבר לבד מן הלוחות, ודייקו ממ"ש אין בארון רק, הוה מיעוט אחר מיעוט, ואין מיעוט אחר מיעוט אלא לרבות. והדבר מבואר אצלי בכללי הלשון, כי לא נמצא בשום מקום בתנ"ך מלת רק אחר שלילה, שאחר שלילה בא תמיד מלת כי אם (אין זה כי אם בית אלהים, אם תצאו מזה כי אם בבוא אחיכם הקמן הנה, וכדומה) כי מלת רק הוא שלילה בפני עצמו בלא מלת אין, ולפ"ז יש פה זרות בלשון, שהל"ל אין בארון כי אם שני לוחות, או שיאמר רק שני לוחות היו בארון, וזה כלל בהגיון ששלילה אחר שלילה דינה כמשפט מחייב, כמו ראובן אינו חכם הוא שלילה, ראובן אינו בלתי חכם הוא חיוב, ור"ל ראובן הוא חכם, וכן כמ"ש אין בארון רק שני לוחות פירוש שלא רק שני לוחות היו בארון כי היו שם עוד דברים, ובכ"ז מפשטות הלשון שמשמע שרק שני לוחות היה מבואר שהדברים שהיו שם עוד היו ענין אחד עם הלוחות, והם השברי לוחות או הס"ת, שכל מה שכתוב בס"ת נכלל בעשרת הדברות כמ"ש הקדמונים. ע"כ.

כו. גמ' בבא בתרא י"ד. וברש"י שם. וזה לשיטת רבי מאיר שהיה בארון גם כן ספר תורה. אבל לשיטת רבי יהודה, הריבוי של 'אין בארון רק' נואן מיעוט אחר מיעוט אלא לרבות, מרבה את השברי לוחות שמונחים גם כן בארון, אך הספר תורה מונח על מדף שיצא מהארון [עיי' באברבנאל, שחולק על מה שנתבאר ברד"ק על אין בארון רק].

כח. עפ"י רש"י. רד"ק. מצודת דוד. כעין הכתוב בגמר מלאכת המשכן (שמות מ לד- לה): ויכס הענן את אהל מועד ויכבוד יהוה מלא את המשכן. ולא יכל משה לבוא אל אהל מועד כי שכן עליו הענן ויכבוד יהוה מלא את המשכן.

כמלבי"ם וז"ל: ויהי בצאת הכהנים מן הקדש והענן מלא. הנה בגמר מלאכת המשכן כתיב (שמות מ לד) ויכס הענן את אהל מועד וכבוד ה' מלא את המשכן, שהענן היה מכסה את האהל מלמעלה סביביו מבחוץ, והכבוד שהוא האור הנברא מלא את המשכן בפנים, ובמקדש היה הענן והכבוד שניהם בפנים, כי שכינת

(א) וְלֹא־יִכָּלּוּ הַפְּהַנִּים לְעֵמֹד לְשָׁרֵת מִפְּנֵי הָעֵנָן, כִּי־מִלֵּא
כְּבוֹד־יְהוָה אֶת־בֵּית יְהוָה:

ולא יכלו הפהנים לעמוד לשרת בהיכל, במנורה ובשולחן ובמזבח הקטורת^כ,
מפני הענן, כי מלא כבוד יהוה את בית יהוה.

(ב) אָז אָמַר שְׁלֹמֹה, יְהוָה אָמַר לְשֹׁכֵן בְּעֶרְפֶּל:

אז, כשראה את הענן^ל, אמר שלמה המלך: יהוה אמר לשכן בערפל, עתה
רואה אני שהשכינה שורה בבית שבניתי, שהרי כך הבטיח הקב"ה לבוא
ולשכון בו מתוך ענן וערפל. שנאמר^מ, פי בענן אראה על הפפת^נ.

(ג) בָּנָה בְּנִיתִי בֵּית זָבֹל לָהּ, מִכּוֹן לְשִׁבְתָּךְ עוֹלָמִים:

מהרה יבנה

המשכן לא היתה קבועה וע"כ היה הכבוד מגולה בלי לבוש, שזה מורה שאינו במקומו, כי הכבוד כמו
שהוא במקומו ענן וערפל סביביו, וכן ירד במעמד הר סיני (כמ"ש מהר"א בפי פקודי בארך) ובמשכן היה הענן
בפ"ע והכבוד בפ"ע. והנה היה עוד הבדל שני ביניהם, שבמשכן הושם הארון תחלה, ואח"כ כלי ההיכל
שולחן ומנורה ומזבח הזהב, ואח"כ כלי החצר, ואז ויכס הענן את אוהל מועד, משא"כ במקדש הושמו
תחלה כלי העזרה וההיכל, והארון הושם באחרונה. כי בעולם העליון ירד ההשתלשלות מלמעלה למטה מן
החשוב אל הפחות, שהעולם השכל נאצל ראשונה שהוא במדרגת המוח, ואחריו העולם האמצעי שהוא
במדרגת הלב, ואחריו העולם השפל שהוא במדרגת הגויה, ובעולם התחתון עלה ההשתלשלות ממטה
למעלה דומם צומח חי מדבר, וכמ"ש בפי" ספר בראשית בארך. וכן במשכן שלא היתה השכינה בקבע
למטה רק באה לשכן כבוד בתוכם מן העולם העליון, הביאו את הארון תחלה שהוא דוגמת העולם העליון
השכלי, ואחריו כלי ההיכל שהוא נגד העולם האמצעי, ואחריו כלי העזרה שהוא דוגמת עולם התחתון
שירד שם האור באחרונה, ואז בא הענן ויכס את אהל מועד, והיה הענן מובדל מן הכבוד. אבל במקדש
שלמה ששרתה בו השכינה בקביעות היה ציור להתעלות העולם התחתון ממטה למעלה וירום ונשא וגבה,
באשר עקר השכינה היתה בתחתונים ובקבע ומשם יתן הודו על השמים, לכן היה בהפך, שהכניסו תחלה
כלים השפלים במדרגה וכן עלו למעלה ראש עד שהארון נכנס באחרונה, ואז שכן הכבוד בתוך הענן כמו
שהוא למעלה. וז"ש שלמה ה' אמר לשכון בערפל בנה בניתי בית זבול לך וכו', ר"ל ממה שאני רואה
שכבוד ה' שוכן בענן וערפל מזה נראה שהיא שכינת קבע ובית זבול לו, ושהוא מכוון לשבתו עולמים. ע"כ.

כט. אברבנאל.

ל. באברבנאל כתב באריכות בגודל בנין בית המקדש עיי"ש, ואח"כ כתב וז"ל: וכל זה כתבתי פה, להגיד
שכל מה שעשו אומת אדום ברומה וכו' ובשאר מדינות וכו', כאפס ותוהו נחשבו בערך הבנינים אשר נעשו
בבית ה' פעמים שלש, אבל זה וזה כמפה מן הים בערך אל מה שעתיד להיות בבנין בית ה' העתיד להבנות
בביאת משיחנו מהרה יגלה. ע"כ. ועיי"ש בהמשך דברים נפלאים.

לא. רש"י.

לב. ויקרא ט"ז ב'.

לג. רש"י. ומקורו במכילתא (בא י"ב כ"ה).

זבל: מדור, כמוזי מזבל קדשקדי.

בנה בניתי בית זבל – מדור לך, מכון לשבתך עולמים. עתה יהא הבית הזה מכון לשבתך לעולם, לא כמו גלגל נוב וגבעון, שלא נתקיים שם אוהל מועד לזמן רב. אבל כאן בהר המוריה יהיה בית המקדש מקום השראת השכינה לעולם, כי זה המקום שבחר בו הקב"ה לשכן שמו שם.

באמרו זאת, היו פניו אל בית המקדש וכל ישראל מאחוריו. ואחר כך:

(ד) וַיִּסַּב הַמֶּלֶךְ אֶת־פָּנָיו וַיִּבְרַךְ אֶת פְּלִיָּקֵהָל יִשְׂרָאֵל, וְכָל־קְהַל יִשְׂרָאֵל עִמּוֹ:

שלמה המלך פונה לברך את ישראל.

מהרה יבנה

לד. ישעיה ס"ג ט"ו.

לה. מצודת ציון.

לו. עפ"י אברבנאל. מעולם לא וזה שכינה מכותל מערבי (וזה הקדוש שמות דף ה' ע"ב, תנחומא ויקרא ו'). ולעתיד לבא בעת שיעלה רצון מאת הבורא ברוך הוא יבנה שם המקדש ויהיה השראת השכינה בשלמות בבית המקדש השלישי במהרה בימינו בקרוב מאוד.

ראה במלבי"ם וז"ל: באשר המקום הזה הר המוריה שעליו נבנה המקדש היה מקום מיוחד להשראת השכינה מימי קדם, שעליו נעקר יצחק, ולשם יצא לשוב בשדה, ובמקום הזה ראה יעקב מראה הסולם בצאתו מחרן, ונגלה לדוד בגורן ארונה בעת המנפת, וידע שהוא המקום המיוחד לה' וזה שער השמים. וכיון שה' שכן בו בערפל, ר"ל בעוד היה מקום תהו ובהו חשך וערפל, והיה הר ושדה וגורן, ממילא אחר שבניתי שם בית זבל לך, ידעתי שיהיה מכון לשבתך עולמים. ונדמה במשלו, מלך שדבקה נפשו לאהבה לשכון במקום אחד על שפת הים שהיה מקום קדוש בעיניו, ובא אוהבו של מלך ובנה לו שמה פלטרין גדולים ובית מקדש מלך, שהאוהב הלז בטוח שישב המלך שמה לעולם, דאחר שישב במקום ההוא בהיותו חרב ושמש כ"ש עתה בשימצא שם בית בנוי לתלפיות. ע"ב.

איתא במדרש (מדרש רבה במדבר פרשה י"ד אות ג'): בנה בניתי בית זבל לך וגו', מהו בנה בניתי, אמר רבי יעקב גריה דרב יהודה בר יחזקאל אמר בגין בני בניתי. רבי יהודה בשם רבי יוסף אמר הכל מסייעין למלך כל שכן הכל מסייעין למלך מלכי המלכים הקדוש ברוך הוא, אפלו רוחות אפלו שדים ואפלו מלאכים. אמר רבי ברכיה, קתיב (מלכים א' ו' ז'): והבית בהבנתו וגו', אשר הם בונים, אין קתיב, אלא בהבנתו, מאליו היה נבנה. (מלכים א' ו' ז'): אבן שלמה מסע נבנה, מלמד שהיתה האבן מסעת את עצמה ועולה ונתנה על גבי הדימוס, אמר רבי אבהו ואל תתמה, והקתיב (דניאל ו' יח): והיתית אבן תדה ושמת על פס גבא, וכי יש אבנים בבבל, אלא מלמד שעמדה מארץ ישראל ובאתה וישבה לה על פי הגוב. רב הונא בשם רב יוסף אמר מלאך ירד באותה שעה ונדמה בדמות ארי של אבן וישב על פי הבאר, הדא הוא דקתיב (דניאל ו' כג): אלהי שלח מלאכה וסגר פם אריותא ולא תבלוני. ומה לכבוד בשר ודם היתית אבן תדה, לכבוד מלך מלכי המלכים הקדוש ברוך הוא על אחת כמה וכמה. לךד נאמר: שאו שערים ראשיכם וגו'.

לו. אלשיך.

וַיִּסַּב הַמֶּלֶךְ אֶת פָּנָיו, שְׁלֵמָה הַמֶּלֶךְ סוֹבֵב אֶת פָּנָיו כְּלָפֵי כָל קְהַל יִשְׂרָאֵל,
בְּכַדֵּי שִׁיחֵיו פָּנָיו אֶל הַמֵּת־בְּרַכִּים^{לח}.

וַיְבָרֵךְ אֶת כָּל קְהַל יִשְׂרָאֵל, וְכָל קְהַל יִשְׂרָאֵל עִמּוֹ, כָּל קְהַל יִשְׂרָאֵל עִמּוֹ, מֵאַחַר
שֶׁאִין יְשִׁיבָה בְּעִזְרָה אֵלָּא לְמַלְכֵי בֵּית דוֹד בְּלִבָּהּ, עַל כֵּן הָיוּ צְרִיכִים יִשְׂרָאֵל
לְעִמּוּדֵי^ט.

(יט) וַיֹּאמֶר בָּרוּךְ יְהוָה אֱלֹהֵי יִשְׂרָאֵל אֲשֶׁר דִּבֶּר בְּפִיו אֶת דְּוֹד
אָבִי, וּבִידוֹ מִלָּא לְאָמְרִי:

וַיֹּאמֶר שְׁלֵמָה הַמֶּלֶךְ: בָּרוּךְ יְהוָה אֱלֹהֵי יִשְׂרָאֵל, אֲשֶׁר דִּבֶּר בְּפִיו אֶת – אֵל דְּוֹד
אָבִי שִׁיתֵן לוֹ בֶּן שִׁיבְנָה אֶת בֵּית הַמִּקְדָּשׁ^י.

וּבִידוֹ מִלָּא: ה' יִתְבָּרֵךְ קָיִים וְהַשְּׁלִים בִּידוֹ הַטּוֹבָה, מִה לְשִׁיעֵד בְּפִיו^{יב}. דְּהֵיִינוּ
שֶׁאִכֵּן זָכָה שְׁלֵמָה הַמֶּלֶךְ לְבָנוֹת אֶת בֵּית הַמִּקְדָּשׁ^{יג}.

לְאָמְרִי: אֶת מִה שְׁכַתּוֹב בְּפִסּוּקִים הַבָּאִים, אָמַר ה' יִתְבָּרֵךְ לְדוֹד הַמֶּלֶךְ^{יד}.

(יט) מִן־הַיּוֹם אֲשֶׁר הוֹצֵאתִי אֶת־עַמִּי אֶת־יִשְׂרָאֵל מִמִּצְרַיִם
לֹא־בַחֲרָתִי בְּעִיר מִכָּל שְׁבִטֵי יִשְׂרָאֵל לְבָנוֹת בֵּית לְהִיּוֹת שְׁמִי
שָׁם, וְאֶבְחַר בְּדוֹד לְהִיּוֹת עַל־עַמִּי יִשְׂרָאֵל:

אֶת זֶה דִּיבַר ה' יִתְבָּרֵךְ אֵל דוֹד אֲבִי^{יז}: מִן הַיּוֹם אֲשֶׁר הוֹצֵאתִי אֶת עַמִּי אֶת
יִשְׂרָאֵל מִמִּצְרַיִם, לֹא בַחֲרָתִי בְּעִיר מִכָּל שְׁבִטֵי יִשְׂרָאֵל לְבָנוֹת בְּהַ בֵּית^{יח} לְהִיּוֹת
שְׁמִי שָׁם, וְאֶבְחַר בְּדוֹד לְהִיּוֹת עַל עַמִּי יִשְׂרָאֵל, שֶׁעַל יְדוֹ יִבּוֹא הַחֲכֵנָה לְבָנוֹת

☞ מהרה יבנה ☞

לח. רלב"ג.

לט. רלב"ג.

מ. רש"י.

מא. רש"י. רלב"ג. ועיין במלבי"ם.

מב. ע"פ המפרשים.

מג. ע"פ רש"י בפסוק הבא.

מד. רש"י.

מה. מצודת דוד.

את הבית^י, והראתי לו את המקום הנבחר בירושלים בגורן ארוונה, ששם יבנה בית המקדש^י.

(יז) וַיְהִי עִם־לֵבב דָּוִד אָבִי, לְבָנוֹת בַּיִת לְשֵׁם יְהוָה אֱלֹהֵי יִשְׂרָאֵל:
וַיְהִי עִם לֵבב דָּוִד הַמֶּלֶךְ אָבִי, דַּהֲיִינוּ שְׁהִיָּה רְצוֹנוֹ, לְבָנוֹת אֶת הַבַּיִת לְשֵׁם יְהוָה
אֱלֹהֵי יִשְׂרָאֵל.

(יח) וַיֹּאמֶר יְהוָה אֱלֹהֵי־דָוִד אָבִי יַעַן אֲשֶׁר הָיָה עִם־לִבְכֶּךָ לְבָנוֹת
בַּיִת לְשָׁמִי, הִטִּיבְתָּ כִּי הָיָה עִם־לִבְכֶּךָ:

וַיֹּאמֶר יְהוָה אֶל דָּוִד אָבִי: יַעַן אֲשֶׁר הָיָה עִם לִבְכֶּךָ, מְכִיוּן שְׁהִיָּה בְרְצוֹנְךָ לְבָנוֹת
אֶת בַּיִת הַמִּקְדָּשׁ לְשָׁמִי, הִטִּיבְתָּ כִּי הָיָה עִם־לִבְכֶּךָ, טוֹב עֲשִׂיתָ שְׁהִיָּה לְךָ הַרְצוֹן
לְבָנוֹת אֶת בַּיִת הַמִּקְדָּשׁ, וּלְזִכּוֹת תַּחֲשֵׁב לְךָ^י, וְהוּא יִתְבָּרֵךְ מִצָּרֶף אֶת
הַמַּחֲשֶׁבָה לַמַּעֲשֵׂה וַיַּחֲשֵׁב לְךָ כִּאִילוֹ בְּנִית אֶת בַּיִת הַמִּקְדָּשׁ מִמֶּשׁ,
וְהַמַּחֲשֶׁבָה הַטּוֹבָה הַזֹּאת חֲשׁוּבָה אֲצֶל הַקַּב"ה כִּאִילוֹ בְּנִית בַּיִת הַמִּקְדָּשׁ
בְּפוּעֵלִים^י.

(יט) רַק אַתָּה לֹא תִבְנֶה הַבַּיִת, כִּי אֲבִי־בְנֶךָ הַיֵּצֵא מִחֻלְצֵיךָ
הוּא־יִבְנֶה הַבַּיִת לְשָׁמִי:

אַמְנָם מְכִל מְקוֹם, רַק אַתָּה בַּעֲצֶמְךָ לֹא תִבְנֶה אֶת הַבַּיִת, כִּי אִם בְּנֶךָ הַיֵּצֵא
מִחֻלְצֵיךָ – שְׁלֹמֹה הַמֶּלֶךְ, הוּא יִבְנֶה אֶת הַבַּיִת לְשָׁמִי.

וְהַמַּעַם לְכַךְ שְׁהַקַּב"ה לֹא רָצָה שְׁדוּד הַמֶּלֶךְ יִבְנֶה אֶת בַּיִת הַמִּקְדָּשׁ, מִפְּנֵי
שְׁהִיָּה לוֹ הַרְבֵּה מַלְחָמוֹת. אַמְנָם שְׁלֹמֹה הַמֶּלֶךְ שְׁהוּא אִישׁ שְׁלוֹם, הוּא יִבְנֶה
אֶת בַּיִת הַמִּקְדָּשׁ.

וְעַתָּה אוֹמֵר שְׁלֹמֹה הַמֶּלֶךְ:

☪ מהרהר יבנה ☪

מו. מצודת דוד.

מז. רד"ק.

מח. מצודת דוד.

מט. מלבי"ם ועיי"ש.

ג. דברי הימים א' פרק כ"ב.

(ב) וַיִּקְרָא יְהוָה אֶת־דְּבָרוֹ אֲשֶׁר דִּבֶּר, וַאֲקָם תַּחַת דָּוִד אָבִי, וַאֲשַׁב
עַל־כִּפְסֵי יִשְׂרָאֵל כַּאֲשֶׁר דִּבֶּר יְהוָה, וַאֲבָנָה חֵבְרֹן לְשֵׁם יְהוָה
אֱלֹהֵי יִשְׂרָאֵל:

וַיִּקְרָא יְהוָה אֶת דְּבָרוֹ אֲשֶׁר דִּבֶּר, וַאֲקָם תַּחַת דָּוִד אָבִי, וַאֲשַׁב עַל כִּפְסֵי יִשְׂרָאֵל
כַּאֲשֶׁר דִּבֶּר יְהוָה, יִשְׁבְּתִי בְּאוֹפֵן שֵׁשׁ לִי מִנּוּחָה מֵהָאוֹיְבִים, וְעַל יְדֵי זֶה¹¹
וַאֲבָנָה חֵבְרֹן לְשֵׁם יְהוָה אֱלֹהֵי יִשְׂרָאֵל.

(כא) וַאֲשֶׁם שָׁם מְקוֹם לְאָרוֹן, אֲשֶׁר־שָׁם בְּרִית יְהוָה, אֲשֶׁר כָּרַת
עִם־אֲבֹתֵינוּ בְּהוֹצִיאֹ אוֹתָם מֵאֶרֶץ מִצְרַיִם:

וַאֲשֶׁם שָׁם בְּבֵית הַמִּקְדָּשׁ מְקוֹם לְאָרוֹן, הוּא קוֹדֵשׁ הַקְּדוּשִׁים, אֲשֶׁר שָׁם בְּתוֹךְ
הָאָרוֹן מוֹנַח שְׁנֵי לוֹחֹת הַבְּרִית יְהוָה, אֲשֶׁר בְּעַת שְׁנַתְנָם כָּרַת ה' בְּרִית¹² עִם
אֲבֹתֵינוּ, בְּהוֹצִיאֹ אוֹתָם מֵאֶרֶץ מִצְרַיִם.

שלמה אמר זאת, להודיע שהוא בנה את הבית במצות ה', ושזה כבר
היה מסודר ומוכן מימי דוד אביו¹³.

☞ מהרה יבנה ☞

נא. מלבי"ם ועיי"ש.

נב. מצודת דוד.

נג. אברבנאל ועיי"ש. ראה דברי הימים א' פרקים כ"ה-כ"ט.



הפטרת שמיני עזרת (בחוזי לארזי)
מלכים א פרק ח

(נד) וַיְהִי | כְּכַלּוֹת שְׁלֹמֹה לְהִתְפַּלֵּל אֶל־יְהוָה אֵת
כָּל־הַתְּפִלָּה וְהַתְּחִנָּה הַזֹּאת קָם מִלִּפְנֵי מִזְבֵּחַ יְהוָה מִכְרַע
עַל־בְּרָכָיו וְכַפָּיו פָּרְשׂוֹת הַשָּׁמַיִם: (נה) וַיַּעֲמֵד וַיְבָרֶךְ אֵת
כָּל־קְהַל יִשְׂרָאֵל קוֹל גָּדוֹל לֵאמֹר: (נו) בָּרוּךְ יְהוָה אֲשֶׁר
נָתַן מְנוּחָה לְעַמּוֹ יִשְׂרָאֵל כֹּכֵל אֲשֶׁר דִּבֶּר לְאֶ־נַּפְלֵ דָבָר
אֶחָד מִכֹּל דְּבָרָיו הַטּוֹב אֲשֶׁר דִּבֶּר בְּיַד מֹשֶׁה עַבְדּוֹ: (נד) יְהִי
יְהוָה אֱלֹהֵינוּ עִמָּנוּ כַּאֲשֶׁר הָיָה עִם־אֲבוֹתֵינוּ אֶל־יַעֲזֹבֵנוּ
וְאֶל־יִטְשֵׁנוּ: (נז) לְהַטּוֹת לְבַבְנוּ אֱלֹהֵינוּ לְלַכֵּת בְּכָל־דֶּרֶכָיו
וְלִשְׁמֹר מִצְוֹתָיו וְחֻקָּיו וּמִשְׁפָּטָיו אֲשֶׁר צִוָּה אֶת־אֲבוֹתֵינוּ:
(נח) וַיְהִיו דְּבָרַי אֵלֶּה אֲשֶׁר הִתְחַנַּנְתִּי לִפְנֵי יְהוָה קָרְבָּיִם
אֶל־יְהוָה אֱלֹהֵינוּ יוֹמָם וְלַיְלָה לַעֲשׂוֹת | מִשְׁפָּט עַבְדּוֹ
וּמִשְׁפָּט עַמּוֹ יִשְׂרָאֵל דְּבַר־יוֹם בְּיוֹמוֹ: (ס) לְמַעַן דַּעַת
כָּל־עַמֵּי הָאָרֶץ כִּי יְהוָה הוּא הָאֱלֹהִים אֵין עוֹד: (סא) וְהָיָה

לְבַבְכֶם שָׁלֵם עִם יְהוָה אֱלֹהֵינוּ לָלֶכֶת בְּחֻקָּיו וּלְשַׁמֵּר
 מִצְוֹתָיו כִּיּוֹם הַזֶּה: (בב) וְהַמֶּלֶךְ וְכָל־יִשְׂרָאֵל עִמּוֹ זִבְחִים זִבַּח
 לִפְנֵי יְהוָה: (גב) וַיִּזְבַּח שְׁלֹמֹה אֶת זִבַּח הַשְּׁלָמִים אֲשֶׁר זִבַּח
 לַיהוָה בְּקֹר עֲשָׂרִים וּשְׁנַיִם אֵלֶּה וּצֹאן מֵאָה וְעֲשָׂרִים אֵלֶּה
 וַיַּחֲנֹכוּ אֶת־בַּיִת יְהוָה הַמֶּלֶךְ וְכָל־בְּנֵי יִשְׂרָאֵל: (דב) כִּיּוֹם
 הַהוּא קָדַשׁ הַמֶּלֶךְ אֶת־תוֹךְ הַחֲצוֹר אֲשֶׁר לִפְנֵי בַיִת־יְהוָה
 כִּי־עָשָׂה שָׁם אֶת־הָעֹלָה וְאֶת־הַמִּנְחָה וְאֶת חֲלָבֵי הַשְּׁלָמִים
 כִּי־מִזְבַּח הַנְּחֹשֶׁת אֲשֶׁר לִפְנֵי יְהוָה קָטַן מִהַכִּיל אֶת־הָעֹלָה
 וְאֶת־הַמִּנְחָה וְאֶת חֲלָבֵי הַשְּׁלָמִים: (הב) וַיַּעַשׂ שְׁלֹמֹה
 בְּעַת־הַהִיא | אֶת־הַחָג וְכָל־יִשְׂרָאֵל עִמּוֹ קָהָל גָּדוֹל
 מִלְּבוֹא חֲמַת | עַד־נַחַל מִצְרַיִם לִפְנֵי יְהוָה אֱלֹהֵינוּ שִׁבְעַת
 יָמִים וְשִׁבְעַת יָמִים אַרְבָּעָה עָשָׂר יוֹם: (וב) כִּיּוֹם הַשְּׁמִינִי
 שָׁלַח אֶת־הָעָם וַיְבָרְכוּ אֶת־הַמֶּלֶךְ וַיֵּלְכוּ לְאַהֲלֵיהֶם שְׂמֵחִים
 וְטוֹבֵי לֵב עַל כָּל־הַטּוֹבָה אֲשֶׁר עָשָׂה יְהוָה לְדָוִד עַבְדּוֹ
 וּלְיִשְׂרָאֵל עִמּוֹ:

[עד כאן. ויש מוסיפים]

(א) וַיְהִי כְּכַלּוֹת שְׁלֹמֹה לְבַנּוֹת אֶת־בַּיִת־יְהוָה וְאֶת־בַּיִת
 הַמֶּלֶךְ וְאֶת כָּל־חֲשֵׁק שְׁלֹמֹה אֲשֶׁר חָפֵץ לַעֲשׂוֹת:



ביאור ההפטרה

 המשך הנוכת בית המקדש הראשון
 

(נד) וַיְהִי כְּכֹלֹת שְׁלֹמֹה לְהַתְּפִילָּה אֶל־יְהוָה אֵת כָּל־הַתְּפִלָּה וְהַתְּחִנָּה הַזֹּאת, קָם מִלְּפָנָי מִזִּבְחַ יְהוָה מִבְּרַעַע עַל־בְּרָכְיוֹ וְכַפְּיוֹ פָּרְשׂוֹת הַשָּׁמַיִם:

בעת הנוכת בית המקדש, התפלל שלמה המלך תפילה ארוכה, ובמשך כל זמן תפילתו כרע על ברכיו, ופרש כפיו אל השמים.

ויהי ככלות שלמה להתפלל אל יהוה את כל התפילה והתחנה הזאת, כאשר סיים שלמה המלך להתפלל את תפילתו, קם מלפני מזבח יהוה מברעע על ברכיו וכפיו פרשות השמים. מכיוון שעד עתה, במשך כל זמן התפילה הזאת, כרע על ברכיו, עכשיו קם ונעמד*.

(נה) וַיַּעֲמֵד וַיְבָרֵךְ אֵת כָּל־קְהַל יִשְׂרָאֵל, קוֹל גָּדוֹל לֵאמֹר: וַיַּעֲמֵד שְׁלֹמֹה, וַיְבָרֵךְ אֵת כָּל קְהַל יִשְׂרָאֵל, בְּקוֹל גָּדוֹל, לֵאמֹר:

(נו) בָּרוּךְ יְהוָה אֲשֶׁר נָתַן מְנוּחָה לְעַמּוֹ יִשְׂרָאֵל כָּכָל אֲשֶׁר דִּבֶּר, לֹא־נִפְלָ דָבָר אֶחָד מִכֹּל דִּבְרֵי הַטּוֹב אֲשֶׁר דִּבֶּר בְּיַד מֹשֶׁה עַבְדּוֹ: בָּרוּךְ יְהוָה: טַרַם שְׁבִירַךְ אֵת הָעָם, בִּירַךְ אֵת ה' בְּרֵאשׁוֹנָה.

אשר נתן מנוחה לעמו ישראל, ככל אשר דבר, ככתוב בפרשת ראה: והנחית לכם מכל איביכם מסכיב וישבתם בטח. והתקיים ההמשך: והיה המקום

מהרה יבנה

א. עפ"י רלב"ג ומצודת דוד.
 ב. מצודת דוד.
 ג. דברים י"ב י'.
 ד. רש"י. רלב"ג.
 ה. דברים י"ב י"א.

אֲשֶׁר יִבְחַר יְהוָה אֱלֹהֵיכֶם בּוֹ לְשֹׁכֵן שְׁמוֹ שָׁמַיִם. וְכֵן הַתְּקִימִים: וְנָתַתִּי מִשְׁפָּנִי בְּתוֹכְכֶם. לֹא נָפַל דָּבָר אֶחָד מִכֹּל דְּבָרֵי הַטּוֹב אֲשֶׁר דִּבֶּר בְּיַד מֹשֶׁה עַבְדּוֹ.

(נ) יְהִי יְהוָה אֱלֹהֵינוּ עִמָּנוּ כַּאֲשֶׁר הָיָה עִם־אֲבוֹתֵינוּ, אֱלֹהֵינוּ וְאֱלֹהֵי־יִשְׂרָאֵל:

יְהִי יְהוָה אֱלֹהֵינוּ עִמָּנוּ תָּמִיד, בְּהַשְׁגָּחָה תְּמִידִית, וִירָאָה לָנוּ אוֹתוֹתָיו וּנְפִלְאוֹתָיו, כַּאֲשֶׁר הָיָה עִם אֲבוֹתֵינוּ בִּיציאת מצרים, שְׁהִיָּה תְּדִיר נִסִּים, וְהַשְׁגָּחָה דְּבוּקָה בְּהֵם תְּמִיד, אֵל יַעֲזָבֵנוּ וְאֵל יִשְׁשָׁנוּ. וְכֵן נִכִּיר וְנִדְעֵ שְׂכַל הַטּוֹב בֵּא רַק מֵאַת הַשִּׁי"ת.

(נד) לְהַטּוֹת לְבַבְנוּ אֵלָיו, לְלַכֵּת בְּכָל־דְּרָכָיו וְלִשְׁמֹר מִצְוֹתָיו וְחֻקָּיו וּמִשְׁפָּטָיו אֲשֶׁר צִוָּה אֶת־אֲבוֹתֵינוּ:

וְעַל יְדֵי זֶה לְהַטּוֹת לְבַבְנוּ אֵלָיו, לְלַכֵּת בְּכָל דְּרָכָיו, וְלִשְׁמֹר מִצְוֹתָיו וְחֻקָּיו וּמִשְׁפָּטָיו, אֲשֶׁר צִוָּה אֶת אֲבוֹתֵינוּ, שְׁהִי"ת יִטָּה אֶת לְבַבְנוּ אֵלָיו, כְּפִי שְׁהַטָּה אֶת לְבַב אֲבוֹתֵינוּ עַל יְדֵי רִיבּוֹי הַטּוֹב וְהַדְּבִיקוֹת וְהַנְּבוּאָה.

(נט) וְיִהְיוּ דְּבָרֵי אֱלֹהֵי אֲשֶׁר הִתְחַנְּנֵתִי לְפָנָי יְהוָה קָרְבִים אֱלֹהֵי־יְהוָה אֱלֹהֵינוּ יוֹמָם וְלַיְלָה, לַעֲשׂוֹת מִשְׁפָּט עַבְדּוֹ וּמִשְׁפָּט עַמּוֹ יִשְׂרָאֵל דְּבָרֵי־יוֹם בְּיוֹמוֹ:

וְיִהְיוּ דְּבָרֵי אֱלֹהֵי, אֲשֶׁר הִתְחַנְּנֵתִי וְהִתְפַּלֵּלְתִּי לְפָנָי יְהוָה, קָרְבִים אֵל יְהוָה אֱלֹהֵינוּ יוֹמָם וְלַיְלָה, שִׁיחִיָּה שְׁמִירַתוֹ תְּמִיד לַעֲשׂוֹת מִשְׁפָּטֵינוּ, לַעֲשׂוֹת מִשְׁפָּט עַבְדּוֹ וּמִשְׁפָּט עַמּוֹ יִשְׂרָאֵל, לְתַבּוּעַ עַלבוֹנָם מִיַּד הָאוֹיֵב.

☞ מהרה יבנה ☞

- ו. מלבי"ם.
- ז. ויקרא כ"ו י"א.
- ח. מלבי"ם.
- ט. מלבי"ם.
- י. מלבי"ם.
- יא. רד"ק.
- יב. רש"י.

שתתן לנו דבר יום ביומו מה שאנו צריכים, להשפיע לנו טובה וברכה, ולשמור אותנו מכל רעה. ועל ידי זה ידעו כל עמי הארץ שה' הוא האלהים, כי הדבקים בו הם שבעים טובה ושמורים מרעה".

(ס) לְמַעַן דַּעַת כָּל־עַמֵּי הָאָרֶץ כִּי יְהוָה הוּא הָאֱלֹהִים אִין עוֹד:

לְמַעַן דַּעַת כָּל עַמֵּי הָאָרֶץ כִּי יְהוָה הוּא הָאֱלֹהִים אִין עוֹד. על ידי שיראו את השגחתו הנפלאה על עמוי מידי יום ביומו, יכירו שה' פועל הכל".

(סא) וַיְהִי לְבַבְכֶם שָׁלֹם עִם יְהוָה אֱלֹהֵינוּ לְלָכֶת בְּחֻקֵּי וְלִשְׁמֹר מִצְוֹתָיו כִּי־זֶה:

וזה יפעול גם לישראל שיהיה לְבַבְכֶם שָׁלֹם עִם יְהוָה אֱלֹהֵינוּ, שיהיה לבב ישראל שלם עם ה', על ידי שיראו את השגחתו הקבועה, ועל ידי כן לְלָכֶת בְּחֻקֵּי וְלִשְׁמֹר מִצְוֹתָיו, יקיימו את המצוות, כִּי־זֶה הוּא, כמו ביום הזה שכולם ראו את השגחת ה' השוכן בתוך עמו ישראל".

(סב) וְהִמְלִיךְ וְכָל־יִשְׂרָאֵל עִמּוֹ, זִבְחִים זָבַח לְפָנָי יְהוָה:

וְהִמְלִיךְ שַׁלְמָה וְכָל יִשְׂרָאֵל עִמּוֹ, זִבְחִים זָבַח, מִקְרִיבִים קַרְבָּנוֹת, לְפָנָי יְהוָה.

(סג) וַיִּזְבַּח שַׁלְמָה אֶת זִבְחֵי הַשְּׁלָמִים אֲשֶׁר זָבַח לַיהוָה בְּקָר עֹשְׂרִים וּשְׁנַיִם אֵלֶּף וְצֹאן מֵאָה וְעֶשְׂרִים אֵלֶּף, וַיַּחֲנֹכוּ אֶת־בֵּית יְהוָה הַמֶּלֶךְ וְכָל־בְּנֵי יִשְׂרָאֵל:

וַיִּזְבַּח שְׁלֹמֹה אֶת זֶבַח הַשְּׁלָמִים אֲשֶׁר זָבַח לַיהוָה, בְּקֶרַע עֶשְׂרִים וּשְׁנָיִם אֵלֶּף, וּצְאֵן מֵאָה וְעֶשְׂרִים אֵלֶּף. וַיַּחֲנוּכּוּ אֶת בֵּית יְהוָה הַמֶּלֶךְ וְכָל בְּנֵי יִשְׂרָאֵל. הַתְּחִלַּת דְּבַר שִׁיתִּיקִים מִשָּׁם וְאֵילֶךְ, נִקְרָא 'חִינוּךְ'."

(ד) בַּיּוֹם הַהוּא קִדַּשׁ הַמֶּלֶךְ אֶת־תּוֹךְ הַחֲצַר אֲשֶׁר לִפְנֵי בֵּית־יְהוָה בִּי־עֲשָׂה שָׁם אֶת־הָעֵלָה וְאֶת־הַמִּנְחָה וְאֶת חֲלָבֵי הַשְּׁלָמִים, בִּי־מִזְבַּח הַנְּחֻשֶׁת אֲשֶׁר לִפְנֵי יְהוָה קָטַן מֵהַכִּיל אֶת־הָעֵלָה וְאֶת־הַמִּנְחָה וְאֶת חֲלָבֵי הַשְּׁלָמִים:

בַּיּוֹם הַהוּא שֶׁל הַנּוֹכַח בֵּית הַמִּקְדָּשׁ, קִדַּשׁ הַמֶּלֶךְ אֶת תּוֹךְ הַחֲצַר אֲשֶׁר לִפְנֵי בֵּית יְהוָה, קִידַשׁ הַמֶּלֶךְ אֶת רִצְפַת הַעֲזֵרָה בַּקְדוּשַׁת מִזְבַּח, בְּכַדֵּי שִׁיּוּכְלוֹ לַהֲקַטִּיר קַרְבָּנוֹת עַל רִצְפַת הַעֲזֵרָה, כִּי עָשָׂה שָׁם אֶת הָעֵלָה וְאֶת הַמִּנְחָה וְאֶת חֲלָבֵי הַשְּׁלָמִים, כִּי מִזְבַּח הַנְּחֻשֶׁת אֲשֶׁר לִפְנֵי יְהוָה קָטַן מֵהַכִּיל אֶת הָעֵלָה וְאֶת הַמִּנְחָה וְאֶת חֲלָבֵי הַשְּׁלָמִים, מִפְּנֵי שֶׁהַמִּזְבַּח הָיָה קָטַן מֵהַכִּיל אֶת רִיבּוּי הַקַּרְבָּנוֹת שֶׁהַקְּרִיב שְׁלָמָה."

מהרה יבנה

י. מצודת דוד.

יה. רש"י בפירושו הראשון לפי שיטת רבי יהודה.

אולם רבי יוסי חולק, אמר רבי יוסי לרבי יהודה: כתוב לעיל (מלכים א' ג') שהקריב שלמה אלף עולות ביום אחד על המזבח שעשה משה, והרי מקום המערכה במזבח של משה הוא אמה על אמה ואע"פ שהמזבח היה חמש על חמש, אבל נפחת מצד אחד של המזבח אמה לקרנות ואמה נוספת למקום הילוך רגלי הכהנים, וכן גם בצד השני, נשאר רק אמה על אמה למערכה, אמנם מקום המערכה של המזבח בבית המקדש הראשון הוא עשרים על עשרים אמה (מידות פ"ג מ"א), א"כ מקום המערכה במזבח הזה גדול משל משה ארבע מאות פעמים, ואפשר להקריב עליו ארבע מאות אלף קרבנות ביום אחד וכי על כל אמה על אמה היה אפשר להקריב אלף עולות, מפני שאש של מעלה ממהרת לשרוף, אם כן מה הכוונה כאן שקידש המלך את תוך החצר כי מזבח הנחושת קטן מהכיל. אלא מפרש רבי יוסי שהכוונה בפסוק 'קידש המלך את תוך החצר' היינו שקבע שלמה מזבח של אבנים מחובר ברצפה (המזבח של משה לא היה מחובר ברצפה), משום שמזבח הנחושת של משה רבינו קטן מהכיל את רוב הקרבנות. ושלמה הקריב עשרים ושנים אלף בקר, ומאה ועשרים אלף צאן, ואין מקום עבורם על המזבח של משה שמכיל רק אלף עולות, לזה עשה מזבח גדול של אבנים במקום מזבח הנחושת, והיברו ברצפה, והוא מחזיק ארבע מאות אלף עולות. ואז בודאי יחזיק את הקרבנות שמקריב שלמה.

ועתה צריך לבאר מה יענה רבי יהודה על דברי רבי יוסי. אלא רבי יהודה לשיטתו, שהמזבח של משה הוא יותר גדול, וארכו ורחבו עשר על עשר אמה (והביאור לשיטת רבי יהודה באורך ורוחב המזבח הוא, שבמזבח של בית שני ובית שלישי כתוב (יחזקאל מג' ז'): וְהָאֵרֶזֶל (מקום המערכה במזבח) שְׁתֵּים עָשָׂר אֶרְזֵי בְּשִׁתַּיִם עֶשְׂרֵה רֹחֵב, רְבֹעַ אֶל אֶרְבַּעַת רְבָעִיו. וביאור הפסוק הוא, שמודדים מאמצע מקום המערכה במזבח שתיים עשרה אמה לכל רוח, נמצא אורך ורוחב מקום המערכה עשרים וארבע על עשרים וארבע אמות (בשונה ממקום המערכה בבית ראשון שהיה רק עשרים על עשרים אמות). ובמזבח של משה כתוב בתורה (שמות כו א'): חָמֵשׁ אַמּוֹת אֶרְזֵי וְחָמֵשׁ אַמּוֹת רֹחֵב, רְבֹעַ

מזבחה הנחשת: מזבחה האבנים שעשה במקום מזבחה הנחושת"י.

מהרה יבנה

יהיה המזבח. מפרש רבי יהודה שכמו ביחזקאל כשכתוב 'רבועי' הכוונה שמודדין מהאמצע, גם כן במזבחה של משה שכתוב 'רבועי' הכוונה שמודדין מהאמצע, ואם כן נמצא אורך ורוחב המזבחה של משה עשר על עשר אמה ואמנם רבי יוסי מבאר את התיבה 'רבועי' לגזירה שווה אחרת]], אם כן מקום המערכה שיש על עשר אמות וכי יורד מכל צד אמה לקרנות ואמה למקום הילוך רגלי הכהנים], נמצא שהמזבחה של שלמה הוא רק י"א פעמים כמו המזבחה של משה, וא"כ אינו מכיל אלא אחד עשר אלף עולות ביום, אך הרי כתוב שהקריב שלמה עשרים ושנים אלף בקר, ומאה ועשרים אלף צאן. ולזה היה צריך שלמה לקדש את ריצפת העזרה בקדושת מזבחה, ולהקטיר על הרצפה.

לסיכום: לפי רבי יוסי המילים 'כי מזבחה הנחושת קמן מהכיל', נאמר על המזבחה של משה, שהוא קמן מהכיל, ולכן עשה שלמה מזבחה אבנים מחובר ברצפה.

אמנם לפי רבי יהודה המילים 'כי מזבחה הנחושת קמן מהכיל', עולים על מזבחה האבנים שעשה שלמה במקום מזבחה הנחושת, אשר הוא קמן מהכיל, ולכן קידש המלך את תוך החצר, שהקטירו על הרצפה ממש (כל זה מהגמרא זבחים דף נ"ט. ורש"י שם. רש"י ומלבי"ם כאן. וראה קושית המלבי"ם על החשבון בדברי רש"י כאן. כאן הובא החשבון עפי" המלבי"ם ורש"י בזבחים).

יט. לפי שימת רבי יהודה, רש"י. יש מפרשים שהיה מזבחה האבנים שעשה שלמה מצופה בנחושת, ומשום זה נקרא מזבחה הנחושת (רלבי"ג. אברבנאל).

המזבח בבית ראשון

צפון

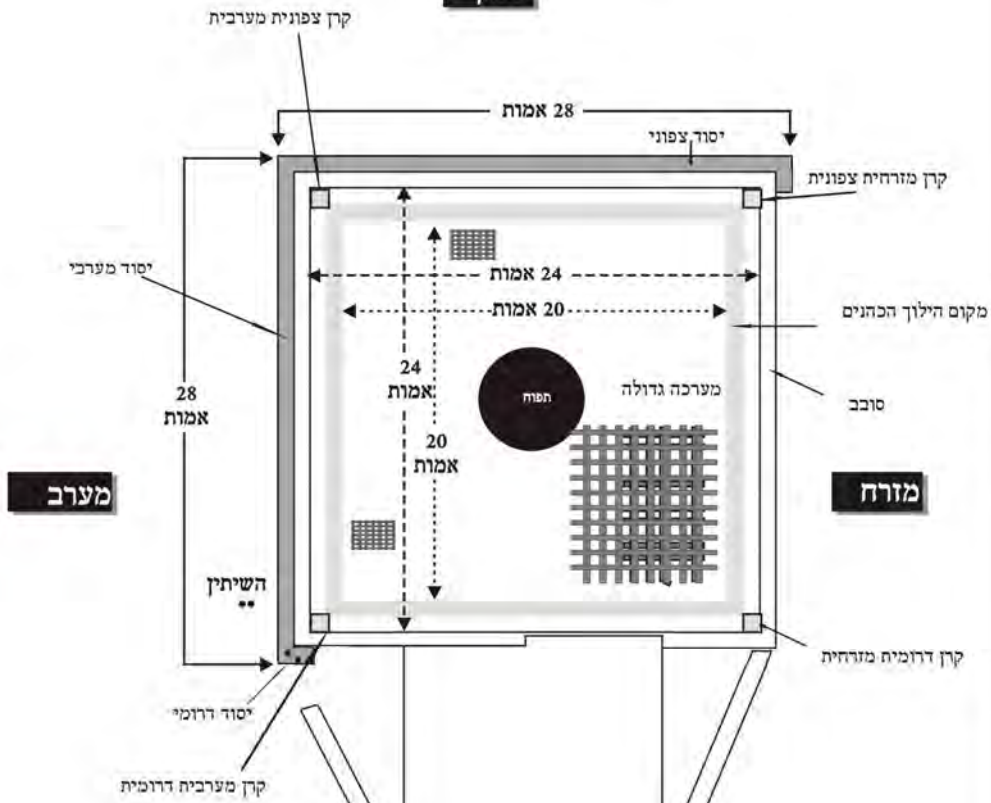

כבש גדול

שטחי המזבח:

בקרקע העזרה:
28x28

גג המזבח:
24x24

אזור ההקרבה:
20x20

דרום

(סד) וַיַּעַשׂ שְׁלֹמֹה בַּעֲתֵי־הַחַיָּא אֶת־הַחֹהַג וְכָל־יִשְׂרָאֵל עִמּוֹ קָהַל גָּדוֹל מִלְּבֹאֵי חֶמֶת עַד־נַחַל מִצְרַיִם לְפָנָי יְהוָה אֱלֹהֵינוּ, שִׁבְעַת יָמִים וְשִׁבְעַת יָמִים, אַרְבָּעָה עָשָׂר יוֹם:

וַיַּעַשׂ שְׁלֹמֹה הַמֶּלֶךְ בַּעֲתֵי הַחַיָּא, אֶת הַחֹהַג שֶׁל חֲנוּכַת בֵּית הַמִּקְדָּשׁ וְחַג הַסּוּכוֹת, וְכָל יִשְׂרָאֵל עִמּוֹ, קָהַל גָּדוֹל וְעֵצוּם, אֲשֶׁר מִבּוֹא לִירוּשָׁלַיִם מִלְּבֹאֵי חֶמֶת מֵהַמְּקוֹם שֶׁבָּאִים מִשָּׁם לְחֶמֶת^{כא}, שֶׁהוּא הַקְּצֵה הַצְּפוֹנִי שֶׁל אֶרֶץ יִשְׂרָאֵל, עַד נַחַל מִצְרַיִם שֶׁהוּא הַקְּצֵה הַדְּרוֹמִי שֶׁל אֶרֶץ יִשְׂרָאֵל^{כב}. לְפָנָי יְהוָה אֱלֹהֵינוּ.

עִשׂוּ אֶת הַחֹהַג בְּמִשְׁךְ שִׁבְעַת יָמִים וְשִׁבְעַת יָמִים, דִּהְיִינוּ שִׁבְעַת יָמִים שֶׁל חַג הַחֲנוּכַת בֵּית הַמִּקְדָּשׁ, וּמִיָּד לְאַחֲרָיו שִׁבְעַת יָמִים שֶׁל חַג הַסּוּכוֹת^{כג}, וּבִיחַד אַרְבָּעָה עָשָׂר יוֹם רְצוּפִים^{כד}. וּבְכָל יוֹם הָיוּ מִקְרִיבִים הַרְבֵּה קַרְבָּנוֹת, וְאוֹכְלִים וְשׁוֹתִים וְשִׂמְחִים בְּשִׂמְחָה הַגְּדוֹלָה^{כה}.

וְנִמְצָא שֶׁאֲכָלוּ וְשָׁתוּ בְּיוֹם הַכִּיפּוּרִים^{כו}, וְהָיָה זֶה הוֹרָאתָ שֶׁעַל עַל פִּי נִבְיָא^{כז}.

מהרהר יבנה

ג. מצודת דוד. רלב"ג.

כא. מצודת דוד. 'חמת' הוא אנטוכיא (רש"י במדבר לד ת, רש"י יחזקאל יא י, רש"י עמוס ו ב). ויש אומרים שהוא מקום שנקרא עד היום בשם 'חמת' או 'חמה' (עיין כפתור ופרח פרק יא, ועיין 'הארץ לנבולותיה' עמוד יא).

כב. רש"י. מצודת דוד. יש אומרים ש'נחל מצרים' זה הנילוס (רש"י יהושע יג ג). ויש אומרים שזה נחל הנקרא 'ואדי אל עריש' והוא נחל בקצה דרומי מערבי של ארץ ישראל, הנשפך לים הנידול. כן תרגם רב סעדיה גאון שנחל מצרים זה ואדי אל עריש. וכן כתב בספר כפתור ופרח.

כג. גמרא מועד קטן ט'. רש"י. מצודת דוד. רלב"ג. רד"ק.

כד. מועד קטן ט'. מצודת דוד. רד"ק.

כה. מועד קטן ט'. וברש"י שם.

כו. רש"י. רד"ק.

כז. רלב"ג. ובגמרא (מועד קטן ט). מבואר, שדרשו קל וחומר, שכתוב במשכן שהקריבו הנשיאים קרבנות יום יום, בכל ימי חנוכת המשכן, עד שכתוב 'ביום עשתי עשר יום', אי"כ הקריבו כל הימים רצוף גם בשבת. ודרשו קל וחומר לחנוכת בית המקדש, שבמשכן אין קדושתו לעולם, וקרבת יחיד (של הנשיאים שכל אחד הוא יחיד), ודוחה שבת שהוא איסור סקילה (היותר חמור מאיסור כרת (רש"י בנמ"ז)), וכאן בבית המקדש, קדושתו לעולם, וקרבת ציבור (כי הקרבנות שהקריבו בחנוכת בית המקדש הם קרבנות ציבור (רש"י)), ויום הכיפורים שענשו כרת, לא כל שכן.

והיו דואגים שמא נתחייבו שונאיהם של ישראל כליה, כי במשכן היה צורך גבוה של הקרבנות, וכאן צורך הדיוט של אכילה ושתייה. יצאה בת קול ואמרה להם, כולכם מזומנים לחיי העולם הבא.

ושואלת הגמרא, שהכא נמי, היו יכולים לא לאכול. אלא שאין שמחה (שמחת הגוף (רש"י)) אלא באכילה ושתייה. יתכן שלפי הרלב"ג, דרשו את הק"ו הזה עפ"י נביא.

(ס) בַּיּוֹם הַשְּׁמִינִי שִׁלַּח אֶת־הָעֵם, וַיְבָרְכוּ אֶת־הַמֶּלֶךְ, וַיֵּלְכוּ לְאַהֲלֵיהֶם שְׂמֵחִים וְטוֹבֵי לֵב עַל כָּל־הַטּוֹבָה אֲשֶׁר עָשָׂה יְהוָה לְדוֹד עֲבָדוֹ וּלְיִשְׂרָאֵל עַמּוֹ:

בַּיּוֹם הַשְּׁמִינִי, שהוא שמיני עצרת, שִׁלַּח אֶת־הָעֵם, פטר אותם מלהיות עמו יחד, כי כל הימים שבעה ושבעה היו חוגגים יחד לכבוד חנוכת בית המקדש. ומזה הבינו ששמיני עצרת רגל בפני עצמוי^א. וַיְבָרְכוּ אֶת־הַמֶּלֶךְ.

אמנם לא יכלו ללכת לבתיהם מיד במוצאי שמיני עצרת, כי שמיני עצרת טעון לינה, ולכן למחרת ביום כ"ג לחודש תשרי, שהוא אסרו חג, נתן להם שלמה המלך רשות ללכת לבתיהם. וזה מה שכתוב בדברי הימים^ב וּבַיּוֹם עֹשְׂרִים וּשְׁלֹשָׁה לַחֹדֶשׁ הַשְּׁבִיעִי [שהוא אסרו חג] שִׁלַּח אֶת־הָעֵם לְאַהֲלֵיהֶם, כי רק אז נתן להם רשות ללכת לבתיהם^ג. וַיֵּלְכוּ לְאַהֲלֵיהֶם.

שְׂמֵחִים, שנהנו מזיו השכינה^ד. וְטוֹבֵי לֵב, שנולד אחר כך לכל אחד ואחד בן זכרי^ה. עַל כָּל־הַטּוֹבָה אֲשֶׁר עָשָׂה יְהוָה לְדוֹד עֲבָדוֹ, שמחל ה' לדוד על עונותיו^ו. ושקיים לו הבטחתו, אשר בנו היושב על כסאו בנה את בית המקדש^ז. וּלְיִשְׂרָאֵל עַמּוֹ, שנמחל להם על שאכלו ביום הכיפורים, ויצאה בת קול ואמרה: כולכם מזומנים לחיי העולם הבא^ח. ושראו ששרתה שכינה בבית הבנוי^ט.

מהרה יבנה

כה. מלבי"ם.

כט. ב' ז' י'.

ל. מלבי"ם.

לא. מועד קמן ט'.

לב. מועד קמן ט'.

לג. מועד קמן ט'. רש"י. וזה לשון הגמ' (מועד קמן ט.): אמר רב יהודה אמר רב, בשעה שביקש שלמה להכניס ארון למקדש דבקן שערים זה לזה, אמר שלמה עשרים וארבע רגנות [כתובים בפרשה, בין רנה ותהנה ותפלה ובקשה (רש"י)] ולא נענה, פתח ואמר (תהילים כד ו, ט) שאו שערים ראשיכם וגו' ולא נענה, כיון שאמר (דברי הימים ב' ו מב) ה' אלהים אל תשב פני משיחך זכרה לחסדי דוד עבדך מיד נענה, באותה שעה נהפכו פני שונאי דוד כשולי קדירה, וידעו הכל שמחל לו הקב"ה על אותו עון.
לד. מצודת דוד.

לה. מועד קמן ט'. רש"י. יתכן לומר, דהרי 'ונשלמה פרים שפתינו' (הושע יד א), על ידי שאנו עוסקים בלימוד בנין בית המקדש וחנוכתו, גם אנו מזומנים לחיי העולם הבא.
לו. מצודת דוד.



יהווקאל פרק מג

(א) אתה בן-אדם הגד את-בית-ישראל את-הבית ויפּלמוּ
 מעוונותיהם ומדדוּ את-תְּכַנִּית: (א) ואם-נכְלָמוּ מכל
 אֲשֶׁר-עָשׂוּ צוּרַת הַבַּיִת וּתְכוּנָתוֹ וּמוֹצְאָיו וּמוֹבְאָיו
 וְכָל-צוּרָתוֹ וְאֵת כָּל-חֻקָּתָיו וְכָל- (צורתֵי כתיב) צוּרָתָיו
 וְכָל- (תורתו כתיב) תוּרָתָיו הוֹדַע אֹתָם וְכָתַב לְעֵינֵיהֶם וַיִּשְׁמְרוּ
 אֶת-כָּל-צוּרָתוֹ וְאֶת-כָּל-חֻקָּתָיו וְעָשׂוּ אֹתָם: (ב) זֹאת תוּרַת
 הַבַּיִת עַל-רֹאשׁ הָהָר כָּל-גְּבוּלוֹ סְבִיב | סְבִיב קִדְשׁ קִדְשִׁים
 הַנֶּה-זֹאת תוּרַת הַבַּיִת: (ג) וְאֵלֶּה מִדּוֹת הַמְּזֻבָּח בְּאֲמוֹת
 אֲמָה אֲמָה וְטַפַּח וְחִיק הָאֲמָה וְאֲמָה-רַחֵב וְגִבּוּלָה
 אֶל-שִׁפְתָּהּ סְבִיב זֵרֶת הָאֶחָד וְזֶה גֹב הַמְּזֻבָּח: (ד) וּמִחִיק
 הָאָרֶץ עַד-הָעֶזְרָה הַתְּחִתוֹנָה שְׁתֵּים אֲמוֹת וְרַחֵב אֲמָה
 אַחַת וּמִהָעֶזְרָה הַקְּטָנָה עַד-הָעֶזְרָה הַגְּדוּלָה אַרְבַּע אֲמוֹת
 וְרַחֵב הָאֲמָה: (ה) וְהִהְרֵאֵל אַרְבַּע אֲמוֹת (ומהאראיל כתיב)
 וּמִהָאֲרִיאֵל וְלִמְעָלָה הַקְּרָנוֹת אַרְבַּע: (ו) (ומהאראיל כתיב)

וְהָאֲרִיאֵל שְׁתֵּים עָשָׂר אֲרָךְ בְּשָׁתַיִם עָשָׂרָה רָחַב רְבֹועַ
 אֶל אַרְבַּעַת רְבָעִים: (י) וְהָעֹזָה אַרְבַּע עָשָׂרָה אֲרָךְ בְּאַרְבַּע
 עָשָׂרָה רָחַב אֶל אַרְבַּעַת רְבָעִים וְהַגְּבוּל סְבִיב אוֹתָהּ חֲצִי
 הָאֲמָה וְהַחִיק־לָהּ אֲמָה סְבִיב וּמַעֲלֵתָהּ פְּנֹת קָדִים: (יא)
 וַיֹּאמֶר אֵלַי בֶּן־אָדָם כֹּה אָמַר אֲדֹנָי יְהוִה אֱלֹהֵי חֲקֹנֹת
 הַמְּזֻבָּח בַּיּוֹם הָעֲשׂוֹתוֹ לְהַעֲלוֹת עָלָיו עֹלָה וְלִזְרֹק עָלָיו
 דָּם: (יב) וְנִתְּתָה אֶל־הַכֹּהֲנִים הַלְוִיִּם אֲשֶׁר הֵם מִזֶּרַע צְדֹק
 הַקְּרִבִּים אֵלַי נָאִם אֲדֹנָי יְהוִה לְשֹׁרְתָנִי פֶר בֶּן־בָּקָר
 לְחֻטָּאת: (יג) וְלִקְחֹתָ מִדְּמוֹ וְנִתְּתָה עַל־אַרְבַּע קֶרְנֹתָיו
 וְאֶל־אַרְבַּע פְּנֹת הָעֹזָה וְאֶל־הַגְּבוּל סְבִיב וְחֻטָּאת אוֹתוֹ
 וְכִפְּרָתָהּ: (יד) וְלִקְחֹתָ אֶת הַפֶּר הַחֻטָּאת וּשְׂרָפוּ בְּמִפְקַד
 הַבַּיִת מִחוּץ לַמִּקְדָּשׁ: (טו) וּבַיּוֹם הַשֵּׁנִי תִקְרִיב שְׁעִיר־עִזִּים
 תָּמִים לְחֻטָּאת וְחֻטָּאוֹ אֶת־הַמְּזֻבָּח כַּאֲשֶׁר חֻטָּאוּ בְּפֶר: (טז)
 בְּכֹלוֹתֶךָ מִחֻטָּאת תִּקְרִיב פֶּר בֶּן־בָּקָר תָּמִים וְאֵיל מִן־הַצֹּאֵן
 תָּמִים: (יז) וְהִקְרַבְתָּם לִפְנֵי יְהוָה וְהִשְׁלִיכוּ הַכֹּהֲנִים עֲלֵיהֶם
 מֶלַח וְהָעֵלוּ אוֹתָם עֹלָה לַיהוָה: (יח) שְׁבַעַת יָמִים תַּעֲשֶׂה
 שְׁעִיר־חֻטָּאת לַיּוֹם וּפֶר בֶּן־בָּקָר וְאֵיל מִן־הַצֹּאֵן תָּמִים
 יַעֲשׂוּ: (יט) שְׁבַעַת יָמִים יִכְפְּרוּ אֶת־הַמְּזֻבָּח וְטָהְרוּ אֹתוֹ
 וּמָלְאוּ (ידו כתיב) יָדָיו: (כ) וַיִּכְלוּ אֶת הַיָּמִים וְהָיָה בַיּוֹם

הַשְּׁמִינִי וְהִלָּאָה יַעֲשׂוּ הַכֹּהֲנִים עַל הַמִּזְבֵּחַ אֶת עוֹלֹתֵיכֶם
וְאֶת שְׁלֵמֵיכֶם וְרִצְאַתִּי אֶתְכֶם נְאֻם אֲדֹנָי יְהוִה:



בִּיאֹר הַהַפְטָרָה

לימוד צורת בית המקדש

① אֶתְּהָ בֶן אָדָם הִגֵּד אֶת בֵּית יִשְׂרָאֵל אֶת הַבַּיִת, וְיִכְלְמוּ
מִעֲוֹנוֹתֵיהֶם, וּמִדְּדוּ אֶת תְּכֵנִית:

ה' אמר ליחזקאל הנביא: אֶתְּהָ בֶן אָדָם, אתה יחזקאל, הִגֵּד אֶת בֵּית יִשְׂרָאֵל
אֶת הַבַּיִת, תֹּאמַר לְבְנֵי יִשְׂרָאֵל אֶת צוֹרֵת בְּנֵי בֵּית הַמִּקְדָּשׁ הַשְּׁלִישִׁי
שְׂרָאִית בְּמִרְאֵה הַנְּבוּאָה, וְיִכְלְמוּ מִעֲוֹנוֹתֵיהֶם, וְעַל יְדֵי זֶה יִהְיֶה לָהֶם בּוֹשָׁה
מִעֲוֹנוֹתֵיהֶם, כְּאֲשֶׁר הִנְנִי מִרְאֵה לָהֶם חֲסָדִי שְׂאִינִי מִוֹאֵם אוֹתָם בְּגִלְל
הַעֲבֻרוֹת שִׁלְהֵם.

וּמִדְּדוּ אֶת תְּכֵנִית. אֶת תְּכֵנִית צוֹרֵת בֵּית הַמִּקְדָּשׁ הַשְּׁלִישִׁי שֶׁתִּרְאֶה לָהֶם,
יִמְדְּדוּ וַיְכִינּוּ אוֹתוֹ, לְסִימֵן שְׁעוֹד יַעֲשׂוּ אֶת זֶה לְעֵתִיד כְּשִׁיבּוֹא הַגּוֹאֵל וַיַּחֲיוּ
הַמֵּתִים. יִלְמְדוּ וַיְכִינּוּ אֶת צוֹרֵת הַבַּיִת, לְסִימֵן שֶׁהַלּוֹמְדִים אֶת צוֹרֵת בֵּית
הַמִּקְדָּשׁ הַשְּׁלִישִׁי יַחֲיוּ בְּבִנְיַן הַבַּיִת לְעֵתִיד.

מהרה יבנה

- א. רש"י מכת"י: ויכלמו מעוונותיהם. צהלאותי למו חסדי, שאיני ממאס אותם צעוונס:
- ב. מצודת דוד.
- ג. רש"י.

ד. רד"ק. אברבנאל. וכן כתב רש"י בפסוק הבא: ילמדו ענייני המדות מפיך שידעו לעשותם לעת קץ. ע"כ.
כתב התוספות יום טוב בספרו צורת הבית וז"ל: וכיוצא בזה פירש הרד"ק במלת 'תכנית', צורת הבית
ימדדו ויכינו אותו לסימן כי עוד יעשו בן לעתיד בבא הגואל ויחיו המתים, יכינו אותו לסימן שהרואים זאת
הצורה יחיו בבנין העתיד, ע"כ. והנה נוסף על מה שבקשנו בדבריו, למדנו עוד כי הבטיח השם ב"ה שעל

(יא) וְאִם נִכְלְמוּ מִכָּל אֲשֶׁר עָשׂוּ, צוֹרֵת הַבַּיִת, וְתִכְוֶנְתּוּ, וּמוֹצְאֵיו, וּמוֹבְאֵיו, וְכָל צוֹרְתּוֹ, וְאֵת כָּל חֻקְתָּיו, וְכָל (צוֹרְתֵי כתיב) צוֹרְתָיו, וְכָל (תורתו כתיב) תּוֹרָתּוֹ, הוֹדַע אֹתָם, וּכְתַב לְעֵינֵיהֶם, וַיִּשְׁמְרוּ אֵת כָּל צוֹרְתּוֹ, וְאֵת כָּל חֻקְתָּיו, וַעֲשׂוּ אוֹתָם:

בית המקדש השלישי במידות ובצורות שראה יחזקאל, יגיע זמנו להיבנות כאשר יגיע עת התיקון, שיטהרו מעוונותיהם. על כן נאמר: וְאִם נִכְלְמוּ מִכָּל אֲשֶׁר עָשׂוּ, דהיינו שיתביישו מהעבירות שעשו, וישבו בתשובה שלימה. לפי הכלל שהעושה דבר עבירה ומתבייש בה, מוחלין לו על כל עונותיו. ואז יזכו שיבנה בית המקדש השלישי, בצורות ובמידות שראה יחזקאל.

מהרה יבנה

ידי הבנת תמונת צורת הבית יזכו לתחייה לעתיד. וכן כתב בפירושו ליעשו אותם' שהוא ראייה גדולה לתחיית המתים.

והנה הבטחה זו לא בלבד לדורו של יחזקאל נאמר כי למה נגרע אנחנו הבאים אחריהם, אך היא הבטחה כללית אל כל שומר ומוֹדֵד הצורה כנזכר שיוכה לתחייה לעשותה לעתיד. שכן כל יעודי הנביאים ע"ה עם שהם מועדים לנוכח, עם כל זה מגמת פניהם כמו כן לעתידים בניהם אשר יקומו אחריהם ויספרו עד דור אחרון, ואמרו בלשון נוכח להקדים הטובה כשיזכו, מצורף לזה שדברי השם ב"ה והבטחתו כאלו אמר ונעשה מעתה, כנזכר בפירש"י בכמה מקומות על עבר במקום עתיד הבא בדברי הנביאים ע"ה. ע"כ לשון התוספות יום טוב.

וכתב הרד"ק בפסוק הבא וז"ל: וַיִּשְׁמְרוּ אֵת כָּל צוֹרְתּוֹ וְאֵת כָּל חֻקְתָּיו וַעֲשׂוּ אוֹתָם. ישמרו אותם בלבם ויאמינו כי כן יהיה, ויעשו אותם הבניינים והצורות והתורות לעתיד, ואם לא ישמרו אותם בלבם ולא יאמינו לא יעשו אותם, כי כן מדת הקדוש ברוך הוא ישלם לאדם מדה כנגד מדה, כל המאמין בביאת גואל יזכה לגאולה, ואם לא יאמין לא יזכה, וכן אם יאמין בתחיית המתים יזכה לתחייה, ואם לא יאמין לא יזכה. ולא נוכל לפרש ועשו אותם בבית שני שעלו בני גולה של בבל, כי הרבה דברים יש בבנינה זו שלא היו כן בבית שני, ועל כרחק בנינה זו עתידה, ואמר כן ויעשו אותה' ראייה גדולה לתחיית המתים. ע"כ.

ה. רש"י מכת"י: צוֹרֵת הַבַּיִת. גְּבוּל הַצִּיּוֹן הַיָּחִיד הוּא מִלְּפָנָיו וְעַד אַחֲרָיו סְדוּרִין לֹאֲרַבֵּעַ כּוֹחוֹת: וְתִכְוֶנְתּוֹ. חֲסָדוֹן תֵּלָיו וְלִסְטוֹתָיו: וְכָל צוֹרְתָיו. כְּרוֹצִים וְתִימוֹרִים וְאִילִים וְאִילָמִים:

בתשובות רש"י, במענה על שאלות ששאל רבי שמואל מאלצוויירא, ענה לו רש"י וז"ל: וְשָׁאֵל, 'אִם נִכְלְמוּ וְגו' וַעֲשׂוּ אוֹתָם' (מג יא), כְּלוֹם כֹּה לַעֲשׂוֹת צִיּוֹן זֶה צִיּוֹן יִחְזָקָל. אִמַּת אִם הִיֵּת תְּשׁוּבָתָם הוֹגַת עַל מִנַּת שְׁלֹא לַחֲטוּא, הִיֵּת צִיּוֹן זֶה לֵהֵם כְּשֶׁעָלוּ מִן הַגּוּלָה, וְגֹאֲלוֹת עוֹלָם צוֹרַע וְלֹא עַל יְדֵי רַשָׁת כּוֹרֵס, אֲלֹא שְׂגָרַם הַחֲטָא. וְכֵן שָׁנִי צִדְרָכּוֹת (ד). 'עַד יַעֲזוֹר עִמָּךְ' (שמות טו טז) זֶה צִיּוֹן לְרַשָׁאָה, 'עַד יַעֲזוֹר עִם זֶה קִינִית' זֶה צִיּוֹן שָׁנִי, אֲמֹר מַעֲתָה, רְאוּיִים הֵיוּ יִשְׂרָאֵל לַעֲשׂוֹת לָהֶם נֶס צִיּוֹן עֲזָרָא כִּדְרַךְ שְׁנַעֲסָה צִיּוֹן יְהוֹשֵׁעַ, אֲלֹא שְׂגָרַם הַחֲטָא:

ו. ברכות י"ב: וז"ל הגמרא: ואמר רבה בר חיננא סבא משמיה דרב, כל העושה דבר עבירה ומתבייש בו מוחלין לו על כל עונותיו, שנאמר (יחזקאל טו טג) 'לְמַעַן תִּזְכְּרִי וְבִשְׁתִּי, וְלֹא יִהְיֶה לְךָ עוֹד פְּתוּחוֹן פֶּה מִפְּנֵי כְּלֻמַּתְךָ, כִּכְפָרִי לְךָ לְכָל אֲשֶׁר עָשִׂיתָ נְאֻם אֲדֹנָי יְהוִה'. ז. עפ"י מלבי"ם.

תודיע לישראל את צורת הבית, צורת בית המקדש בכלל, מלפנים לחומת הר הבית, איך מסודרים חדרי הבית ולשכותיו לארבע הרוחות. ותכונתו, חשבון התאים והלשכות שבבית המקדש. ומוצאו ומוצאו, ומידות הפתחים שיוצאים ובאים דרכם. וכל צורתו, וכל הצורות של כל חדר וחדר. ואת כל מה שראוי להשתמש בכל מקום בכל חדר ובכל לשכה. וכל צורתו, וכל הצורות שמצוירים על כתלי ההיכל וקודש הקדשים, שהם הכרובים והדקלים. וכן צורת האולמות שבפתחים, וצורת

מהרה יבנה

ה. מצודת דוד ועי"ש. במלבי"ם וז"ל: ואם נכלמו מכל אשר עשו, ר"ל באשר שיבנה הבית במדות ובצורות אלה שראה יחזקאל לא יגיע זמנו עד שיגיע עת התיקון שיטהרו מעונותיהם, לכן ההודעה הזאת תלויה בתנאי אם יכלמו מכל אשר עשו וישובו בתשובה שלימה, כפי הכלל שהעושה דבר עבירה ומתבייש בה מוהלין לו על כל עונותיו, ואז צורת הבית הודע אותם, כי רק אז יבנה הבית הזה. ואמר פה ג' פעמים צורת הבית כי היה להביא שלש צורות. א. הצורה המוכרחת להיות בכל בית שיבנה לה' וא"א בלעה, והיה בשוה במשכן ובבית ראשון ושני ובבית השלישי, והוא שיהיה בו עזרה והיכל וקדש הקדשים וכן הכלים המוכרחים להיות בכלם, מזבח העולה ומזבח הקטורת וארון ושלחן ומנורה וכדומה. ב. דברים שאינם מוכרחים ויכולים להשתנות כפי הזמן כמו שנשתנו דברים במקדש מן המשכן, ובית שני מן בית ראשון. ג. דברים שהם מיוחדים רק למקדש השלישי שיגיע שעת התיקון ולא יכלו לעשות כמוהו בימי עזרא הגם שידעו מדברי יחזקאל מפני שידעו שעדיין לא הגיע עת התיקון, רק מקצת דברים אשר קבלו מפי הנביאים שיכולים לעשותו דוגמתו, כמ"ש הרמב"ם בה' בהב"ה, על הראשון אמר צורת הבית ותכונתו ומוצאו ומובאו ר"ל הצורה המוכרחת להיות בכל בית ואת החדרים והשערים המוכרחים להיות בכלם, על הבנין המיוחד רק לעתיד ואין יכולים לעשות כמוהו בזה"ז מפני שעניניו הם חקים נעלמים שלא יתגלו עד זמן העתיד, אמר וכל צורתו ואת כל חקתיו, שהחקים הם הדברים שמעמם נעלם, ועל הדברים שהם אמצעים בין בנין הראשון ובין בנין השלישי, אשר היו יכולים לעשותם בימי בית שני שבנאו בבית ראשון וכדברים מעין העתיד כמ"ש הרמב"ם מפני שהדברים ההם אינם חקים נעלמים רק תורות שמעמם נודע, אמר וכל צורתו וכל תורותיו הודע אותם. וכתב לעיניהם צוה שיכתוב צורת הבנין העתיד בספר למשמרת לדור אחרון, וישמרו ר"ל שאם ישמרו את כל צורתו ואת כל חקתו להתנהג כפיהם בקדושה ובטהרה ובהטבת המעשים, שיהיו מוכנים אל הצורות האלה שמורים על דבוק ה' ושכינתו בקדש לעולם, אז ועשו אותם אז יעשו את הצורות ויבנו את בית השלישי ברוח ה' עליהם.

ט. רד"ק.

י. רש"י.

יא. רש"י.

יב. מצודת דוד.

יג. רד"ק. מצודת דוד.

יד. רד"ק. מצודת דוד.

טו. רש"י. רד"ק. מצודת דוד.

העמודים הנקראים 'אילים'י. וְכָל תּוֹרָתִי, וְכָל הַחֲלֻכּוֹת עַד הַיּוֹם מוֹתֵר לְנֹשִׁים לְהִיכַנְם, וְעַד הַיּוֹם לְיִשְׂרָאֵלִים, וְעַד הַיּוֹם לְכַהֲנִיםי.

הוֹדַע אֹתְם, תּוֹדִיעַ לְבֵית יִשְׂרָאֵל אֵת כָּל זֶה, אֵת כָּל צוֹרוֹת וְעִנְיֵי בֵית הַמִּקְדָּשׁ הַשְּׁלִישִׁי, וְקָתַב לְעִינֵיהֶם, וְתָכַתּוּב אֵת זֶה עֲבוּרָם, כְּדִי שִׁלְמֹדוּ בּוֹהַי, וְיִשְׁמְרוּ אֵת כָּל צוֹרָתוֹ, וְאֵת כָּל הַקְּתָיו, יִלְמְדוּ מִמֶּךָ אֵת הַצּוֹרוֹת וְהַמִּידוֹת שֶׁל בֵּית הַמִּקְדָּשׁ הַשְּׁלִישִׁי, וְעָשׂוּ אֹתָם, כְּדִי שִׁדְעוּ לַעֲשׂוֹת אֹתָם בְּעַת הַקֵּץ כְּשִׁבּוֹא הַמִּשְׁחָה. וְזוֹ הַבְּמַחָה שֶׁהַשִּׁי"ת הַבְּמִיחָה שְׂכַל מִי שִׁלְמֹד

מהרה יבנה

טז. רש"י.

יז. רד"ק. עפ"י מצודת דוד. ברמב"ם (הלכות בית הבחירה א ז): ועושים בתוך העזרה גבולין, עד כאן לישראל, עד כאן לכהנים. ע"כ.

באברבנאל וז"ל: ושזהו אומרו וישמרו את כל צורותיו ואת כל חוקותיו שישמרו אותם בליבם ויאמינו שכן יהיה לעתיד, ויותר נכון לפרש שמפני שבזמנו של יחזקאל היו תועים בני ישראל בעבודת השמש והירח וכמו שאמר מאותם שהיו אחוריהם אל היכל ה' ופניהם קדמה משתחווים לשמש, לכן צוה לנביא שיגיד להם כל מה שראה בנבואתו מבנין הבית כדי שיתבודדו ויתבוננו בענין הבית וימדדו את תבניתו, ולפי שהדברים ההם יש להם רמזיות עליונות בדברים האלהיים כמו שבארתי בבנין בית שלמה לכן בהתבוננותם בענין הבית ומדותיו יתבאר להם טעותם בעובדם את המשרתים יכירו וידעו כי לה' המלוכה והוא המושל והמשיגה שהם הדברים אשר יורו עליו עניני הבית ומדותיו, ובוה יכלמו מעונותיהם בראותם כי לא מעבר לים הוא אבל בביתם ימצאו מה שילמדם להועיל אם יתבוננו בו, ואמר שמות רבים צורת הבית ותכונתו ומוצאו ומובאו ואמר פעם שנית וכל צורותיו ואמר בו לשון חקים ותורות לפי שהדברים הם מושגים אצלנו באחד מארבע אופנים אם בחוש ואם במושכל ראשון ואם במופת ואם בקבלה, ואמר צורת הבית על הנראית בחוש ותכונתו על התכונה הנרשמת בנפש שהיא ההתחלה שממנה תבוא ידיעת המושכלות הראשונות, ואמר מוצאו על המופתים הנעשים מה שיוצאים מהקדמות החושים ומהמושכלות הראשונות, ומובאו הם המקובלות הבאות לאדם מהאבות בדרך קבלה ולכן צוה השם וכל צורותיו וכל חקתיו וכל תורותיו הודע אותם כי אמר בזה צורותיו על המוחשות ועל המושכלות הראשונות כי הם כולם צורות מושגות לאדם בלי עיון וכל חוקותיו הם המקובלות שאין להם טעם וכל תורותיו הם המופתים הנודעים בהוראה ולמוד, והענין שמתכונת הבית וסדורו וחלקיו יודיע וילמד להם כל זה כדי שישתלמו באמונותיהם אם בדברים המתבארים ע"ד היקש ואם הנודעים מצד הקבלה לבד, ולהיות זאת כוונת הכתובים באמת אמר הגד לבני ישראל את הבית ואמר הודע אותם ולא אמר הראה לפי שאין הדבר תלוי בראיית העין כי אם בהבנת הנרמז והמכוון בבנין זה. ע"כ.

יח. מצודת דוד.

יט. אמרו חז"ל במדרש תנחומא (צו י"ד): אמר יחזקאל לפני הקב"ה, רבנו של עולם עד עכשיו אנו נתונים בגולה בארץ שונאינו, ואתה אומר לי לילך ולהודיע לישראל צורת הבית וכתוב אותו לעיניהם וישמרו את כל צורותיו ואת כל חוקותיו, וכי יכולין הן לעשות, הניח להם עד שיעלו מן הגולה ואחר כך אני הולך ואומר להם. אמר לו הקב"ה ליחזקאל, ובשביל שבני נתונים בגולה יהא בנין ביתי בטל, אמר לו הקב"ה גדול קרייתת בתורה כבנינה, לך אמור להם ויתעסקו לקרות צורת הבית בתורה ובשכר קרייתת שיתעסקו לקרות בה אני מעלה עליהם כאלו הם עוסקים בבנין הבית.

כ. רש"י. רד"ק. מצודת דוד.

את צורת בית המקדש השלישי, שכתב יחזקאל הנביא, יזכה לקום בתחיית המתים ולבנות את בית המקדש^{כא}.

(יב) **זאת תורת הַבַּיִת, עַל רֹאשׁ הַחֵר פֶּל גָּבְלוֹ סָבִיב סָבִיב קִדְשׁ קִדְשֵׁימ, הִנֵּה זֹאת תּוֹרַת הַבַּיִת:**

זאת תורת הַבַּיִת, מה שכתוב למעלה, זה הוא ענין לימוד הבית^{כב}.

עַל רֹאשׁ הַחֵר, בית המקדש יהיה בראש ההר^{כג}. וכתוב^{כד}: 'הַר גָּבְהָ מְאֹד וְעָלְיוֹ כְּמִבְנֵה עִיר מְנַגֵּב'. וכתוב^{כה}: 'וְהָיָה בְּאַחֲרֵית הַיָּמִים, נִכּוֹן יִהְיֶה הַר בֵּית ה' בְּרֹאשׁ הַהָרִים, וְנִשָּׂא מִגְּבְעוֹת, וְנִהְרֹוּ אֵלָיו פֶּל הַגּוֹיִם'.

פֶּל גָּבְלוֹ סָבִיב סָבִיב קִדְשׁ קִדְשֵׁימ, כל בית המקדש כולו הוא קדוש מאוד מאוד, לא רק המקום שבו הארון, אלא גם ההיכל והאולם והעזרות וכל הר הבית הכל קדוש מאוד מאוד, ואין בזה שום דבר חוליני^{כז}.

מהרה יבנה

כא. צורת הבית לתוספות יום טוב. עפ"י רש"י ורד"ק.

כתב רש"י: וישמרו. ילמדו ענייני המדות מפיו, שידעו לעשותם לעת קץ. ע"כ.

כתב התוספות יום טוב בספרו צורת הבית וז"ל: וכיוצא בזה פירש הרד"ק במלת 'תכנית', צורת הבית ימדדו ויכינו אותו לסימן כי עוד יעשו כן לעתיד בבא הגואל ויחיו המתים, יכינו אותו לסימן שהרואים זאת הצורה יחיו בבנין העתיד, ע"כ. והנה נוסף על מה שבקשנו בדבריו, למדנו עוד כי הבטיח השם ב"ה שעל ידי הבנת תמונת צורת הבית יזכו לתחייה לעתיד. וכן כתב בפירושו ל'עשו אותם' שהוא ראיה גדולה לתחיית המתים.

והנה הבטחה זו לא בלבד לדורו של יחזקאל נאמר כי למה נגרע אנחנו הבאים אחריהם, אך היא הבטחה כללית אל כל שומר ומודד הצורה כנזכר שיוזכה לתחייה לעשותה לעתיד. שכן כל יעודי הנביאים ע"ה עם שהם מועדים לנוכה, עם כל זה מגמת פניהם כמו כן לעתידים בניהם אשר יקומו אחריהם ויספרו עד דור אחרון, ואמרו בלשון נוכח להקדים הטובה כשיזכו, מצורף לזה שדברי השם ב"ה והבטחתו כאלו אמר ונעשה מעתה, כנזכר בפירש"י בכמה מקומות על עבר במקום עתיד הבא בדברי הנביאים ע"ה. ע"כ לישון התוספות יום טוב.

כתב הרד"ק וז"ל: וישמרו את כל צורתו ואת כל חקותיו ועשו אותם. ישמרו אותם בלבם ויאמינו כי כן יהיה, ויעשו אותם הבניינים והעזרות והתורות לעתיד, ואם לא ישמרו אותם בלבם ולא יאמינו לא יעשו אותם, כי כן מדת הקדוש ברוך הוא ישלם לאדם מדה כנגד מדה, כל המאמין בבואת גואל יזכה לגאולה, ואם לא יאמין לא יזכה, וכן אם יאמין בתחיית המתים יזכה לתחייה, ואם לא יאמין לא יזכה. ולא נוכל לפרש ועשו אותם בבית שני שעלו בני גולה של בבל, כי הרבה דברים יש בבנינה זו שלא היו כן בבית שני, ועל כרחק בנינה זו עתידה, ואמר כן 'עשו אותה' ראיה גדולה לתחיית המתים. ע"כ.

כב. רד"ק. מצודת דוד.

כג. רד"ק.

כד. יחזקאל מ' ב'.

כה. ישעיה ב' ב'.

הִנֵּה זֹאת תּוֹרַת הַבַּיִת, זֶה הוּא הַלִּימוּד, לְדַעַת שְׂכַל בֵּית הַמִּקְדָּשׁ, בְּכֹל חֲלָקָיו
כּוֹלֵם, הַכֹּל הוּא קְדוּשָׁה עֲלִיוֹנָה גְבוּהַ מְאֻדִּים.

מהרה יבנה



כו. עפ"י אברבנאל.

כו. עפ"י אברבנאל.

המזבח בבית המקדש השלישי

בפסוקים הבאים נלמד את המזבח.
בעמדנו בפתח ביאור פסוקים אלו, נקדים מהלכות המזבח וסדר בניית המזבח.

מהלכות המזבח

כמה מהלכות המזבח^א:

- א. מקום המזבח ומידות המזבח מדוייקים מאוד מאוד מאודי^ב. ואסור לשנות^ג.
- ב. צריך לבנות את המזבח בבית המקדש מאבנים^ד.
- ג. אסור שיהיה הלל תחת המזבח^ה.
- ד. המזבח כולו אטום, ללא חללי^ו.

מהרה יבנה

- כה. הרבה מהלכות המזבח, שונים מהלכות שאר בית המקדש.
כט. וגם כל המידות והמקומות והתבנית וכו' של בית המקדש הכל מדוייק מאוד מאוד, ואסור לשנות כלום.
כי הכל בנבואה ורוח הקודש מיד ה' (חולין פג: סוכה נא: ועוד).
- ל. רמב"ם (הלכות בית הבחירה ב א-ד). וכשבנו את בית המקדש השני היו צריכים נביאים שיאמרו את מקום ומידות המזבח (שם ובחידושי הגר"ז בכורות יז:). גם כל צורת בית המקדש ולא רק המזבח, 'הכל בכתב מיד ה'', הכל מדוייק מאוד ואסור לשנות, וגם בית שני נבנה ע"פ הנביאים (דרך חכמה הלכות בית הבחירה שם, ועוד). ובית המקדש השלישי ירד בנוי ומשוכלל מן השמים (רש"י סוכה מא:), ויש אומרים שיבנה ע"י משיח צדקנו (רמב"ם הלכות מלכים יא א).
- נפסק ברמב"ם שמצוות עשה לבנות את בית המקדש שנאמר 'ועשו לי מקדש' (הלכות בית הבחירה א א). ונבנה את בית המקדש ע"י משיח צדקנו כנפסק ברמב"ם (הלכות מלכים יא א). אמנם ברש"י כתוב שבית המקדש השלישי בנוי ומשוכלל הוא יגלה ויבא משמים (סוכה מא:). ולכאוי' יוקשה האם אנו נבנה ע"י משיח או שירד משמים. והישוב הוא, שזה יהיה כמו נשמה בגוף. וברמח"ל (בתחילת ספרו משכני עליון) ביאר שבית המקדש שלמעלה יתפשט וירד לתוך בית המקדש שאנו נבנה למטה.
- לא. שנאמר (שמות כ כב) וְאִם מִזְבַּח אֲבָנִים תַּעֲשֶׂה לִּי, למדנו בתורה שבעל פה שזאם' כאן הוא חובה, שחובה שיהיה המזבח בבית המקדש מאבנים (רמב"ם הלכות בית הבחירה א י"ג).
- לב. שנאמר (שמות כ כא) מִזְבַּח אֲדָמָה תַּעֲשֶׂה לִּי, דהיינו שיהיה מחובר באדמה (רמב"ם הלכות בית הבחירה א י"ג).
- לג. רמב"ם הלכות בית הבחירה ב' מ"ז.

- ה. אבני המזבח צריכות להיות שלימות וחלקות לגמרי^ל.
- ו. כל אבן שנגע בו ברזל פסול למזבח^ל.
- ז. אסור להתוך או לנתץ שום אבן מהמזבח^ל.
- ח. המזבח צריך להיות מרובע^ל.
- ט. אסור לעלות למזבח במדרגות, וצריך לעשות כבש כדי לעלות למזבח^ל.
- י. המזבח^ל צריך להיות בחלק של שבט בנימין^ב.
- חלק מירושלים ובית המקדש נמצא בחלקם של שבט יהודה, וחלק בחלקם של שבט בנימין, והגבול עובר באמצע בית המקדש ליד המזבח ממש.
- על כן במזרח ודרום יש רק אמה אחת יסוד למזבח ולא לכל האורך, מפני ששם בצדדים מזרח ודרום כבר החלק של יהודה, אך המזבח צריך להיות בחלק של שבט בנימין^{בא}.

מהרה יבנה

לד. אבני המזבח צריכות להיות שלימות וחלקות לגמרי בלי שום פגם, ואפילו פגם קטן כהגירת הציפורן. שנאמר (דברים כו ו) אֲבָנִים שְׁלֵמוֹת תִּבְנֶה אֶת מִזְבַּח ה' אֱלֹקֶיךָ. וכן אבני ההיכל והעזרות שלימות וחלקות לגמרי ללא שום פגמה ואפילו כהגירת הציפורן (רמב"ם הלכות בית הבחירה א' י"ד). אלא שיש הברדל, שאבני המזבח צריכות להיות שלימות מלכתחילה שהיו תמיד שלימות וחלקות וכן לא נגע בהם ברזל מעולם, אבל אבני ההיכל והעזרות חותכים ומיישרים מחוץ להר הבית ואח"כ מכניסים להר הבית. ורק בתוך הר הבית אסור להתכסם (כך פסק הרמב"ם בהלכות בית הבחירה א ח).

לה. אבן שנגע בה ברזל פסול למזבח, גם אם לא עשה פגמה. ככתוב (שמות כ כב) לֹא תִבְנֶה אֶתְהֶן גְּזִית כִּי תִרְבֶּךְ הַנֶּפֶת עָלֶיהָ וְתִחַלְלָהּ (רמב"ם הלכות בית הבחירה א טו).

לו. אסור להתוך שום אבן מאבני המזבח, כמ"ש לעיל. אסור לנתץ דרך השתתה ואכל לצורך תיקון, או לבנות יותר מפואר, מותר מהמזבח או מההיכל או מכל העזרות שנאמר לא תַעֲשֶׂוּן כֵּן לַה' אֱלֹקֵיכֶם (רמב"ם הלכות בית הבחירה א י), ובדרך הכמה).

לז. רמב"ם הלכות בית הבחירה ב' י"ז.

לח. שנאמר (שמות כ כג) וְלֹא תַעֲלֶה בְּמַעֲלַת עַל מִזְבְּחִי (רמב"ם הלכות בית הבחירה א יז).

לט. המזבח וכן ההיכל צריכים להיות בחלק של שבט בנימין. אבל לשכת הגזית, שגם היא בעזרה, צריכה להיות בחלק של שבט יהודה (רש"י זבחים נד:).

מ. זבחים נ"ג:

זה בבית ראשון ושני. אבל בבית שלישי, מבואר בסוף יחזקאל (מז-מו) שארץ ישראל יתחלק לשבטים באופן אחר ממה שהתחלק בימי יהושע בין נון. ומקום בית המקדש לא יתחלק לשבטים. אולי יתכן שמכיוון שלכל ישראל יש חלק במקום המקדש, וכעין זה שרוד המלך קנה את מקום המקדש מאת ארוונה היבסי, דווקא ע"י שאסף כסף מכל ישראל, כדי שלכל ישראל יהיה חלק במקום המקדש. על כן יתכן שנקרא כאילו שמקום ההיכל והמזבח שייך לבנימין, ומקום לשכת הגזית ליהודה. וצ"ע.

בניית המזבח

איך בונים את המזבח:

בונים את המזבח מאבנים גדולות וקטנות, שהם שלמות וחלקות בלי שום פגימה אפילו קטנה מאוד, וכן שלא נגע בהם ברזל מעולם^מ.
 הולכים למקום שנקרא 'בקעת בית כרם'^מ, שיש שם אבנים שלימות חלקות בלי שום פגם^מ, וחופרים שם בכלי חפירה מעץ^מ, עמוק מאוד עד מקום שמעולם לא חפרו שם^מ, ומשם מוציאים אבנים אלו.
 ומביאים את האבנים למקום שהולכים לבנות שם את המזבח, שהוא בעזרה בבית המקדש, ובונים שם תבניות מעץ בגודל שצריכים עבור המזבח, ומכניסים לתוך התבנית את האבנים.
 ולוקחים עופרת, ומחממים עד שנהיה מותך נוזלי^מ, ולוקחים זפת וסיד, ומערבבים יחד היטב את הזפת ואת הסיד ואת העופרת המותך. עד שנהיה כעין מה שנקרא בלשון המשנה 'מעזיבה' או 'שיט' [וכעין הנקרא בלשון המדובר 'מלט'].
 ושופכים תערובת זו על האבנים.

מהרה יבנה

מא. זבחים נ"ג:

המלבי"ם כתב בפירושו לבית שלישי (פסוק יג) וז"ל: רוחב היסוד לא סבב מכל צד והיה מהלך רק על צפון ומערב ואמה במזרח ואמה בדרום. ע"כ. וכן כתב המלבי"ם שבבית שני עשו את המזבח באותו תבנית כמו שיהיה בבית שלישי, חוץ משינוי קטן בגובה היסוד. נמצא שלהמלבי"ם גם בבית שלישי היסוד הוא רק בצפון ובמערב, ואמה אחת במזרח ואמה אחת בדרום.

וכן משמע לשיטת הרמב"ם שכתב (הלכות בית הבחירה ב ג) וז"ל: ומזבח שבנו בני הגולה כעין מזבח שעתידי להבנות עשוהו, ואין להוסיף על מדתו ולא לגרוע ממנה. ע"כ.

אבל לשיטת המצודת דוד (פסוק יז), בבית שלישי יהיה היסוד סביב בכל הצדדים, כי אז מקום המקדש לא יהיה מיוחד לשום שבט.

מב. מדות ג' ד'. גמרא זבחים נ"ד.

מג. מדות ג' ד'.

מד. והרמב"ם כתב שאפשר לקחת את האבנים גם מים הגדול (הלכות בית הבחירה א יד). ובתוס' איתא שלוקחים אבנים מנחל שבהול הים, ששם בחול הים נבראו האבנים חלקות מששת ימי בראשית (תוס' סוכה מט). ויתכן שבבקעת בית כרם יש נחל.

מה. רא"ש.

מו. מדות ג' ד'.

מז. רש"י זבחים נ"ד.

אחרי שמתייבש היטב, מסירים את תבנית העיץ, ונשאר המזבח בצורה ובגודל שצריך.

בונים את המזבח בשלשה 'קומות':

- א. ה'קומה' הראשונה באורך וברוחב ל"ב על ל"ב אמה. גובהו שתי אמות^מ. והוא נקרא 'יסוד'.
 - ב. ה'קומה' השניה באורך וברוחב ל' על ל' אמה. יותר קצר וצר מה'קומה' הראשונה. גובהו ארבע אמות^מ. והוא נקרא 'סובב'.
 - ג. ה'קומה' השלישית באורך וברוחב כ"ח על כ"ח אמה. גם הוא יותר קצר וצר מה'קומה' הקודמת. גובהו שלש אמות.
- בארבע פינות ה'קומה' השלישית יש ארבע קרנות באורך וברוחב אמה על אמה, חלול.
- גובה הקרנות אמה אחת.
- סך הכל, גובה כל המזבח עשר אמות^א.
- למטה המזבח רחב, ובחלקים העליונים המזבח יותר צר ויותר צר. למטה ל"ב על ל"ב אמה, באמצע ל' על ל' אמה, ולמעלה כ"ח על כ"ח אמה.

מהרה יבנה

מח. בבית שני היה גובה היסוד אמה אחת. אבל בבית שלישי יהיה הגובה שתי אמות (פסוק יד וברשיי ומלבי"ם).

מט. בבית שני היה גובה הסובב חמש אמות. אבל בבית שלישי יהיה הגובה ארבע אמות (פסוק יד וברשיי ומלבי"ם).

נ. מלבי"ם בפסוק ט"ו. אבל לשיטת רש"י (פסוק טו) גובהו ארבע אמות.

נא. מלבי"ם בפסוק ט"ו. הרמב"ם כתב שגם המזבח בבית שלישי גבהו עשר אמה. וז"ל הרמב"ם (הלכות בית הבחירה ב ה): מזבח שעשה משה ושעשה שלמה ושעשו בני הגולה ושעתיד להעשות, כולן עשר אמות גובה כל אחד מהן. ע"כ.

אבל לשיטת רש"י, בבית שלישי, הקרנות בולטים יותר מעשר אמות.

סדר בניית המזבחה:

א. במקום שהולכים לבנות את המזבחה עושים תכנית מעץ, ארכו ורחבו ל"ב על ל"ב אמה, וגובהו שתי אמות^י.

כזה:

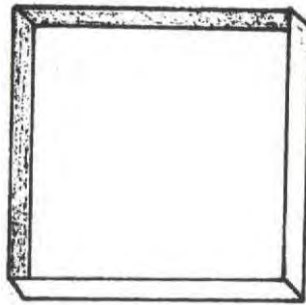

ומביאים שני קרשים, שכל אחד מהם בעובי אמה ובגובה שתי אמות, ובאורך ל' אמה^י, ומחברים אותם אחד לשני כצורת האות ד'. ומניחים אותם כך מחוברים יחד, אחד בצד מזרח ואחד בצד דרום. וזה כדי שכאשר ישפכו את הסיד המעורב יחד עם זפת ועופרת מותך, לא יגיע הסיד המעורב למקומם של הקרשים. וזאת כדי שלא יהיה בצד דרום ובצד מזרח יסוד, אלא רק אמה אחת.

כזה:

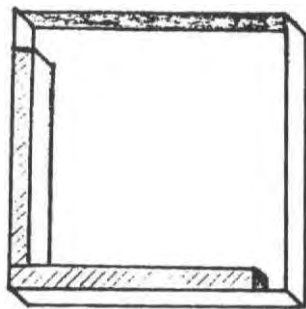

מהרה יבנה

נג. בבית שני היה גובה היסוד אמה אחת. אבל בבית שלישי יהיה הגובה שתי אמות (פסוק יד וברשי ומלבי"ם).

נג. וי"א ל"א אמה. ודו"ק ואכמ"ל.

אחר כך מניחים בתוך התבנית אבנים גדולות וקטנות שלמות וחלקות. על האבנים שופכים סיד, זפת, ועופרת מותך, מעורבים יחד. מיישרים מלמעלה עם קרש מעץ¹.

אחרי שהתייבש היטב, מסירים את התבנית ואת הקורות שהניחו, ונשאר בנוי מקשה אחת החלק הראשון של המזבח, הנקרא 'יסוד'.

כזה:

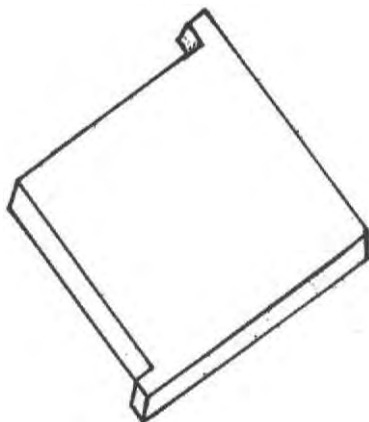

ב. אחר כך בונים על זה תבנית נוספת, באורך וברוחב ל' על ל' אמה. ובגובה ארבע אמות².

כזה:

מהרה יבנה

נד. רש"י יחזקאל מ"ג י"ד. עזרת כהנים.

נה. בבית שני היה גובה הסובב חמש אמות. אבל בבית שלישי יהיה הגובה ארבע אמות (פסוק יד וברש"י ומלב"ם).

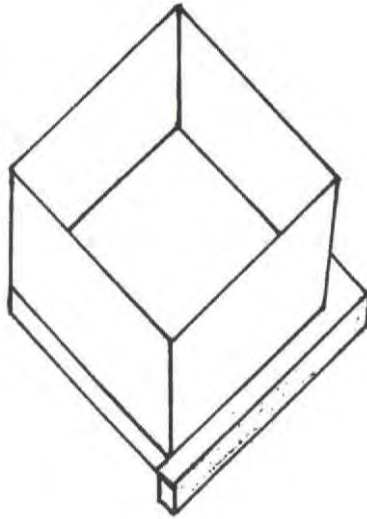

מניחים בתוך התבנית אבנים גדולות וקטנות שלמות וחלקות. על האבנים שופכים סיד, זפת, ועופרת מותך, מעורבים יחד. מיישרים מלמעלה עם קרש מעץ.

אחרי שהתייבש היטב, מסירים את התבנית, ונשאר בנוי החלק השני של המזבח, הנקרא 'סובב'. באורך וברוחב ל' על ל' אמה.

ונקרא 'סובב' כי הוא מקיף את כל המזבח, בשונה מהיסוד שהוא רק בשני צדדים¹¹.

כזה:

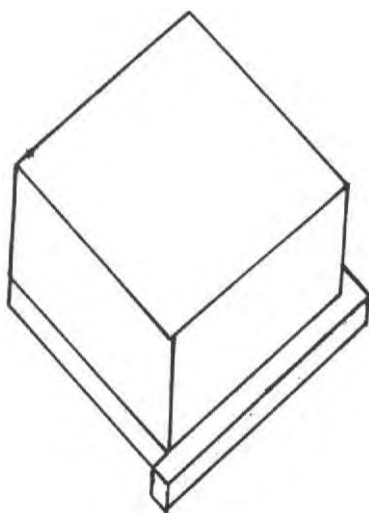

ג. אחר כך עושים על הסובב במרכזו תבנית נוספת, באורך וברוחב כ"ח על כ"ח אמה. ובגובה שלש אמות^נ.
כזה:

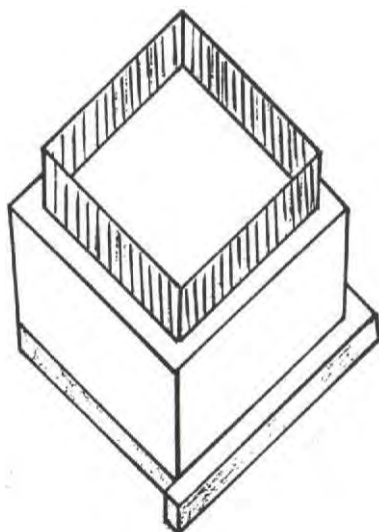

מהרה יבנה

נ. לשיטת המלבי"ם (והרמב"ם). אך לשיטת רש"י, בבית שלישי, הוא בגובה ארבע אמות.

מניחים בתוך התבנית אבנים גדולות וקטנות שלמות וחלקות. על האבנים שופכים סיד, זפת, ועופרת מותך, מעורבים יחד. מיישרים מלמעלה עם קרש מעץ.

אחרי שהתייבש היטב, מסירים את התבנית, ונשאר בנוי החלק השלישי של המזבח. באורך וברוחב כ"ח על כ"ח אמה.

כזה:

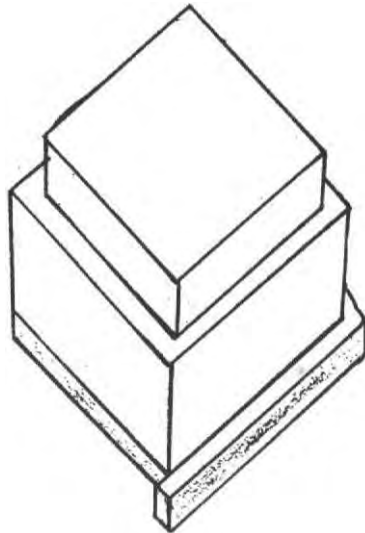

ד. אחר כך עושים ארבע תבניות באורך וברוחב אמה על אמה, ובגובה אמה, ומעמידים אותם בארבעת הפינות של החלק העליון של המזבח, כדי לעשות את ה'קרנות' למזבח.

באמצע כל תבנית מעמידים קורה קטנה מרובעת, בגובה אמה אחת^י. ומניחים בתוך התבנית מסביב לקורה שבמרכז, אבנים גדולות וקטנות שלמות וחלקות. על האבנים שופכים סיד, זפת, ועופרת מותך, מעורבים יחד. מיישרים מלמעלה עם קרש מעץ.

אחרי שהתייבש היטב, מסירים את התבנית, ואת הקורה מעץ שבמרכז, ונשאר בנוי קרן באורך וברוחב אמה על אמה ובגובה אמה, חלול באמצע.

כזה:

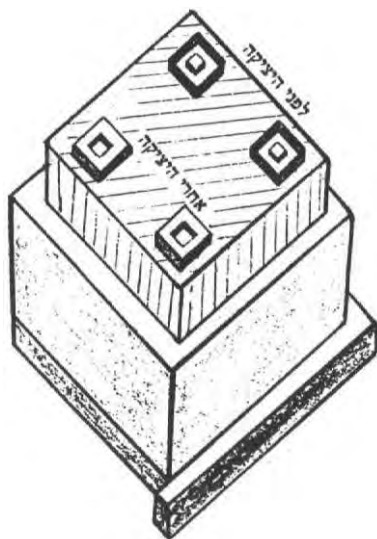

ה. בפינה הדרומית מערבית של היסוד, יש שני נקבים ביסוד, אחד בצד מערב ואחד בצד דרום [עבור הדמים].

בעת שמכינים את התבנית בעבור היסוד, מעמידים במקומות שצריכים להיות נקבים, מקלות מעץ, כדי שאחרי יציקת האבנים וכו', ישארו נקבים במקומות אלו.

וכן בפינה הדרומית מערבית במזבחה למעלה יש גם כן שני נקבים, שיורדים עד למטה תחת המזבחה [עבור ניסוך היין והמים].

ובעת שמכינים את התבניות עבור החלק העליון של המזבחה, וכן עבור הסובב והיסוד, מעמידים מקלות מעץ גם במקומות שצריכים להיות

נקבים אלו, כדי שאחרי יציקת האבנים וכו', ישארו נקבים במקומות הנכונים^ט.

ז. בצד דרום של המזבח בונים מעלה משופע באורך ל"ב אמה וברוחב ט"ז אמה, דרכו עולים למזבח. והוא נקרא **פְּבֶשׁ**. גם את הכבש בונים על ידי תבנית מעץ, ומכניסים לתבנית אבנים שלמות וחלקות ושופכים סיד וזפת ועופרת מותך, ממש כמו שבנו את המזבח^ס.

עד כאן סדר בניית המזבח^{סא}.

מהרה יבנה

נט. עזרת כהנים.
ס. תפארת ישראל.
סא. המקורות לכל סדר בניית המזבח: מסכת מדות ג' א'. גמרא זבחים ג"ד. רש"י. רע"ב. רמב"ם. תפארת ישראל. עזרת כהנים.

המזבח

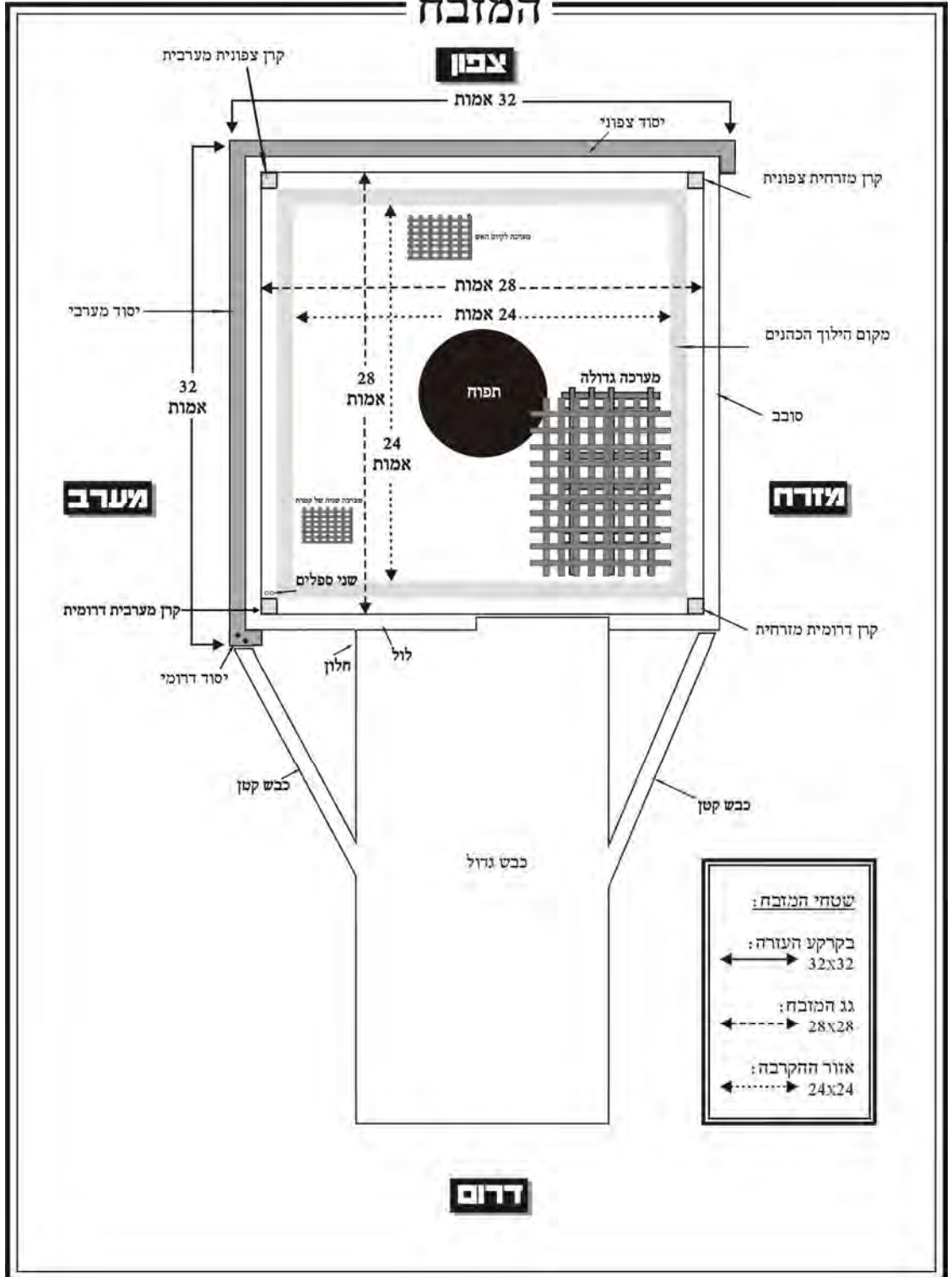

אופן בניית המזבח

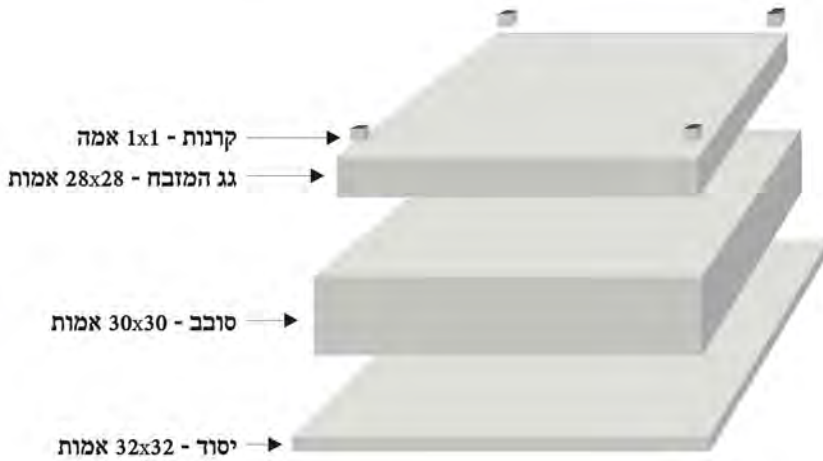

המזבח והכבשים

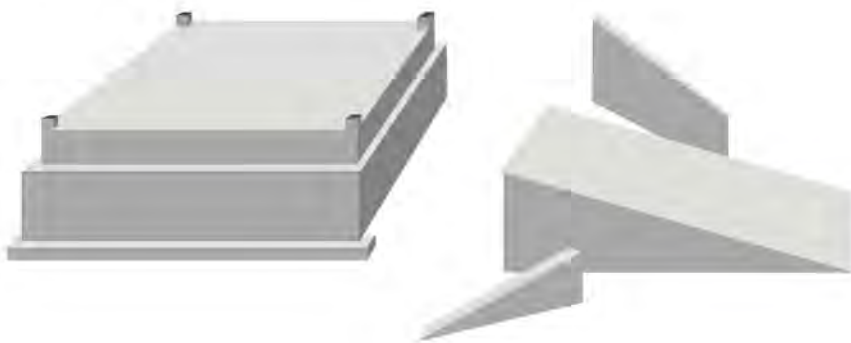

גובה המזבח

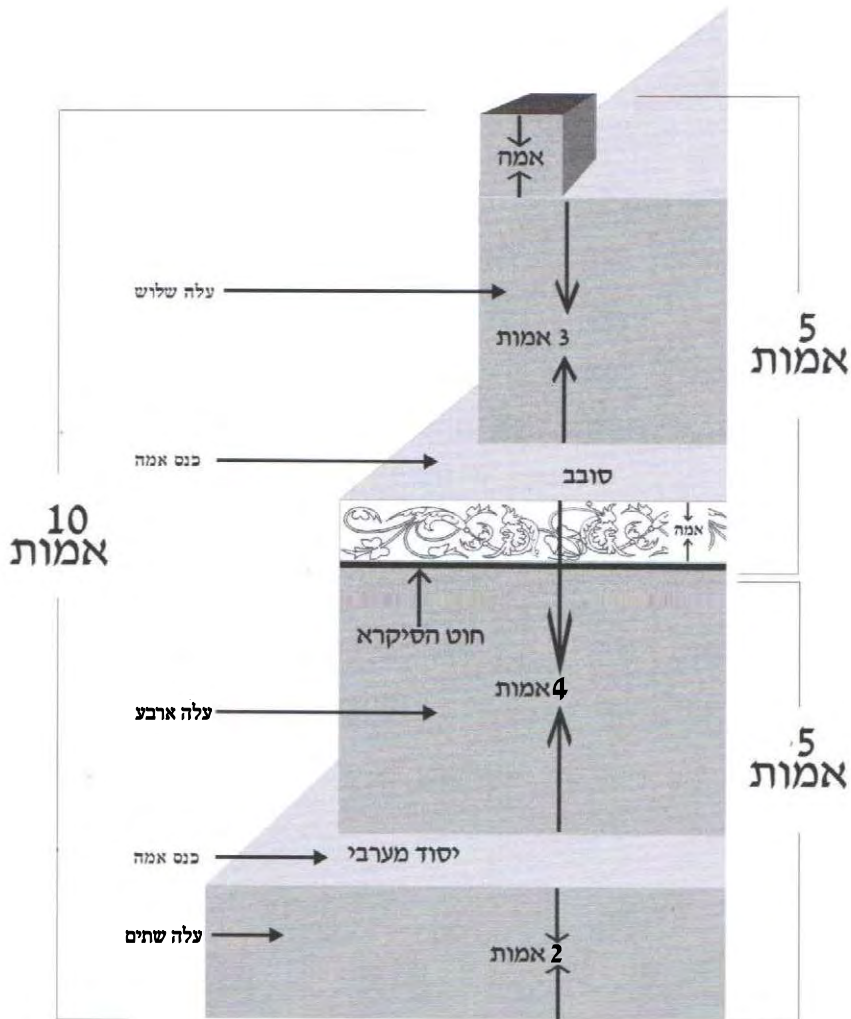

מידות המזבח

בזאת נבוא לביאור הפסוקים:

(ג) וְאֵלֶּה מִדּוֹת הַמִּזְבֵּחַ בְּאַמּוֹת אִמָּה וְטַפָּח, וְחֵיק הָאִמָּה, וְאִמָּה רַחֵב, וְגִבּוּלָהּ אֶל שַׁפְתֶּיהָ סָבִיב זֶרֶת הָאֶחָד, וְזֶה גֵב הַמִּזְבֵּחַ:^כ

חלק ממידות המזבח^כ הם באמה בת חמשה טפחים, וחלק ממידות המזבח הם באמה בת ששה טפחים.

בפסוק זה יתבאר איזה חלקים מחלקי המזבח הם באמה בת חמשה טפחים, ואיזה חלקים הם באמה בת ששה טפחים.

וְאֵלֶּה מִדּוֹת הַמִּזְבֵּחַ, מידות המזבח שכתובים בפסוקים הבאים, כגון 'ארבע עשרה אורך בארבע עשרה רוחב' ועוד, הם במידות אמות גדולות, שכל אמה מהם היא אמה בת חמשה ועוד טפח. שזה ששה טפחים^{כד}.

מהרהר יבנה

סב. רש"י מכת"י: ואלה מידות המזבח. שפירש למטון (פסוק יז) 'ארבע עשרה ארך בארבע עשרה רחב': באמות אמה אמה וטופח. באמה בת ששה, שהיא אמה וטופח באמה בת חמשה: וחיק האמה. אבל היסוד שלו נמדד באמה של חול, שהיא בת חמשה. חיק, לשון חיקוי וקביעות, והוא היסוד. האמה, אמת חול, ולפי 'אמה וטופח' שהיא בת ששה. וכן שנינו במנחות (אז): שהיסוד והסובב והקרנות נמדדו באמה בת חמשה: וחיק האמה. זה היסוד: ואמה רחב. זה הסובב: וגבולה אל שפתה סביב זרת האחד. אילו הקרנות: זרת האחד. מאמצעיתו מולדו זרת לכל רוח, הכי אמה על אמה: זה גב המזבח. ובאמה זו היה נמדד גב מזבח הזהב, 'אמה ארכו ואמה רחבו רבוע' (שמות ל ז), כך מפורש בעירובין (ד). ובמנחות (אז): מפורש יותר לפי החשבון, חיק האמה, בגובהה עלה אמה. ואמה רחב, כנס כניסת הסובב באמה בת חמשה, אבל עלייתו ששנינו (מידות ג א) 'עלה חמש אמה וכנס אמה' אינו באמה בת חמשה. וגבולה אל שפתה, הקרנות בין לרחב בין לגובהן באמה בת חמשה:

סג. הקדמה להבנת הפסוקים הבאים, במלבי"ם וז"ל: והנה גובה המזבח היה עשר אמות והיה נחלק באופן זה, גובה היסוד יהיה בבית שלישי שתי אמות (ובבבית שני היא אמה אחת), וזה נקרא חיק, ורחבו ל"ב אמה. אחר גובה ב' אמות נתקצר המזבח אמה מכל צד, ולא היה רחבו רק שלשים אמה, וכניסה זו נקרא בשם עזרה התחתונה או הקטנה, כי המקום שתחתיו היה קטן רק שתי אמות, משם עלה ארבע אמות ברוחב ל' על ל', ושטח זה נקרא סובב, (כי רוחב היסוד לא סבב מכל צד והיה מהלך רק על צפון ומערב ואמה במזרח ואמה בדרום, אבל רוחב הסובב סבב מכל צד), ואז נתקצר שנית אמה מכל צד, ונעשה כ"ח אמה על כ"ח אמה, וכניסה זו שכנס אמה נקרא בשם העזרה הגדולה, משם עלה עוד ד' אמות עד ראש הקרנות ודהיינו מקום המערכה עלה ג' אמות, והקרנות אמה אחת, יחד ארבע אמות ונקרא בשם הראל. ע"כ.

סד. רש"י כאן. תוס' מנחות צ"ז. מצודת דוד.

דהיינו, מדות המזבח הכתובות בפסוקים הבאים, הם באמה של ששה טפחים. שיש בכל אמה מהם אמה וטפה, מאמה בת חמשה טפחים. אבל, יש כמה דברים שהם במידת אמה של חמשה טפחים. שהם הדברים הכתובים כאן^ס:

וְחִיק, היסוד שהוא נקרא 'חיק', הוא רק במידת האמה בת חמשה טפחים^ס. ככתוב 'אמה', שזה אמה בת חמשה, ולא 'אמה וטופח' שזה אמה בת ששה.

חִיק: זה היסוד^ס. מלשון חקיקה וקביעה^ס. כי היסוד נקבע בארץ. **וְאָמָה רָחֵב**: הכניסה של הסובב, זה ברוחב אמה בת חמשה^ס. **רָחֵב**: זה הסובב^ב.

וּגְבוּלָהּ אֶל שְׂפָתֶיהָ סָבִיב, זֵרֶת הָאֶחָד. הקרנות הם במדת אמה בת חמשה. מודדים מאמצע הקרן חצי אמה לכל צד, נמצא אורך ורוחב הקרן אמה על אמה^א.

מהרה יבנה

סה. טעם הדבר הוא, כי בפסוק כתוב 'חיק' עם ו'. ואם היה זה המשך מתחילת הפסוק לא היה צריך להיות כתוב ו'. אלא הו' בא לחלק. וזה פירוש הפסוק, שמידות המזבח הכלליות הם באמה בת ששה, מלבד כמה יוצאים מן הכלל הכתובים בהמשך פסוק זה שהם באמה בת חמשה (עפ"י תוס' עירובין ד.). וז"ל התוס' (עירובין ד.): ואלה מדות המזבח באמות אמה אמה וטופח. פירש בקונטרס (רש"י עירובין ד.) באמות קמנות שיש באמה בינונית אמה וטפח מאלו. וקשה דלא הוה ליה למיכתב 'וחיק' בוי"ו, כיון דקאי אאמות. ונראה כמו שפירש"י בפירוש יחזקאל (מג יג) דפירש באמות אמה אמות גדולות שיהא אמה וטופח בשל אמה בת ה', וכן תרגם יונתן באמתא דהיא אמתא ופשך, וקאי אשאר אמות המזבח, [אבל] וחיק האמות הוו קמנות. ע"כ.

סו. ברש"י (כאן) וז"ל: באמות אמה אמה וטופח. באמה בת ששה שהיא אמה וטופח באמה בת חמשה. ע"כ. ובתוס' (מנחות צו.) וז"ל: באמות אמה אמה וטופח. פירוש מדת המזבח יהיה באותן אמות שאמה בינונית תחזיק מהן אמה וטפח.

אבל המלבי"ם פירש וז"ל: אמר שמדות המזבח היה באמות, רצה לומר שהיה במדתו שני מיני אמות, מקצתם היו באמת בת חמש ומקצתם באמת בת שש, וזה שאמר אמה, אמה וטפח, רצה לומר מקצתם אמה סתם בת חמש, ומקצתם אמת שש שמחזיק אמת חמש ועוד טפח.

סז. מנחות צו: עירובין ד.

סה. עפ"י רש"י עירובין ד. מצודת דוד.

סט. מנחות צו: עירובין ד. רש"י. מצודת דוד. רק הכניסה של הסובב ברוחב הוא באמה בת חמשה, אבל הגובה באמה בת ששה (מנחות צו:).

ע. מנחות צו: עירובין ד. אולי נקרא הסובב 'רוחב' מפני שהוא מסבב ברוחב את כל המזבח. וכן אולי מפני שרק הכניסה שלו ברוחב הוא באמה בת חמשה, אבל הגובה באמה בת ששה (מנחות צו:).

וַגְּבוּלָהּ אֶל שְׂפָתֶיהָ: זֹה הַקְרָנוֹת^ע. 'וגבולה' הכוונה הקרנות שהם נמצאים בגבול המזבח, ולתוספת ביאור אמר 'אל שפתה'^ע.

זרת: חצי אמה^ע.

זֶה גַב הַמִּזְבֵּחַ. ובאמה זו בת חמשה, הוא גם מזבח הזהב. באורך ורוחב אמה, באמה בת חמשה טפחים^ע.

גב המזבח: זה מזבח הזהב^ע.

לסיכום, אלו הם במידת אמה בת חמשה טפחים: היסוד, הסובב, הקרנות, מזבח הזהב.

❁ היסוד ❁

(ד) וּמַחִיק הָאָרֶץ עַד הָעֶזְרָה הַתְּחִתּוֹנָה שְׁתֵּים אַמּוֹת וְרֹחַב אַמָּה אַחַת, וּמַהֲעֶזְרָה הַקְּטָנָה עַד הָעֶזְרָה הַגְּדוּלָּה אַרְבַּע אַמּוֹת וְרֹחַב הָאֵמָה:^ע

ומחיק הארץ, מתחילת היסוד למטה שהוא בקרקע, עד העזרה התחתונה, עד סוף גובה הכניסה התחתונה שנכנס המזבח אמה, שתיים אמות, גובה היסוד הוא שתי אמה, ורחב אמה אחת, ורוחב כניסת היסוד אמה אחת^ע.

❁ מהרהר יבנה ❁

עא. רש"י כאן. רש"י מנחות צו: רש"י עירובין ד. תוס' מנחות צו:

עב. מנחות צו: עירובין ד. רש"י. מצודת ציון.

עג. מצודת ציון.

עד. רש"י מנחות צו: רש"י עירובין ד.

עה. רש"י כאן. רש"י מנחות צו:

עו. מנחות צו: עירובין ד.

עז. רש"י מכת"י: ומחיק הארץ. מן היסוד מקרקע הארץ, עד העזרה התחתונה, עד גג מלבן הראשון, שתיים אמות. ולא היה כן צבית עולמים, ששם שנינו (זכחים נד.) 'מביא מלבן של שלשים ושתים על שלשים ושתים וגובהו אמה', וכאן גובהו שתיים: ורחב אמה אחת. כשהניח מלבן השני עליו היה מלבן השני שלשים על שלשים, נמלאת כניסה לו סביב רחב אמה והוא היסוד. הכי עלה שתיים וכנס אמה והוא היסוד. ויונתן תיכנס 'עזרה' – 'מסתמאה', לשון לפה, שהיה ממלא את המלבן חלוקי לבנים וזפת וסיד וקונייא, וממחה וסופד, ומחליקו למעלה, והכי הוא כמין לפה: ומהעזרה הקטנה עד העזרה הגדולה ארבע אמות. מנג מלבן התחתון עד גג מלבן שעליו ארבע אמות גובה. ורחב האמה, היא כניסת הסובב. עלה ארבע וכנס אמה, וצבית עולמים עלה חמש וכנס אמה, זה סובב. והתחתון קורא קטנה לפי שאין גובהו אלא שתיים, והעליון גובהו ארבע:

ה'חיק' שהוא היסוד, רחב יותר מהסובב אמה אחת^ט.

עֲזָרָה: בתרגום יונתן 'מְסַתְמָתָא'. והוא מלשון רצפה. כי ממלאים את התבנית באבנים גדולות וקטנות שלמות וחלקות, ועל האבנים שופכים סיד, זפת, ועופרת מותך, מעורבים יחד, ומיישרים מלמעלה עם קרש מעץ. והרי זה כמין רצפה^י.

הסובב

וּמִהָעֲזָרָה הַקְטָנָה עַד הָעֲזָרָה הַגְּדוֹלָה, מהכניסה התחתונה, עד הכניסה העליונה שנכנס שוב אמה, הוא אַרְבַּע אַמּוֹת, גובה הסובב הוא ארבע אמות, וְרַחֵב הָאֲמָה, ורוחב כניסת הסובב אמה אחת^{יא}.

מקום המערכה

(טו) וְהִתְרָאֵל אַרְבַּע אַמּוֹת, (ומהאראיל כתיב) וּמִהָאֲרִיאֵל וְלִמְעָלָה הַקְרָנוֹת אַרְבַּע^{יב}

וְהִתְרָאֵל אַרְבַּע אַמּוֹת, כל החלק העליון של המזבח, שהוא ראש המזבח, נקרא 'הראל'.

מכניסת הסובב עד ראש המזבח, הוא בגובה ארבע אמות.

אבל מכניסת הסובב עד מקום המערכה הוא רק שלש אמות. ומפרש בהמשך הפסוק שמהאריאל ולמעלה יצאו הקרנות שגבהם אמה, ויחד עם הקרנות גובה הראל הוא ארבע אמות^{יג}.

מהרה יבנה

עה. רש"י. מלבי"ם. אבל בבית המקדש השני היה גובה היסוד רק אמה אחת (מדות ג א. רש"י).

עט. מלבי"ם. מדות ג' א'.

פ. רש"י.

פא. עפ"י רש"י. מלבי"ם. אבל בבית המקדש השני היה גובה הסובב חמש אמה (מדות ג א).

פב. רש"י מכת"י: וההראל. הוא גובה גג המזבח מן הסובב ולמעלה. וכצ"ל עולמים לא היה אלא שלש. ויונתן אף הוא תיכנס 'ומדבחה ארבע אמות':

הקרנות

מקום המערכה הוא בגובה שלש אמות. וּמִהָאֲרִיאֵל וְלִמְעָלָה, למעלה ממקום המערכה, יש הַקְרָנוֹת אַרְבַּע, ארבע קרנות. וגובה הקרנות אמה אחת. הרי גובה ראש המזבח ארבע אמות^{פג}.

נמצא גובה כל המזבח עשר אמה^{פה}.

הָאֲרִיאֵל: מקום המערכה נקרא 'אריאל', משום שבוער עליו אש מהשמים בצורת אריה גדול^{פו}.

אורך ורוחב מקום המערכה

(זו) (והאריאל כתיב) וְהָאֲרִיאֵל שְׁתֵּים עָשָׂרָה אַרְבָּעֵים עָשָׂרָה רְחֹב, רְבוּעַ, אֵל אַרְבַּעַת רְבָעִיו^{פז}

מהרה יבנה

פג. מלבי"ם. וכן הוא עפ"י הרמב"ם (הלכות בית הבחירה ב ה) שכתב שהמזבח בבית שלישי בגובה עשר אמות. אבל לשיטת רש"י גובה מקום המערכה בבית שלישי הוא ארבע אמות והקרנות מעליו. נמצא גובה המזבח אחד עשרה אמה.

פד. מלבי"ם. לפי המלבי"ם נראה לבאר ש'ההראל' הוא ראש המזבח, מכניסת הסובב עד ראש הקרנות. ו'האריאל' זה מקום המערכה בלבד (כמבואר בפסוק הבא) בלי הקרנות. ובוה יובן שכל ראש המזבח שנקרא 'הראל' הוא באמת בגובה ארבע אמות עם הקרנות. אבל מקום המערכה שנקרא 'אריאל' שהוא בלי הקרנות, הוא באמת רק בגובה שלש אמות. ולפי זה יובן מה שכתוב בפסוק וְהָאֲרִיאֵל וְלִמְעָלָה הקרנות ארבע, שמעל האריאל דוקא יוצאים ארבעת הקרנות, אבל לא מעל ההראל. ובוה יהיה גובה כל המזבח עשר אמה.

עוד כתב המלבי"ם וז"ל: והז"ל (בפרק איזהו מקומן (זבחים נג.)) פירשו שמה שנאמר 'והראל ארבע' ולא עד ההראל, שאגב משמענו שחשבינן ארבע מן ההראל שהוא מקום המערכה ולמטה, לענין רשות דמים, שמן חוט הסקרא עד מקום הקרנות ניתנים דמים העליונים, ולמטה מהם ניתנים דמים התחתונים, וזה הגיע עד אמה אחת למטה מן הסובב שהוא ד' אמות מן ההראל שהוא מקום המערכה.

פה. מלבי"ם. וכן עפ"י הרמב"ם (הלכות בית הבחירה ב ה).

פו. מלבי"ם. רד"ק. מצודת ציון. תפארת ישראל מדות ג' א'.

פז. רש"י מכת"י: והאריאל שתים עשרה ארץ. מקום המערכה היה עשרים וארבע על עשרים וארבע, וזהו שתיים עשרה עשרים עשרה, אל ארבעת רבעיו, שאמלעיתו הוא מודד עשרה לכל רוח, הרי כ"ד על כ"ה, כך מפורש בזבחים (נט:). וכן שנינו במסכת מידות (ג א), המזבח היה שלשים ושתים על שלשים ושתים, עלה אמה וכנס אמה זה היסוד, נמצא שלשים על שלשים, עלה חמש וכנס אמה זה הסובב, נמצא עשרים ושמנה על עשרים ושמנה, מקום הקרנות אמה מזה ואמה מזה, נמצא עשרים ושש על עשרים ושש, מקום היסוד רגלי הכהנים אמה מזה ואמה מזה, נמצא עשרים וארבע על עשרים וארבע מקום המערכה:

וְהָאֲרִיאֵל, מקום המערכה, שְׁתֵּים עֶשְׂרֵה אֲרָךְ, בְּשֵׁתִים עֶשְׂרֵה אִמָּה רֹחֵב, את מקום המערכה מוודדים מהאמצע, שתים עשרה אמה לכל צד. נמצא שמקום המערכה הוא באורך עשרים וארבע על רוחב עשרים וארבע אמה^פ.

רְבֹעַ, מקום המערכה הוא מרובע^פ.

אֶל אַרְבַּעַת רְבָעָיו, כל אחד מארבעת הרבעים של המזבח הוא באורך ורוחב שתים עשרה על שתים עשרה אמה. נמצא שאורך ורוחב כל מקום המערכה הוא עשרים וארבע על עשרים וארבע^פ.

וזה על ידי שמוודדים מהאמצע, שתים עשרה אמה לכל צד. נמצא מקום המערכה עשרים וארבע על עשרים וארבע אמה.

ככתוב במשנה^פ: שְׁנָאֵמֹר: 'וְהָאֲרִיאֵל, שהוא מקום המערכה, הנקרא כן משום שבווער עליו אש מהשמים בצורת אריה גדול^פ, שְׁתֵּים עֶשְׂרֵה אִמָּה אֲרָךְ, בְּשֵׁתִים עֶשְׂרֵה אִמָּה רֹחֵב, רְבֹעַ. מבארת המשנה: יְכוּל שְׁאִינוּ אֶלָּא שְׁתֵּים עֶשְׂרֵה עַל שְׁתֵּים עֶשְׂרֵה, היינו יכולים לחשוב שביאור הפסוק הוא שמקום המערכה הוא רק שתים עשרה על שתים עשרה אמה, אלא כִּשְׁהוּא אֹמֵר כִּשְׁנֵאמֵר כַּהֲמִשְׁךְ הַפְּסוּק 'אֶל אַרְבַּעַת רְבָעָיו', מְלַמֵּד לֹמְדִים מִזֶּה, שֶׁמֶן הָאֲמִצָּע הוּא מוֹדֵד שְׁתֵּים עֶשְׂרֵה אִמָּה לְכָל רֹחֵב. שמהאמצע של המזבח מוודדים שתים עשרה אמה לכל צד וצד. לפי זה נמצא שכל מקום המערכה הוא עשרים וארבע על עשרים וארבע אמה^פ.

אורך ורוחב כל גג המזבח

(יז) וְהֶעֱזָרָה אַרְבַּע עֶשְׂרֵה אֲרָךְ בְּאַרְבַּע עֶשְׂרֵה רֹחֵב אֶל אַרְבַּעַת

מהרה יבנה

פ.ת. משנה מדות ג' א'. זבחים נט: רש"י. מצודת דוד. מלבי"ם.
 פ.ט. מצודת דוד.
 צ. כנלע"ד לבאר דברי המשנה דלהלן, והיעבת"א.
 צא. מדות ג' א'.
 צב. מלבי"ם. רד"ק. מצודת ציון. תפארת ישראל מדות ג' א'.
 צג. רע"ב. תפארת ישראל.

רְבַעֶיהָ, וְהִגְבֹּל סָבִיב אוֹתָהּ הִצִּי הָאִמָּה, וְהַחִיק לָהּ אִמָּה סָבִיב, וּמַעֲלֹתֶיהוּ פְּנוֹת קָרִיב:^{צד}

מקום המערכה לבדו, הוא עשרים וארבע על עשרים וארבע. ויש עוד אמה מכל צד למקום הילוך רגלי הכהנים, ועוד אמה מכל צד למקום הקרנות, הרי אורך ורוחב גג המזבח עשרים ושמונה על עשרים ושמונה^{צה}.

וְהִעֲזָרָה, גַּג הַמִּזְבֵּחַ, עִם מְקוֹם הִילּוּךְ רִגְלֵי הַכֹּהֲנִים וְעַם מְקוֹם הַקְּרָנוֹת, הוּא בְּמִידַת אַרְבַּע עֶשְׂרֵה אַמָּה אַרְבֵּי, בְּאַרְבַּע עֶשְׂרֵה אַמָּה רַחֵב. וּמוֹדְדִים מֵהָאִמָּה אַרְבַּע עֶשְׂרֵה אַמָּה לְכָל צֵד, נִמְצָא שְׁאוּרֵךְ וְרוּחֵב גַּג הַמִּזְבֵּחַ עֶשְׂרִים וּשְׁמוֹנֶה עַל עֶשְׂרִים וּשְׁמוֹנֶה אַמָּה:^{צו}

אֶל אַרְבַּעַת רְבַעֶיהָ. מוֹדְדִים אֵת גַּג הַמִּזְבֵּחַ מֵהָאִמָּה אַרְבַּע עֶשְׂרֵה אַמָּה לְכָל צֵד. נִמְצָא מִידַת גַּג הַמִּזְבֵּחַ עֶשְׂרִים וּשְׁמוֹנֶה עַל עֶשְׂרִים וּשְׁמוֹנֶה אַמָּה:^{צז}

הסובב בולט אמה נוספת מכל צד, והוא במידת שלשים על שלשים אמה. היסוד בולט אמה נוספת מכל צד, והוא במידת שלשים ושתים על שלשים ושתים אמה^{צח}.

הַקְּרָנוֹת

הִגְבֹּל: זֶה הַקְּרָנוֹת:^{צט}

מֵהֵרָה יִבְנֶה

צד. רש"י מכת"י: והעזרה ארבע עשרה ארד. גג המזבח עם מקום הקרנות ועם מקום רגלי הכהנים כ"ח על כ"ח. וארבע עשרה האמורים כאן מאמלעיתו הוא מולד, כמו שפורש אל ארבעת רבעיה: והגבול סביב אותה. תיכנס יונקן 'גלנפא', ורבותינו פירסוהו על הקרנות: הצי האמה. מאלעיתו מולד, נמלא אמה על אמה: והחיק לה אמה סביב. זו כניסת היסוד: ומעלותיהו פנות קריב. וכבש שעולין לו בו היה בדרוס, כדי שיהא העולה בו פונה למזרח, שכל הפינות היו לך ימין, כלנפא לן בשחיטת קדשים (זבחים סג): מהאי קרא (מלכים א' ז כה) 'שלשה פונים לפונה וגו'', שמונה והולך לך ימין, וכשאתה נותן הכבש בדרוס העולה בו ופונה לך ימין פונה למזרח:

צה. רש"י. מצודת דוד.

צו. רש"י. מצודת דוד.

צז. רש"י. מצודת דוד.

צח. מדות ג' א'.

צט. מנחות צו: עירובין ד. רש"י. מצודת דוד.

וְהַגְבֹּל, הַקְרֵנֹת הֵם בַּגְּבוּל הַמְּזֻבָּח, סָבִיב אוֹתָהּ, סָבִיב בְּאַרְבַּעַת פִּינֹת הַמְּזֻבָּח.

מִידַת הַקְרֵנֹת הוּא חֲצֵי הָאֵמָה, וּמוֹדֵדִים מֵאַמְצַע הַקְרֵנֹת חֲצֵי אֵמָה לְכָל צֵד, נִמְצָא שְׁמִידַת הַקְרֵנֹת אֵמָה עַל אֵמָה.

היסוד

חֵיק: זֶה הַיְסוּד.

וְהַחֵיק לָהּ אֵמָה סָבִיב, הַיְסוּד בֹּלֵט בְּרוּחַב אֵמָה.

הכבש

וּמַעֲלֵתָהּ פְּנוֹת קָדִים. הַכֶּבֶשׂ לַעֲלוֹת לְמִזְבֵּחַ הוּא בְּצֵד דְרוֹם־קֵדְמָה, וְהָעוֹלָה בּו פּוֹנָה לְמִזְרַח־קֵדְמָה.

מִכִּוּוֹן שִׁכַּל פִּינֹת שְׂאתָהּ פּוֹנָה לֹא יִהְיוּ אֵלָא דֶּרֶךְ יַמִּין־קֵדְמָה, לְכֵן עוֹלִים הַחֶהֱנִים בְּצֵד מִזְרַח שֶׁל הַכֶּבֶשׂ, כְּכַתוּב בְּמִשְׁנֵה־קֵדְמָה: בְּכָל יוֹם בְּהֵנִים עוֹלִים בְּמִזְרָחוֹ שֶׁל כֶּבֶשׂ.

מַעֲלֵתָהּ: זֶה הַכֶּבֶשׂ שְׁעוֹלִים בּו לְמִזְבֵּחַ.

וְנֹאמַר בְּלִשׁוֹן רַבִּים, מִפְּנֵי שֵׁישׁ עוֹד שְׁנֵי כֶּבֶשִׁים קִטְנִים בְּצֵדֵי הַכֶּבֶשׂ הַגָּדוֹל, כֶּבֶשׂ אֶחָד לְסוּבָב, וְכֶבֶשׂ אֶחָד לְיִסוּדֵי.

מהרה יבנה

ק. מצודת דוד.

קא. רש"י. מצודת דוד.

קב. מנחות צו: עירובין ד. רש"י. מצודת דוד. מלבי"ם.

קג. רש"י. מצודת דוד. מלבי"ם.

קד. מדות ג' ג'. רש"י. מצודת דוד. מלבי"ם.

קה. רש"י. מצודת דוד. מלבי"ם.

קו. יומא מה.

קז. רש"י. מצודת דוד. מלבי"ם.

קח. יומא ד' ה'.

קט. רש"י. מצודת דוד. מלבי"ם.

קי. מצודת דוד.

ככתוב במשנה^{ק"י}: וְכַבֵּשׁ הָיָה לְדָרוֹמוֹ שֶׁל מִזְבֵּחַ, בצד דרום של המזבח, יש את הכבש, והוא עליה משופעת כמו מדרון, מקרקע העזרה עד כנגד מקום המערכה^{ק"ב}.

מפני שאסור לעלות במדרגות למזבח, כמו שכתוב בתורה^{ק"י}: וְלֹא תַעֲלֶה בְּמַעְלֵת עַל מִזְבְּחֵי יי. בְּמַעְלֵת עַל מִזְבְּחֵי יי.

אורך הכבש שלשים ושתים אמה, על רחב שש עשרה אמה. שתיים מהאמות של הכבש הם מעל הסובב ומעל המקום שצריך להיות יסוד, נמצא שבקרקע ארכו רק שלשים אמה, אבל למעלה ארכו שלשים ושתים אמה^{קט"ו}.

הכבש אטום כמו המזבח^{קט"ו}. בניית הכבש היא באותו אופן ממש כמו שבנו את המזבח. מכינים לבניית הכבש תבניות מעץ במידות שהכבש צריך להיות^{ק"י}, ומניחים בתוך התבנית אבנים גדולות וקטנות שלמות וחלקות. על האבנים שופכים סיד, זפת, ועופרת מותך, מעורבים יחד. מיישרים מלמעלה עם קרש מעץ. אחרי שהתייבש היטב, מסירים את התבנית, ונשאר בנוי הכבש^{ק"י}.

בצידי הכבש יוצאים ממנו שני כבשים קטנים. בצד מזרח יש כבש קטן אל הסובב, ובצד מערב יש כבש קטן אל היסוד^{ק"י}. בין הכבשים אל המזבח, יש רווח קטן^{ק"י}.

☞ מהרהר יבנה ☞

קיא. מדות ג' ג'.

קיב. רע"ב.

קיג. שמות כ' כ"ג.

קיד. רע"ב.

קטו. זבחים ס"ב:

קטז. תפארת ישראל.

קיו. ומעמידים במקום שצריך להיות הירבובה וכו', קרש מעץ. כדי שאחרי שיתייבשו הסיד והזפת והעופרת, ויסירו את התבניות, ישאר חלול במקום זה (עזרת כהנים).

קיח. תפארת ישראל. עזרת כהנים.

קיט. זבחים ס"ב: רמב"ם הלכות בית הבחירה ב' י"ד.

קכ. זבחים ס"ב:

וְרַבּוּבָה הֵיְתָה לוֹ בְּמַעְרָבוֹ, בְּקִיר הַמַּעֲרָבִי שֶׁל הַכֶּבֶשׂ, לְמַעַלָּה לַיַּד הַשְּׂפָה
הָעֵלְיוֹנָה שֶׁל הַכֶּבֶשׂ, יֵשׁ רַבּוּבָה, שֶׁהוּא חוֹר מְרֻבֵּעַ אִמָּה עַל אִמָּה, וְעֵמוּק
כְּאוֹרֵךְ הַשְּׂטֵת הַיִּדְקָא.

רַבּוּבָה: כְּמוֹ נְבוּבָה, מִלְשׁוֹן קִבְיָא נְבוּבָה לְזִמְתָּא קִבְיָא. דְּהֵיִינוּ חֲלוּלֵי קִבְיָא.

מִשּׁוּם שֶׁהָרַבּוּבָה הִיא חוֹר חֲלוּל, לְכֵן נִקְרָא כַךְ קִבְיָא.

שְׂשֻׁם הָיוּ נֹתְנִים פְּסוּלֵי חֲטָאת הָעוֹף. בְּתוֹךְ הָרַבּוּבָה נֹתְנִים אֵת
חֲטָאת הָעוֹף שֶׁנִּפְסְלוּ מִפְּנֵי סַפְקֵי.

וְנִשְׂאָרִים שֵׁם עַד שֶׁתְּעוּבֵר צוֹרֵתָם, דְּהֵיִינוּ שִׁיעֵבּוֹר עֲלֵיהֶם לַיְלָה וַיַּעֲבֹר
מֵהֶם צוֹרֵת מְרָאָה בָּשָׂר רְטוּבָה, וַיְהִי נֹתֵר. וְאַחַר כֵּךְ שׁוֹרְפִים בְּבֵית הַדֶּשֶׁן
שֶׁבְעִזְרָה קִבְיָא, וְלֹא עַל הַמִּזְבֵּחַ קִבְיָא.

מהרה יבנה

קכא. תפארת ישראל בביאור המשנה, וכן בסימני צורת המזבח אות י"ז.

קכב. שמות כ"ז ח'.

קכג. רע"ב.

קכד. רש"י שמות כ"ז ח'.

קכה. דרך חכמה (הלכות בית הבחירה ב"ד).

קכו. תפארת ישראל.

קכו. ברמב"ם (הלכות מעשה הקרבנות ז ג-ד) וז"ל: שלשה מקומות לשריפה, אחד בתוך העזרה ו-לא על
המזבח, ובו שורפין פסולי המוקדשין ואימורים קדשים קלים שנפסלו ופרים ושעירים של חטאות
הנשרפות, אם אירע בהם פסול בין לפני זריקה בין לאחר זריקה, כגון שנממאו או שיצאו חוץ לעזרה עד
שלא הגיע זמנן לצאת, או שלן הבשר או לנו האימורין שלהן.
והמקום השני בהר הבית ושמו בירה, ובו שורפין חטאות הנשרפות אם אירע בהן פסול אחר צאתן מן
העזרה.

והמקום השלישי חוץ לירושלים והוא הנקרא בית הדשן, ושם שורפין חטאות הנשרפות בזמן שהן
נשרפות כמצוותן (כדין פרים ושעירים הנשרפים). ע"כ.

קכה. תפארת ישראל. וזה לשון התפארת ישראל: פסולי חטאת העוף. לפי שכל קרבן שנפסל וודאי בגופו,
נשרף מיד בבית הדשן שבעזרה, אבל כשאין פסולו בגופו, רק מחמת הדם או מחמת הבעלים שנפסלו
(כפסחים ד"ב ב'), או שפסולו בגופו, אבל רק מחמת ספק, כהיסח הדעת שפוסל שמא נמא (כפסחים ד"ד
א'), או שנפסל מחמת שאר ספק, אז אינו נשרף מיד, רק צריך תחלה עיבור צורה, דהיינו שימתינו מלשרפו
עד שיעבור מראית הבשר הרטוב, על ידי שיליניהו לילה אחת, ואחר כך ישרפוהו בבית השריפה שבעזרה
(רמב"ם פסולי המוקדשין פ"ט ה"ב), ולהכי כל פסולי חטאת העוף כה"ג הניחום שם עד שיבאו לידי נותר,
ואחר כך ישרפוהו במקום הנ"ל.

עוד כתב התפארת ישראל (בועז) וז"ל: ונראה לי דלהכי רק לחטאת העוף שנפסלה קבעו לה מקום לעיבור
צורה. מפני שקרבנות יולדות שהן ב' עופות א' לעולה וא' לחטאת, מצויות ורבות בעזרה, ושכיח' נמי
שהפיל' ואינה יודעת אם מין חיוב או מין פטור, שדינה נמי שתביא עולה וחטאת, והרי יש ספק שמא
הפילה מין פטור, ויהיו קרבנותיה חולין בעזרה. להכי עולה תביא בתנאי, שאם פטורה יהי' לנדבה, אבל

המזבח

כתוב במשנהקט: המְזִיבֵחַ הָיָה שְׁלֹשִׁים וּשְׁתַּיִם עַל שְׁלֹשִׁים וּשְׁתַּיִם. אורך ורוחב המזבח בחלקו התחתון, הוא שלשים ושתים אמה על שלשים ושתים אמה.

עָלָה אֲמָה וְכַנֵּס אֲמָה, זֶה הַיְסוּד. עָלָה אֲמָה וּנְכַנֵּס אֲמָה, זֶה הַיְסוּד. כי לאחר בניית היסוד בונים את הסוכב שהוא צר יותר מהיסוד באמה אחת מכל צד. ולכן מדרגה זו הבולטת מהסוכב ברוחב אמה מכל צד, נקראת 'יסוד'קל.

בבית המקדש השלישי, היסוד עולה שתי אמות, במקום רק אמה אחתקלא. נִמְצָא שְׁלֹשִׁים עַל שְׁלֹשִׁים. וּנְמָצָא שְׁאֲחָרֵי כְּנִיסָה זֶה שֶׁל הַיְסוּד, אֲמָה מִכֹּל צֵד, יִשְׂאָר שְׁלֹשִׁים עַל שְׁלֹשִׁים אֲמָהקלב.

עָלָה חָמֵשׁ וְכַנֵּס אֲמָה. זֶה הַסּוּבֵב. עָלָה חֲמֵשׁ אֲמוֹת וּנְכַנֵּס אֲמָה אֶחָת, זֶה הַסּוּבֵב.

אֲמֵנִים בְּבֵית הַמִּקְדָּשׁ הַשְּׁלִישִׁי, הַסּוּבֵב עוֹלָה אַרְבַּע אֲמוֹת, בְּמִקוֹם חֲמֵשׁ אֲמוֹתקלג.

מהרה יבנה

חמאת דלא שייך בו תנאי, הרי הוא בספק, אבל אינו נאכל, רק תעובר צורתו וישרף (כבריתות פ"א מ"ד). ולהכי מדחיישי' שיתערב זה קרבן הפסול בשאר קרבנות יולדות הכשרות שרבות בעזרה, להכי קבעו לה מקום שתהיה מונחת שם עד שיהיה נותר. ומפני שחמאת העוף נעשה למטה אצל קרן מערבית דרומית של מזבח (כזבחים פ"ו מ"ב), להכי קבעו לה מקום זה להניחה סמוך למקום מליקתה (לרשי' פסחים ל"ד א'). ולא ינך פוסקים דס"ל שהניחה למעלה באותה קרן, נ"ל דלהכי לא קבעו לה מקום במקום שנמלקה, כדי שלא יכשלו בה הכהנים לאכלה. אבל כשיניחוה למעלה לא יטעו בה לאכול מה שמונח בראש המזבח. וגם שיטעו בה להקריבה א"א, מדמנכר שחמאת היא, דבעולה הראש מובדל מהנוף, ובחמאת נשאר מחובר מדכתיב בה לא יבדיל.

קכט. מדות ג' א'.

קל. תפארת ישראל. וצריך לזכור שלשיטת המלבי"ם, בצדדים מזרח ודרום אין יסוד בכל האורך, אלא יש שם רק אמה אחת של יסוד, כמו שיבואר להלן.

קלא. לעיל פסוק י"ד.

קלב. תפארת ישראל.

קלג. לעיל פסוק י"ד.

לאחר בניית הסובב בונים את החלק העליון של המזבח, שהוא צר יותר מהסובב באמה אחת מכל צד. ולכן מדרגה זו הבולטת מהחלק העליון של המזבח בגובה חמש אמות, וברוחב אמה מכל צד, נקראת 'סובב' קל"ד.

ונקרא 'סובב' כי הוא מקיף את כל המזבח, בשונה מהיסוד שהוא רק בשני צדדים קל"ה.

נְמָצָא עֲשָׂרִים וְשִׁמּוֹנָה עַל עֲשָׂרִים וְשִׁמּוֹנָה. וּנְמָצָא שְׁאֵרֵי כְּנִיסָה זו שֶׁל הַסּוּבֵב, אִמָּה מִכָּל צֶדֶד, יִשְׂאֵר עֲשָׂרִים וְשִׁמּוֹנָה עַל עֲשָׂרִים וְשִׁמּוֹנָה אִמָּה קל"ו.

מְקוֹם הַקְּרָנוֹת אִמָּה מְזָה וְאִמָּה מְזָה. כְּרֹאשׁ הַמִּזְבֵּחַ מִחֲסָרִים הַקְּרָנוֹת אִמָּה אֶחָת מִכָּל צֶדֶד, נְמָצָא עֲשָׂרִים וְשִׁשׁ עַל עֲשָׂרִים וְשִׁשׁ. נְמָצָא הָאוֹרֶךְ וְהָרוּחָב עֲשָׂרִים וְשִׁשׁ עַל עֲשָׂרִים וְשִׁשׁ אִמָּה.

ומכיוון שהכהנים צריך ללכת בצדדי המזבח כדי לעשות כמה עבודות קל"ז, וכדי שלא יצטרכו ללכת בין הקרנות קל"ח, יש עוד אמה אחת עבור מקום הלוח רגלי הכהנים, ורחבו אמה מְזָה וְאִמָּה מְזָה. עבור מקום הלוח רגלי הכהנים יש עוד רוחב אמה אחת מכל צד קל"ט.

נְמָצָא עֲשָׂרִים וְאַרְבַּע עַל עֲשָׂרִים וְאַרְבַּע, מְקוֹם מְעַרְכָּה. נִשְׂאֵר עֲשָׂרִים וְאַרְבַּע עַל עֲשָׂרִים וְאַרְבַּע מְקוֹם הַמְעַרְכָּה. שֵׁשׁ יְכוּלִים לַעֲשׂוֹת אֶת מְעַרְכוֹת הָעֲצִים וְהָאֵשׁ עִבּוֹר הַקְּרַבֵּת הַקְּרַבְנוֹת עַל הַמִּזְבֵּחַ קמ"א.

שני האמות של בין הקרנות ומקום הלוח רגלי הכהנים, הם משוקעים ונמוכים יותר מנג המזבח, ועל ידי זה נהיה כעין גדר נמוך כדי שלא יחליקו הכהנים קמ"ב.

מהרה יבנה

קלד. תפארת ישראל.

קלה. מלבי"ם. תפארת ישראל.

קלו. תפארת ישראל.

קלו. כגון כדי להפך במזלגות את הקרבנות שעדיין לא נשרפו ועוד (רא"ש).

קלה. רע"ב.

קלט. תפארת ישראל.

קמ. תפארת ישראל.

קמא. זבחים ס"ב. תפארת ישראל.

חוט הסיקרא

כתוב במשנה קמ"ב: וְחוּט שֶׁל סִקְרָא חוּגְרוֹ בְּאִמְצָע, יש קו אדום סביב המזבחה באמצע גובהו קמ"ג.

כל המזבחה בגובה עשר אמות, וחציו חמש אמות.

היסוד גבהו אמה אחת, והסובב חמש אמה. ואם כן, אמה אחת מתחת גג הסובב הוא אמצע גובה המזבחה, ושם נמצא הקו האדום קמ"ד.

באמה זו שביין 'חוט הסיקרא' עד גג הסובב, מצוירים ציצים ופרחים לנוקמה.

לְהַבְדִּיל בֵּין הַדָּמִים הַעֲלִיּוֹנִים לְדָמִים הַתַּחְתּוֹנִים. יש קרבנות שצריך לזרוק את דמם בחלק העליון של המזבחה, שהם חטאת בהמה ועולת העוף. ויש קרבנות שצריך לזרוק את דמם בחלק התחתון של המזבחה, שהם שלמים וכל שאר הקרבנות קמ"ו.

ולזה נעשה חוט הסיקרא באמצע גובה המזבחה, כדי להבדיל בין הדמים שצריך לזרוק למעלה, אל הדמים שצריך לזרוק למטה קמ"ז.

המערכות והתפוח

על המזבחה, יש שלש מערכות קמ"ח:

א. מערכה גדולה. מקומה במזרחה המזבחה, בצד דרום קמ"ט. מערכה זו גדולה ורחבה ק"י, ועליה מקריבים את קרבן התמיד ושאר הקרבנות קנ"א.

מהרה יבנה

קמב. מדות ג' א'.

קמג. רע"ב. תפארת ישראל.

קמד. רע"ב. תפארת ישראל.

קמה. זבחים ס"ב. תפארת ישראל.

קמו. רע"ב. תפארת ישראל.

קמז. רע"ב. תפארת ישראל.

קמח. כך פסק הרמב"ם בהלכות תמידין ומוספין ב' ד'.

סידור המערכה גדולה בכל בוקר באופן זה: מסדרים עצים אחד ליד השני ממזרח למערב, ועליהם מסדרים עצים מדרום לצפון, ועליהם שוב ממזרח למערב, וכן הלאה בסדר זה. בצד מזרח משאירים כעין חלון, כדי שיכנס משם רוח להלהיב האש. ראשי העצים הפנימים נוגעים בתפוח. ברווח בין העצים מניחים קיסמים דקים, שאותם מדליקים, ועל ידם נדלק כל המערכה^{קנב}.

בנוסף לשאר העצים שבמערכה גדולה, מביאים גם כן בכל בוקר ובכל ערב שני גזירי עצים^{קנב}, ארכם ורחבם אמה על אמה, ועביים כמו מחק גדיש של סאה^{קנב}.

ב. מערכה שניה. ממערכה זו לוקחים גחלים במחתה כדי לשים על מזבח הזהב עבור הקטורת^{קנב}. מקומה במערב המזבח, משוך מן הקרן שבמערכת דרומית לצד צפון ארבע אמות^{קנב}.

ג. מערכה לקיום האש. אין מקריבין במערכה זו כלום^{קנב}, אלא היא לקיום מצוות^{קנב} 'וְהָאֵשׁ עַל הַמִּזְבֵּחַ תִּנְקַד בּוֹ לֹא תִכָּבֵה' ^{קנב}.

ביום הכיפורים יש מערכה רביעית, שממנה לוקח הכהן גדול גחלים כדי להקטיר קטורת בקודש הקדשים^ס.

מהרה יבנה

קנט. תמיד ב' ד'. ועפ"י תפארת ישראל בסימני הציור. וז"ל התפארת ישראל: מערכה גדולה היה בדרום המזבח, נגד הצי מזרחי של כבש.

קנ. תפארת ישראל תמיד ב' ד'.

קנא. רמב"ם הלכות תמידין ומוספין ב' ד'.

קנב. תמיד ב' ד'.

קנג. יומא כ"ו: רמב"ם הלכות תמידין ומוספין ב' ג'.

קנד. זבחים ס"ב: רמב"ם הלכות איסורי מזבח ז' ג'.

קנה. רמב"ם הלכות תמידין ומוספין ב' ד'. ובשבת מקטירין על מערכה זו את שני הבייכי לבונה משולחן לחם הפנים (תמיד ב ה. רמב"ם הלכות תמידין ומוספין ב ח).

קנו. תמיד ב' ה'.

קנז. רמב"ם הלכות תמידין ומוספין ב' ד'.

קנת. ויקרא ו' ה'.

קנט. רמב"ם הלכות תמידין ומוספין ב' ה'.

קס. כך פסק הרמב"ם בהלכות עבודת יום הכיפורים ב' ה'. והוא שיטת רבי יוסי ביומא ד' ו'.

באמצע המזבח יש את התפוח. והוא גל גדול של אפר^{קסא}. לשם גורפים את האפר בכל יום, ומעגלים את האפר הרב עד שנראה כעין תפוח גדול^{קסב}.

בכל יום לפני שמעלים את העצים כדי לסדר את המערכה, בוזקים מלח על הכבש כדי שלא יחליקו הכהנים. ומותר מפני שאין ההולכה הזו עבודה. אבל אחר כך אוספים משם את המלח, כדי שלא יהיה חציצה בין רגלי הכהנים לכבש, בשעת עבודת הולכת הקרבנות למזבח^{קסג}.

❧ הנקבים ביסוד ❧

לאחר הזאת דם הקרבנות, כל אחד לפי הלכותיו, שופכים את הדם שנשאר ליסוד המזבח^{קסד}. את דם החטאות הפנימיות שופכים ליסוד המערבי, ואת דם שאר הקרבנות ליסוד דרומי^{קסה}.

כתוב במשנה^{קסו}: וּבִקְרָן מֵעֶרְבִית דְּרוּמִית הָיוּ שְׁנֵי נְקָבִים, בְּמִין שְׁנֵי קְטָמִין דְּקִין, בְּגַג שֶׁל יִסוּד הַמִּזְבֵּחַ, בְּפִינָה הַמְּעֶרְבִית דְּרוּמִית שְׁלוֹ, הָיוּ שְׁנֵי נְקָבִים דְּקִים וְאֲרוּכִים עַד הַרְצַפָּה^{קסז}.

שְׁהַדְמִים הַנִּתְּנִין, שְׁשִׁירֵי הַדָּמִים שֶׁנִּתְּנִים עַל יִסוּד מֵעֶרְבִי, וְכֵן שְׁשִׁירֵי הַדָּמִים שֶׁנִּתְּנִים עַל יִסוּד דְּרוּמִי, יוֹרְדִין בְּהֶן, יוֹרְדִים בְּנְקָבִים הָאֵלוֹ אֵל הַלֵּל שִׁישׁ תַּחַת הַמִּזְבֵּחַ הַנִּקְרָא 'שִׁית', וּמִשָּׁם הוֹלְכִים וּמִתְּעַרְבִין בְּאַמָּה, וּמִתְּעַרְבִים בְּתוֹךְ נַחַל הַמַּיִם הַעוֹבֵר בְּאִמְצַע הָעוֹזֵרָה, שֶׁהוּא בְּרוּחַב אֲמָתָה.

❧ מהרה יבנה ❧

קסא. רמב"ם הלכות תמידין ומוספין ב' ז'. תפארת ישראל בסימני הציוור.
 קסב. פירוש המשניות להרמב"ם תמיד ב' ב'. רמב"ם הלכות תמידין ומוספין ב' ד'. רע"ב תמיד ב' ב'.
 תפארת ישראל תמיד ב' ב'. תפארת ישראל בסימני צורת המזבח.
 קסג. עירובין ק"ד. וברש"י. רמב"ם הלכות תמידין ומוספין ו' ג'.
 קסד. רמב"ם. זבחים פרק ה'.
 קסה. רע"ב. תפארת ישראל.
 קסו. מדות ג' ב'.
 קסז. עפ"י רא"ש, רע"ב, תפארת ישראל.

וְיוֹצֵאִין לְנַחַל קְדָרוֹן. וְיוֹצֵאִים יחד עם המים האלו, אל 'נחל קדרון' שהוא בצד מזרח של הר הבית, בעמק שבין הר הבית והר הזיתים^{קסז}. בעלי שדות קונים את הדמים שיצאו מהגזברים, כדי לזבל בהם את שדותיהם, והכסף להקדיש^{קסח}.

כשרוצים לנקות את העזרה, סותמים את נקב יציאת המים של אמת המים העוברת באמצע העזרה, והמים עולים על גדותיהם ומדיחים את כל העזרה^{קסט}, ואחר כך פותחים את הנקב והמים יוצאים^{קסז}.

טבלא של שיש

כתוב במשנה^{קעב}: לְמִטָּה בְּרִצְפָּה בְּאוֹתוֹ הַקֶּרֶן, למטה ברצפת העזרה, ממש ליד קרן מערבית דרומית של המזבח^{קעג}, מְקוֹם הָיָה שָׁם אִמָּה עַל אִמָּה, יש שם מקום אמה על אמה, וְטַבֵּלָא שֶׁל שֵׁשׁ, ולוח^{קעד} של שיש

מהרה יבנה

קסז. תפארת ישראל.

קסט. רע"ב. תפארת ישראל.

קע. כל רצפת העזרה כולה משיש (רש"י פסחים סד. ועוד).

קעא. תפארת ישראל. פסחים ס"ד. וברש"י. פסחים ה' ח' וברע"ב.

ברש"י (פסחים סד.) וז"ל: שהכהנים מדיחין העזרה. שאמת המים מהלכת בעזרה, וכשהן רוצין להדיח העזרה פוקקין את נקב יציאתה, והמים פושטין והולכין על גדותיה, ומדיחין את כל העזרה, שרצפה של שיש היתה כולה, ואחר כך פותחין הנקב והמים יוצאים.

במשנה בתמיד (ה ה) כתוב דבר נוסף שעושים באמת המים זו, וזה לשון המשנה: מִי שְׁזָכָה בַּמַּחְתָּה, נָטַל מַחְתָּת הַכֶּסֶף, וְעָלָה לְרֹאשׁ הַמִּזְבֵּחַ, וּפְנָה אֶת הַגְּחָלִים הַיֶּלֶף וְהַיֶּלֶף וְחָתָה. יָרַד וְעָרַן לְתוֹךְ שֶׁל זָהָב. נִתְפָּזַר מִמֶּנָּה כֶּקֶב גְּחָלִים, וְהָיָה מְכַבְּדֵן לְאִמָּה. וּבְשֵׁבֶת הָיָה כּוֹפֶה עֲלֵיהֶן פְּסַכְתָּר.

וברע"ב: מִי שְׁזָכָה בַּמַּחְתָּה. להוליך הגחלים למזבח הזהב. ולא היה בזה פייס, אלא מי שזכה בקמורת על ידי פייס אומר לזה שעמו זכה עמי במחתה. וחתה. מן המאוכלות הפנימיות לא גרסינן הכא, שהן קרובים לדשן, דאדרבה גחלים גסות ובוערות היה חותה. ועירן בשל זהב. אבל לא היה חותה בשל זהב, כדי שלא תתקלקל, והתורה חסה על ממונן של ישראל. נתפזר ממנו כקב גחלים. שהיה חותה במחתה של כסף בת ארבעה קבים ומערה בשל זהב שהיא של שלשה. וכדי להוליכה מלאה היה מערה באחרונה, שזהו דרך כבוד של מעלה. מכבדן לאמה. לאמת המים שבעזרה. שלא יכוו בהן הכהנים. ובשבת. שאסור לכבות. כופה עליהן פסכתר. כלי אחד גדול. תרגום סירותיו, פסכתרוותיה.

קעב. מדות ג' ג'.

קעג. בדרך חכמה (הלכות בית הבחירה ב יב) עולה שזה ליד הקרן הזה בצד דרומו.

קעד. ראה מצודת ציון ישעיה ל' ח'.

מכסה על המקום הזה. לוח זה משיש, לא מחובר לרצפה. תחת ה'טבלא של שיש' הזה, יש חלל כמחילה ומערה^{קעט}.

וּטְבַעַת הַיָּתֶה קְבוּעָה בָּהּ, בטבלא של שיש הזה קבוע טבעת מלמעלה, כדי שיוכלו להרים את הטבלא של שיש, שְׁבוּ יוֹרְדִין לַשִּׁית, ודרך הפתח הזה יורדים בסולם אל החלל הקטן שלמטה, הנקרא 'שית'^{קעו}.

וּמְנַקֵּין אוֹתוֹ, מכיוון שלעיתים ה'שית' יכול להיסתם מפני הדמים שיוורדים אליו מהיסוד, וברבות הזמן נקרש שם הדם, לכן לפעמים נכנסים לשית ומנקים אותו^{קעז}.

שית' ו'שיתין'

בקרן מערבית דרומית של המזבה, יש למטה תחת פינה זו של המזבה שני בורות. בור אחד לדמים, נקרא^{קעח} 'שית'. ובור שני לנשכים, נקרא^{קעט} 'שיתין'^{קפ}.

שניהם נקראים על שם שהדמים והנשכים שותתים בהם, אלא שלדמים נקרא 'שית' ולנשכים נקרא 'שיתין' לסימון^{קפא}.

מהרה יבנה

קעה. עזרת כהנים.

קעו. תפארת ישראל.

קעז. עפ"י תפארת ישראל.

קעה. צריך לומר שהשית שתחת המזבה, הוא אך רק תחת היסוד, ולא תחת הסובב ושאר חלקים מהמזבה. ובנוסף לזה מתפשט עוד מחוץ למזבה.

קעט. השיתין תחת המזבה, הוא רק תחת כמה אמות בקרן מערבית דרומית, ולא יותר. אבל מתפשט עוד קצת מחוץ למזבה (ראה בדרך חכמה).

קפ. תפארת ישראל. כן הוא שיטת התפארת ישראל שחילק בין 'שית' ל'שיתין', השית לדמים והשיתין לנשכים, ודרך הפתח של הטבלא של שיש יורדין לשית, ודרך הלול שבכבש יורדין לשיתין. אמנם צריך לדעת שיש בזה הרבה שיטות.

לשיטת הרמב"ם יש בור אחד לנשכים ולדמים, והוא נקרא גם שית וגם שיתין [לכאורה זה אותו שם, רק זה ביחיד וזה ברבים], ויורדים לשם בפתח של הטבלא של שיש. וכתב בדרך חכמה (הלכות בית הבחירה ב יב) שהבור רחב חמש אמות, ובחלק אחד של הבור אינו עמוק, ולשם שותתים הדמים ויוצאים לאמת המים. ובהמשך רחבו של הבור, הוא עמוק מאוד עד התהום, ולשם שותתים הנשכים.

קפא. תפארת ישראל.

שית: הבור שנקרא 'שית' אינו עמוק, הוא נמצא תחת היסוד, לתוכו יורדים הדמים ששופכים על היסוד, ומשם ממשיכים ומתערבים באמת המים העוברת בעזרה^{קפב}.

הכניסה לשית היא דרך פתח בריצפה ליד קרן המזבה, אורך ורוחב הפתח אמה על אמה, ומכוסה בטבלא של שיש עם טבעת מלמעלה, כדי שיוכלו להרים את המכסה ולהיכנס ל'שית'^{קפג}.

נכנסים לשית מפעם לפעם, כשצריכים לנקותו מפני הדמים שנקרשים שם ברבות הזמן^{קפד}.

שיתין: הבור שנקרא 'שיתין' עמוק מאוד, עד התהום, הוא נמצא תחת כמה אמות כפינה של המזבה. לתוכו יורדים נסכי היין והמים שמנסכים בראש המזבה, ויורדים עד התהום^{קפה}.

בראש המזבה, ליד קרן המערבי דרומי, יש שני ספלים מכסף, מחוברים בסיד למזבח^{קפז}. המערבי הוא עבור ניסוך המים, והמזרחי הוא עבור ניסוך היין. בספלים יש חור בתחתיתם^{קפח}, והנסכים שמנסכים לתוכם יורדים לנקב שבמזבה, ומשם נמשכים ויורדים לשיתין^{קפח}.

מהרה יבנה

קפב. תפארת ישראל.

קפג. תפארת ישראל.

קפד. תפארת ישראל.

קפה. סוכה מ"ט.

קפו. תוספות סוכה מ"ח.

קפו. עפ"י תוספות ורישב"א (סוכה מה:). כמשנה (סוכה ד ט) כתוב: עֲלֵה בַּכֶּבֶשׂ וּפְנֵה לְשִׂמְאֵלוֹ, שְׁנֵי סָפְלִים שֶׁל כֶּסֶף הָיוּ שָׁם. רַבִּי יְהוֹנָתָן אָמַר, שֶׁל סִיד הָיוּ, אֲלֵא שֶׁהָיוּ מִשְׁתָּרִין פְּנִיָּהֶם מִפְּנֵי הַיָּיִן. וּמִנְקֵבִין כְּמִין שְׁנֵי הַטְּמִיין דְּקִין, אֶחָד מְעַבֵּה וְאֶחָד דֵּק, כְּדִי שִׁיְהוּ שְׁנֵיָּהֶם כְּלִין כְּבֵת אַחַת. מְעַרְבֵי שֶׁל מַיִם, מְזַרְחֵי שֶׁל יָיִן. פִּירֵשׁ רִש"י וו"ל: כְּמִין שְׁנֵי חוּטְמִין דְּקִיָּם. חוּטֵם אֶחָד בְּסַפֵּל, וְנִקְבֵּ אֶחָד בְּחוּטְמוֹ, וְהִכְהֵן מַעְרָה בְּפִי הַסָּפְלִים, וְהִנְסִיכִים מִקְלַחֵין וְיורְדִין דְּרַךְ הַחוּטְמִין עַל גַּב הַמְּזֻבָּה, וּבְמֻזְבָּה הִיא נִקְבֵּ שֶׁבּוּ הַמַּיִם וְהֵיִין יורְדִין לְשִׁיתִין שֶׁל מֻזְבָּה שֶׁהָיוּ עִמּוּקִין וְחִלּוּלִים מְאֹד.

וכן ביאר הרע"ב וו"ל: חוּטֵם אֶחָד בְּסַפֵּל אֶחָד וְנִקְבֵּ אֶחָד בְּחוּטְמוֹ. וְהִכְהֵן מַעְרָה בְּפִי הַסָּפְלִים וְהִנְסִיכִים מִקְלַחֵים וְיורְדִים דְּרַךְ הַחוּטְמִין עַל גַּב הַמְּזֻבָּה, וּבְמֻזְבָּה הִיא נִקְבֵּ שֶׁבּוּ הַיָּיִן וְהַמַּיִם יורְדִין לְשִׁיתִין שֶׁל מֻזְבָּה שֶׁהָיוּ חִלּוּלִים וְעִמּוּקִים מְאֹד.

אִמְנֵם בְּתוֹם נִתְבָּאָר בְּאוֹפֵן אַחֵר, וו"ל: כְּמִין חוּטְמִין דְּקִין. פִּירֵשׁ בְּקוֹנְטֵרַם חוּטֵם אֶחָד בְּסַפֵּל וְנִקְבֵּ אֶחָד בְּחוּטְמוֹ וְהִכְהֵן מַעְרָה מִים בְּפִי הַסָּפְלִים וְהִנְסִיכִים מִקְלַחֵין דְּרַךְ הַחוּטְמִין עַ"ג הַמְּזֻבָּה וּבְמֻזְבָּה הִיא נִקְבֵּ שֶׁבּוּ הַמַּיִם וְהֵיִין יורְדִין לְשִׁיתִין שֶׁל מֻזְבָּה שֶׁהָיוּ חִלּוּלִין מְאֹד וְעִמּוּקִין וְזוֹ תִימָה גְדוּלָה מִנֵּין לוֹ כֵּל אוֹתוֹ הַעֲנִיִן שֶׁמְחוּטֵם שֶׁל הַסָּפְלִים מִקְלַח עַל גַּב הַמְּזֻבָּה וּמִשָּׁם לְנִקְבֵּ הַמְּזֻבָּה וּמִשָּׁם לְשִׁיתִין דְּלִמָּא הוּא דְּמִנְקֵב הַסָּפְלִים

לול: בין הכבש למזבח יש רווחק^פ. בחצי הכבש המזרחי הרווח הוא קמן ומועט. ובחציו המערבי של הכבש הרווח הוא אמה אחת. רווח זה של אמה אחת, שהוא באורך שמונה אמותק^פ, נקרא לולק^א.

ה'לול' הוא הכניסה ל'שיתין', שדרכו יכולים להיכנס ולרדת אל ה'שיתין'ק^ב.

לפעמים נדבק יין בדפנות השיתין. ופעם בשבעים שנה יורדים כהנים בחורים צעיריםק^ג דרך ה'לול', ומשתלשלים שם בחבלק^ד ויורדים אל

מהרה יבנה

יורדין לשיתין כמין שני נקבי החוטם ולא שהיה בולט כמין חוטם כי היא דתנן במסכת מדות (פ"ג מ"ב) גבי דמים ובקמן מערבית דרומית היו שני נקבים כמין שני חוטמין דקין שהרמים ניתנין על יסוד מערבית ועל יסוד דרומית ויורדין בהן ומתערבין באמה ושמא כמין בליטת חוטם היה עשוי על הנקב שלא יפול עליו דבר לסותמו.

כתב הריטב"א ז"ל: והא דתנן שהיו הספלים מנוקבין כמין שני חוטמין דקין. מכיון שבירגו שהספלים האלו מחוברין היו במזבח ודאי לא היו החוטמין בולטין מן הספלים לחוץ בשפתיהם שאם כן איך יורדין המים כנגדן אל השיתין שהרי מכוונין היו הספלים כנגד השיתין ועומדין עליהם לרדת שם להדיא, אלא שאפשר שהנקבים היו בתחתיות הספלים מכוונין כנגד השיתין והיו הספלים נתונין כעין משפך, וכמין חוטמין שאמרו לומר שהנקבים דקים כנקבי החוטם, או אפשר שהיה בולט תחת הנקבים בתחתית הספלים שפופרת כמין חוטם כמו שעושיין למשפך כדי שתכנס אותה שפופרת לתוך השיתין ולא ישפכו המים לחוץ, ורש"י ז"ל נראה שהוקשה לו זה ופירש חוטם אחד בספל ונקב אחד בחוטמו והכהן מערה המים בפי הספלים והנסכים מקלחין ויורדין דרך החוטם על גבי המזבח ובמזבח היה נקב שבו המים והיין יורדין לשיתין של מזבח שהיו הלולים ועמוקין עד מאד עכ"ל, נראה מדבריו שהיה החוטם יוצא בשפת הספלים ומשם היה יורד על גבי המזבח אלא שהיה מטה אותן כנגד השיתין בשעת שפיכתן ואם כן לא היו הספלים מחוברין, ומה שכתבנו יותר נכון וכן פי' בתוספות. ע"כ.

קפח. סוכה מח:

הנקב שבספל של המים דק יותר מהנקב שבספל של היין. כדי שהמים עם היין יכלו מספליהם יחד (סוכה ד פ, רמב"ם הלכות תמידין ומוספין י ז).

הנקב העבה יותר הוא ליין, שעב מן המים, שהמים ממהרין לצאת, יותר מהיין העב בטבעו יותר מהמים (תפארת ישראל סוכה ד ט).

קפט. הטעמים שיש רווח בין הכבש למזבח: א. כדי לקיים מצוות זריקת אברי הקרבנות מהכבש למזבח דווקא. ב. כדי שמזבח יהיה מרובע (ובחים סב:).

קצ. כל רוחב הכבש הוא ט"ז אמות, וחציו הוא ח' אמות.

קצא. רש"י סוכה מ"ט.

קצב. תפארת ישראל.

קצג. שהם פרחי כהונה.

קצד. עזרת כהנים.

ה'שיתין'. ומלקטים משם את היין שנדבק לכתלים, והוא קרוש כבר, ומעלים ושורפים^{קצ"ה} על גבי המזבח^{קצ"ו}.

החשמונאים מצאו את פך השמן בחותמו של כהן גדול, בתוך השיתין^{קצ"ז}.

סיכום ממה שנתבאר^{קצ"ח}:

שית: בור לדמים.

שיתין: בור לנסכים.

טבלא של שיש: שם הכניסה לשית.

לול: פתח במערב הכבש עצמו, והוא הכניסה לשיתין.

רבובה: חור בכבש, עבור פסולי הטאת העוף.

אבני המזבח והכבש

כתוב במשנה^{קצ"ט}: אָחַד אֲבְנֵי הַכֶּבֶשׂ וְאָחַד אֲבְנֵי הַמִּזְבֵּחַ, בֵּין הָאֲבָנִים לְבִנְיַת כֶּבֶשׂ וּבֵין הָאֲבָנִים לְבִנְיַת הַמִּזְבֵּחַ, מִבְּקַעַת בֵּית פָּרֶם, מִבְּיָאִים אֶת הָאֲבָנִים מִבְּקַעַת שְׁנַקְרָאֵת 'בֵּית כְּרִם'. כֵּךְ הוּא שֵׁם הַמְּקוֹסִי.

מהרה יבנה

קצה. בגמרא (סוכה מט.) כתוב ששורפים בקדושה. ופירש רש"י במקום קדוש בעזרה. וביאר התפארת ישראל ששורפין על גבי המזבח (סימני צורת המזבח אות טז).

קצו. עפ"י מלאכת שלמה, וכן נראה עפ"י השפת אמת עי"ש (סוכה מט.). ולפי"ז לא יהיה מחלוקת בין רבנן לרבי אלעזר בר צדוק בגמרא (סוכה מט.) ואולי זה הביאור בתיבות הגמרא 'אפילו תימא רבנן, בדאיקלט', שנקלט בצדדים. ויתכן שכתלי השיתין לא היו חלקים לגמרי. עי"ש בגמרא והבן.

קצו. עזרת כהנים (מדות ג) בשם הפייטן לשבת שנייה של חנוכה, כפיוט המתחיל 'אודך'. ובשאלתות דרב אחאי גאון (דרשה דחנוכה) כתוב: ולא נשתייר אלא פך אחד שהיה התום בחותמו של כהן גדול תחת המזבח. ע"כ. הנה אסור שיהיה חלל תחת כל המזבח שנאמר מִזְבֵּחַ אֲדָמָה תַעֲשֶׂה לִי (שמות כ כא), דהיינו שיהיה מחובר באדמה (רמב"ם הלכות בית הבחירה א יג), מלבד החלל של השיתין, שהוא חלל תחת חלק קטן מהמזבח ומותר (ראה מידות ג א ובתפארת ישראל ובספר 'היכל ידי' שם). על כן צריך לומר שגם לפי דעת רב אחאי גאון מצאו החשמונאים את פך השמן בחותמו של כהן גדול, בתוך השיתין תחת המזבח.

נראה שהיה בתוך השיתין במקום עמוק מאוד כעין חפירה בכותל, ובתוכו היה מונח פך השמן, ומחוץ לחפירה קטנה זו היה הפתח סגור, וחתום שם בחותמו של כהן גדול. וכך ידעו בודאי שהיוונים לא הסימו את פך השמן (כן נראה עפ"י תוס' שבת כא:).

קצה. לשיטת התפארת ישראל. אמנם יש בזה הרבה שיטות ואכמ"ל.

מביאים אותם דוקא ממקום זה, כי שם יש אבנים חלקות בלי שום פגם^א.
 וְחוֹפְרִין בכלי הפירה מעיני לְמַטָּה מִהֶבְתוּלָה, דהיינו יותר נמוך ממקום
 שיוודעים שלא חפרו שם מעולם, ולא נגע ברזל באבנים האלו מעולם^ב.
 בְּתוּלָה: מקום שלא חפרו שם מעולם. לְמַטָּה מִהֶבְתוּלָה: יותר נמוך
 ממקום שלא חפרו שם מעולם^ג.

וּמְבִיאים מִשָּׁם אֲבָנִים שְׁלֵמוֹת וְחִלְקוֹתֵיהֶן, שְׁלֵא הוֹנֵף עֲלֵיהֶם בְּרִזָּל,
 דהיינו שלא נגע בהם ברזל מעולם^ד, משום שְׁהַבְּרִזָּל פּוֹסֵל בְּנִגְיָעָה,
 האבנים למזבח ולכבש נפסלים אם נגע בהם ברזל, אפילו אם לא עשה
 בהם פגימה^ה.

שנאמר^ו 'לא תניף עליהם ברזל'. משמע אפילו רק נגיעה^ז.

משום כך חופרים מאוד עמוק, מתחת למקום שיוודעים שלא חפרו שם
 מעולם, וממילא יודעים שלא נגע ברזל באבנים אלו מעולם, ומשם
 מביאים את האבנים לכבש ולמזבח.

וּבַפְּגִימָה לְכֹל דְּבָרֵי, וכן האבנים למזבח ולכבש נפסלים אם יש בהם
 פגימה. ולא משנה ממה נהיה הפגימה, אם מעץ או מנחושת או מאצבע

מהרה יבנה

קצט. מדות ג' ד'.

ה. רא"ש. מקום זה מוזכר בירמיה (ו א): וְעַל בֵּית הַכֶּרֶם שְׂאוּ מִשְׁאֵת (רא"ש ועפ"י רש"י בירמיה). ומוזכר גם
 בנחמיה (ג יד): שֵׁר פֶּלֶף בֵּית הַכֶּרֶם. וכן מוזכר במשנה (נדה ב ז): אֲדָמָה מִבִּקְעַת בֵּית כָּרֶם.

זא. רא"ש. תפארת ישראל.

זב. רא"ש. חופרים בקרדומות מעץ כדי שלא יפסלו האבנים מנגיעת ברזל בשעת החפירה. נראה שאף
 כשחפרו בעץ, חפרו בעדינות ובוהירות כדי שלא יפגמו האבנים.

זג. רא"ש. תפארת ישראל.

זד. עפ"י תפארת ישראל.

זה. תפארת ישראל.

זו. תפארת ישראל.

זז. רא"ש. תפארת ישראל.

זח. דברים כ"ז ה'.

זט. רא"ש.

רי. בנוסח המשנה בכת"ק הרמב"ם, וכן ברע"ב, הגירסא היא: וְהַפְּגִימָה בְּכֹל דְּבָר. ע"כ. ונראה שגירסא זו
 היא המדוייקת.

או משאר דברים, אלא כל פגימה שהיא שיש באבן, היא נפסלת למזבח ולכבשׂיא.

שנאמר: **אֲבָנִים שְׁלֵמוֹת תִּבְנֶה אֶת מִזְבֵּחַ ה' אֶלְקֶיךָ.** דהיינו שהאבנים צריכות להיות שלימות בלי שום פגם, אפילו מדבר אחר.

שיעור הפגם שאם יש פגם כזה נפסלים האבנים, הוא כחגירת הציפורין. דהיינו פגם קטן מאוד מאוד, שאם יעבירו את הצפורן על האבן היא תתעכב על ידי הפגימה. וכמו בבדיקת סכין של שחיטה.

נמצא שיש הבדל בין ברזל לשאר דברים: ברזל פוסל את האבנים אם נגע בהם, גם אם לא נהיה שום פגם. ושאר דברים פוסלים את האבנים רק אם עשו פגם.

אפילו אם נגע ברזל או נפגם מחוץ להר הבית לפני שנבנה, גם כן נפסלי.

נפגמה אחת מקו, אם נפגמה אחת מהאבנים, אפילו לאחר שנבנתה במזבחי, היא פסולה וכלן פשרות, אבן זו פסולה, וכל שאר האבנים כשרות, וצריך להחליף את האבן.

ומלבנים אותן פעמים בשנה, שני פעמים בשנה צובעים את המזבח בצבע לבן על ידי סיד, אחת בפסח ואחת בקי, פעם אחת לפני פסח ופעם אחת לפני סוכות.

מהרה יבנה

יא. רע"ב. תפארת ישראל.

יב. דברים כ"ו.

יג. רא"ש.

יד. חולין י"ח.

טו. רש"י בכורות ל"ז.

טז. חולין י"ז.

דין זה שאבן שיש בה פגם כחגירת הציפורן פסולה, הוא רק באבנים של המזבח. אבל אם חסר מהסיד של המזבח, נפסל המזבח רק אם חסר מהסיד טפת ויש אומרים אם חסר מהסיד כוית. מחלוקת בגמרא (חולין יח.) והרמב"ם פסק טפה (הלכות בית הבחירה ב יח).

יז. תפארת ישראל.

יח. תפארת ישראל.

יט. רא"ש.

כ. תפארת ישראל.

וְהִיכַל, פֶּעַם אַחַת בְּפֶסַח, וְאֵת הַהִיכָל צוֹבְעִים רַק פֶּעַם אַחַת בְּשָׁנָה, לְפָנֵי פֶסַח־יָבֵא.

רַבִּי אוֹמֵר, רַבִּי אֵינּוּ חוֹלֵק עַל תְּנֵא קְמֵא, אֵלֵא מוֹסִיף וְאוֹמְרִיבֵי: כָּל עָרֵב שֶׁבֶת מְלַבְּנִים אוֹתָן בְּמִפָּה מִפְּנֵי הַדָּמִים, בְּכָל עָרֵב שֶׁבֶת מְלַבְּנִים אֵת הַמִּזְבֵּחַ לְכַבּוֹד שֶׁבֶת־יָבֵא בַּמִּפָּה סְפוּגָה בַּסִּיד־יָבֵא, מִפְּנֵי הַדָּמִים שִׁישׁ בְּזוּיוֹת וּבִקְרָנוֹת הַמִּזְבֵּחַ־יָבֵא.

הַמִּשְׁנָה הַזֹּאת לְבֵאֵר אֵת דְּבָרֵי תְּנֵא קְמֵא לְגַבֵּי צְבִיעֵת הַמִּזְבֵּחַ פְּעָמִים בְּשָׁנָה־יָבֵא: לֹא הָיָה סֵדִין אוֹתָן בְּכָפִיס שֶׁל בְּרֹזֶל, כְּאִשֶּׁר מִסִּידִים אֵת הַמִּזְבֵּחַ וְהַכֶּבֶשׂ בַּסִּיד לְבֵן, לֹא עוֹשִׂים זֹאת עַל יְדֵי כָּלִי הַנִּקְרָא 'כְּפִיס' הַעֲשׂוֹי מִבְּרֹזֶל, שְׁמָא יִגַּע וְיִפְסוֹל, שְׁמָא יִגַּע בְּאֵבֶן מִהַמִּזְבֵּחַ וְיִפְסוֹל אוֹתוֹ. אֵלֵא מִסִּידִים אֵת הַמִּזְבֵּחַ עַל יְדֵי כָּף הַעֲשׂוֹי מִעֵץ־יָבֵא. כְּפִיס: הוּא כָּף שֶׁל הַבְּנָאִים, שְׁעַל יְדוֹ מִסִּידִים־יָבֵא.

הַמִּשְׁנָה תְּבֵאֵר אֵת הַטַּעַם שֶׁל אִיסוּר נְגִיעַת בְּרֹזֶל בַּמִּזְבֵּחַ: שְׁהַבְּרֹזֶל נִבְרָא לְקַצֵּר יָמָיו שֶׁל אָדָם, הַבְּרֹזֶל נִבְרָא לְקַצֵּר אֵת יְמֵי הָאָדָם, וְכֹל הַמְּלַחְמוֹת

מהרה יבנה

הַרְאִישׁ מְקַשָּׁה שֶׁהָרִי אִסוּר לְהוֹסִיף עַל הַבְּנִין שְׁנֵאמֵר 'הַכֹּל בְּכַתֵּב מִיַּד ה' (דְּבָרֵי הַיָּמִים א' כח יט), וְאִיכּ אִיךְ סֵדִין אֵת הַמִּזְבֵּחַ בַּסִּיד, הָרִי מוֹסִיפִים עֲלָיו. וְאִם יִרְצוּ לְתַרְץ שֶׁתּוֹסֶפֶת מוֹעֲמַת כֹּל כֵּךְ לֹא נִקְרָא מוֹסִיף עַל הַבְּנִין, אִי אִפְשֵׁר לֹמַר כֵּךְ, כִּי כְּתוּב בְּגִמְרָא (חולין פנ"ג) שְׁאִפִּילוּ תוֹסֶפֶת קִטְנָה מְאוּד כְּמוֹ מַעַט עֵפֶר גַּם כֵּן אִסוּר לְהוֹסִיף. וּמִתְרַץ שֶׁמְקַלְפִים מִן הַסִּיד הַיֵּשֶׁן, וְאַחַר כֵּךְ סֵדִין אֵת הַמִּזְבֵּחַ בַּסִּיד חֲדָשׁ וְזֶה הַתִּירוֹץ הַשְּׁנִי בְּרֵאשִׁי, וְעִי"ש אֵת הַתִּירוֹץ הַרְאִישׁוֹן.]

רַבֵּא. כְּתַב הַתּוֹי"ט שֶׁכֹּל בֵּית הַמִּקְדָּשׁ נִקְרָא 'הִיכָל'. וּלְפָנָי פֶּסַח צוֹבְעִים בַּסִּיד אֵת כָּל הַעֲזוּרוֹת וְהַר הַבַּיִת וְהַלְשָׁכוֹת.

רַבֵּב. רַע"ב.

רַבֵּג. תְּפֵאֶרֶת יִשְׂרָאֵל.

רַבֵּד. עוֹרֵת כְּהֵנִים. וְעִי"ש. וְרֵאָה בְּתֵפֵאֶרֶת יִשְׂרָאֵל. אִמְנַם עֵינַי בְּרֵאשִׁי שְׁאֵינּוּ בַּסִּיד אֵלֵא בַּמִּפָּה מִדִּיהִין אוֹתוֹ. וּמִשְׁמַע בְּמִים. וְרֵאָה עוֹד שִׁיטַת הַרְמַב"ם.

רַבֵּה. עוֹרֵת כְּהֵנִים. יֵשׁ גּוֹרְסִין בַּמִּשְׁנָה 'אוֹתוֹ'. אִמְנַם הַנוֹסַח שֶׁלְּפָנֵינוּ 'אוֹתוֹ'. וְנִרְאָה דְּתִיבַת 'אוֹתוֹ' בַּמִּשְׁנָה, הַכוּוּנָה לְזוּיוֹת וּקְרָנוֹת הַמִּזְבֵּחַ, שֶׁבְּכָל מְקוֹם שִׁישׁ דֶּם מְקַנְחִים שֶׁם בַּמִּפָּה.

רַבֵּו. רַע"ב.

רַבֵּז. עַפ"י רֵאשִׁי וְרַמְב"ם וְרַע"ב.

רַבֵּח. רֵאשִׁי. רַע"ב. הַרַע"ב גּוֹרֵם 'כְּפִיס' בַּמ"ם. וְהוּא 'כָּף' בְּלִשׁוֹן רַבִּים. כֵּן יֵשׁ לְפַעְמִים בְּלִשׁוֹן הַקּוּדֵשׁ שְׁתִּיבָה שֶׁהִיא בְּלִשׁוֹן נִקְבָּה נַעֲשִׂית בְּלִשׁוֹן רַבִּים לְלִשׁוֹן זָכָר (תו"ט). וְיֵשׁ גּוֹרְסִים 'כְּפוֹת'. וְיֵשׁ גּוֹרְסִים 'כְּפִין'. וּלְפִי כָּל גִּירְסָאוֹת אֵלּוֹ נוֹכַח לְפִי חֵלֶק מִהַגּוֹרְסִים 'כְּפִיס' בִּיאוּר תִּיבָה זוֹ הוּא 'כָּף' שֶׁל הַבְּנָאִים וְהוּא כָּלִי אוֹמְנוֹתָם, שְׁבוּ סֵדִין אֵת הַסִּיד. אִמְנַם יֵשׁ גּוֹרְסִין 'כְּפִיס' בַּסִּיד. וְעִינַי בְּרַמְב"ם. וְרֵאָה בִּיאוּצֵר הַהִיכָל בְּעֵינַי בִּיאוּר תִּיבָה זוֹ וְהַקּוּשִׁיּוֹת שִׁישׁ כְּאֵן.

נקראו על שם חרב. וְהַמְזִיבִיחַ נִבְרָא לְהַאֲרִיךְ יָמָיו שֶׁל אָדָם, אבל המזבח
נברא כדי להאריך ימיו של אדם, שאדם חוטא ומקריב קרבן וקול ה'
קוראִי: 'גם ה' העביר חטאתך לא תמותי'. אינו בדין שיונף המקצר
על המאריך, לכן אינו בדין שיונף המקצר על המאריך.

שתי שולחנות

ליד הכבש בצד מערב יש שתי שולחנות. אחד של שיש, שנותנים עליו
את האיברים, ואחד של כסף, שנותנים עליו תשעים ושלושה כלי שרת
שמוציאים בכל בוקרילא.

מחתה לתרומת הדשן

בצד מערב של הכבש, בזווית שבין הכבש למזבח, מונח על הרצפה
מחתה מכסף, שבה עושים בכל יום את תרומת הדשן².

מהרה יבנה

רכט. שמואל ב' י"ב ס'.

רל. עפ"י תפארת ישראל.

רלא. שקלים ו' ד', וברע"ב. רמב"ם הלכות בית הבחירה ב' ט"ו.

רלב. תמיד א' ד'. תפארת ישראל בסימני צורת המזבח.

חנוכת בית המקדש השלישי

שבעת ימי המילואים

(יה) וַיֹּאמֶר אֱלֹהֵי בֶן אָדָם כֹּה אָמַר אֲדֹנָי יְהוִה, אֱלֹהֵי חַקֹּת הַמִּזְבֵּחַ בְּיוֹם הָעֲשׂוֹתוֹ, לְהַעֲלֹת עָלָיו עֹלָה וְלִזְרֹק עָלָיו דָּב:

הודיע ליחזקאל איך יהיה חנוכת המזבח בבית המקדש השלישי, והוא חנוכה כללית לכל בית המקדש השלישי.

כמו שמושה רבינו עשה קרבנות מיוחדים לחנוכת המזבח במשכן, והיו קרבנות מיוחדים למילואים וקרבנות הנשיאים, שהיו הוראת שעה. וכן בימי עזרא הקריבו קרבנות מיוחדים לחנוכת בית המקדש השני, והיה בהוראת שעה על פי הנביאים.

כן יהיה חנוכת בית המקדש השלישי, יקריבו קרבנות מיוחדים, ויהיו שבעת ימי המילואים.

ועתה נלמד את סדר הקרבנות המיוחדים שיהיו בשבעת ימי המילואים לחנוכת בית המקדש השלישי.

שבעת ימי המילואים יתחילו ביום כ"ג אדר, כמו שהיה בימי משה רבינו.

וַיֹּאמֶר אֱלֹהֵי בֶן אָדָם, כֹּה אָמַר אֲדֹנָי יְהוִה: אֱלֹהֵי חַקֹּת הַמִּזְבֵּחַ בְּיוֹם הָעֲשׂוֹתוֹ, אֱלֹהֵי הֵם הַלְכוֹת הַמִּזְבֵּחַ בְּיוֹם שְׂיֹשֶׁלֶם עֲשִׂיתוּ: תַעֲשֶׂה חַנּוּכַת הַמִּזְבֵּחַ כְּדִי

מהרה יבנה

א. שמות כ"ט. ויקרא ח'. במדבר ז'. וברש"י.

ב. חידושי הרשב"א (מנחות מה.). רבינו גרשום (מנחות מה.). עזרא ו' י"ז. עזרא ח' ל"ה.

ג. מנחות מ"ה. ובחידושי הרשב"א ורבינו גרשום (שם). הוריות ו'. תמורה מ"ו:

ד. מנחות מ"ה. ברמב"ם (הלכות מעשה הקרבנות ב יד) וז"ל: כל שיעורי הנסכים האמורים בספר יחזקאל, ומנין אותן הקרבנות, וסדרי העבודה הכתובים שם, כולם מלואים הן, ואין נוהגין לדורות, אלא הנביא צוה ופירש כיצד יהיו מקריבין המלואין עם חנוכת המזבח בימי המלך המשיח כשיבנה בית שלישי.

ה. מלבי"ם.

ו. מלבי"ם להלן פסוק כ"ז. ולהלן (מ"ה י"ח) יתבאר שיום השמיני למילואים יהיה ראש חודש ניסן.

ז. מצודת דוד.

שיהיה ראוי להעלות עליו אברי קרבנות עולה, ולזרק עליו דם קרבנות עולה, וקדשי קדשים, וקדשים קלים".

(ט) ונתתה אל הכהנים הלויים אשר הם מזרע צדוק, הקרבים אלי נאם אדני יהוה לשרתני, פר בן בקר לחטאת:

ונתתה: כאן בישר ליחזקאל שהוא יקום בתחיית המתים, ויהיה החינוך נעשה על ידו.

יחזקאל הוא כהן, ככתוב: יחזקאל בן בוזי הכהן.

ונתתה, אתה יחזקאל תיתן אל הכהנים הלויים, לכהנים שהם באים משבט לוי, אשר הם מזרע צדוק, לכהנים שהם מזרע צדוק, הקרבים אלי נאם אדני יהוה, לשרתני, שהם קרובים אל ה', לעשות את העבודה בבית המקדש.

מהרה יבנה

ח. מלבי"ם.

ט. רש"י מכת"י: הכהנים הלויים. אשר משבט לוי: מזרע צדוק. לפי שהיה כהן גדול ששימש ראשון במקדש בימי שלמה, נקראו על שמו:

י. יחזקאל א' ג'.

יא. רש"י. מצודת דוד.

יב. רש"י פירש שכל הכהנים נקראים על שם צדוק, שהוא היה הכהן גדול הראשון בבית ראשון. אבל המלבי"ם והמצודת דוד פירשו שלעיתיד לבוא יעבדו בבית המקדש רק הכהנים מזרע צדוק, שהם לא עבדו עבודה זרה, ורק הם יוכלו לאכול מהקדשים. ושאר הכהנים לא יוכלו לעשות את עבודת הכהונה.

ענין זה תלוי במחלוקת המפרשים בפירוש הפסוקים להלן (מד ו-ז) עיין שם במפרשים. והרי הפסוקים: ואמרת אל מרי אל בית ישראל בה אמר אדני יהוה רב לכם מפל תועבותיכם בית ישראל: בהביאכם בני נכר ערלי לב וערלי בשר להיות במקדשי לחללו את ביתי בהקריבכם את לחמי חלב נדם ויפרו את בריתי אל כל תועבותיכם: ולא שמרתם משמרת קדשי ותשימון לשמרי משמרתי במקדשי לכם: בה אמר אדני יהוה כל בן נכר ערל לב וערל בשר לא יבוא אל מקדשי לכל בן נכר אשר בתוך בני ישראל: כי אם הלויים אשר רחמו מעלי בתעות ישראל אשר תעו מעלי אחרי גלוליהם ונשאו עונם: והיו במקדשי משרתים פקדות אל שערי הבית ומשרתים את הבית ושמרו את העלה ואת הנזבח לעם והמה ועמדו לפניכם לשרתם: וען אשר ישרתו אותם לפני גלוליהם והיו לבית ישראל למכשול עון על בן נשאתי די עליהם נאם אדני יהוה ונשאו עונם: ולא יגשו אלי לכהן לי ולגשת על כל קדשי אל קדשי הקדשים ונשאו בלמדתם ותועבותם אשר עשו: ונתתי אותם שמרי משמרת הבית לכל עבדתו ולכל אשר יעשה בו: והכהנים הלויים בני צדוק אשר שמרו את משמרת מקדשי בתעות בני ישראל מעלי המה יקרבו אלי לשרתני ועמדו לפני להקריב לי חלב ודם נאם אדני יהוה: המה יבאו אל מקדשי והמה יקרבו אל שלחני לשרתני ושמרו את משמרתני:

כתב האברבנאל וז"ל: ואומר ונתת אל הכהנים הלויים, צוה ליחזקאל הנביא שהיה כהן שיתן הקרבן הזה לכהנים להקריבו. ובוה הודיע לנביא שתי הודעות לעתיד לבוא, האחת שבבית עולמים לא ישרתו כי אם הכהנים שהם מזרע צדוק, כי לפי שנמשח צדוק לכהן גדול כאשר נמשח שלמה למלך, קרה לו ולזרעו ככהונתו מה שקרה לזרע דוד במלכותו, והוא שכאשר פרקו ישראל מעליהם עול מלכות שמים פרקו גם כן

אתה יחזקאל תתן לכהנים האלו פר בן בקר לחטאת^י.

כאן יהיה פר בן בקר לחטאת, כמו שעשה משה רבינו בשבעת ימי המילואים למשכן^י.

(ב) וְלִקְחַתְּ מִדְּמוֹ, וְנָתַתָּה עַל אַרְבַּע קַרְנֹתָיו וְאֵל אַרְבַּע פְּנוֹת הָעֶזְרָה, וְאֵל הַגְּבוּל סְבִיב, וְחִטָּאתָ אוֹתוֹ וּכְפַרְתָּהוּ^י

וְלִקְחַתְּ, אתה יחזקאל בעצמך תיקח מִדְּמוֹ, מדם הפר, וְנָתַתָּה עַל אַרְבַּע קַרְנֹתָיו, ותיתן על ארבע קרנות המזבח^י, וְאֵל אַרְבַּע פְּנוֹת הָעֶזְרָה, על ארבע פינות גג המזבח^י, וְאֵל הַגְּבוּל סְבִיב, ואת הדם הנשאר תיתן על היסוד^י.

מהרה יבנה

מעליהם מלכות בית דוד וכהונת בני צדוק, ועשה ירבעם כהנים מקצה העם כלבבו. אמנם לעתיד לבוא ישובו בני ישראל ובקשו את ה' אלהיהם את דוד מלכם, וכמו שישוב ביניהם האלהות ומלכות בית דוד כן תשוב הכהונה לזרע צדוק, ולכן צוה בזה שיתן הקרבן הזה לעשותו אל הכהנים הלויים אשר הם מזרע צדוק, וכבר ביאר הנביא (מלאכי ג) שבימים ההם יתברך יצרוף ויוקק את בני לוי.

וההודעה השנית שבאה בכאן, היא מתחיית המתים שיהיה בזמן קיבוץ הגלויות. ולכן אמר ליחזקאל וְלִקְחַתְּ מִדְּמוֹ וְנָתַתְּ עַל אַרְבַּע קַרְנֹתָיו, כי הנה בשרו שיקום בתחייה, ושהוא יהיה בהנוכח המזבח, והוא יזה את דם פר החטאת. וזה ממה שיוכיח שלא היה זה מזבח של בית שני, כי יחזקאל לא עלה שמה, והוא מת בארץ בבל ושם נקבר, כמו שביארתי בהקדמת פירושו זה הספר. גם כי סדר הקרבנות שעשו אנשי הגולה אינו כסדר הזה, והם עשו המזבח קודם ההיכל. ע"כ.

יג. מצודת דוד. מלבי"ם.

יד. אברבנאל. וככתוב בשמות כ"ט א'–י"ד, ויקרא ה' ב'.

טו. רש"י מכת"י: על ארבע קרנותיו. טל מזבח: פנות העזרה. גג המזבח:

טז. רש"י. מצודת דוד. מלבי"ם.

יז. רש"י. יתכן לבאר דלפי רש"י הוא כפילות הלשון לתוספת ביאור, כמו שיש כמה פעמים בנבואות אלו. והביאור כך: אמר הפסוק וְנָתַתָּה עַל אַרְבַּע קַרְנֹתָיו, ואחר כך לתוספת ביאור הוסיף ואמר וְאֵל אַרְבַּע פְּנוֹת הָעֶזְרָה, דהיינו שארבעת הקרנות הם נמצאים בארבע פינות גג המזבח.

או יתכן שבתבניות וְנָתַתָּה עַל אַרְבַּע קַרְנֹתָיו, יכול לתת על ארבעת הקרנות גם למטה מהקרנות ממש, ויכול לתת בכל פינות הציו העליון של המזבח מעל חוט הסיקרא, ולא דווקא על הקרנות ממש, כמו בקרבן חטאת. לזאת כתוב בהמשך הפסוק וְאֵל אַרְבַּע פְּנוֹת הָעֶזְרָה, שצריך לתת דווקא למעלה על הקרנות ממש. או אפשר שצריך לתת גם וגם, גם על הפינות כמו בקרבן חטאת, וגם על ארבע פינות גג המזבח ממש.

אבל המלבי"ם פירש 'ארבע פינות העזרה', על הסובב שהוא נקרא 'עזרה הגדולה' (לעיל פסוק י"ד). ויתכן לבאר לפי המלבי"ם שזהו קרבן מיוחד כהוראת שעה לחנוכת המזבח, שנותנים את הדם גם למעלה מחוט הסיקרא ארבע מתנות על ארבע קרנות, וגם למטה מחוט הסיקרא שתיים שהן ארבע, ואח"כ שופכים את השיריים ליסוד. ובוזה הוא כולל את כל מיני הקרבנות, בין הנעשים למעלה מחוט הסיקרא ובין הנעשים למטה. והוא חינוך והכנה להקרבת כל סוגי הקרבנות.

היסוד נקרא 'גבול סביב', כי הוא בגבול המזבחה סביב"ט.

וְחִטָּאת אֹתוֹ, בַּמֶּתֶן דָּם בְּאֶצְבְּעוֹ, וְנִכְפַּרְתָּהוּ, בְּשִׁפְכַת שִׁירִיִּים לְיִסּוּדָּהּ. וּבִזְהָרָה תִּטְהַר אֶת הַמִּזְבֵּחַ וְתִקְנָחוּ, לְהַעֲבִיר מִמֶּנּוּ דֶרֶךְ חוּל, לְהַכְנִימוּ בְּקֹדֶשְׁהָ"י.
כל סדר קרבנות אלו, הוא סדר מיוחד שיהיה רק בחנוכת בית המקדש השלישי"ג.

הנה הודיע ה' בזה, כמה פנות יקרות בענין תחית המתים:

א. שבעת הינוך בית המקדש כבר תתחיל תחית המתים, כי הבטיח ליחזקאל שהוא יהיה בזמן ההוא ויחנך את המקדש.

ב. שתהיה התחיה בגוף ובנפש, ושיקום בתחיה בלבוש בשר וגידים ועצמות, ושיהיה שלם בגופו כל מום לא יהיה בו, כי המלאך לא יכשר לעבודה, וכשלא יהיה שלם בגופו כאחד האדם הרי הוא בעל מום.

ג. שיתחייב אז במצוות כיתר בני אדם. שאם לא כן איך יקיים מצוות לבישת בגדי כהונה וכל מצוות הקרבנות, שזה לא יצויר רק אם יקום בתחיה כאחד האדם"ג.

(כא) וְלִקְחַתְּ אֶת הַפֶּר הַחֲטָאתָ, וְשָׂרְפוֹ בְּמִזְבֵּחַ הַבַּיִת מִחוּץ לַמִּזְבֵּחַ"שׁ: כ"ד

מהרה יבנה

יה. עפ"י מצודת דוד. יתכן שזה שפיכת שיריים ליסוד, כמו שעושים בשאר הקרבנות שאת הדם הנשאר שופכים ליסוד. עוד יתכן שזה כדי לבלול ולעשות גם דוגמת קרבן פסח, שנותנים את דמו בשפיכה אחת ליסוד. וכדלעיל שיתכן שצריך כאן לבלול את כל סוגי הקרבנות.
יט. במצודת דוד כתב: ואל הגבול סביב. יתכן שעל היסוד נאמר שהוא בגבול המזבחה. ע"כ. וברש"י לא כתוב פירוש על זה. והמלבי"ם ביאר לשיטתו שהגבול הוא במקום חוט הסיקרא עי"ש.
כ. מלבי"ם.

כא. מצודת דוד.

כב. מנחות מ"ה. ברמב"ם (הלכות מעשה הקרבנות ב יד) וז"ל: כל שיעורי הנסכים האמורין בספר יחזקאל, ומנין אותן הקרבנות, וסדרי העבודה הכתובים שם, כולם מלואים הן, ואין נוהגין לדורות, אלא הנביא צוה ופירש כיצד יהיו מקריבין המלואין עם הנזבחה המזבחה בימי המלך המשיח כשיבנה בית שלישי.
כג. מלבי"ם.

כד. רש"י מכת"י: **במפקד הבית**. תיכנס יונתן 'בדחוי לביתא', כלומר במקום קדוש. ולשון מפקד הבית, מקום שהבית כלה, כמו 'לא נפקד ממנו איש' (במדבר לא מט). והוא פר המילואים כדכך שעשו במשכן, ונשרף אותו פר ולא נאכל. וכן דרשו רבותינו במסכת מנחות (מה), מילואים הקריבו בימי עזרא כדכך שהקריבו בימי משה:

וְלִקְחֶתָּהּ אֶת הַפֶּר הַחֲטָאֹת, וְתִקַּח אֶת פֶּר הַחֲטָאֹת, וְשָׂרְפוּ בְּמִקְדַּשׁ הַבַּיִת, מִחוּץ
 לְמִקְדָּשׁ, וְתִשְׂרֹף אֶת פֶּר הַחֲטָאֹת מִחוּץ לְבַיִת הַמִּקְדָּשׁ, בַּמָּקוֹם הַמוּפְקָד
 וּמוֹכֵן לְצוּרֵךְ הַבַּיִת, לְשִׂרֹף שָׁם אֶת הַנִּשְׂרָפִים.^כ

והוא כמו פר המילואים שעשה משה רבינו בחנוכת המשכן, שנתן את
 הדם על המזבח, ואת הפר שרף מחוץ למחנה^כ, ככתובי: וַיִּנְשֵׂא אֶת פֶּר
 הַחֲטָאֹת, וַיִּסְמְךָ אַחֲרָיו וּבָנִיו אֶת יְדֵיהֶם עַל רֹאשׁ פֶּר הַחֲטָאֹת. וַיִּשְׂחָט, וַיִּקַּח
 מִשָּׂה אֶת הַדָּם וַיִּתֵּן עַל קַרְנֹת הַמִּזְבֵּחַ סָבִיב בְּאַצְבָּעוֹ, וַיִּחַטֵּא אֶת הַמִּזְבֵּחַ,
 וְאֶת הַדָּם יִצַק אֶל יְסוּד הַמִּזְבֵּחַ, וַיִּקְדָּשֵׁהוּ לְכַפֵּר עָלָיו.
 ואחר כך כתובי: וְאֶת הַפֶּר וְאֶת עֹרוֹ וְאֶת בְּשָׂרוֹ וְאֶת פְּרָשׁוֹ שָׂרַף בְּאֵשׁ
 מִחוּץ לַמִּחֻנֶּה, בְּאֵשֶׁר צִוָּה יְהוָה אֶת מֹשֶׁה.

(כב) וּבַיּוֹם הַשְּׁנִי, תִּקְרִיב שְׂעִיר עִזִּים תָּמִים לְחֲטָאֹת, וְחֲטָאוֹ אֶת
 הַמִּזְבֵּחַ, בְּאֵשֶׁר חֲטָאוֹ בְּפָרֶיֶם^{כג}

וביום השני משבעת ימי המילואים, תקריב שעיר עזים תמים לחטאת.
 וחטאו את המזבח, ויטהרו את המזבח על ידי זריקת דם השעיר, בְּאֵשֶׁר
 חֲטָאוֹ בְּפָר, כמו שטהרו אותו ביום הראשון על ידי דם הפר^ל.

מהרה יבנה

כה. מלב"ם. ברמב"ם (הלכות מעשה הקרבנות ז ג-ד) וז"ל: שלשה מקומות לשריפה, אחד בתוך העזרה ולא על
 המזבח, ובו שורפין פסולי המוקדשין ואימורים קדשים קלים שנפסלו ופרים ושעירים של חטאות
 הנשרפות, אם אירע בהם פסול בין לפני זריקה בין לאחר זריקה, כגון שנממאו או שיצאו חוץ לעזרה עד
 שלא הגיע זמן לצאת, או שלן הבשר או לנו האימורין שלהן.
 והמקום השני בהר הבית ושמו בירה, ובו שורפין חטאות הנשרפות אם אירע בהן פסול אחר צאתן מן
 העזרה.

והמקום השלישי חוץ לירושלים והוא הנקרא בית הרשן, ושם שורפין חטאות הנשרפות בזמן שהן
 נשרפות כמצוותן [כדין פרים ושעירים הנשרפים]. ע"כ.

לפי המלב"ם משמע ששורפים את הפר במקום השלישי, שהוא בית הרשן שמחוץ לירושלים. אבל לפי
 רש"י משמע ששורפים במקום השני. כי רש"י פירש ששורפים במקום קדוש בסוף הבית, משמע ששורפים
 את הפר במקום השני, שהוא בהר הבית, שזה מקום קדוש, אבל 'מחוץ למקדש' דהיינו מחוץ לעזרה וכי
 עיקר שם 'מקדש' הוא על העזרה (הלכות בית הבחירה א ה).
 כו. מלב"ם.

כו. ויקרא ח' י"ד-ט"ו.

כה. ויקרא ח' י"ז.

כט. רש"י מכת"י: תקריב שעיר עזים, זה לא היה צמסכן, ומלואים של לעתיד לזכר כך הם על פי הדיבור:
 ל. מצודת דוד.

זה לא היה במשכן, ובמילואים של לעתיד לבא כך הם על פי הדבור^{לא}.

(כג) בְּכֹלֹתְךָ מַחֲטֵא, תִּקְרִיב פֶּר בֶּן בֶּקָר תָּמִים, וְאֵיל מִן הַצֹּאן תָּמִים:

המשך הקרבנות ביום השני משבעת ימי המילואים^{לב}:

בְּכֹלֹתְךָ מַחֲטֵא, כשתגמור לטהר^{לד} את המזבח על ידי דם השעיר, תִּקְרִיב תביא לעזרה פֶּר בֶּן בֶּקָר תָּמִים בלי מום, וְגַם אֵיל מִן הַצֹּאן תָּמִים בלי מום, לקרבן עולה^{לה}.

(כד) וְהִקְרַבְתֶּם לִפְנֵי יְהוָה, וְהִשְׁלִיכוּ הַכֹּהֲנִים עֲלֵיהֶם מִלַּח, וְהֶעֱלוּ אוֹתָם עֹלָה לַיהוָה:

וְהִקְרַבְתֶּם לִפְנֵי יְהוָה, ותקטירם על המזבח^{לה}.

וְהִשְׁלִיכוּ הַכֹּהֲנִים עֲלֵיהֶם מִלַּח, והכהנים ישימו עליהם מלח, כמו שכתוב בתורה^{לו}: 'עַל כָּל קֶרֶבֶת תִּקְרִיב מִלַּח'.

וְהֶעֱלוּ אוֹתָם עֹלָה לַיהוָה. ויעלו אותם לקרבן עולה לה'.

(כה) שִׁבְעַת יָמִים תַּעֲשֶׂה שְׁעִיר הַטָּאֵת לַיּוֹם, וּפֶר בֶּן בֶּקָר וְאֵיל מִן הַצֹּאן תָּמִימִים יַעֲשׂוּ:^{לז}

שִׁבְעַת יָמִים תַּעֲשֶׂה שְׁעִיר הַטָּאֵת לַיּוֹם וּפֶר בֶּן בֶּקָר וְאֵיל מִן הַצֹּאן, שבעה ימים תקריב בכל יום: שעיר לחטאת, ופר אחד, ואיל אחד.

תָּמִימִים יַעֲשׂוּ. הפר והאיל הם קרבנות עולה.

☞ מהרה יבנה ☞

לא. רש"י.

לב. אברבנאל. מלבי"ם.

לג. רש"י.

לד. עפ"י מצודת דוד ומלבי"ם.

לה. מצודת דוד.

לו. אברבנאל. רד"ק. מצודת דוד.

לז. ויקרא ב' י"ג.

לח. רש"י מכת"י: תמימים יעשו. לעולה:

(כו) שְׁבַעַת יָמִים יִכְפְּרוּ אֶת הַמִּזְבֵּחַ, וְטָהְרוּ אֹתוֹ, וּמָלְאוּ (ידו כתיב) יָדָיו:

שְׁבַעַת יָמִים יִכְפְּרוּ אֶת הַמִּזְבֵּחַ, בשבעה ימים אלו יקנחו את המזבח מדרך חולט¹ שנשטמא על ידי הגויים², וְטָהְרוּ אֹתוֹ, להכניסו בקדושה³. וּמָלְאוּ יָדָיו. ובזה יחנכו את המזבח⁴. כך נקרא החנוך בלשון המקרא כמו⁵ וּמָלְאֵת יָד אֶהְרֵן⁶.

(כו) וַיְכַלּוּ אֶת הַיָּמִים, וְהָיָה בַיּוֹם הַשְּׁמִינִי וְהִלָּאָה יַעֲשׂוּ הַכֹּהֲנִים עַל הַמִּזְבֵּחַ אֶת עֹלֹתֵיכֶם וְאֶת שְׁלֵמֵיכֶם, וְרָצִאתִי אֶתְכֶם נֶאֱמַר אֲדָנִי יְיָהוָה:

שבעת ימי המילואים יתחילו ביום כ"ג אדר. והיום השמיני יהיה ראש חודש ניסן⁷.

ויכלו את הַיָּמִים. הכהנים יגמרו ויעשו סדר זה שבעה ימים⁸.

וְהָיָה בַיּוֹם הַשְּׁמִינִי וְהִלָּאָה, ומהיום השמיני והלאה, יַעֲשׂוּ הַכֹּהֲנִים עַל הַמִּזְבֵּחַ אֶת עֹלֹתֵיכֶם וְאֶת שְׁלֵמֵיכֶם, יקריבו הכהנים על המזבח, את קרבנות העולה והשלמים שלכם, כמו שכתוב בתורה⁹, וְרָצִאתִי אֶתְכֶם, וארצה אתכם, נֶאֱמַר אֲדָנִי יְיָהוָה.

וְרָצִאתִי: לשון רצון¹⁰.

מהרה יבנה

לט. אברבנאל.

מ. עפ"י רד"ק.

מא. אברבנאל.

מב. מצורת דוד.

מג. שמות כ"ט ט'.

מד. מצורת ציון.

מה. מלבי"ם. וראה להלן (מ"ה י"ח).

מו. אברבנאל.

מז. אברבנאל.

מח. רש"י. בתרגום יונתן: וַיִּתְקַבְּלוּן קוֹרְבָּנֵיכֶון בְּרָעוּא.



יחזקאל ברקמה

[כאן מתחילין האשכנזים] (טז) **כָּל הָעַם הָאָרֶץ יִהְיוּ אֶל־הַתְּרוּמָה הַזֹּאת לְנָשִׂיא בְּיִשְׂרָאֵל: (יז) וְעַל־הַנְּשִׂיא יִהְיֶה הָעוֹלוֹת וְהַמִּנְחָה וְהַנֶּסֶךְ בַּחֲגִים וּבַחֲדָשִׁים וּבַשְּׁבֹתוֹת בְּכָל־מוֹעֲדֵי בַּיִת יִשְׂרָאֵל הוּא־יַעֲשֶׂה אֶת־הַחֲטָאֹת וְאֶת־הַמִּנְחָה וְאֶת־הָעוֹלָה וְאֶת־הַשְּׁלָמִים לְכַפֵּר בְּעַד בַּיִת־יִשְׂרָאֵל:**

[כאן מתחילין הספרדים] (יח) **כֹּה־אָמַר אֲדֹנָי יְהוִה בְּרֵאשׁוֹן בְּאַחַד לַחֹדֶשׁ תִּקַּח פֶּרֶךְ־בֶּן־בְּקָר תַּמִּים וְחֲטָאֹת אֶת־הַמִּקְדָּשׁ: (יט) וְלָקַח הַכֹּהֵן מִדָּם הַחֲטָאֹת וְנָתַן אֶל־מְזוֹזַת הַבַּיִת וְאֶל־אַרְבַּע פְּנוֹת הָעֹזֶרֶת לְמוֹזַבֵּחַ וְעַל־מְזוֹזַת שַׁעַר הַחֲצָר הַפְּנִימִית: (כ) וְכֵן תַּעֲשֶׂה בַשְּׁבֻעָה בַחֹדֶשׁ מֵאִישׁ שָׂגָה וּמִפְּתֵי וּכְפֹרֶתֶם אֶת־הַבַּיִת: (כא) בְּרֵאשׁוֹן בְּאַרְבַּעַת עָשָׂר יוֹם לַחֹדֶשׁ יִהְיֶה לָכֶם הַפֶּסַח חֹג שְׁבַע־יָמִים מִצֹּת יֵאָכְלֶה: (כב) וַעֲשֶׂה הַנְּשִׂיא בַּיּוֹם הַהוּא בְּעֵדוֹ וּבְעַד כָּל־עַם הָאָרֶץ**

פֶּרַח הַטָּאֵת: (כג) וְשִׁבְעַת יְמֵי־הַחֹג יַעֲשֶׂה עוֹלָה לַיהוָה
 שִׁבְעַת פָּרִים וְשִׁבְעַת אֵילִים תְּמִימִם לַיּוֹם שִׁבְעַת הַיָּמִים
 וְחֹטְאֵת שְׂעִיר עֲזִים לַיּוֹם: (כד) וּמִנְחָה אֵיפָה לַפֶּרֶךְ וְאֵיפָה
 לְאֵיל יַעֲשֶׂה וְשֶׁמֶן הֵינן לְאֵיפָה: (כה) בַּשְּׁבִיעִי בַחֲמִשָּׁה עָשׂוֹר
 יוֹם לַחֹדֶשׁ בַּחֹג יַעֲשֶׂה כְּאֵלֶּה שִׁבְעַת הַיָּמִים פְּחֹטְאֵת
 כְּעֹלָה וּכְמִנְחָה וּכְשֶׁמֶן:

יחזקאל פרק מו

(ס) כֹּה־אָמַר אֲדֹנָי יְהוִה שְׁעַר הַחֲצַר הַפְּנִימִית הַפְּנִי קָדִים
 יִהְיֶה סָגוּר שְׁשַׁת יָמֵי הַמַּעֲשֶׂה וּבַיּוֹם הַשְּׁבִיעִי יִפְתָּח וּבַיּוֹם
 הַחֹדֶשׁ יִפְתָּח: (ט) וּבָא הַנְּשִׂיא דֶרֶךְ אֹוֶלָם הַשְּׁעַר מִחוּץ
 וְעָמַד עַל־מְזוֹנֹת הַשְּׁעַר וַעֲשׂוּ הַפְּהַגִּים אֶת־עוֹלֹתוֹ
 וְאֶת־שְׁלֹמֹו וְהִשְׁתַּחֲוֶה עַל־מִפְתָּן הַשְּׁעַר וַיֵּצֵא וְהַשְּׁעַר
 לֹא־יִסָּגֵר עַד־הָעֶרֶב: (י) וְהִשְׁתַּחֲוֶנוּ עִם־הָאָרֶץ פֶּתַח הַשְּׁעַר
 הַהוּא בַשְּׁבִעֹת וּבַחֹדְשִׁים לִפְנֵי יְהוָה: (יא) וְהִעֲלָה
 אֲשֶׁר־יִקְרַב הַנְּשִׂיא לַיהוָה בַּיּוֹם הַשְּׁבִיעִי שְׂשֶׁה כִבְשִׁים
 תְּמִימִם וְאֵיל תְּמִים: (יב) וּמִנְחָה אֵיפָה לְאֵיל וְלִכְבָּשִׁים
 מִנְחָה מִתַּת יָדוֹ וְשֶׁמֶן הֵינן לְאֵיפָה: (יג) וּבַיּוֹם הַחֹדֶשׁ פֶּרֶךְ
 בֶּן־בְּקָר תְּמִימִם וְשְׁשַׁת כִּבְשִׁים וְאֵיל תְּמִימִם יִהְיוּ: (יד)
 וְאֵיפָה לַפֶּרֶךְ וְאֵיפָה לְאֵיל יַעֲשֶׂה מִנְחָה וְלִכְבָּשִׁים כְּאֲשֶׁר

תשיג ידו ושמן הין לאיפה: (ח) וכבוא הנשיא דרך אולם השער יבוא ובדרך יצא: (ט) וכבוא עם הארץ לפני יהוה במועדים הבא דרך שער צפון להשתחות יצא דרך שער נגב והבא דרך שער נגב יצא דרך שער צפונה לא ישוב דרך השער אשר בא בו כי נכחו (יצאו כתיב) יצא: (י) והנשיא בתוכם כבואם יבוא וכצאתם יצאו: (יא) ובתגים ובמועדים תהיה המנחה איפה לפר ואיפה לאיל ולכבשים מתת ידו ושמן הין לאיפה: (יב) וכי יעשה הנשיא נדבה עולה או שלמים נדבה ליהוה ופתח לו את השער הפנה קדים ועשה את עלתו ואת שלמיו כאשר יעשה ביום השבת ויצא וסגר את השער אחרי צאתו: (יג) וכבש בן שנתו תמים תעשה עולה ליום ליהוה בבקר בבקר תעשה אתו: (יד) ומנחה תעשה עליו בבקר בבקר ששית האיפה ושמן שלישית והיין לרס את הסלת מנחה ליהוה חקות עולם תמיד: (טו) (ועשו כתיב) יעשו את הכבש ואת המנחה ואת השמן בבקר בבקר עולת

תמיד: [כאן מסיימים הספרדים]

(טז) כה אמר אדני יהוה כי יתן הנשיא מתנה לאיש מבניו נחלתו היא לבניו תהיה אחותם היא בנחלה: (יז) וכי יתן מתנה מנחלתו לאחד מעבדיו והיתה לו עד שנת הדרור

וְשִׁבֶת לְנָשִׂיא אַךְ נִחַלְתּוּ בְּנֵי לָהֶם תִּהְיֶה: (יח) וְלֹא־יִקָּח
הַנָּשִׂיא מִנִּחַלְתַּת הָעָם לְהוֹנֵתֶם מֵאַחְזוֹתֵם מֵאַחְזוֹתוֹ יִנְחַל
אֶת־בְּנָיו לְמַעַן אֲשֶׁר לֹא־יִפְצוּ עַמִּי אִישׁ מֵאַחְזוֹתוֹ:



ביאור ההפטרה

יחזקאל ברק מה

התרומה

(טו) כֹּל הָעָם הָאָרֶץ יִהְיוּ אֶל הַתְּרוּמָה הַזֹּאת לְנָשִׂיא בְּיִשְׂרָאֵל:

הַנָּשִׂיא: הַנָּשִׂיא הוּא הַכֹּהֵן גְּדוֹלֵם. וַיֵּשׁ אוֹמְרִים שֶׁהוּא מֶלֶךְ הַמְּשִׁיחַ.
בַּפְּסוּקִים הַקּוֹדְמִים נִתְבָּאָר שְׁלֵעֲתִיד לְבֹא יִתֵּן כֹּל אֶחָד כְּמוֹת קִטְנָה
מִסּוּיִימַת כְּתֻרֹמָה לְנָשִׂיאֵי־אֵל.

וְזֶה מִפְּנֵי שֶׁכֹּל קִרְבָּנוֹת הַצְּבוּר יִהְיוּ מוֹטְלִים עַל הַנָּשִׂיא לְהַבִּיאֵם. וְלִכֵּן
כֹּל הָעָם הָאָרֶץ, כֹּל הַאֲנָשִׁים יִהְיוּ אֶל הַתְּרוּמָה הַזֹּאת, יִצְטָרְכוּ לְתֵת אֶת
הַתְּרוּמָה הַזֹּאת לְנָשִׂיא בְּיִשְׂרָאֵל, וּבִזֶּה יִהְיֶה כְּאִילוֹ כֹּל הַצְּבוּר מִבִּיאִים אֶת
קִרְבָּנוֹת הַצְּבוּר יַחַד בְּשׁוֹתְפוֹת, מִפְּנֵי שֶׁכּוֹלֵם נִתְּנוּ חֶלְקֵם לְנָשִׂיאֵי־אֵל.

מהרה יבנה

מט. רש"י.

נ. רש"י בשם רבי מנחם. רד"ק. אברבנאל. מצודת דוד. מלבי"ם.

נא. מלבי"ם.

נב. מלבי"ם.

(יז) וְעַל הַנְּשִׂיא יִהְיֶה הָעוֹלוֹת וְהַמִּנְחָה וְהַנֶּסֶךְ בַּחֲגִים וּבַחֲדָשִׁים וּבַשְּׁבֻטוֹת בְּכָל מוֹעֲדֵי בֵּית יִשְׂרָאֵל הוּא יַעֲשֶׂה אֶת הַחֲטָאֹת וְאֶת הַמִּנְחָה וְאֶת הָעוֹלָה וְאֶת הַשְּׁלָמִים לְכַפֵּר בְּעַד בֵּית יִשְׂרָאֵל: וְלִכֵּן עַל הַנְּשִׂיא יִהְיֶה מוּטָל לְהַבִּיא אֶת הָעוֹלוֹת וְאֶת הַמִּנְחָה וְאֶת הַנֶּסֶךְ, שֶׁל כָּל הַשָּׁנָה, דַּהֲיִינוּ שֶׁקִּרְבָּנוֹת הַתְּמִידִים שֶׁמִּבִּיאִים לְעוֹלָה בְּכָל יוֹם וְיוֹם יִבְאוּ מִקּוֹפֵת הַנְּשִׂיא, וְכֵן בַּחֲגִים וּבִרְאשֵׁי הַחֲדָשִׁים וּבַשְּׁבֻטוֹת וְכֵן בְּכָל מוֹעֲדֵי בֵּית יִשְׂרָאֵל, הוּא הַנְּשִׂיא יַעֲשֶׂה מִקּוֹפֵתוֹ אֶת הַחֲטָאֹת וְאֶת הַמִּנְחָה וְאֶת הָעוֹלָה וְאֶת הַשְּׁלָמִים, לְכַפֵּר בְּעַד בֵּית יִשְׂרָאֵל. וְהַצְּבוּר יֵצֵא יָדָיו חוֹבֵה בֹזֵה, מִכִּיּוּן שְׂכוֹלֵם הַשֶּׁשֶׁת־פּוֹ בֹזֵה־יָי. הַנֶּסֶךְ: הַנְּסָכִים־יָי.

בַּחֲגִים: שְׁלֹשֶׁת הַרְגָּלִים, שֶׁמִּבִּיאִים בָּהֶם שְׁלֹמֵי חַגִּיגָה־יָי. מוֹעֲדֵי בֵּית יִשְׂרָאֵל: רֵאשִׁי הַשָּׁנָה וְיוֹם הַכִּיפּוּרִים־יָי.

הַמֶּשֶׁךְ הַנּוֹכַח בֵּית הַמִּקְדָּשׁ הַשְּׁלִישִׁי

קִרְבָּנוֹת מִיּוֹחָדִים

כְּתַב הַרְמַב"ם־יָי: כָּל שִׁיעוּרֵי הַנְּסָכִים הָאֲמוּרִין בְּסִפְרֵי יְחֻזְקָאֵל, וּמִנִּין אוֹתָן הַקִּרְבָּנוֹת, וְסִדְרֵי הָעֲבוּדָה הַכְּתוּבִים שָׁם, כּוֹלֵם מִלּוֹאִים הֵן, וְאִין נוֹהֲגִין לְדוֹרוֹת, אֵלּא הַנְּבִיא צוּה וּפִירַשׁ כִּי־צַד יִהְיֶה מִקְרִיבִין הַמִּלּוֹאִין עִם הַנּוֹכַח הַמְּזַבַּח בִּימֵי הַמֶּלֶךְ הַמְּשִׁיחַ כְּשִׁיבְנָה בֵּית שְׁלִישִׁי.

מהרה יבנה

נג. מלבי"ם.

נד. מלבי"ם.

נה. מלבי"ם.

נו. מלבי"ם.

נז. הלכות מעשה הקרבנות ב' י"ד-ט"ו. מקור דברי הרמב"ם בנמרא מנחות מ"ה.

וכשם שהקריבו הנשיאים בחנוכת המזבח דברים שאין כמותן לדורות, והקריבו בשבת, כך הנשיא מקריב חנוכתו בשבת לעתיד כאשר מפורש שם. וכן קרבנות שהקריבו בימי עזרא הבאים מהשבי, מלואים היו, ואינן נוהגין לדורות. אבל דברים הנוהגים לדורות הם דברי תורה שפירשנו, כמו שהעתיקום מפי משה רבינו, אין להוסיף עליהם ואין לגרוע. ע"כ.

הרי נתבאר שהקרבנות והנסכים וסדרי העבודה הכתובים ביחזקאל, הם קרבנות מיוחדים שיקריבו כאשר יבוא משיח צדקנו, בזמן חנוכת בית המקדש השלישי. כפי שהקריבו קרבנות מיוחדים לחנוכת המשכן ולחנוכת בית המקדש השני.

ומלבד הקרבנות המיוחדים לחנוכת בית המקדש, עוד צריך להקריב את כל הקרבנות הכתובים בתורה, כל אחד בזמנו וכסדר עבודתו.

את הקרבנות המיוחדים לחנוכת הבית, יקריבו רק בימים של חנוכת בית המקדש, שזה יהיה במשך מאה ותשעים יום^י, מניסן עד תשרי.

ואת הקרבנות הכתובים בתורה, צריך להקריב תמיד, בסדריהם בזמניהם ובשיעוריהם, וימשיכו להקריבם לדורי דורות^י.

מהרה יבנה

גה. מלבי"ם. והרי חלק מדברי המלבי"ם: קרבנות אלה שחשב פה יהיו קרבנות מלואים, וקרבנות מלואים יהיו משונים, שכן היו משונים גם בימי עזרא ובימי משה, והיו הוראות שעה. ולפי^י ימשכו ימי המלואים והחנוכה מן חג המצות עד חג הסוכות, כי בחג המצות תהיה התחלת הגאולה ובסוכות יהיה הסוף, כי אז תהיה מלחמת גוג ומגוג ור"א ור"י שפליגי אם ינאלו בניסן או בתשרי שניהם יש להם מקום, ולנגד משך הימים האלה יהיה משך זמן החנוכה. ואחרי ההשקפה הנכונה ראיתי, כי הימים האלה נזכרים ונעשים בזמן ובקצב הראוי, כי בימי משה היו המלואים ז' ימים, ובימי שלמה היו י"ד ימים, שבעה ושבעה, ובימי עזרא נמשכו כ"א יום כמו שנזכר בעזרא, הרי כל אחד הוסיף על מלואים הקודמים לו ז' ימים עם ימי הקודמים, וממילא ראוי לפ"ז שמלואים של לעתיד יהיו כ"ח יום, אולם באשר המלואים הקודמים לא נתקיימו ראוי לעשות שנית גם הימים הקודמים, בענין שיעשה ז' ימים וי"ד ימים וכ"א ימים נגד הקודמים שנבטלו, וכ"ח יום הראויים עתה ס"ה שבעים יום, והנה בימי משה אחר גמר ז' ימי המלואים התחילו ימי החנוכה של הנשיאים שנמשכו י"ב יום, והיה ראוי שגם זה יעשה בימי שלמה שתי פעמים י"ב ובימי עזרא ג"פ י"ב, ולעתיד ד' פעמים י"ב יום, והגם שלא נעשו בימי שלמה ועזרא מפני שלא היה זמן הראוי, בכ"ז יעשה לעתיד ג"כ כסדר הנ"ל, י"ב יום נגד ימי משה, וכ"ד יום נגד ימי שלמה, ול"ו יום נגד ימי עזרא, ומ"ח יום של לעתיד, ס"ה ק"ך יום, ועם שבעים הנ"ל הם ק"צ, וסימנך לק"ץ הימין, ולכן יתחילו בערב פסח וימשיכו עד שמיני עצרת שהם ק"ץ יום בכיון. ע"כ.

נט. כתב רבינו יצחק אברבנאל וז"ל: הכוונה הכוללת בנבואה זאת היא שאחרי שהראה השם לנביא יחזקאל צורת הבית ותכונתו ומוצאיו ומובאיו ותבנית מזבח העולה והקרבנות אשר יעשו לחנך את המזבח, הראהו הקרבנות לא הקרבנות שיעשו תמידיות בבית כי זה כבר נזכרו בתורת משה ועליהם אין להוסיף ומהם אין לגרוע אבל היה כוונת הנביא לזכור הקרבנות שיעשו בימי המלואים לעתיד לבא, כי כמו

ראש חודש ניסן

(יח) פה אמר אדני יהוה, בראשון באחד לחדש, תקח פר בן בקר תמים, וחתאת את המקדש:

מהרה יבנה

שמשו רבינו כשעשה המשכן במדבר עשה ימי המלואים בקרבנות מיוחדים לימים ההם ככה בימי עזרא כשעלו מבבל עשו מלואים, ולכן רב אשי באותו פרק התכלת שזכרתי בהשיבו על הספקות האלה המתחייבות על דברי הנביא בקרבנות אמר מלואים הקריבו בימי עזרא כדרך שהקריבו בימי משה ולא יעלה על דעתך שהיה דעת רב אשי ושאר החכמים שהסכימו עמו שהנבואה זו של יהווקאל נתקיימה בבית שני כי הנה בספר עזרא (עזרא ג ב) כתוב ויקם ישוע בן יהוודק ואחיו הכהנים וזרובבל בן שאלתיאל ואחיו ויבנו את מזבח אלקי ישראל להעלות עליו עולות כתוב בתורת משה איש האלקים, וזה ממה שיורה שכפי תורת משה היו מעלין עולותיהם לא כפי תורת יהווקאל כי תורתו ונבואתו זאת כולם מורים שלעתיד לבא נאמרה, ועוד כי הנה כתוב בכאן שהקרבנות האלה יתחילו לעשותם בראשון באחד לחדש והחודש הראשון הוא חדש ניסן כמו שאמרה תורה ראשון הוא לכם לחדש השנה (שמות יב ב) וכן מפרש בראשון בארבעה עשר יום יהיה לכם הפסח, אמנם בספר עזרא כתוב שמיום אחד לחדש השביעי החלו להעלות עולות להשם ושם כתוב שהיה בהג הסוכות אם כן לא הקריבו המלואים בניסן, ויצא מזה שלא נתקיימה נבואה זו בבית שני אבל שהיא עתידה לימות המשיח, האמנם היה דעת רב אשי ורבי יוסי שאמר גם הוא כן שבימי עזרא עשו מלואים כדרך שעשה משה במדבר אבל לא במספר הימים ההם כי הנה משה עשה למלואים שבעת ימים וביום השמיני התחילו הנשיאים להקריב קרבנם אמנם בימי עזרא התחילו המלואים ביום אחד לחדש השביעי והתמידו בהם עד סוף ימי הג הסוכות שהם עשרים ואחד יום, ויסבור רב אשי שלעתיד לבוא יקריבו ג"כ מלואים ושעל ימי המלואים ההם ניבא יהווקאל מהקרבנות שיקריבו בהם לא על הקרבנות המסודרים והתמידים כפי התורה כי בהמה לא יהיה שנוי הלילה והם, ונילה הנביא שבראשון באחד לחדש שהוא יום ראש חודש ניסן יתחילו לעתיד לבוא ימי המלואים ויתמידו כל ימי הג הפסח עד סוף ימי הג הסוכות שבו נשלמו ימי המלואים בבית שני כי הנה משה עשה מלואים שבעת ימים ושלמה שבנה הבית עשה כפל ממה שעשה משה שנאמר שבעת ימים ושבעת ימים י"ד יום, ובבית שני עשו המלואים כמספר ימי המלואים של משה וכמספר ימי המלואים של שלמה שהם כ"א יום, ומפני שהבית העתיד תגדל מעלתו וקדושתו מהמשכן שעשה משה ומהבית שבנה שלמה ומבית שני הרבה מאד לכן הראה הש"י לנביא יהווקאל שלעתיד לבא יהיו ימי המלואים מן הזמן אשר עשאו משה עד הזמן אשר עשאו בניסן נגאלו ונגאלו בניסן עתידין להגאל בדברי ר' יהושע (ר"ה יא.) ולכן יתחילו המלואים מר"ה ניסן ויתוספו בו הקרבנות ובהג הסכות שהוא ג"כ בכלל המלואים יוסיפו גם כן הקרבנות מפני תשועת מלחמת גוג ומגוג שתהיה בימים ההם, אמנם בשאר מועדי ה' שלא נעשה בהם דבר מיוחד לא נתוספו בהם הקרבנות, ומזה יתבאר שדעות שני השלמים רבי אליעזר ורבי יהושע אלו ואלו דברי אלקים חיים כי רבי יהושע שיער בתחילת הגאולה שתהיה בניסן ורבי אליעזר שיער בתכליתה שתהיה בתשרי בסוף מלחמת האומות וגוג ומגוג, הנה אם כן זכר הנביא פה הקרבנות שיקריבו לעתיד לבוא בימי המלואים ואיך יבאו הנשים והעם למקדש ויצאו ממנו ומהמתנות והנדבות שיעשה הנשיא ומשלמות בית המקדש ולשכותיו, ומפני שעניני המקדש היו רומזים לענינים גדולים זכר הנביא שראה המים יוצאים מן המקדש וזה אפשר שיהיה כפשוטו שלעתיד לבוא מעין מבית ה' יצא, או שיהיה רמז לחכמה ולנבואה כי מציון תצא תורה ודבר ה' מירושלם, ואחרי שראה הנביא עניני המקדש ראה איך תתחלק הארץ לעתיד לבוא לייב שבמי ישראל בחלקים שונים וזכר גבולותיהם ומי יהיו הזוכים בירושה ובנחלה ושהגרים גם כן ינחלו בה.

כאן אמר ה' יתברך ליחזקאל את סדר חנוכת בית המקדש השלישי, כאשר יבוא משיח. וכבר אמר לו איך יכפר על המזבחה, שזה יהיה מכ"ג אדר עד א' ניסן, כמו שהיה במילואים של משה. ועכשיו יודיע לו מה שיעשו מראש חודש ניסן, שכבר נרצה המזבחה, ויתחיל לכפר על הבית וזה ימשך עד י"ד ניסן. ואז יתחילו ימי חנוכת בית המקדש השלישי, וימשכו עד שמיני עצרת^{סא}.

פה אמר אדני יהוה: בְּחֹדֶשׁ הָרִאשׁוֹן, בְּאַחַד לַחֲדָשׁ, דְּהֵיינו בְּיוֹם א' נִיסָן, תִּקַּח עוֹד פֶּר בֶּן בָּקָר תָּמִים, וְחֲטָאתָ אֶת הַמִּקְדָּשׁ, וּבֹזֵה תִטְהַר אֶת בֵּית הַמִּקְדָּשׁ^{סב}.

(יט) וְלָקַח הַכֹּהֵן מִדָּם הַחֲטָאת וְנָתַן אֶל מְזוֹזֹת הַבַּיִת, וְאֶל אַרְבַּע פְּנוֹת הָעֶזְרָה לְמִזְבַּח, וְעַל מְזוֹזֹת שַׁעַר הַחֲצַר הַפְּנִימִית:
וְלָקַח הַכֹּהֵן מִדָּם הַחֲטָאת, וַחֲכֵהוּן יָקַח מִדָּם הַפֶּר שֶׁהוּא חֲטָאת, וְיִתֵּן מִמֶּנּוּ עַל שֵׁלֶשׁ מְקוֹמוֹת:

וְנָתַן אֶל מְזוֹזֹת הַבַּיִת, הַכֹּהֵן יִתֵּן מֵהֵדֶם עַל מְזוֹזֹת הַהֵיכָל וְהָאוֹלָם^{סג}.
וְאֶל אַרְבַּע פְּנוֹת הָעֶזְרָה לְמִזְבַּח, וְכֵן יִתֵּן מֵהֵדֶם עַל ה'סוֹבֵב' שֶׁל הַמִּזְבֵּחַ^{סד}.
הַסוֹבֵב שֶׁל הַמִּזְבֵּחַ נִקְרָא בְּשֵׁם 'עֶזְרָה' [לְעֵיל פֶּרֶק מ"ג פֶּסוּק י"ד]^{סה}.

מהרה יבנה

ס. לעיל פרק מ"ג פסוקים י"ח-כ"ז.

סא. מלבי"ם.

סב. מלבי"ם.

סג. מלבי"ם. יתכן שיתן על מזוזות ההיכל וגם על מזוזות האולם.

כאן יש לציין לשיבוש גדול שיש בשפת עברית המדוברת, ששיבשו את המילה 'משקוף' וקוראים למשקוף ולשני המזוזות גם יחד בשם 'משקוף', בעוד שבאמת רק העץ העליון שמעל הפתח נקרא משקוף, ושני העצים שבשני צידי הפתח, הם נקראים שני המזוזות. כמו שכתוב בתורה: וְלָקַחוּ מִן הַדָּם וְנָתְנוּ עַל שְׁתֵּי הַמְּזוֹזוֹת וְעַל הַמִּשְׁקוֹף עַל הַבַּתִּים אֲשֶׁר יֹאכְלוּ אֹתוֹ בְּהֵם (שמות יב ז). וְלָקַחוּתֶם אֲנֶדָת אֲזוּב וּמִבְּלֹתֶם בְּדָם אֲשֶׁר בְּסֶף וְהִנֵּעְתֶם אֶל הַמִּשְׁקוֹף וְאֶל שְׁתֵּי הַמְּזוֹזוֹת מִן הַדָּם אֲשֶׁר בְּסֶף וְאַתֶּם לֹא תֵצְאוּ אִישׁ מִפֶּתַח בֵּיתוֹ עַד בִּקְרָה וְעֵבֶר ה' לִנְגַף אֶת מִצְרַיִם וְרָאָה אֶת הַדָּם עַל הַמִּשְׁקוֹף וְעַל שְׁתֵּי הַמְּזוֹזוֹת וּפָסַח ה' עַל הַפֶּתַח וְלֹא יָתַן הַמִּשְׁחָת לְבֹא אֶל בְּתֵיכֶם לִנְגַף (שם כב-כג).

ברש"י (שמות יב ז): המזוזות. הם הזקופות, אחת מכאן לפתח ואחת מכאן. המשקוף. הוא העליון, שהדלת שוקף עליו כשסוגרין אותו, לינמ"ל בלע"ז. ולשון שקיפה, חבטה, כמו (ויקרא כו לו) 'קול עלה נדף', 'טרפא דשקוף' (התרנום של 'קול עלה נדף' הוא 'טרפא דשקוף'). הבורה, משקופי.

סד. מלבי"ם.

וְעַל מְזוּזַת שַׁעַר הַחֹצֵר הַפְּנִימִית, וְכֵן יִתֵּן מֵהַדָּם עַל מְזוּזוֹת שַׁעֲרֵי הַחֹצֵר
הַפְּנִימִית שׁוֹהַ עֹזֶרֶת יִשְׂרָאֵל. וַיִּתֵּן עַל כָּל שְׁלֹשֶׁת הַשַּׁעֲרִים שְׁלוֹשִׁים.

וְכֹל עֲנִין זֶה הֵם קִרְבָּנוֹת וּמִדְרִים מִיּוֹחָדִים, שִׁיחִיהָ רַק בַּחֲנוּכַת בַּיִת
הַמִּקְדָּשׁ הַשְּׁלִישִׁי.

מִהֲרָה יִבְנֶה

סָה. הַעֲזֹרָה לְמִזְבֵּחַ, כִּי 'עֲזֹרָה' שֵׁם מִשְׁתַּחֲפֵּה עַל עֲזֹרַת יִשְׂרָאֵל, וְעַל חֲלָקֵי הַמִּזְבֵּחַ (כַּנִּיל מִיַּד י"ד) לְכֵן אָמַר שְׂרָצָה
לוֹמֵר הַעֲזֹרָה שֶׁל הַמִּזְבֵּחַ (מַלְבִּי"ם).
סו. מַלְבִּי"ם.

❧ ההיכל והאולם, ושלשת שערי העזרה ❧

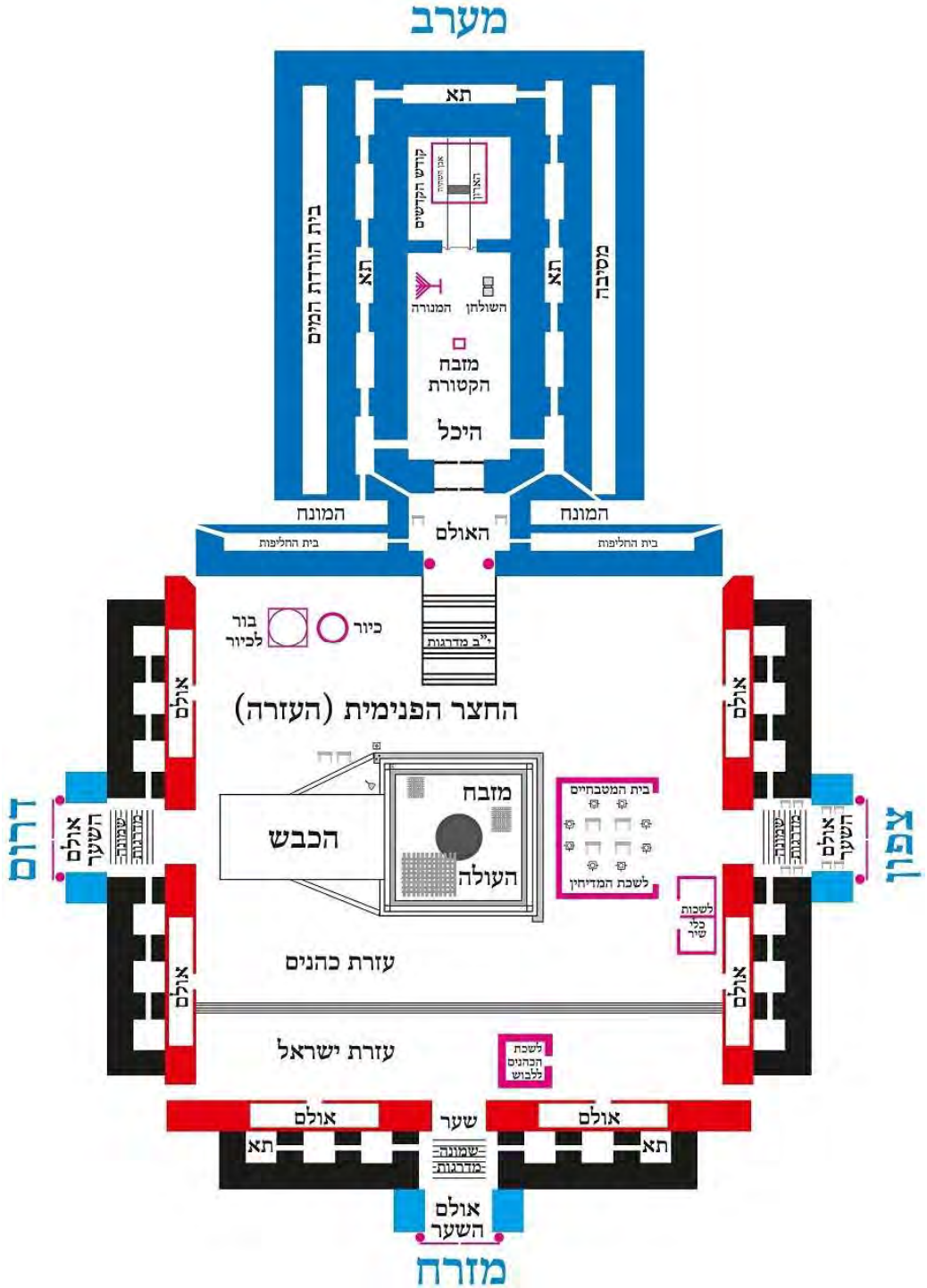

ז' ניסן

(כ) **וְכֵן תַּעֲשֶׂה בְּשַׁבְּעָה בַּחֹדֶשׁ, מֵאִישׁ שְׁנָה וּמִפֶּתִי, וְכִפַּרְתֶּם אֶת הַבַּיִת:**

וְכֵן תַּעֲשֶׂה בְּשַׁבְּעָה בַּחֹדֶשׁ, וּבְיוֹם ז' נִיסָן, גַּם כֵּן יִקְרִיב פֶּר הַטֹּאת, וְיִתֵּן מִדְּמוֹ כִּמוֹ שֶׁנִּתְּן אֶת דַּם הַפֶּר הָרִאשׁוֹן^{סז}.

מֵאִישׁ שְׁנָה וּמִפֶּתִי, הַקִּרְבָּנוֹת הָאלוּ יִבֹּאוּ כְּדִי לְכַפֵּר עַל הָעוֹוֹן שֶׁל אִישׁ שׁוֹגָה וּפִתִּי^{סח}. הֵינּוּ מֵה שֶׁחֲטָא אִישׁ עַל יְדֵי שְׁגִיאוֹת הָעֵיּוֹן כַּגּוֹן שִׁטְמָה בַּהוֹרָאָה, אוֹ שֶׁחֲטָא עַל יְדֵי פִתְיוֹת^{סט}.

וְכִפַּרְתֶּם אֶת הַבַּיִת, עַל יְדֵי שְׁנֵי פְרִים אֵלּוּ תִּכְפְּרוּ אֶת הַבַּיִת. כִּי הַקִּרְבָּנוֹת שֶׁהִקְרִיבוּ מִכ"ג אָדָר עַד א' נִיסָן הָיוּ כְּדִי לְכַפֵּר עַל הַמִּזְבֵּחַ^ע.

ערב פסח וחג המצות

(כא) **בְּרִאשׁוֹן בְּאַרְבָּעָה עָשָׂר יוֹם לַחֹדֶשׁ יִהְיֶה לָכֶם הַפֶּסַח, חָג שִׁבְעוֹת יָמִים מִצּוֹת יֵאָכְלוּ:**

בְּרִאשׁוֹן בְּאַרְבָּעָה עָשָׂר יוֹם לַחֹדֶשׁ, בְּיוֹם י"ד נִיסָן, יִהְיֶה לָכֶם הַפֶּסַח, יִקְרִיבוּ אֶת קִרְבֵּן הַפֶּסַח כִּמוֹ שֶׁכָּתוּב בַּתּוֹרָה. וְכֵן יִהְיֶה אַחֵר כֵּךְ חָג שִׁבְעוֹת יָמִים^{עא}, חָג הַפֶּסַח יִהְיֶה שִׁבְעַת יָמִים, וְיִקְרִיבוּ אֶת כָּל הַקִּרְבָּנוֹת שֶׁצָּרִיךְ לַהֲקָרִיב בְּכָל יוֹם וְיוֹם כְּכָתוּב בַּתּוֹרָה, מִצּוֹת יֵאָכְלוּ, וְיֵאָכְלוּ מִצּוֹת.

מהרה יבנה

סז. מלבי"ם.

סח. מצודת דוד. ברש"י: הרי זה מקרא מסורס, וכפרתם את הבית מאיש שוגה ומפתי. ועי"ש. באברבנאל וז"ל: שכן יעשו בשבעה לחדש שיקריבו פר שני לחטאת לכפר על איש שוגג ופתי, אם מתוך השמחה נכנס במקום שלא היה לו רשות ליכנס שם. ויהיה המקרא מסורס, וכפרתם את הבית מאיש שוגה ומפתי. והנה צוה שיעשו זה בשבעה לחדש, אם לזכרון נס ודבר רשום בנאולה שיעשה אז, או להגיד שמשבעה לשבעה ימים יחדשו בקרבנות המלואים, כי הנה זכר שביום הראשון יעשו פר חטאת וכן ביום השביעי.

סט. מלבי"ם ועי"ש.

ע. מלבי"ם.

עא. ברש"י וז"ל: שבועות ימים. על שם שמתחילין ממנו לספור שבעה שבועות. ע"כ. אמנם במצודת ציון וז"ל: שבועות. כמו שבעת בלא וי"ו, וכן למעלה לעמות אחד החלקים והוא כמו לעמת בלא וי"ו.

בזה בא ללמד שלא יחשבו שהקרבנות שיאמר כאן הם במקום קרבן פסח ושאר הקרבנות של ימי חג הפסח, אין זה כך, כי בכל זאת יהיה חג הפסח, ויקריבו את קרבן הפסח בכל הלכותיו ביום י"ד ניסן ככתוב בתורה, ואחר כך יהיה שבעת ימי חג הפסח ויקריבו את כל הקרבנות שצריכים להקריב בו ככתוב בתורה, ויאכלו מצות שבעת ימים, ולא ישתנה שום דבר ממצוות היום. ומלבד כל זאת יהיו עוד קרבנות נוספים מיוחדים לחנוכת בית המקדש, כמו שכתוב בפסוקים הבאים^{עב}.

(כב) וְעָשָׂה הַנְּשִׂיא בַּיּוֹם הַהוּא, בַּעֲדוֹ וּבְעֵדוֹ כָּל עַם הָאָרֶץ, פֶּר הַטָּאת:

חויץ מקרבנות התמידים והמוספים שיקריבו הכל ככתוב בתורה, עוד יקריבו קרבנות מיוחדים שיהיו הוראת שעה עבור חנוכת בית המקדש, והם: וְעָשָׂה הַנְּשִׂיא בַּיּוֹם הַהוּא, בַּעֲדוֹ וּבְעֵדוֹ כָּל עַם הָאָרֶץ, פֶּר הַטָּאת, בַּיּוֹם עָרַב פֶּסַח, יבִּיא הַנְּשִׂיא פֶּר לְקָרְבַן חַטָּאת, כְּדִי לְכַפֵּר בְּעֵדוֹ וּבְעֵדוֹ כָּל הָעָם^{עב}.
הַנְּשִׂיא: הַנְּשִׂיא הוּא הַכֶּהֱן גְּדוֹל^{עב}. וַיֵּשׂ אֹמְרִים שֶׁהוּא מֶלֶךְ הַמְּשִׁיחִי^{עב}.

(כג) וְשִׁבְעַת יְמֵי חֲחֹג יַעֲשֶׂה עוֹלָה לַיהוָה שִׁבְעַת פָּרִים וְשִׁבְעַת אֵילִים תְּמִימִם לַיּוֹם שִׁבְעַת הַיָּמִים, וְחַטָּאת שְׁעִיר עִזִּים לַיּוֹם:
וְשִׁבְעַת יְמֵי חֲחֹג, בְּשִׁבְעַת יְמֵי חֲחֹג הַפֶּסַח, מִלְּבַד קָרְבָּנוֹת חֲחֹג הַכְּתוּבִים בְּתוֹרָה, גַּם יַעֲשֶׂה יבִּיא הַנְּשִׂיא מִשְׁלוֹ^{עב}, קָרְבָּנוֹת עוֹלָה לַיהוָה, עֲבוּר חֲחֹג בֵּית הַמִּקְדָּשׁ, שִׁבְעַת פָּרִים, וְשִׁבְעַת אֵילִים, תְּמִימִם לַיּוֹם, שִׁבְעַת פָּרִים וְשִׁבְעַת אֵילִים, שְׂאִין בָּהֶם מוֹם, כָּל יוֹם, בְּכָל שִׁבְעַת הַיָּמִים^{עב}.

מהרה יבנה

עב. מלבי"ם.

עג. מלבי"ם.

עד. רש"י.

עה. רד"ק. אברבנאל. מצודת דוד. מלבי"ם.

עו. מצודת דוד.

עז. מלבי"ם.

דהיינו שבכל יום ויום משבעת ימי החג, יביא שבע פרים ושבע אילים לעולה^{עט}.

וְחֻטָּאת שְׁעִיר עִזִּים לְיוֹם, וְכֵן יָבִיא בְּכָל יוֹם שְׁעִיר עִזִּים לַחֲטָאתֶיךָ.

(כה) וּמִנְחַחַת אֵיפָה לְפָר וְאֵיפָה לְאֵיל יַעֲשֶׂה, וְשֶׁמֶן הַיֵּין לְאֵיפָה:

וּמִנְחָה, מִנְחַחַת הַנְּסֻכִּים שִׁיבִיא לַחֲנוּכַת בֵּית הַמִּקְדָּשׁ, יִהְיֶה בְּמִידָה מִיּוֹחַדָּת, אֵיפָה לְפָר, וְכֵן אֵיפָה לְאֵיל יַעֲשֶׂה, שִׁיחִיהָ הַסּוּלַת בְּמִידַת 'אֵיפָה' בֵּין לְפָר בֵּין לְאֵיל. וְהַשֶּׁמֶן יִהְיֶה בְּמִידַת הַיֵּין לְאֵיפָה^פ. וּמִיּוֹדוֹת אֵלוֹ הֵם רַק לְקִרְבָּנוֹת הַמִּיּוֹחַדִּים לַחֲנוּכַת בֵּית הַמִּקְדָּשׁ. אֲבָל אֵת נִסְכֵי קִרְבָּנוֹת הַיּוֹם יַעֲשׂוּ כַּמְצוּוֹתֵם בְּמִיּוֹדוֹתֵיהֶם כְּכַתוּב בַּתּוֹרָה^{פא}.

❧ חג הסוכות ❧

(כה) בַּשְּׁבִיעִי בַּחֲמִשָּׁה עָשָׂר יוֹם לַחֹדֶשׁ בַּחֹג, יַעֲשֶׂה כְּאֵלֶּה שִׁבְעַת הַיָּמִים, בַּחֲטָאת פְּעֵלָה וְכַמְנַחָה וְכַשֶּׁמֶן:

חֲנוּכַת בֵּית הַמִּקְדָּשׁ יִמְשַׁךְ עַד חֹג הַסּוּכוֹת. וּבַחֹדֶשׁ הַשְּׁבִיעִי שֶׁהוּא חֹדֶשׁ תִּשְׂרִי, בַּחֲמִשָּׁה עָשָׂר יוֹם לַחֹדֶשׁ, בְּיוֹם ט"ו תִּשְׂרִי, בַּחֹג, בְּסוּכוֹת, יַעֲשֶׂה כְּאֵלֶּה שִׁבְעַת הַיָּמִים, בְּמִשְׁךְ שִׁבְעַת יְמֵי חֹג הַסּוּכוֹת יִקְרִיב אֵת הַקִּרְבָּנוֹת לַחֲנוּכַת בֵּית הַמִּקְדָּשׁ, כְּמוֹ שֶׁהִקְרִיב בַּחֹג הַפֶּסַח. בַּחֲטָאת, פְּעֵלָה, יִקְרִיב אֵת קִרְבָּנוֹת הַחֲטָאת וְהַעוֹלָה בְּסוּכוֹת כְּמוֹ שֶׁעָשׂוּ בַּחֹג הַפֶּסַח, וְכַמְנַחָה, וְכַשֶּׁמֶן, וְכֵן הַמִּנְחָה וְהַשֶּׁמֶן יִהְיֶה בְּסוּכוֹת הַכֹּל כְּמוֹ בַּפֶּסַח. אֵלוֹ הֵם הַקִּרְבָּנוֹת לַחֲנוּכַת בֵּית הַמִּקְדָּשׁ. אֲבָל אֵת קִרְבָּנוֹת הַיּוֹם שֶׁל חֹג הַסּוּכוֹת וְנִסְכֵיהֶם, יַעֲשׂוּ הַכֹּל כַּמְצוּוֹתֵם בְּמִיּוֹדוֹתֵיהֶם וּבַמְנִינִים כְּכַתוּב בַּתּוֹרָה^{פב}.

❧ מהרה יבנה ❧

עה. מלבי"ם.

עט. מלבי"ם. סך הכל ארבעים ותשע פרים, וארבעים ותשע אילים, ושבע עיזים. ועוד פר שהוקרב בערב פסח. הרי מאה ושש קרבנות.

פ. מלבי"ם. נמצא שבכל יום מימי חג הפסח, יביא ארבע עשר 'איפה' של סולת, וארבע עשר 'היין' של שמן.

פא. מלבי"ם.

פב. מלבי"ם.

יחזקאל פרק מו

שער העזרה המזרחי

(א) פה אָמַר אֲדֹנָי יְהוִה, שַׁעַר הַחֲצַר הַפְּנִימִית הַפְּנֵה קָדִים יְהִי סָגוּר שֵׁשֶׁת יָמֵי הַמַּעֲשָׂה, וּבַיּוֹם הַשַּׁבָּת יִפְתָּח וּבַיּוֹם הַחֲדָשׁ יִפְתָּח:

בפסוקים הבאים יתחיל ביאור הקרבנות שיקריב במאה ותשעים ימי חנוכת בית המקדש, ובתחילה יבואר באיזה אופן יבוא הנשיא לבית המקדש להקרבת הקרבנות.^{פג.}

פה אָמַר אֲדֹנָי יְהוִה: שַׁעַר הַחֲצַר הַפְּנִימִית, שַׁעַר הָעֶזְרָה, הַפְּנֵה קָדִים, שֶׁבַע מִזְרָח, יְהִי סָגוּר שֵׁשֶׁת יָמֵי הַמַּעֲשָׂה, יְהִי סָגוּר בַּמַּשָּׁךְ שֵׁשֶׁת יָמֵי הַחֹל, וּבַיּוֹם הַשַּׁבָּת יִפְתָּח, וּבַיּוֹם הַחֲדָשׁ יִפְתָּח. וְרַק בַּשַּׁבָּת קוֹדֵשׁ וּבְרֵאשׁ חוֹדֵשׁ יְהִי שַׁעַר הָעֶזְרָה הַמִּזְרָחִי פְתוּחִי.^{פד.}

כי בשבת ובראש חודש יבואו קהל גדול ועצום לבית המקדש, כמו שכתוב^{פה} 'וְהָיָה מִיַּד חֲדָשׁ בְּחֲדָשׁוֹ וּמִיַּד שַׁבָּת בְּשַׁבְּתוֹ יְבֹא כָּל בָּשָׂר לְהִשְׁתַּחֲוֹת לִפְנֵי אֲמֹר יְהוִה'. לכן יהיה פתוח גם השער המזרחי.^{פז.}

מהרה יבנה

פג. מלבי"ם.

פד. מצודת דוד. מלבי"ם.

פה. ישעיה ס"ו כ"ג.

פז. מלבי"ם להלן פסוק ג'.

שער העזרה שבצד מזרח

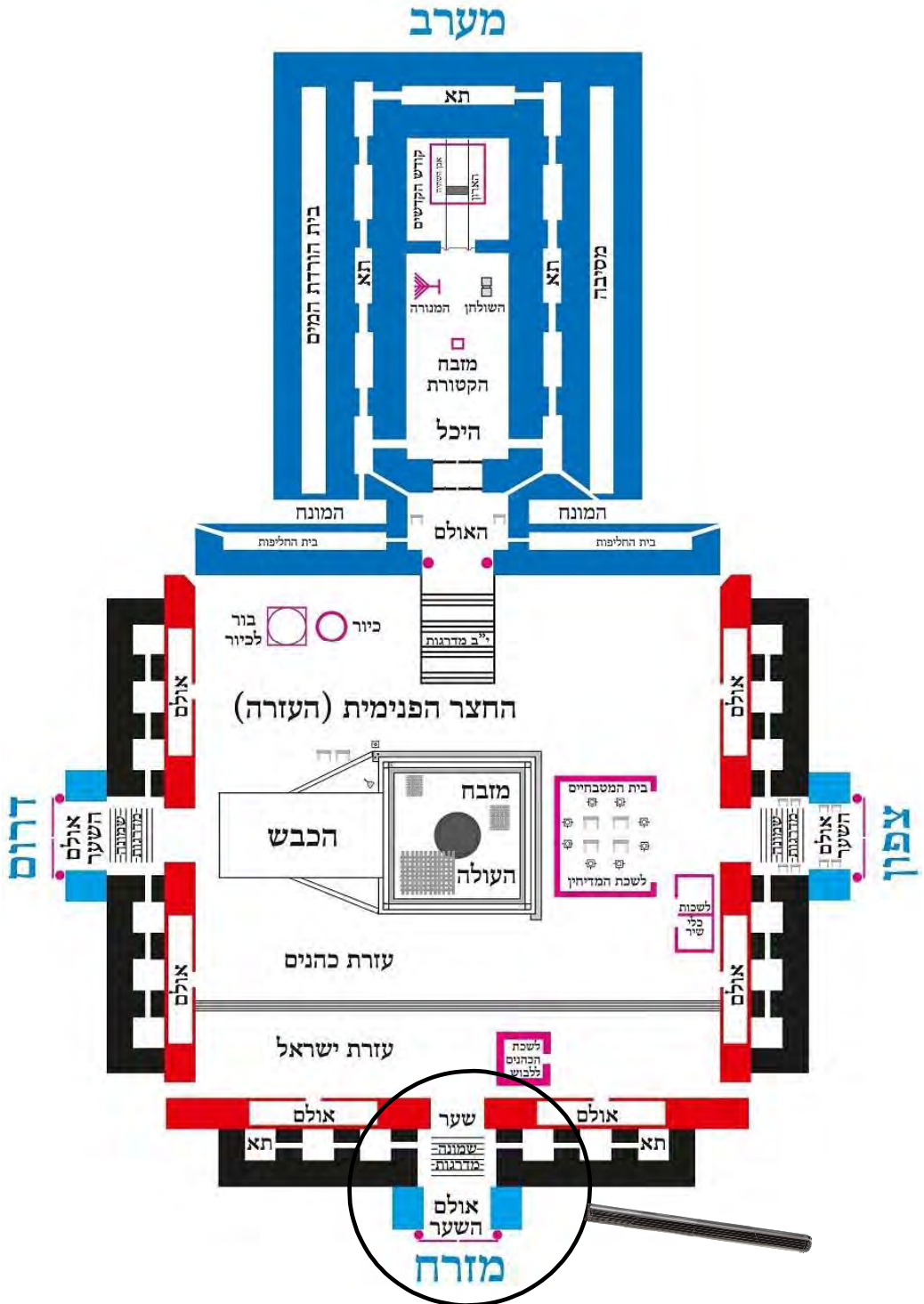

(ב) וּבֵּא הַנְּשִׂיא דְּרֵךְ אֹלָם הַשְּׂעַר מְחוּץ, וְעָמַד עַל מְזוּזַת הַשְּׂעַר, וְעָשׂוּ הַכֹּהֲנִים אֶת עוֹלָתוֹ וְאֶת שְׁלָמָיו, וְהִשְׁתַּחֲוּהוּ עַל מַפְתָּן הַשְּׂעַר וַיֵּצֵא, וְהַשְּׂעַר לֹא יִסָּגֵר עַד הָעֶרֶב:

וּבֵּא הַנְּשִׂיא, בשבת קודש ובראש חודש כאשר השער המזרחי פתוח, יבוא הנשיא לעזרה, דְּרֵךְ אֹלָם הַשְּׂעַר מְחוּץ, דרך אולם השער מהצד החיצוני. כי לשערים יש אולם, ובשערי העזרה האולם בולט לחוץ. לכן נאמר שיכנס דרך האולם שבצד החיצוני.

לאחר שהנשיא נכנס דרך שער העזרה המזרחי. וְעָמַד עַל מְזוּזַת הַשְּׂעַר, הנשיא בא ועומד ליד מזוזת השער, שהוא הפשפש הדרומי של ההיכל שסגור תמיד, כמו שכתוב לעיל (מ"ד ב')¹³.

וצריך לעמוד שם בשעה שמקריבים את קרבנותיו, כי אי אפשר שיהיה קרבנו של אדם קרב והוא אינו עומד על גביו¹⁴.

וְעָשׂוּ הַכֹּהֲנִים אֶת עוֹלָתוֹ וְאֶת שְׁלָמָיו, והכהנים יקריבו את הקרבנות בעבור הנשיא.

וְהִשְׁתַּחֲוּהוּ עַל מַפְתָּן הַשְּׂעַר, לאחר שיקריבו את קרבנותיו, ישתחוה הנשיא על איסקופת¹⁵ השער, וַיֵּצֵא.

וְהַשְּׂעַר לֹא יִסָּגֵר עַד הָעֶרֶב, ושער העזרה המזרחי ישאר פתוח כל אותו היום, ולא יסגר עד הערב. ובערב יסגר¹⁶.

(ג) וְהִשְׁתַּחֲוּוּ עִם הָאָרֶץ פֶּתַח הַשְּׂעַר הַזֶּה, בְּשַׁבָּתוֹת וּבְחַדָּשִׁים, לְפָנָיו יְהוָה:

שער העזרה המזרחי נשאר פתוח כל אותו היום, כדי: וְהִשְׁתַּחֲוּוּ עִם הָאָרֶץ פֶּתַח הַשְּׂעַר הַזֶּה, העם ישתחוו מול ההיכל דרך פתח השער הזה¹⁷,

מהרה יבנה

פז. רש"י. אברבנאל פירוש שני.

פח. תענית כ"ו. רש"י. רמב"ם הלכות כלי המקדש ו' א'.

פט. מצודת ציון.

צ. רש"י.

בשבתות ובחדשים לפני יהוה. כי בשבת ובראש חודש יבואו ליראות לפני ה'. כמו שכתוב: יְהִיָּה מִיָּדִי חֹדֶשׁ בְּחֻדְשׁוֹ וּמִיָּדִי שַׁבַּת בְּשַׁבְּתוֹ יָבוֹא כָּל בְּשָׂרָה לְהִשְׁתַּחֲוֹת לְפָנַי אָמַר יְהוָה. לכן יהיה פתוח גם השער המזרחי.^{צא}

שבת קודש

(ד) וְהֶעֱלָה אֲשֶׁר יִקְרַב הַנָּשִׂיא לַיהוָה, בְּיוֹם הַשַּׁבָּת שְׂשָׂה כִּבְשִׁים תְּמִימִם וְאֵיל תְּמִיִם:

כעת חזר לבאר את הקרבנות שיקריבו לחנוכת בית המקדש:

וְהֶעֱלָה אֲשֶׁר יִקְרַב הַנָּשִׂיא לַיהוָה בְּיוֹם הַשַּׁבָּת, בשבתות של מאה ותשעים ימי חנוכת בית המקדש, יקריב הנשיא קרבן עולה לה' שְׂשָׂה כִּבְשִׁים תְּמִימִם וְאֵיל תְּמִיִם, שש כבשים ואיל אחד, שאין בהם מום. והם קרבנות מיוחדים לחנוכת בית המקדש. חוץ מהם יקריבו את קרבנות התמידין והמוספין של שבת קודש ככתוב בתורה.^{צב}

(ה) וּמִנְחַחַ אֵיפָה לְאֵיל, וְלִכְבָּשִׁים מִנְחַחַ מִתַּת יָדוֹ, וְשִׁמֶן הַיִּין לְאֵיפָה:

וּמִנְחַחַ אֵיפָה לְאֵיל, לאיל יביא מנחה איפה. כי כך הוא שיעור המנחה לאיל בימי החינוך.^{צג}

וְלִכְבָּשִׁים מִנְחַחַ מִתַּת יָדוֹ, לכבשים יביא מנחה שישית האיפה. כי זהו שיעור התרומה שנותנים לנשיא מן החומר^{צד}, וכן כתוב להלן^{צה} שהמנחה לכבש זה שישית האיפה.^{צז}

מהרה יבנה

צא. אברבנאל. מצודת דוד.

צב. ישעיה ס"ו כ"ג.

צג. מלבי"ם.

צד. מלבי"ם.

צה. מלבי"ם. בכתוב לעיל מ"ה כ"ד.

צו. לעיל מ"ה י"ג.

צז. להלן פסוק י"ד.

צח. מלבי"ם.

וְשֶׁמֶן הָיִן, וַיְבִיא שֶׁמֶן בְּשִׁיעוֹר הָיִן לְאִיפָה.

ומידות אלו הם רק לקרבנות המיוחדים לחנוכת בית המקדש. אבל את נסכי שאר הקרבנות יעשו כמצוותם במידותיהם ככתוב בתורה^א.

ראש חודש

(1) וּבַיּוֹם הַחֹדֶשׁ, פֶּרֶךְ בֶּן בֶּקֶר תְּמִימִם, וְשִׁשֶּׁת כִּבְשִׂים וְאֵיל תְּמִימִם יִהְיוּ:

וביום החדש, בראש חודש יביא הנשיא: פֶּרֶךְ בֶּן בֶּקֶר תְּמִימִם, פֶּר בלי מוסק, וְשִׁשֶּׁת כִּבְשִׂים וְאֵיל תְּמִימִם יִהְיוּ, ויש כבשים, ואיל, בלי מוסק. קרבנות אלו הם מיוחדים לראשי החדשים שבימי חנוכת בית המקדש. חוץ מהם יקריבו את קרבנות היום של ראש חודש ככתוב בתורה^א.

(2) וְאִיפָה לֶפָר וְאִיפָה לְאֵיל יַעֲשֶׂה מִנְחָה, וְלִכְבָּשִׂים כַּאֲשֶׁר תִּשְׁיֶג יָדוֹ, וְשֶׁמֶן הָיִן לְאִיפָה:

ואיפה לפר, ואיפה לאיל, יַעֲשֶׂה מִנְחָה, מנחת הנסכים שיביא לחנוכת בית המקדש, יהיה במידת 'איפה' בין לפר בין לאיל. וְלִכְבָּשִׂים כַּאֲשֶׁר תִּשְׁיֶג יָדוֹ, לכבשים יביא מנחה שישית האיפה^ב. וְשֶׁמֶן הָיִן לְאִיפָה, והשמן יהיה במידת הין על כל איפה^ב.

ומידות אלו הם רק לקרבנות המיוחדים לחנוכת בית המקדש. אבל את שאר הנסכים יעשו כמצוותם במידותיהם ככתוב בתורה.

מהרה יבנה

צט. מלבי"ם.

ק. כמצוות ציון וז"ל: תמימים. כמו תמים, או אמר לשון רבים על כל הפרים של כל ראשי החדשים. ע"ב. במלבי"ם וז"ל: תמימים. כמו תמים, ויש בזה דרוש לחז"ל. ע"ב.

קא. אברבנאל. מלבי"ם.

קב. כמו שכתב המלבי"ם בפסוק ה'.

קג. עבור כל פר ועבור כל איל צריך להביא איפה מנחה, וצריך להביא כנגדם הין עבור כל איפה. אמנם, הנה לשיש כבשים, מביא ששית האיפה לכל אחד, נמצא איפה אחת לכל שש הכבשים יחד. לא נילה לנו המלבי"ם האם צריך להביא הין שמן גם עבור איפה זו שנעשית בצירוף ששת הכבשים.

כניסת הנשיא לעזרה

(ח) **וּבְבוֹא הַנָּשִׂיא, דְּרָךְ אוֹלָם הַשַּׁעַר יָבוֹא, וּבְדַרְכּוֹ יֵצֵא:**

מכיוון שדיבר בענין הקרבנות בשבת קודש ובראש חודש, יאמר כעת את אופן כניסת הנשיא לבית המקדש בימים קדושים אלו:

וּבְבוֹא הַנָּשִׂיא, בשבת קודש ובראש חודש, כאשר יבוא הנשיא לבית המקדש, דְּרָךְ אוֹלָם הַשַּׁעַר יָבוֹא, יכנס דרך שער העזרה המזרחי, וּבְדַרְכּוֹ יֵצֵא, וכן יצא דרך אותו השער שנכנס בו.

כניסת העם לעזרה

(ט) **וּבְבוֹא עִם הָאָרֶץ לְפָנַי יְהוָה בַּמּוֹעֲדִים הַבָּא דְּרָךְ שַׁעַר צְפוֹן**

לְהִשְׁתַּחֲוֹת יֵצֵא דְּרָךְ שַׁעַר נֶגֶב וְהַבָּא דְּרָךְ שַׁעַר נֶגֶב יֵצֵא דְּרָךְ שַׁעַר צְפוֹנָה לֹא יָשׁוּב דְּרָךְ הַשַּׁעַר אֲשֶׁר בָּא בוֹ כִּי נִכְחוּ (יֵצֵאוּ

מתיב) **יֵצֵא:**

אכל **וּבְבוֹא עִם הָאָרֶץ לְפָנַי יְהוָה, כאשר יבואו העם לבית המקדש ליראות לפני ה' בַּמּוֹעֲדִים, שאז החובה על כל ישראל ליראות בעזרה, כמו שכתוב בתורה:** "שְׁלוֹשׁ פְּעָמִים בַּשָּׁנָה יֵרָאֶה כָּל זְכוּרָךְ אֶת פָּנַי יְהוָה אֱלֹהֶיךָ בַּמָּקוֹם אֲשֶׁר יִבְחָר, בַּחֹג הַמִּצּוֹת וּבַחֹג הַשַּׁבְּעוֹת וּבַחֹג הַסִּפּוֹת"^ק.

הַבָּא דְּרָךְ שַׁעַר צְפוֹן לְהִשְׁתַּחֲוֹת, מי שיכנס דרך שער העזרה הצפוני כדי להשתחוות, יֵצֵא דְּרָךְ שַׁעַר נֶגֶב, יצא דרך השער הדרומי.

וְהַבָּא דְּרָךְ שַׁעַר נֶגֶב, ומי שיכנס דרך שער העזרה הדרומי, יֵצֵא דְּרָךְ שַׁעַר צְפוֹנָה, יצא דרך השער הצפוני.

מהרה יבנה

קד. אברבנאל.

קה. דברים ט"ז ט"ז.

קו. מצודת דוד.

לא ישוב דרך השער אשר בא בו, לא יצא באותו השער שנכנס בו, פי נקחו יצא, אלא יצא מהשער שכנגדו.

וזה מפני שצריך להיראות יפה יפה בעזרה^ק.

כאשר באים כולם לעלות לרגל, שלש פעמים בשנה, צריך להיראות יפה יפה בעזרה^ק, על כן צריך להיכנס משער אחד ולצאת משער אחר שכנגדו, ולא להיכנס ולצאת מאותו שער.

❧ כניסת הנשיא לעזרה במועדים ❧

(י) וְהַנְּשִׂיא בְּתוֹכָם בְּבֹאֵם יְבוֹא וּבְצֵאתָם יֵצְאוּ:

אמנם בשבת ובראש חודש הנשיא נכנס ויוצא דרך השער המזרחי, אבל במועדים הנשיא נכנס ויוצא יחד עם כל העם.

במועדים: וְהַנְּשִׂיא בְּתוֹכָם, הנשיא נכנס ויוצא יחד עם העם, בְּבֹאֵם יְבוֹא, נכנס יחד עם העם, וּבְצֵאתָם יֵצְאוּ, ויוצא יחד עם העם. נכנס דרך השער הצפוני ויוצא דרך השער הדרומי שכנגדו, או שיכנס בדרום ויצא בצפון. אבל לא יכנס ויצא במזרח, שהרי אין שער במערב כנגדו^ק. וזה מפני שברוב עם הדרת מלך^ק.

❧ מהרה יבנה ❧

קז. רש"י.

קח. רש"י.

קט. רש"י.

קי. אברבנאל.

כניסת ויציאת הנשיא באמצע השנה

מערב

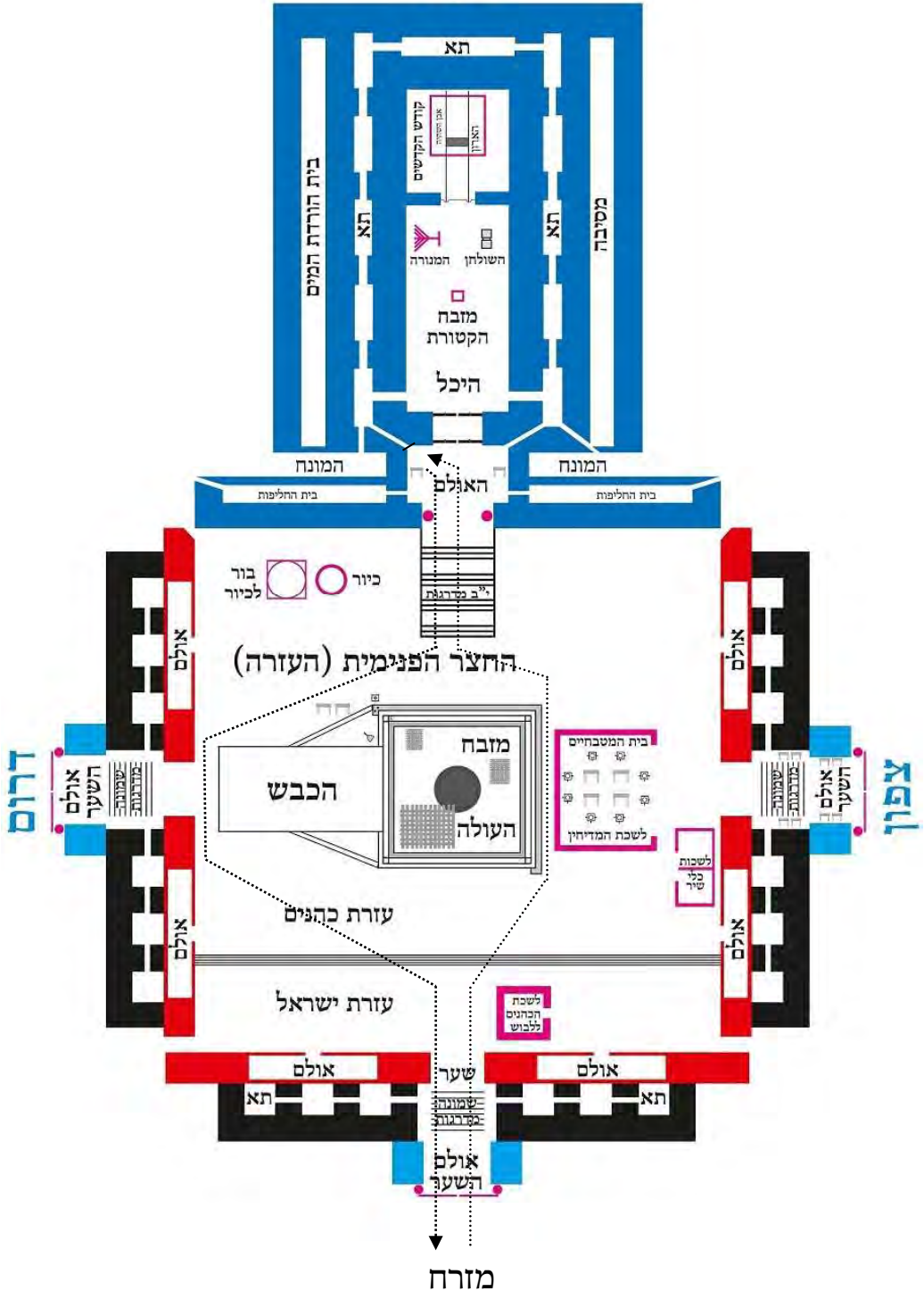

כניסת ויציאת העם והנשיא בשלשת הרגלים

מערב

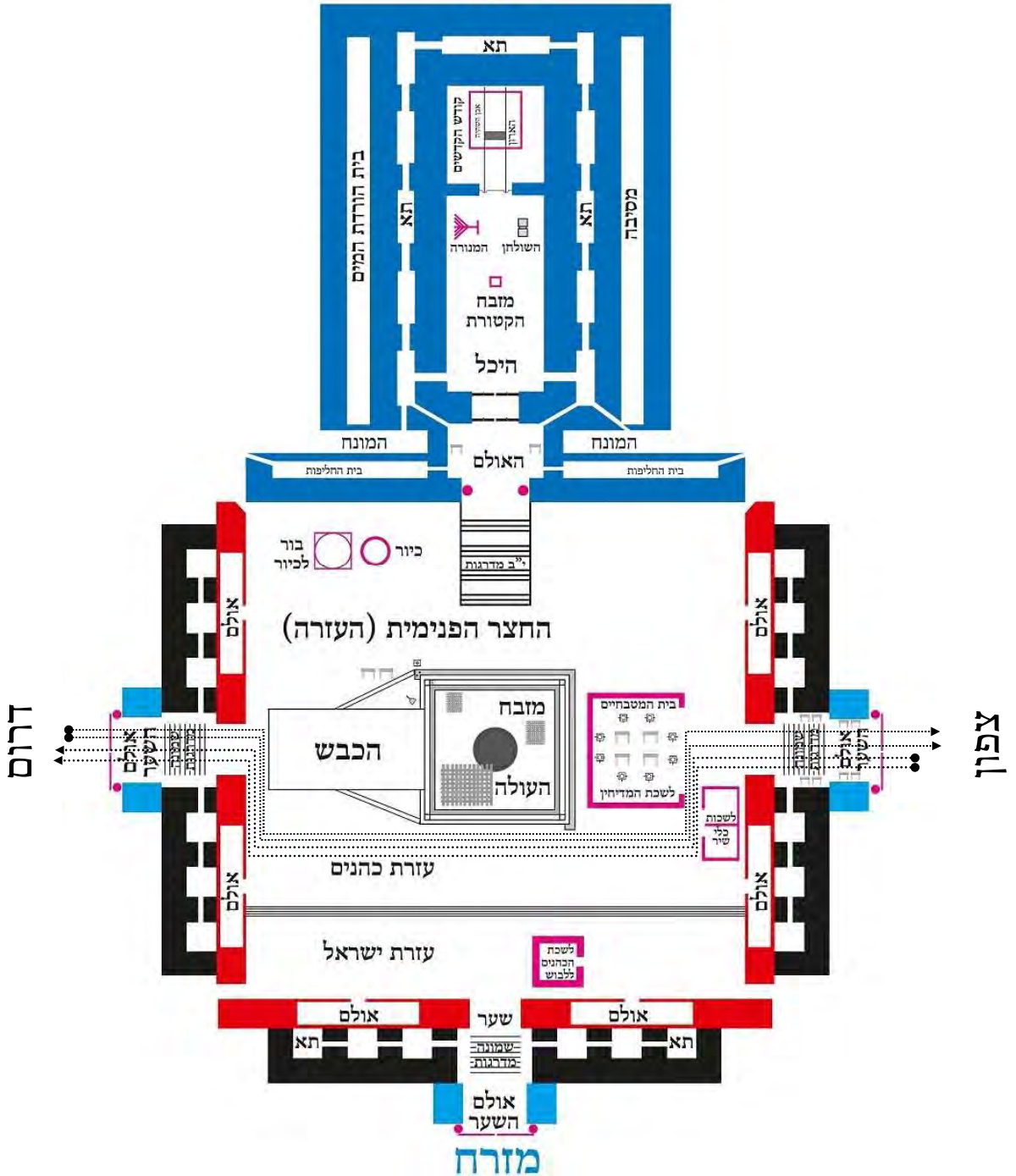

שבועות ראש השנה יום כיפור

(יא) וּבַחֲגֵים וּבְמוֹעֲדִים תִּהְיֶה הַמִּנְחָה אֵיפָה לֶפָר וְאֵיפָה לְאֵיל וְלִכְבָּשִׁים מִתַּת יָדוֹ וְשֶׁמֶן הֵינן לְאֵיפָה:
 כעת ממשיך לבאר את הקרבנות שיקריבו בימי חנוכת בית המקדש השלישי:

בפסוק זה יתבארו הקרבנות שיקריבו בחג השבועות ובראש השנה וביום הכיפורים שיהיו בתוך מאה ותשעים ימי חנוכת בי המקדש השלישי.

וּבַחֲגֵים, זה חג השבועות שנקרא 'חג' מפני שמביאין בו שלמי חגיגה, וּבְמוֹעֲדִים, זה ראש השנה ויום הכיפורים. תִּהְיֶה הַמִּנְחָה אֵיפָה לֶפָר, יביא פר אחד, ויביא מנחה איפה, וְאֵיפָה לְאֵיל, וכן יביא איל אחד, ויביא מנחה איפה, וְלִכְבָּשִׁים מִתַּת יָדוֹ, וכן יביא שש כבשים, ויביא שישית האיפה מנחה עבור כל כבש [כדלעיל פסוק ה']^{קיא}. וְשֶׁמֶן הֵינן לְאֵיפָה, ויביא שמן במידת הין על כל איפה^{קיב}.

מספר הקרבנות כתוב באופן סתום, מכיוון שראש השנה הוא גם כן ראש חודש, ולא יגרע מראש חודש^{קיד}.

קרבנות נדבה שמביא הנשיא

(יב) וְכִי יַעֲשֶׂה הַנְּשִׂיא נְדָבָה עֹזְלָה אוֹ שְׁלָמִים נְדָבָה לַיהוָה, וּפְתַח לוֹ אֶת הַשַּׁעַר הַפְּנֵה קָדִים, וַעֲשֶׂה אֶת עֹלָתוֹ וְאֶת שְׁלָמָיו כַּאֲשֶׁר יַעֲשֶׂה בַיּוֹם הַשַּׁבָּת, וַיֵּצֵא וְסָגַר אֶת הַשַּׁעַר אַחֲרֵי צֵאתוֹ:

מהרה יבנה

קיא. מלבי"ם.

קיב. עבור כל פר ועבור כל איל צריך להביא איפה מנחה, וצריך להביא כנגדם הין עבור כל איפה. אמנם, הנה לשש כבשים, מביא ששית האיפה לכל אחד, נמצא איפה אחת לכל שש הכבשים יחד. לא נילה לנו המלבי"ם האם צריך להביא הין שמן גם עבור איפה זו שנעשית בצירוף ששת הכבשים.

קיג. מלבי"ם.

וְכִי יַעֲשֶׂה הַנָּשִׂיא נְדָבָה, עוֹלָה אוֹ שְׁלָמִים נְדָבָה לַיהוָה, אִם יבִּיא הַנָּשִׂיא בִּימֹת הַחֹל קַרְבָּנוֹת נְדָבָה, וּפְתַח לוֹ אֶת הַשַּׁעַר הַפְּנִיה קָדִים, יִפְתַּח לוֹ אֶחָד מֵהַלְוִיִּם הַשּׁוֹעֲרִים^{קטו} אֶת שַׁעַר הָעֹזֶרֶה הַמְזוּרְחִי, וְהַנָּשִׂיא יַעֲמֹד שָׁם לִיד מְזוּזַת הַפְּתַח בְּכָל מִשְׁךְ זְמַן הַקְּרַבַּת קַרְבָּנוֹתֵי^{קסו}. וַעֲשֶׂה אֶת עֹלֹתוֹ וְאֶת שְׁלָמָיו, וְהַכְהֵן יִקְרִיב עִבּוֹר הַנָּשִׂיא אֶת הַקַּרְבָּנוֹת נְדָבָה שֶׁהָבִיא. פֶּאֶשֶׁר יַעֲשֶׂה בְּיוֹם הַשַּׁבָּת, וְזֶה כְּדִי לִכְבֹּד אֶת הַקַּרְבֵּן, שִׁיְהִיָּה מְכֻבָּד כְּמוֹ הַקַּרְבֵּן שֶׁמִּקְרִיב בַּשַּׁבָּת קוֹדֵשׁ^{קסז}.

וַיֵּצֵא, וְסָגַר אֶת הַשַּׁעַר אַחֲרֵי צֵאתוֹ, וְאַחַר שִׁיצֵא הַנָּשִׂיא יִסְגֹּר הַשּׁוֹעֵר אֶת הַשַּׁעַר, וְלֹא יִשְׁאִיר אֶת הַשַּׁעַר פְּתוּחַ כְּמוֹ בַּשַּׁבָּת וּבִרְאֵשׁ חוֹדֶשׁ. מִפְּנֵי שֶׁבִימֹת הַחֹל הָעַם טְרוּדִים בְּמִלְאֲכָתָם וְאֵין דְּרָכָם לְבוֹא וּלְהִשְׁתַּחֲוֹת^{קסח}.

יְמֹת הַחֹל

(ג) וְכִבֵּשׁ בֵּין שְׁנֵתוֹ תְּמִים תַּעֲשֶׂה עוֹלָה לְיוֹם לַיהוָה בַּבֶּקֶר בַּבֶּקֶר תַּעֲשֶׂה אֹתוֹ:

כַּעַת יִבְאֵר אֶת תּוֹרַת הַחִינּוּךְ לִימֹת הַחֹל שֶׁל מֵאָה וְתִשְׁעִים יְמֵי הַנּוֹכַח בֵּית הַמִּקְדָּשׁ^{קטט}:

וְכִבֵּשׁ בֵּין שְׁנֵתוֹ תְּמִים תַּעֲשֶׂה עוֹלָה לְיוֹם לַיהוָה, בְּכָל יוֹם יִקְרִיב כִּבֵּשׁ לְעוֹלָה. בַּבֶּקֶר בַּבֶּקֶר תַּעֲשֶׂה אֹתוֹ, וְיִקְרִיב אֶת הַכִּבֵּשׁ הַזֶּה בְּבוֹקֵר. וְהוּא קַרְבֵּן מִיּוֹחַד לַחֲנוּכַת בֵּית הַמִּקְדָּשׁ^{קצ}.

מֵהֵרָה יִבְנֶה

קיד. ברמב"ם (הלכות כלי המקדש ג א-ב): זרע לוי מובדל לעבודת המקדש שנאמר (דברים י ח) 'בעת ההיא הברדיל ה' את שבט הלוי, ומצות עשה להיות הלויים פנויין ומוכנין לעבודת המקדש בין רצו בין שלא רצו, שנאמר (במדבר יח כג) 'ועבד הלוי הוא את עבודת אהל מועד', וכן לוי שקבל עליו כל מצות לוייה חוץ מדבר אחר אין מקבלין אותו עד שיקבל את כולו. עבודה שלהן היא שיהיו שומרין את המקדש. ויהיו מהן שוערין לפתוח שערי המקדש ולהניף דלתותיו. ויהיו מהן משוררין לשורר על הקרבן בכל יום. שנאמר (דברים יח ז) 'ושרת בשם ה' אלהיו בכל אחיו הלויים, אי זהו שירות שהוא בשם ה' הוי אומר זו שירה.

קטו. רד"ק.

קטז. רש"י. מצודת דוד.

קצו. אברבנאל.

קצז. רש"י. רד"ק. אברבנאל. מצודת דוד.

קצח. מלבי"ם.

ומלבד זאת, יקריב בכל יום קרבן תמיד של שחר, וקרבן תמיד של בין הערביים, ככתוב בתורה^{קכא}.

(יד) **וּמִנְחָה תַעֲשֶׂה עָלָיו בַּבֶּקֶר בַּבֶּקֶר שְׁשִׁית הָאֵיפָה, וְשֶׁמֶן שְׁלִישִׁית הַהֵינֹן לָרֶם אֶת הַסֶּלֶת, מִנְחָה לַיהוָה, חֲקוֹת עוֹלָם תִּמְיֹד:**

ומנחה תעשה עליו בבקר בבקר, ששית האיפה, בכל יום בבוקר יביא שישית האיפה סולת למנחה, יחד עם הכבש. וזהו שיעור המנחה לכבש בימי החינוך^{קכב}.

וְשֶׁמֶן שְׁלִישִׁית הַהֵינֹן, ויביא שמן שלישית ההין. ואף שלפי החשבון לכאורה היה צריך להביא שישית ההין, מכל מקום ביאר שיביא כאן שלישית ההין שמן כדי לרם את הסלת לזלף על הסולת ולרככה בהרבה שמן^{קכג}.

עד כאן הקרבנות הנוספים שיקריבו בימי הנוכת בית המקדש השלישי. וכדי להזהיר שלא יחשבו שבעבור הקרבנות האלו שיקריבו בבקר בימי המלוואים יחדלו מלהקריב את התמידין שכתובים בתורת משה, לכן אמר^{קכד}:

שחוץ מזה יביא את המנחה המיוחדת ליהוה, אשר היא חקות עולם תמיד, דהיינו שיביא מנחת תמידין בבוקר כהלכתו ככתוב בתורה^{קכה}. וקרבנות התמידין הכתובים בתורה, הם חוקת עולם תמיד^{קכז}.

(טו) **(ועשו כתיב) יַעֲשׂוּ אֶת הַכֶּבֶשׂ וְאֶת הַמִּנְחָה וְאֶת הַשֶּׁמֶן בַּבֶּקֶר בַּבֶּקֶר עוֹלָת תִּמְיֹד:**

☞ מהרה יבנה ☞

קכ. אברבנאל. מצודת דוד. מלבי"ם.

קכא. אברבנאל. מצודת דוד. מלבי"ם.

קכב. מלבי"ם.

קכג. מלבי"ם.

קכד. אברבנאל.

קכה. מלבי"ם. עפ"י אברבנאל.

קכו. אברבנאל.

ולא יבוטל הקרבת קרבן התמיד מפני הכבש שיביא לחינוך, אלא בכל זאת יעשו את הפגש, יקריבו את קרבן התמיד ככתוב בתורה, ואת המנחה, ואת השמן, ויביאו את המנחה ואת השמן ככתוב בתורה^{קכ} עשירית האיפה סלת למנחה פלולה בשמן פתית רביעת תהיו. פפקר פפקר עולת תמיד, יביא את קרבן התמיד בכל בוקר ככתוב בתורה, וכל שכן שלא יתבטל תמיד של בין הערבים^{קכב}.

הרי שהנביא עצמו פירש דבריו, שכל הקרבנות דלעיל יהיו למילואים, וקרבנות חובת היום לא יתבטלו^{קכט}.

בענין נחלתו של הנשיא

נחלת הנשיא בארץ ישראל

(טז) כה אמר אדני יהוה, כי יתן הנשיא מתנה לאיש מבניו, נחלתו היא לבניו תהיה, אחזתם היא בנחלה:

לעתיד לבוא תתחלק ארץ ישראל לשלש עשרה שורות שוות. שתים עשרה שורות עבור שתים עשרה השבטים, ושורה אחת לתרומת הקודש.

ולא יהיה כמו חלוקת יהושע, אלא לעתיד לבוא כל השבטים שווים, וכל שבט ושבט ינחל שורה שלימה ממזרח למערב, ואין שני שבטים בשורה אחת. ושורה נוספת תהיה תרומת הקודש, ובתוכה יהיה בית המקדש השלישי.

בחלוקה הזאת שתהיה לעתיד לבוא, תתחלק ארץ ישראל לשלש עשרה שורות שוות ברוחב, כל שורה ברוחב שבעים וחמשה מיל, מצפון לדרום.

מהרה יבנה

וממזרח למערב, כל שורה ארוכה בכל האורך מהגבול המזרחי עד הים הגדול.

כל שורה ושורה הוא מצפון לדרום ברוחב עשרים וחמש אלף קנים, שזה שבעים וחמש מיל. וממערב למזרח השורה ארוכה ושלימה, באורך מהים הגדול עד הגבול המזרחי^{קל}.

השורה של תרומת הקודש, תתחלק בתוכה לשלשה שורות. חלק אחד לכהנים, חלק אחד ללוויים, וחלק אחד שבו יהיה העיר ירושלים. הנשאר בארץ ישראל ממזרח וממערב לתרומת הקודש, יהיה עבור הנשיא.

דהיינו, מסוף תרומת הקודש במערב, עד גבול ארץ ישראל המערבי שהוא הים הגדול, כל השטח הזה יהיה החלק של הנשיא.

וכן, מסוף תרומת הקודש במזרח, עד גבול ארץ ישראל המזרחי שהוא הירדן וים המלח, כל השטח הזה יהיה גם הוא עבור הנשיא^{קלא}.

מהרה יבנה

קל. רש"י. רד"ק. אברבנאל. מצודת דוד. מלבי"ם. וז"ל רש"י (להלן זו יד): איש כאחיו. לא כהראשונה איש לפי פקודיו אלא עבשיו כל השבטים שוין וכמין שורת הכרם כל חלק וחלק מן הגבול המזרחי עד ים אוקיינוס למערב כמו שמפורש בענין ואין שני שבטים ברצועה אחת.

וז"ל האברבנאל (להלן זו יד): והיעוד השני הוא בענין הנחלה שלא תהיה כמו שהיתה בימי יהושע לגולגולתם והשבט שהיה רב אוכלוסין היה חלקו רב ואשר היה מעט אוכלוסין היה חלקו קטון כמ"ש (במדבר לג נד) לרב תרבו נחלתו וגומר אבל לעתיד לבוא לא יהיה כן אלא שכל השבטים ינחלו חלקים שווים בארץ ועל זה נאמר כאן ונחלתם אותם איש כאחיו כי זה בשבטים ידבר שלא ינחלו איש כפי פקודיו אבל יעשו מכל ארץ ישראל ממזרח למערב רצועות שוות לארכן ולרחבן כמספר השבטים וכל אחד מהם יטול רצועה אחת בשוה, כי הנה החלוקה אשר עשה יהושע צוה עליה משה לפי שעה ולא היתה מצוה לדורות, והיה זה כן לפי שבחלוקת הארץ שעשה יהושע נעשה ליוצאי מצרים איש לפי פקודיו ואם היתה בזמן קבוץ הגליות נעשות ככה לגולגולת העולים מן הגלות בהיות המתים עתידין להחיות בזמן ההוא ישובו איש אל אחוזתו ואיש אל משפחתו, ואולי שימצא שבט מה עם גורל מועט כאשר יחיו מתיו נבלותיו יקומו ולא תכילן אותם הארץ ומפני זה ראה יתברך שינתן לעולי הגולה חלקים שווים בנחלתם וכל שבט יעמוד לגורלו מהקמים בתחייה ממנו אם מעט ואם הרבה באופן שלא ישאר עלבון נחלת שבט האחד על האחר ועל זה אמר ונחלתם אותה איש כאחיו, ואמר שאין ראוי שיתלוננו מזה מפני החלוקה הראשונה כי הוא יתברך לא נשבע לתת את הארץ לאותם שנחלוה בראשונה אבל נשא את ידו לתת לאבותיהם רוצה לומר אברהם יצחק ויעקב ויחס אחד יש לכל שבט ושבט עם האבות ההם.

קלא. רש"י בפרק מ"ה ובפרק מ"ח.

מקום החלק של הנשיא

צפון

יהודה

הנשיא

הר הבית
כהנים

לזים

עובדי העיר עיר עובדי העיר

הנשיא

בנימין

דרום

גבול ארץ ישראל במערב (הים התיכון)

גבול ארץ ישראל במזרח (בין חזון לדמשק, הירדן, ים המלח)

מקום הנחלה של הנשיא

גבול ארץ ישראל במערב (הים הגדול)

גבול ארץ ישראל במזרח (בין חורן לדמשק, הירדן, ים המלח)

צפון		
דן		
אשר		
נפתלי		
מנשה		
אפרים		
ראובן		
יהודה		
נשיא	כהנים	נשיא
	לויים	
	שופטים	
בנימין		
שמעון		
יששכר		
זבולון		
גד		

מתנת הנשיא לבנו

הנשיא יקבל נחלה גדולה בארץ ישראל.

בפסוקים אלו יבוארו הפרטים בענין אם יתן הנשיא מתנה מנחלתו.

כֹּה אָמַר אֲדֹנָי יְהוִה: כִּי יִתֵּן הַנְּשִׂיא מִתְּנָה לְאִישׁ מִבְּנָיו, אִם יִתֵּן הַנְּשִׂיא חֶלֶק מִנְּחֻלְתּוֹ מִתְּנָה לְאֶחָד מִבְּנָיו, נְחֻלְתּוֹ הִיא, הַמִּתְּנָה קִיּוּמָת וְהַנְּחֻלָּה שְׂיִיכַת לִבֵּן הַזֶּה, לְבָנָיו תִּהְיֶה, וְהַבֵּן הַזֶּה יוֹרֵשׁ אוֹתָהּ לִבְנִים שְׁלוֹ. וְלֹא תַחֲזוֹר לְאַחִיו בְּיוֹבְלָקָי.

והטעם הוא, כי אֲחֻזְתֶּם היא מְנַחֵלָה, מכיוון שבין כך הבן יירש אותה, לכן אינה חוזרת ביובלקאי.

מתנת הנשיא לעבדו

(יז) וְכִי יִתֵּן מִתְּנָה מִנְּחֻלְתּוֹ לְאֶחָד מֵעֲבָדָיו, וְהִיתָה לוֹ עַד שְׁנַת הַדְּרוֹר, וְשָׁבַת לְנְשִׂיא, אֲךָ נְחֻלְתּוֹ בְּנָיו לָהֶם תִּהְיֶה:

אבל וכי יתן מתנה מנחלתו לאחד מעבדיו, אם יתן הנשיא מתנה חלק מנחלתו לאחד מהעבדים שלו, והיתה לו עד שנת הדרור, זה יהיה לעבד רק עד שנת היובל, ושבת לנשיא, וביובל יחזור וישוב לנשיא קלד.

אך נחלתו, בניו להם תהיה. אבל נחלת הנשיא, תהיה לבניו, ולא תינתן לצמיתות לאחר קלד.

שְׁנַת הַדְּרוֹר: היובל נקרא דרור. ככתוב קלד: וְקָדְשְׁתֶּם אֶת שְׁנַת הַחֲמֻשִּׁים שָׁנָה וְקָרַאתֶם דְּרוֹר בְּאַרְצְךָ לְכָל יֹשְׁבֵיהָ, יוֹבֵל הוּא תִּהְיֶה לָכֶם, וְשָׁבַתֶם אִישׁ אֶל אֲחֻזְתּוֹ וְאִישׁ אֶל מִשְׁפַּחְתּוֹ תֵּשְׁבוּ.

מהרה יבנה

קלב. מלבי"ם. עפ"י רד"ק, אברבנאל, מצודת דוד.
קלג. מלבי"ם. עפ"י רד"ק, אברבנאל, מצודת דוד.
קלד. רש"י. רד"ק. אברבנאל. מצודת דוד. מלבי"ם.
קלה. רש"י. רד"ק. אברבנאל. מצודת דוד. מלבי"ם.
קלו. ויקרא כ"ה י"י.

(יח) וְלֹא יִקַּח הַנְּשִׂיא מִנַּחֲלַת הָעַם לְהוֹנֵתָם מֵאַחֲזָתָם, מֵאַחֲזָתוֹ יִנַּחֵל אֶת בְּנָיו, לְמַעַן אֲשֶׁר לֹא יִפְצוּ עַמִּי אִישׁ מֵאַחֲזָתוֹ:
 וְלֹא יִקַּח הַנְּשִׂיא מִנַּחֲלַת הָעַם לְהוֹנֵתָם מֵאַחֲזָתָם, הַנְּשִׂיא לֹא יִקַּח מֵהַנַּחֲלָה שֶׁל הָעַם, וְלֹא יַעֲשׂוּק מֵהֶם שׁוֹם דָּבָר מֵהָאֲחֻזָּה שֶׁלָּהֶם, אֲלֵא מֵאַחֲזָתוֹ יִנַּחֵל אֶת בְּנָיו, הַנְּשִׂיא יִנַּחֵל לְבָנָיו רַק מֵהָאֲחֻזָּה שֶׁלוֹ, וְלֹא מֵהָאֲחֻזָּה שֶׁל הָעַם.
 לְמַעַן אֲשֶׁר לֹא יִפְצוּ עַמִּי אִישׁ מֵאַחֲזָתוֹ, כְּדֵי שֶׁלֹּא יִפּוּזְרוּ הָעַם מֵאַחֲזָתָם, אֲלֵא כָּל אֶחָד יִהְיֶה בְּאַחֲזָתוֹ.¹

מהרה יבנה

קלו. במלבי"ם וז"ל: ולא יקח, כדי שלא יקח הנשיא מנחלת העם, שאם יועיל מתנותיו ותוסב נחלתו לזרים יצטרך להונות את העם ולקחת נחלתם כדי להוריש לבניו, וכבר באר (בסי' מ"ה פ"ח) שלכן נתנו לו חלק בארץ כאחד השבטים שלא יצטרך להונות את העם ולקחת נחלתם, וע"י שלא יוכל לתת מנחלתו מתנה עולמית ע"י מאחוזתו ינחיל את בניו למען אשר לא יפוצו עמי כמו שהיו במלים הקודמים שלקחו שדום העם, והעם נפוצו מאחוזתם מפני פחד ומגור, אבל כשיהיה לו נחלת הארץ לא יבא לידי כך.

לאפרושי מאיסורא

ידוע מכל הפוסקים האיסור לעלות להר הבית בזמן הזה. והיות וישנם זדים ממרים שבזמנינו המהרסים לעלות אל הר הבית, נציג בכאן תשובה שקבלנו מהרה"ג הרב מרדכי אליהו זצוק"ל בעצם כתב ידו, בנוגע לענין זה, שכותב שאסור מדאורייתא לעלות בזמן הזה, ובהיות שפסקיו מקובלים גם בחוגים שלהם, על ידי זה להסיר מכשול שלא יצטרפו עוד יהודים אחריהם ח"ו, וגם שהם עצמם יחזרו בתשובה.

כתב ידו של הרה"ג הרב מרדכי אליהו זצוק"ל

אשר אליהו זצוק"ל
בזמן הזה.

נפסק להלכה שאסור מדאורייתא
לעלות בזמן הזה.

לעילוי נשמת זקני

הרה"ג רבי יעקב צבי

בן הרה"ג רבי אברהם חיים

זצוק"ל

אפפמאן

בעמח"ס 'יגל יעקב'

איש חסיד רב חסד ומרבה להיטיב

ירא שמים מרבים צדקתו עומדת לעד

מתמיד עצום צדיק וקדוש תם וישר

אוהב ה' ובמצוותיו חפץ מאוד

מקושר לצדיקים ומתהלך בחסידות

הרביץ תורה בישיבת 'בית יוסף' נאווההרדאק בארה"ק

ובת"ת 'יסודי התורה' באנטווערפן

נלב"ע ז' טבת ה'תשנ"ח

ת.נ.צ.ב.ה.

לעילוי נשמת זקני
הרה"ג רבי גדליה
בן הרה"ג רבי משה
זצוק"ל
מנדל

בעמח"ס 'אוצר של מדרש'
איש צדיק ירא ה' מרבה להטיב
מתמיד עצום בדברי התורה הקדושה
תלמיד חכם מופלג
אוהב את ה' יתברך בכל לב ונפש
מרביץ תורה ברבים
התמסר בכל נפשו ללימוד התורה ולקיום המצוות
צם חמישים שנה למען כלל ישראל
רודף צדקה וחסד
נלב"ע כ"ה אב ה'תשס"ט
ת.נ.צ.ב.ה.

לעילוי נשמת זקנתי
מרת גולדה ע"ה
מנדל

בת הרה"ג רבי מנחם מנדל
שוהט זצוק"ל

הייתה צדקת
קיבלה יסורים באהבה
קיימה מצוות כיבוד אב ואם בהידור
אמא מסורה מאוד לעאצאיה
רודפת צדקה וחסד

נלב"ע כ"ה טבת ה'תשע"ו

ת.נ.צ.ב.ה.

לעי"נ

אבי מורי הר"ר יצחק בן הר"ר ברוך נאגער זצ"ל
מק"ק נורדלינגען בארץ אשכנז
מיינכן- ברלין-אמשטערדאם-מחנות וסטערבורג
ובערגען בעלזען
נפטר לבית עולמו בדמי ימיו בק"ק אמסטערדאם
ביום כ"ב כסלו שנת תש"י לפ"ק

לעי"נ

אמי מורת זוגתו האשה הצדקנית מרת בתיה ע"ה
בת החבר ר' שלום גולדשמידט זצ"ל
נלב"ע ט' מרחשון תשמ"ה לפ"ק

לעי"נ ילדם

אחי היקר מנחם בן ר' יצחק זצ"ל נאגער
נספה באסון ביום י"א תמוז תש"ז לפ"ק
מנוחתם כבוד בבית החיים muiderberg ע"י אמשטערדאם

לעי"נ בנם

אחי היקר והחשוב החבר הר"ר שלמה בן ר' יצחק נאגער זצ"ל
נלב"ע בליל שמ"ע שמחת תורה בעיה"ק ירושלים תשס"ז
ומנוחתו כבוד בהר המנוחות, ירושלים

הוקדש ע"י

הרב ישראל בן יצחק נאגער שליט"א

לעי"נ

חמי הר"ר שמשון רפאל זצ"ל
בן מוה"ר אברהם ערלנגר זצ"ל
נפטר לבית עולמו בלוצערן-שווייץ
ביום כ"ט שבט תשל"ד
ושם מנוחתו כבוד

לעי"נ

חמותי האשה הצדקנית
מרת גיטל בת רפאל הלוי ע"ה
לבית פערניך
נלב"ע ט"ז אלול תשל"ט

ת.נ.צ.ב.ה.

הוקדש ע"י

הרב ישראל בן יצחק נאנער שליט"א

לזכרון עולם בהיכל ה' ולמצבת זכרון
לעי"נ

זקני אב אמי החבר ר' שלום בן ר' שלמה גולדשמידט זצ"ל
מפרנקפורט דמאיין ואח"כ בק"ק הלבשרשטדט ולק"ק ברלין
בסוף ימיו בק"ק אמסטערדאם במדינת הולנד
נלב"ע במחנה של הנאצים ימ"ש מחנה בערגען בעלזן
ביום עש"ק פרשת מקץ כ"ט כסלו תש"ה לפ"ק

לעי"נ זוגתו אם אמי ע"ה
זקנתי הצקנית מרת פערל ע"ה
בת ר' ישראל פויכטוואנגער זצ"ל מק"ק פיורדא
נלב"ע במחנה בערגען בעלזען ביום ל' שבט תש"ה
ת.נ.צ.ב.ה.

לעי"נ זקני אב אבי זצ"ל
הר"ר ברוך נאגער זצ"ל הי"ד
נהרג על קה"ש ע"י ריגה במדינת לעטלאנד (לעטביה)
ארץ אל תכסי דמו!

לעי"נ זוגתו האשה הצדקנית אם אבי זצ"ל
מרת שרה נאגר ע"ה
נלב"ע ביום הכיפורים ומנוחתה כבוד בפרנקפארט דמיין
ת.נ.צ.ב.ה.

הוקדש ע"י נכדם הרב ישראל נאגער שליט"א
קרית ספר ארץ ישראל

לזכר עולם יהיה צדיק

מורינו ורבינו

כ"ק מרן אדמו"ר

מראדושיץ

הרה"ק רבי דוד צבי שלמה

בן הרה"ק רבי חיים אליעזר

זיע"א

האיר את העולם בתורתו ובתפילותיו ובעוצם קדושתו

נסתלק בחטף למגינת כל לב

ביום השישי ערש"ק לסדר 'ואתה תצוה'

י' אדר הראשון ה'תשע"ו

צדיק אבד לדורו אבד (מגילה דף טו.).

אזרח ימים בימינה

כל העוסק בתורת חטאת כאילו הקריב חטאת, וכל העוסק בתורת אשם כאילו הקריב אשם (מנחות קי.).

מצוה רבה לעמוד לעזרתנו להדפסת הספרים הנוספים

ניתן להקדיש לע"ג וכדומה

אמר לו הקב"ה גדול קרייתה בתורה כבנינה, לך אמור להם ויתעסקו לקרות צורת הבית בתורה ובשכר קרייתה שיתעסקו לקרות בה אני מעלה עליהם כאלו הם עוסקים בבנין הבית (תנחומא צו י"ד).

רשמיאלה עושר וכבוד

כתב החפץ חיים זיע"א:

והנה לפי מה שביארנו עד כה גודל ענין קדושת לימוד הזה [לימוד ההלכות השייכות לקרבנות ולבית המקדש], וגודל החיוב להכין עצמנו בידיעת הלכותיו, ומי שאין לו שהות או שאינו מוכשר לזה, יראה עכ"פ לעשות מעמד ומצב לאחרים שיעשו כן ויחשב על שמו. ע"כ מה נאה היה אלו ימצאו בכל פלך איזה עשירים מנדבין מנכסיהן לקבוע... שילמדו הסדר ההוא ויהיו בקיאים בכל הלכותיו... ללמוד ההלכות אלו על בורין ולפלפל בהן ולאסוקי שמעתא אליבא דהלכתא, כי כיון שהקב"ה חושב להלימודים אלו כאלו מקיימין אותן בפועל ממש צריך להשתדל ולידע כל דבר בבירור, וכמו שכתב השל"ה בספר 'יש נוחלין' (מתוך דברי החפץ חיים זיע"א במאמר 'תורה אור').