

ספר  
**באר החיים**

ביאור רחב צח וברור  
על תבנית  
**בית המקדש הראשון**  
בספרי מלכים ודברי הימים  
על פי חז"ל  
ורבותינו המפרשים

בחסדי ה' יתברך עלי  
אברהם חיים  
בלאאמו"ר הרה"ג רבי חנוך העניך שליט"א  
אפפמאן

בית שמש ה'תשע"ג

י"ד ל ע"י

# 'באר החיים' - המרכז לבית המקדש והמשכן



**בית שמש**

ידוע מאמר החכם כשם שא"א לבר בלי תבן, כך א"א לספר בלי שגיאות, ע"כ נבקש מכל המעיין בספר שיואיל בטובו לשלוח הארות והערות, חידושים וציונים ומ"מ, וכל דבר המתחדש ומתברר, או תיקונים, וכדומה, אל: 'באר החיים' ת.ד. 8031 בית שמש.

ניתן להשיג את הספר, לבודדים ולכמויות, במס': 05041-94471

להשיג את הספר

קרית ספר:  
ר' ישראל נאגר  
08-9741760

בית שמש:  
א.ח. אופמן  
05041-94471

© כל הזכויות שמורות

המשכן ועיצוב  
**המשכן**  
050-41-944-71

## לתשומת לב

ספר זה בא בזאת בשני אופנים, עבור שני אופני לימוד:

הביאור המופיע בחלק העליון של העמוד, נועד למבקשים ללמוד ולהבין בקלות, בפשטות ובמהירות.

ואילו העיונים הנקראים 'מי הבאר', המופיעים בחלק התחתון של העמוד, נועדו עבור הלומדים המבקשים גם להתעמק בעומק הדברים והשיטות.

עם זאת, כדי שלא להכביד על הלומד, לא הבאנו ב'מי הבאר' מדי הרבה עיונים ושיטות, רק כפי הצורך ולפי הענין – ו'תן לחכם ויחכם עוד'.



# תשובות ומכתבים שקבלנו ממנרן הגר"ח קניבסקי שליט"א

תחלה היו' זה אמערי מער (והיא שג' י"ד 2012) גכור ונטל' ק' ידיתם ופג'יהם  
דל"א מעומד והמוכני פ"ז מוסיקין דג'ל"ז וד'ית פ"א זון לא ר"ט מוכני.  
"שפ ר"ח י"ד הספ"ר י"ג יעקב

תחלה היו ב' זה למעלה מזה והוא עשה י"ב סביבות הכיור ונמלו ב' ידיהם ורגליהם  
בב"א מעומד והמוכני היו מורדין בגלגל ובבית ראשון לא הי' מוכני  
יישר כח על הספר יגל יעקב

ע' ת"י יומא ל"ח א' שהיו משקעין אותו  
כל לילה בים שעשה שלמה

ע' ת"י יומא ל"ח א' שהיו משקעין אותו  
כל לילה בים שעשה שלמה

כ"ג י"ג א"ה מפ"ס

כשתהי' א"ה תכנס

דוד בהרה"צ מוהר"ר ישראל מרדכי

זצוקללה"ה טווערסקי

רחוב גבעת משה 10

ראחמיסטרייווקא - ירושלים עיה"ק ת"ו

ת.ד. 6719

בעזה"י אני אכתב תמוז מש"ך אפ"ן

הנה נאיתי את הקונטרסים על צנין בנן  
בית הנקרא הכאסון אשר הכרת הנצלה והיקר  
אורח אהבתם תעב אלכחן אביא ממעמי תשבי  
העיר בית שמש מתצד אהרציה אלוני צולם  
והצמן גימא אצטוק בצנין בנן בית הנקרא  
בית בין המצרים ואחכר אבנן אחיאל, אבאל צפ  
אחצמיק דהוסף ביאורים ומידושים נאים בצנינים  
אלו הנני אברט ליצפ אנו בכרפ והפאחה  
ונת ושבג בקיור ה"ט ימי חיו אהרבא צוד  
פעלים אמרה אהצט מרה ואהצפירה נאמהרה ממש  
לצפ אבאלו בבמ בית הנקרא השליש בבא  
המצפה אימצה קיובה  
בא/צ אלוניסק

דוד צבי שלמה הורונצ'יק

מר אדושיץ

בית שמש

ת.ד. 571

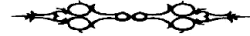

ימי הרחמים והסליחות תשע"ב

בס"ד

אשרי מי שבא לכאן ותלמודו בידו האברך כמדרשו הרה"ח ר' אברהם חיים אפפמאן שליט"א בן ידידינו הרב החסיד רבי חנוך העניך שליט"א אשר זה כמה שנים עוסק במלאכת שמים ומתעסק בקדשים ללבן ולבאר להאיר ולהבהיר את מקום הקודש אשר עיני ישראל משתוקקים לה בית מקדשינו ותפארתנו.

ושמחתי באומרים לי בית ה' נלך שעתה הולך ומדפיס את חיבורו "באר החיים" ביאורים הערות והמחשבות בעניני בית המקדש אשר סידר וערך בטוב טעם ודעת בשפה ברורה ובוודאי יהיה לתועלת לכל אשר יעסוק בהם.

ומדי דברי בו זכור אזכרנו לזקנו האי גברא רבה ויקרא ידידינו הגאון החסיד המפואר רבי יעקב צבי אפפמאן זצ"ל משרידי דור דעה אשר האציל מתורתו ויראתו בעירנו ורבים נהנו ממנו עצה ותושיה.

וזאת הברכה ימלא ה' כל משאלות לבכם לטובה ותזכו לזכות את ישראל מתוך שמחה ונחת בריות גופא ונהורא מעליא לאורך ימים ושנים ונזכה לאור פניך עלינו אדון נשא בבית נכון ונשא בביאת משיח צדקנו במהרה.

ידוע  
כמה ומעלה אל ה'  
3/5  
ה' אה

RABBI NOSSON HAKOHEN  
KOPSHITZ  
RABBI OF THE ORTHODOX COMMUNITY  
NACHLA UMENUCHA - BET SHEMESH

הרב נתן הכהן קופשיץ  
רב דקהילת החרדים  
נחלה ומנוחה-בית שמש

בס"ד, יום פ' אשף אלול

3/3 האסיפה הישראלית הרב אברהם חיים זינגר שליט"א

לפניו היכלת את שנינו קבוצת החיים אהבן צמח אהבתי אהבתי

במען צאת הבית ממשלון אפי' גל' ורבותי' סא' שליט"א

במסד' ונע צמח' דצ' והוא עמל' אהבתי

ותע' אהבתי ליצב' שליט"א אהבתי כל הימים

אהבתי אהבתי אהבתי אהבתי אהבתי

כבוד האברך המופלג הרב אברהם חיים אופמן שליט"א

שכמו"ם

קיבלתי את ספרך "באר החיים" שהנך עומד להוציא לאור  
בענין צורת הבית הראשון על פי חז"ל ורבותינו המפרשים,  
בטוב טעם ודעת וניכר עמלו בזה, והוא נחויץ מאוד.  
והנני לברכו שיוכה תמיד לישב באהלה של תורה כל הימים  
מתוך שלות הנפש והרחבת הדעת.

הכותב לכבוד התורה ולומדיה

בין המצרים יורה אור לישירים נתן הכהן קופשיץ



## אהרן בידרמן

בהרה"צ מלעלוב יצוק"ל  
רה" מנחת יצחק 15 בית שמש



בס"ד, ר"ח מנחם אב תשע"ב

בין המצרים נשמע המכשר על ההרים

הובא לפני ספר באר החיים בו יבואר ענין צורת בית המקדש הראשון  
והמסתעף המובא בספר מלכים ודברי הימים והוא מיוסד על פי דברי חז"ל  
והמפרשים, לתועלת ללומדים ומעיינים להבין הכתובים, וכבר קלסוהו רבנן.

נלקט ונערך במוטו"ד ע"י האברך ברוך הכשרונות הרב אברהם חיים  
אופמאן שליט"א, מתושבי עירנו שהרחיב והשכיל כיד ה' הטובה עליו  
להגדיל תורה ולהאדירה.

ויהי רצון והימים האלו יהפכו לששון ולשמחה, ומהרה יחוש ויגאלנו ויבנה  
בית מקדשנו ותפארתנו, ונזכה ונחיה ונראהו עין בעין בשובו אל נוהו.

הס' הי"א  
בהרי"צ ה"א  
ל' 33

## Shmuel Brandsdorfer

Rabbi & Head of  
Kollel "Bnei Yerushalayim"

24 Harav Mibrisk St.  
Beit Shemesh  
E. israel

## שמואל בראנדסדארפער

מו"ץ בהעדה החרדית  
ראש כולל אברכים להראה

"בני ירושלים"  
בעידיית בית שמש

רח' הרב מברסק 24  
בית שמש

בס"ד

יום ג' לס' ראה אנכי נותן לפניכם היום ברכה וגו'  
כ"ו מנ"א תשע"ב

בא לפני האברך כמדרשו, חוב"ט, הרה"ח רבי אברהם חיים אפפמאן שליט"א, בן ידידי הרב החסיד רבי חנוך העניך שליט"א, מפק"ק בית שמש ת"ו, ובידו הספר העומד לצאת לאור בעניני ביהמ"ק הראשון, והספר מדבר בעד עצמו, בהיותו קילורין לעיניים הן בחלק הביאור והן בחלק העיונים, והוא מיוסד ע"פ דברי חז"ל ורבותינו המפרשים, ובוודאי ישמח לב מבקשי ה', דורשי ה' המחכים לבנין אריאל, לעסוק בעניני המקדש ולהתכונן לקראת הבית השלישי שיבנה במהרה בימנו.

בעזרתו של הספר הנוכחי, יוכל כל לומד, וכל מלמד, למן בני תורה ועד תינוקות של בית רבן, לבוא בשערי המקדש ולהבין רזיו וצפונותיו, ע"פ פשט וע"פ עמקות. כאשר תחזינה עיני כל לומד – אשר נהורא נפיל בבי מדרשא.

ולא באתי, כי אם להעיד על הרב המחבר שליט"א, על שהנני מכירו ומכיר את המשפחות החשובות, תושבי קרייתנו המעטירה, אשר מדובר על יראי ה' וחושבי שמו לתפארת ולתהילה – ואשרי חלקו שזכה להעמיק בענין גדול זה ולזכות את הרבים כפי מידתו. ואמינא לפעלא טבא יישר, ומאת ה' ישא ברכתו לטב ולחייך ולשלם.

בכל חותמי ברכה, לכבוד התורה ולומדיה

שמעון בראנדסדארפער  
גראדאטירטער רב

**הרב שמואל חיים דומב**  
רב ביהכ"נ חניכי הישיבות הגבעה הדרומית  
מו"צ וחבר ביה"ד מודיעין עילית  
ומו"ל משך חכמה השלם

---

יום ג, כג תשרי – אסרו חג – תשע"ג

**מכתב ברכה**

למע"כ האברך כפשוטו ומדרשו, חו"ב טובא הרה"ג המופלג ר' אברהם חיים אפפמאן שליט"א. לשמחה ולעונג היה לי לעבור בין בתרי חבורו החשוב "באר החיים", ובו ביאר ופירש בטוב טעם ודעת צורת בנין בית המקדש הראשון.

"ומלאכה" שיש בה גם "חכמה" עשה, לבאר ולפרש "חכמת שלמה – ומלאכת שלמה", עפ"י מדרשי חז"ל ומפרשי התנ"ך הראשונים והאחרונים.

בתוספת "מקלעות" – ציורים, ו"פטורי ציצים" – פרחים (מלכים א' י, יח), להמחיש לכל לומד את תבנית ומעשה המקדש.

ובטוחני שכל מי שילמד בספרו ידלה מ"באר החיים" – "מי באר" מתוקים ומשיבי נפש.

וכבר האריך הכהן הגדול מאחיו מרן ה"חפץ חיים" בגודל חיוב ולימוד סדר קדשים, שבוז שירבו העוסקים תבוא במהרה הגאולה.

ולשון הרמב"ם בפ"א מהלכות בית הבחירה הלכה ד', "בנין שבנה שלמה כבר מפורש במלכים. וכן בנין העתיד להבנות אע"פ שהוא כתוב ביחזקאל אינו מפורש ומבואר ואנשי בית שני כשבנו בימי עזרא בנוהו כבנין שלמה ומעין דברים המפורשים ביחזקאל".

ומעתה אם כן חובה גם ללמוד ולהתעסק לדעת צורת בנין בית ראשון. [וראה בתפארת ישראל בבעז ריש מסכת מדות, בשם הר"מ נכתבה מסכת מדות כדי שנדע איך לבנות, ועי"ש מהא דבית שלישי יבנה בידי שמים, עי"ש. וקצת קשה מדוע הר"מ לא הוסיף שגם מפורש בספר דברי הימים. ובמלבי"ם דבה"י ב' ג ג – ד, כתב שעזרא בא לפרש דברים הסתומים והחתומים שבספר מלכים, או להוסיף דברים שלא נזכרו שם, וכן בסיפור בנין הבית לא כתב רק דברים שנתחדשו לו, וכו', עי"ש].

והגני לברכו שיזכה שיפוצו מעינותיו להגדיל תורה ולהאדירה

הכותב למען עמלי התורה ושוקדיה

ותחזינה עינינו ארמון על משפטו במהרה

שמואל חיים דומב

## ברכת אבי מורי שליט"א

אור לכ"ג באלול תשע"ב פה בית שמש עיר התורה

אודה השם בכל לבב בסוד ישרים ועדה על אשר זיכני לראות מפרי עמלו של בני בכורי יקירי מחמד עיני ולבי הרה"ג ר' אברהם חיים שליט"א עולה על שלחן מלכים מאן מלכי רבנן.

עיינתי בחיבורך הגדול על צורת בית המקדש הראשון אשר בשם "באר החיים" יקרא, ומה מאוד שמח ורחב לבבי בראותי אותך ב"ה מעלה על הכתוב מנחת עשיר מלאכת מחשבת דבר דבור על אופניו לבאר הפסוקים בספר מלכים ובספר דברי הימים לפי שיטות הראשונים והאחרונים בטוב טעם ודעת, וכאשר ידעתך ביגיעתך הגדולה והעצומה זה שנים ברוחב ועומק הסוגיות לפרטי פרטיהם עד אשר ערכת שלחן מגדים לכל בית ישראל בלשון צח ונקי השווה לכל נפש. וב"ה הפלאת לעשות בהשכל וחכמה רבה וביראה הקודמת לחכמה לברר וללבן כל דבר ודבור, ולהראות מקור טהור בכל העניינים מדברי הגמרא ושיטות רבותינו, וזה מתוך שימוש חכמים ועמלה רבה.

ויתן השי"ת שיפוצו מעיינותיך חוצה להרבות פעלים לתורה ולזכות את הרבים לשמחת לב כל דורשי השם המצפים לראות בבניין בית תפארתנו.

ויה"ר שתזכה להמשיך להיות דבוק בעמלה של תורה ולהוציא לאור עולם עוד ספרים לעשות נחת רוח לבורא כל העולמים, ולהאיר עיניהם ולשמח את לבבם של כלל ישראל בהבנת התורה"ק בעזרת השי"ת.

בהודאה להשי"ת על כל הטובה אשר גמלני ובברכת כתיבה וחתימה טובה אביך המאחל באהבה רבה

## תוכן העניינים

הקדמה.....טז

### **מלכים**.....יט

מלכים א' פרק ו'.....כא

מלכים א' פרק ז'.....עז

עמודי יכין ובועז.....פא

ים של שלמה.....צט

המכונות.....קה

### **בית שלמה המלך**.....קנט

מלכים א' פרק ז' פסוקים א' - י"ב.....קסא

כסא שלמה המלך מלכים א' פרק י' פסוקים י"ח - כ'.....קפד

### **חנוכת בית המקדש ותפילת שלמה**.....קצא

מלכים א' פרק ח'.....קצג

מלכים א' פרק ט' פסוקים א' - ג'.....רלב

### **דברי הימים**.....רלה

דברי הימים ב' פרק ג'.....רלז

דברי הימים ב' פרק ד'.....רנו

### **חנוכת בית המקדש ותפילת שלמה**.....רעט

דברי הימים ב' פרק ה'.....רפא

דברי הימים ב' פרק ו'.....רצג

דברי הימים ב' פרק ז' פסוקים א' - ט"ז.....שטז

### **התאים**.....שכז

ביאור התוס' בבא בתרא ס"א.....שכט

ביאור התוס' יומא נ"ב.....שלו

שיטת הרמב"ם.....שפה

### **רמזי תורה**.....תא



## על מפתן עבודת המקדש

"אמר יחזקאל לפני הקב"ה, רבונו של עולם עד עכשיו אנו נתונים בגולה בארץ שונאינו, ואתה אומר לי לילך ולהודיע לישראל צורת הבית וכתוב אותו לעיניהם וישמרו את כל צורותיו ואת כל חוקותיו, וכי יכולין הן לעשות, הניח להם עד שיעלו מן הגולה ואחר כך אני הולך ואמר להם. אמר לו הקב"ה ליחזקאל, ובשביל שבני נתונים בגולה יהא בנין ביתי בטל, אמר לו הקב"ה גדול קרייתך בתורה כבנינה, לך אמור להם ויתעסקו לקרות צורת הבית בתורה ובשכר קרייתך שיתעסקו לקרות בה אני מעלה עליהם כאלו הם עוסקים בבנין הבית" (תנחומא צו י"ד).

אודה ה' מאוד בפי ובתוך רבים אהללנו, על הזכות הגדולה להוציא לאור עולם ספר יקר זה. אהללה ה' בחיי אזמרה לאלקי בעודי. מה אשיב לה' כל תגמולוהי עלי על שזיכני והחייני וקימני והגיעני לזמן הזה, לכתוב ולערוך ספר זה על בית המקדש הראשון, ללמוד וללמד את תבנית בתיו וגנזכיו ועליותיו, וחדריו הפנימים, ובית הכפורת (מלשון הכתוב בדברי הימים א' כ"ה י"א). העסק בצורת הבית, הרי הוא כעסק בנין הבית – כדברי חז"ל דלעיל – ויהי רצון שנזכה בקרוב לבנין בית המקדש השלישי בב"א.

מודה אני לפניך ה' אלקי ששמת חלקי מיושבי בית המדרש, ולא שמת חלקי מיושבי קרנות. אשרינו מה טוב חלקנו, להגות בתורתו הקדושה, לעשות נחת רוח ליוצרינו ובוראנו יתברך שמו ויתעלה.

מודה אני לפניך ה' אלקי ואלקי אבותי, על כל החסד אשר עשית עמדי, ואשר אתה עתיד לעשות עמי.



הספר הזה יקל מאוד בעזרתו ית' על הבנת עניני בית המקדש שבספר מלכים. בספר זה יוכל כל אחד למצוא את מבוקשו, ללמוד ולהבין בנקל ובבהירות את כל צורת בית המקדש הראשון לפרטי פרטיו – ואף את עניניו הסבוכים ביותר. פסוקי בית המקדש הראשון, בספר מלכים וספר דברי הימים, באים בזאת מבוארים בביאור נפלא, לצד איורים מקוריים ומדויקים להפליא. הנושאים ערוכים בדיוק רב ומסודרים דבר דבור על אופניו, מבלי להחסיר פרט ואף על ענין 'התאים' ניתן דגש רחב ונתבאר דבר דבור על אופניו.

הסתום והעמום נעשה פתוח ובהיר, מפורש כשמלה מחוורת. מה שעד עתה דרש הכנה ועבודה גדולה, מוגש בזאת באופן ברור ללא קושי. פסוקים מתבהרים, מושגים מתלבנים, מידות נמדדות, אריח ולבנה חוברים יחדיו ומתגבשים לכדי תמונה מוחשית. מראה הבית מתגלה בכל יפעתו והדרו. תלמידי חכמים, ימצאו בו מקום נרחב, לצד עמך ישראל. בפרט מלמדים ומגידי שיעורים, יגלו כאן כלי עזר יקר למלאכת הקודש – ואף ילדי ישראל עצמם, יוכלו להיכנס בשערי בית המקדש.

שם הספר נאה לו 'באר החיים', בעוסקו בבית המקדש, 'כי היא בית חיינו', והוא הבאר הגדול בבריאה, באר החיים, שקדושתו עולה על גדותיו להשקות ולהרוות חיים וברכה לארץ ישראל ולכל העולם כולו ולכל העולמות. וכמו"כ נרמז בשם הספר שמי ושם אבי.





תעמוד על הברכה נוות ביתי, עזרתי בחיים, עקרת הבית מנב"ת תחי', אשר רק ע"י עזרתה הגדולה הגעתי לספר זה. זכרה לה אלוקי לטובה, ויהי רצון שנזכה בצוותא לכל הטוב.

יחדיו נביע הוקרה וכבוד להורינו היקרים באדם, אצילי הרוח, עובדי ה', אבי מורי הרה"ג רבי חנוך העניך אפפמאן שליט"א ואמי מורתי תליט"א. מורי וחמי הרה"ג רבי יצחק נאגר שליט"א וחמותי תליט"א.

לעד נודה ה' על הזכות הגדולה להיוולד ולהתגדל בתוך ביתם פנימה, שהוא מקדש ומשכן לכבודו ית', ומהם נתעוררה בלבנו התשוקה לדברים שבקדושה. בצדק ייאמר שספר זה משלהם הוא, פרי תפארת באילנם הנאצל. דמותם ומידותיהם והליכותיהם וכל מעשיהם הטובים, הם מקורותיו ומבועיו של באר החיים. על אדניהם ושרשיהם יזכנו ה' – להקים להשי"ת את המשך דורותיהם, לעשות נחת רוח לבורא ית"ש.

ברכות שמים מעל, תודה מיוחדת למוח"ז ר' ישראל נאגר ז"ל, מעשיו הטובים מרובים, ובפרט על עזרתו הגדולה לספר, ועודדני כל העת עד לספר השלם, יעזור השי"ת ויזכה לחזות בשוב ה' את שיבת ציון, ויזכה לראות כהנים בעבודתם ולויים בדוכנם וישראל במעמדם במהרה בקרוב.

הכרת הטוב מיוחדת לכל אלו שעזרו לספר הזה, ואי אפשר לפרטם כי רבים הם, ברם לפניך ה' גלויים הם וידועים. יזכו לכל הברכות ממעון קדשך. שמרם ברכם טהרם רחמם, צדקתך תמיד גמלם.

ויהי רצון שנזכה בעגלא ובזמן קריב לראות בבנין בית מקדשנו ותפארתנו, ונזכה להקרבת הקרבנות, ועבודת הנסכים, ושירת

הלויים, לראות כהנים בעבודתם, ולוים בשירים וזמרים, וישראל בנוויהם. נעלה ונראה ונשתחוה לפני ה' אלקינו, בירושלים עיר הקודש, בבית קדשינו ותפארתינו, במקום אשר בחר, בחג המצות ובחג השבועות ובחג הסוכות, ובכל ראש חודש ובכל שבת, ככתוב על הגאולה העתידה (ישעיה ס"ו כ"ג): 'והיה מדי חודש בחדשו ומדי שבת בשבתו יבוא כל בשר להשתחות לפני אמר ה', כביאת משיח צדקנו במהרה בימינו בקרוב מאוד.

"יהי רצון מלפניך אבינו מלפנינו אלקינו ידידות אור נפשנו רוחנו ונשמתנו למען בריתך אשר פרת לשלש עשרה מדות שאינן חוזרות לעולם מלפניך, זכר אהבתנו ורחבתנו, והשב שכנתך לבית קדשנו והחזר להשתעשע בנו בימי קדם, כי קשה פרידתך מפנינו כפרידת נפשנו מגופנו, המו מעינו, וכלתה נפשנו אל גאלת שכנתך, ואל מעוז קדשך, ולרצונך ה' נכספנו, הננו מתחננים ובוכים לפניך ה' אב הרחמן על גלות השכינה, הושיעה ה' שכנתך ודבק נפשנו באהבתך הנעימה והערבה על נפשנו רוחנו ונשמתנו, וייעול מלפנו בהיכלה אמן בן יהי רצון" (לשון רבינו האור החיים' הק' בתפלתו, הובא בסידור כתר נהורא ברדיטשוב).

בהדרת קודש

אברהם חיים אפפמאן

בית שמש יצ"ו



ספר

באר החיים

מלכים





(א) וַיְהִי בְשָׁמוֹנִים שָׁנָה וָאַרְבַּע מֵאוֹת שָׁנָה לְצֵאת  
 בְּנֵי־יִשְׂרָאֵל מֵאֶרֶץ־מִצְרַיִם, בַּשָּׁנָה הָרְבִיעִית בְּחֹדֶשׁ  
 זֶה, הוּא הַחֹדֶשׁ הַשְּׁנִי לְמֶלֶךְ שְׁלֹמֹה עַל־יִשְׂרָאֵל, וַיִּבֶן  
 הַבַּיִת לַיהוָה:

בארבע מאות ושמונים שנה ליציאת מצרים, בחודש השני  
 שבשנה הרביעית, למלכות שלמה המלך\*, בחודש אייר\*, ויבן  
 הבית לה'.

(ב) וְהַבַּיִת אֲשֶׁר בָּנָה הַמֶּלֶךְ שְׁלֹמֹה לַיהוָה, שְׁשִׁים־אַמָּה  
 אָרְכוֹ וְעֶשְׂרִים רְחֹבוֹ, וְשֵׁלֶשִׁים אַמָּה קוֹמָתוֹ:

הבית אשר בנה המלך שלמה לה' ארכו ששים אמה\*. דהיינו\*

❧ מי הבאר ❧

א. מלב"ם כאן.

ב. וזה יוצא כך מכיוון שמונין למלכים מניסן. מלב"ם.

ג. מלכים א' פרק ו'.

אורך קודש הקדשים עשרים אמה, ואורך ההיכל (הקודש) ארבעים אמה, ויוצא יחד שישים אמה<sup>ד</sup>.  
 ורחבו של הבית, דהיינו ההיכל וקודש הקדשים, עשרים אמה. וקומתו שלושים אמה.



(ג) וְהָאוֹלָם עַל־פְּנֵי הַיֵּיכַל הַבַּיִת, עֶשְׂרִים אַמָּה אָרְפוּ  
 עַל־פְּנֵי רֹחַב הַבַּיִת, עֶשֶׂר בְּאַמָּה רָחְבוֹ עַל־פְּנֵי הַבַּיִת:

מחוץ להיכל יש כעין מבוא ופרוזדור הנקרא אולם, ארכו עשרים אמה, ורחבו עשר אמה.  
 העולה מכך, שהמגיע אל מול בנין בית המקדש רואה לראשונה את האולם הפרוש לנגד עיניו על פני עשר אמה, אח"כ ניצב מול ההיכל שעל פני ארבעים אמה, ולאחר מכן מקום קודש הקדשים שעל פני עשרים אמה.

❧ מי הבאר ❧

ד. מסכת מידות פ"ד מ"ז.

ה. רש"י כאן מלכים א' פרק ו' פסוק ב'.



המידה היותר גדולה, נקראת אורך, והיותר קצרה נקראת רוחב. ולכן ארכו של האולם הוא על פני רחבו של הבית' (ועיין בציור דלעיל).

**(ד) וַיַּעַשׂ לְבַיִת חֲלוֹנֵי שְׁקָפִים אֲטֹמִים:**

ועשה לבית חלונות שקופים אטומים, שהם שקופים מבחוץ ואטומים מבפנים, שאין החלונות בבית המקדש כמו שלנו, אלא כעין צורת משולש, רחב מבחוץ והולך ומיצר כלפי פנים, להראות שאינו צריך לאורה', והעומד בפנים רואה שאור השכינה זורח שם ואור ה' מאיר בכבודו".

❧ מי הבאר ❧

ו. רש"י.

ז. רש"י כאן.

ח. מלבי"ם כאן.

(ה) וַיִּבֶן עַל־קִיר הַבַּיִת (יִצוּעַ כְּתִיב) יִצְיֵעַ סָבִיב  
אֶת־קִירוֹת הַבַּיִת סָבִיב לְהִיכַל וְלְדָבָר, וַיַּעַשׂ צִלְעוֹת  
סָבִיב:

(1) (הִיִּצוּעַ כְּתִיב) הִיִּצְיֵעַ הַתְּחַתְּנָה חֲמֵשׁ בְּאַמָּה רַחְבָּהּ,  
וְהַתִּיכְנָה יָשָׁשׁ בְּאַמָּה רַחְבָּהּ, וְהַשְּׁלִישִׁית שֶׁבַע בְּאַמָּה  
רַחְבָּהּ, פִּי מְגֻרְעוֹת נָתַן לַבַּיִת סָבִיב חוּצָה, לְבִלְתִּי  
אֶחָז בְּקִירוֹת־הַבַּיִת:

מסביב לבית (ההיכל וקודש הקדשים) בנה שלושים ושמונה חדרים<sup>ט</sup>  
(קטנים יחסית) הנקראים בשלוש שמות: א. יציע, ב. צלע, ג. תא.  
ובנה אותם בצורה כזו שהכותל הרביעי של התאים הוא כותל  
ההיכל (מבחוץ), ולא הוצרך לבנות רק את שאר שלשת כתלי  
התא.

בנה את התאים בשלשה קומות זה על גב זה, ובכל קומה סך  
מסוים של תאים (חדרים).

החשבון של סך התאים הוא כך: בדרום, בכל קומה חמשה  
תאים, יוצא חמשה עשר תאים. וכן בצפון. יחדיו יוצא שלושים.  
ובמערב, בשני הקומות התחתונות שלשה תאים בכל קומה,

❧ מי הבאר ❧

ט. רש"י הפירוש השני, ומפורש כל זה במסכת מידות פרק ד' משנה ג' וד', ועיין בתפארת  
ישראל יכין שם המבאר כל זה באר היטב.

י. גמ' בבא בתרא ס"א ע"א.



ובקומה העליונה שני תאים. יוצא הכל יחד שלושים ושמונה תאים.

והנה, בבניה רגילה של סתם בית מנקבים חור בתוך האבנים כדי שיוכלו להכניס לשם את קורות הבית הקטן שבצד הבית הגדול (ובכאן קורות גג התאים שבצד ההיכל הגדול), אולם בית ה' נבנה מאבנים שלמות כמו שהביאום ממקום חציבתם בהר, ואין עושים בהם חורים, ואם כן האִיך יאחזו גגות התאים בצד הנסמך על כותל ההיכל.

ולכן בנו את התא בקומה התחתונה (כמו שראינו לעיל שיש שלשה קומות של תאים) ברוחב חמש אמה, וכותל ההיכל שמול התא עביו שבע אמה<sup>48</sup>, ועשו שם כעין מדריגה ברוחב אמה אחת ונתקטן עובי הכותל משבע לשש אמה, ועל אותו גירעון שגרעו בכותל ונעשה שם כעין מדריגה, הניחו את ראשי קורות גג

### מי הבאר

יא. בבית שני היה בנין אטום וסתום יסוד תחת כל הבית בנובה שש אמות ועליו העמידו את הכתלים (מידות פ"ד משנה ו' וברע"ב), ובפשטות האוטם לא היה תחת התאים, וכפי שכתבו זאת בפירוש התפארת ישראל במידות והמלבי"ם כאן. והשאלה היא אם גם בבית ראשון היה אוטם או לא. והמלבי"ם (פסוק ח' ד"ה פתח הצלע התיכונה בפירוש השני) כותב שיש לומר שבית של שלמה היה ג"כ גובה היסוד שש אמות כמו בבית השני, ומכח זה הוא אומר פירוש שונה מרש"י (פסוק ח' ד"ה פתח הצלע התיכונה). אולם אנו הבאנו בכאן כפי פשטות רש"י שלא היה אוטם בבית ראשון (או אולי שהיה האוטם ג"כ תחת התאים), וכן כפי המשמע בתוס' (בבא בתרא סא. ד"ה והתא שש) דהמגרעת בקומה הראשונה היא כבר בכותל ולא באוטם. כי לפי המבואר בתפארת ישראל במידות בביאור נפלא כל ענין התאים, הרי הקומה הראשונה של התאים הוא מול האוטם, וכן מבואר במלבי"ם כאן. ומתוס' בבבא בתרא משמע דכל ענין המגרעות אף בקומה הראשונה זה כבר בכותל ההיכל. אמנם אפשר לומר אולי דלפי תוס' האוטם הוא ג"כ תחת התאים. אכן באיזה אופן שיהיה הבאנו בכאן את הדברים בלא להתיחס לסוגיא זו של האוטם, משום דממא נפשך או דלרש"י שנראה שלא היה אוטם כלל בבית ראשון, או אולי דהאוטם מתחת התאים ג"כ. אבל להתפארת ישראל והמלבי"ם ומסתמא עוד, האוטם הוא מול הקומה הראשונה של התאים, והכניסה אל התאים זה בקומה האמצעית, ומפרש הפסוק 'התיכונה' שהכוונה הקומה האמצעית של התאים, ודלא כפי רש"י שפירש (ע"פ התרגום יונתן) 'התיכונה' הקומה התחתונה של התאים, והתא האמצעי. ועוד חזון למועד בעז"ה.

התא. ולפי זה יוצא שהתאים בקומה השניה רחבם שש אמות והקיר של ההיכל למולם עביו ששה אמה, ועשו שם גם כן מגרעת עבור הגג ויוצא שהתא בקומה העליונה רחבו שבעה אמות והכותל שמולו עביו חמש אמה<sup>2</sup>.  
כזה<sup>3</sup>:

### ❧ מי הבאר ❧

יב. נראה דהסוד של זה, מדוע היה התא חמש, והתא שמעליו שש, והתא שמעליו שבע הוא, דהרי ה' זה הנוק'. ו' זה הז"א. וא"כ הז"א על הנוק' וזהו היחוד (ורואים את זה כבר ברובד, שכתוב במשנה התחתונה ה' ורובד ו'. והרובד זה הגג, והוא ישר על התא שזה ה'). ובקומה העליונה היה ז', להורות על הז"א והנוק' יחד, שהם ז', בסוד כתר אחד לשניהם, כמ"ש והיה אור הלבנה כאור החמה (ישעיה ל' כ"ו).

וכן רואים שעובי כותל ההיכל יחד עם עובי התא, בכל קומה, יוצא י"ב. נראה דהם הי"ב פרצופים, שמרמזים שהיחוד בכל הי"ב פרצופים.

ולפי מה שביאר ב'מכון שבתך', דהתאים הם ביי"ע, דהיינו ביי"ע דאצילות (מדהם שלשה קומות, דאצילות שהוא ההיכל), נראה לבאר דזה מרמז שהיחוד בכל העולמות ואפי' בעשיה. ובזמן שלמה קיימא סיהרא באשלמותא (זוה"ק ויצא דף ק"ג ע"א, ובעוד מקומות). וידוע ששלמה הוא סוד מלכות דאצילות המאירה בבי"ע, שהם בבחינת שלשת אלפים משל, ולכן במקדש דשלמה נתחדשו ענין התאים.

יג. עובי ההמשך של הכותל, לא כתוב שיעורו, אבל כך זה יוצא בפשטות.

גובה כל תא (חמש אמות, חוץ מהתקרה שלו), כתוב להלן בפסוק י'.

הציור אינו לפי קנה מידה. הציור בעמ' הבא.

מבנה התאים

המשך כותל ההיכל

כותל

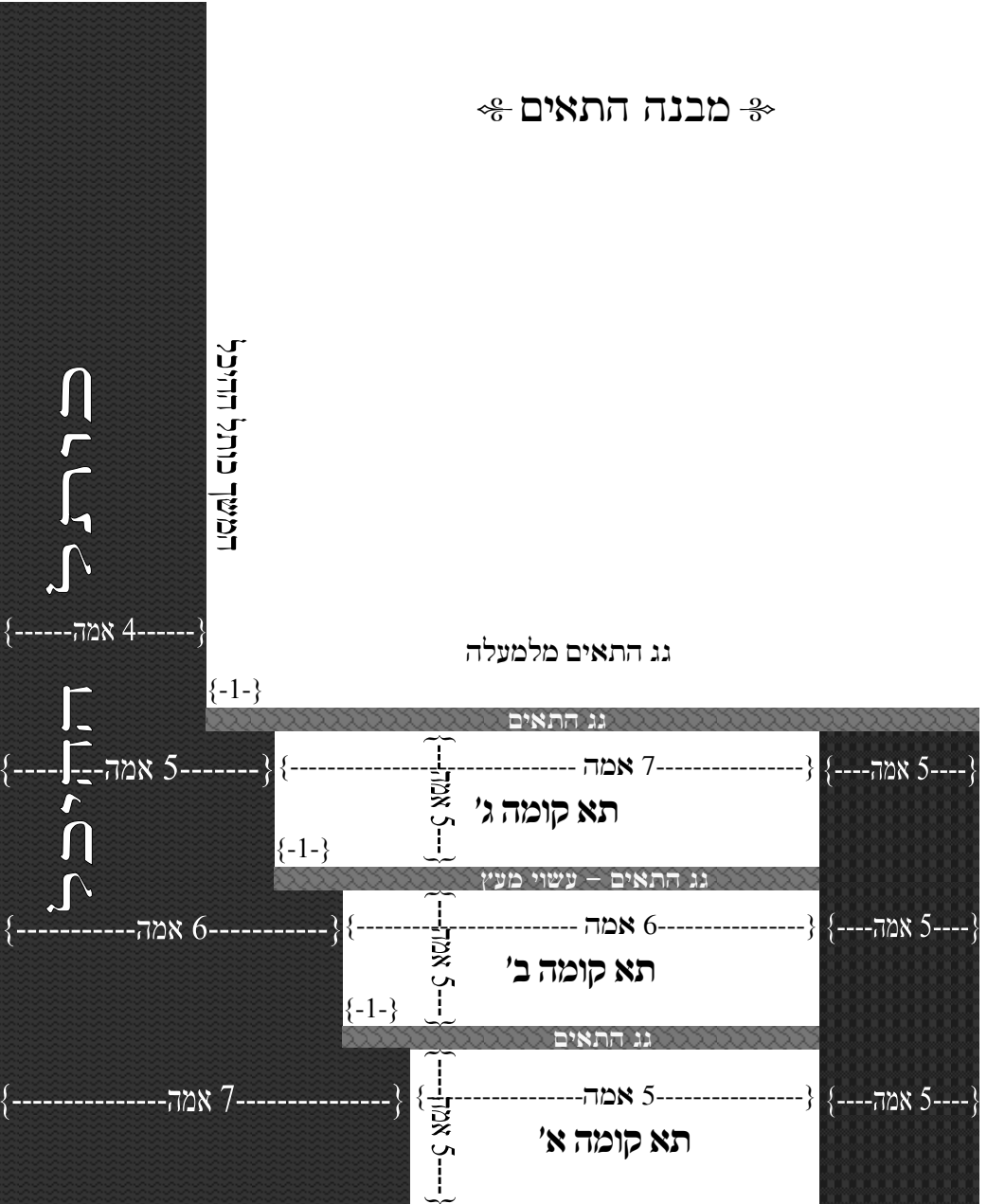

ההיכל



פירוש מה שכתוב בפסוק **כִּי מִגְרָעוֹת נָתַן לְבַיִת סָבִיב חוּצָה, לְבִלְתִּי אַחֲזוּ בְקִירוֹת הַבַּיִת, הוּא:** שעשו את המגרעות האלה בכתלי ההיכל, בכדי שלא יצטרכו להאחזו את את גגות התאים בכתלי ההיכל ע"י נקבים בכותל".

❧ מי הבאר ❧

יד. רש"י.

וראה את לשון רש"י (פסוק ו) וז"ל: ובמסכת מדות (פרק ד' משנה ג') שנינו שלשים ושמונה תאים היו, חמשה עשר בצפון, חמשה על גבי חמשה, וחמשה על גביהן, וכן בדרום, ושמונה במערב, שלשה על גבי שלושה, ושנים על גביהם, התחתונה חמש, והאמצעות שש, והעליונות שבע, למה, כי מגרעות נתן לבית סביב חוצה, קומת התא חמש אמות, וכשעולה כותל ההיכל חמש אמות, גורע את עוביו, וכנס בו אמה לפניו, והניח על אותה כניסה ראשי קורות גג עליית התא, שהיא קרקעית לאמצעית, וכשעולה עשר, כנס אמה, להניח ראשי קורות עליית האמצעית, שהיא קרקע העליונה, נמצאת אמצעית רחבה מן התחתונה אמה, והעליונה רחבה מן התיכונה אמה. לבלתי אחזו בקירות הבית. שלא לדבק ראשי הקורות דרך נקבים בקירות הבית, שקלקול החומה הוא, ואינו דרך נוי. עכ"ל.

וראה בתוס' ביומא (נ"ב. ד"ה כותל ההיכל) את הפירוש הראשון (שזה כמו רש"י כאן), וז"ל: ופירש ר"י דה"פ דקרא שעובי כותל ההיכל לא היה שווה בכל מקום שאם כן היו צריכות לנקב החומה לתחוב בה ראשי הקורות של התא וזה לא רצו לעשות פן ירקבו אלא עשו את חומת ההיכל במערב למטה שבעה אמות והוצרכו לגרוע ממנה אמה כנגד תקרת התא האמצעי להניח ראשי הקורות על אותה כניסה ושוב הוצרכו לגרוע עוד אמה כנגד תקרת תא השלישי לפיכך התחתונה חמש באמה רחבה והתיכונה ו' באמה רחבה והג' ז' באמה רחבה והיינו דתנן במס' מדות (פ"ד מ"ד) התחתונה רחבה חמש והרובד ששה רובד ששה היינו התקרה המפסקת בינה לתא התיכונה שעל גבה והאמצעית שש והרובד ז'. עכ"ל. וממשיך שם עוד ארבעה שיטות בענין התאים עי"ש.

ואם ישאל השואל דהרי כל הסיבה שבנינו את המגרעות היא כדי שלא נאלץ לעשות חורים בכתלים לתחוב בהם את ראשי הקורות, ואילו כאן זה נראה שחכתו את האבנים כדי שיוכלו ליצור מדרגות. והתשובה, שכבר בהר חוצבים אבנים גדולות ואבנים קטנות, ומביאים אותם להר הבית מוכנים כבר (כן איתא בגמ' תמיד בתחילת המסכת לענין האבנים בבית המוקד, שהיו שם כעין מדרגות), וכן יש להסמיך תירוץ זה של הגמ' גם לענינינו).

בענין 'הציבה' זו, נציג בכאן את לשון רש"י בפסוק ז': בהבנותו אבן שלמה מסע. כמו שהסיעוה מן ההר ע"י השמיר, כמו שהיא באה משם, נתנוה בחומת הבנין, ולא סתתוה בכלי ברזל, ואבני גזית האמור למעלה, מחלוקת היא בסוטה (מ"ח:). עכ"ל.

❁ מי הבאר ❁

יש לתמוה מה היה עם הצד השני של קורות גג התא. ויבואר יותר השאלה, דהרי למדנו דבכדי שלא יצטרכו לנקוב את כותל ההיכל, עשו את המגרעות, והניחו על זה את ראשי קורות גג התא, וא"כ תשאל שאלה גדולה, על מה נסמך ונאחו הצד השני של גג התא (וכמובן דשאלה זו היא לפי שיטת רש"י, והרר"ש, והפירוש הראשון של ר"י בתוס' ביומא נב). ד"ה כותל ההיכל, אשר האחרונים הלכו בעקבותם (התפארת ישראל במידות, ושאר אחרונים [כמובא בעזרת כהנים]), ואנו הלכנו בעקבותם ופירשנו כאן כן [כמובן דלא באנו להכריע במה שנחלקו אדירי התורה רבותינו הראשונים והאחרונים, אלא רק להסביר ללומד שיובן בנקל, ואי"ה בסוף הספר נבאר עוד מהשיטות בזה] (וכן לפי הרמב"ם [ביומא שם] ג"כ תקשה קושיא זו, ואכמ"ל [ובסוף הספר יתבאר שיטתו אי"ה]). אמנם לפי שיטת הרמב"ם [ויבואר אי"ה בסוף הספר], ושיטת רבינו יצחק הבחור [ביומא שם] ולפי הפירוש השני של ר"י בתוס' [שם], לא יקשה כלל קושיא זו, דלפי רבינו יצחק הבחור ולפי הפירוש השני של ר"י, יש הרי מגרעות גם בצד השני [ועי"ש את שיטתם], ולפי הרמב"ם ג"כ אין זה קושיא [אמנם לשיטת הרמב"ם יוקשה קצת אחרת, ויתרוץ אי"ה בסוף הספר].

ובתחילה חשבנו לתרוץ דנכנה גג העיץ אל תוך הכתלים בלא חור, דהיינו שהניחו את התקרה ומעליו המשיכו בבניית הגג. ואם יוקשה מדוע לא עשו בכותל זה ג"כ מגרעות. והתשובה, דכותל התא הרי הוא מיועד, וכל תכליתו הוא, עבור התא, לכן אפשר לבנות לתוכו את גג התא, אבל כותל ההיכל הרי הוא כותל ההיכל, ומיועד להיכל, אלא מאי, בצד החיצוני יש את התאים, לכן יש עבורם מגרעות, אבל לשנות את כל בנין הקיר עבור זה, אין משנים (הגרעון מבחוץ אינו שינוי בכותל עצמו, בצורת בנין הכותל עצמו, אלא רק שינוי בצד החיצוני שלו מבחוץ, ודו"ק).

אמנם אח"כ הוקשה דבוודאי אי אפשר לומר כן, כי במשנה במידות (פ"ד מ"ד) כתוב: התחתונה חמש ורובד שש, והאמצעית שש ורובד שבע. והעליונה, שבע. ע"כ. ולפי הפירוש של הרבה ראשונים והתפארת ישראל, וכן פירשנו כאן, הרובד היינו הגג של התא. ולפי פירוש זה אי אפשר לומר את התירוץ שהשבנו בתחילה לומר, כי הגג ארכו רק שבע אמות, ואינו מספיק ארוך בשביל ליכנס אל תוך כותל התא (דהיינו לא ממש ליכנס אל תוך כותל התא, אלא שמניחים את קורות גג התא גם על ג' הדפנות שבצדדים, וממשיכים לבנות את כתלי התא על קורות הגג. ולא יוקשה איך אפשר לעשות כך, דהרי הכתלים עצמם בנו שלש שורות אבנים ועל זה שורת עיץ, וכן הלאה עד כלות כל גובה הכתלים. כפי שנלמד להלן).

ויש תירוץ שאפשר לומר אבל הוא דחוק, שאכן הקורות כן ממשיכים אל הכותל של התאים. ומה שיוקשה שבמשנה כתוב רובד שש ולא יותר. יהיה על זה התשובה שהמשנה אומרת רק את האורך של הרובד (דהיינו הגג) שרואים ומגולה. כי את מה שמעל כותל התא ממשיכים לבנות מעל זה את המושך הכותל. אך תירוץ זה שהמשנה אומרת רק את מה שמגולה הוא דחוק, כי במשנה כתוב רובד שש, משמע כל הרובד.

אמנם אפשר לומר תירוץ אחר שאינו דחוק, שאכן הגג לא נכנס אל תוך כותל התא, אלא הגג נכנס אל תוך הכתלים שבין התאים (אין הכוונה אל תוך ממש, אלא שמניחים את הקורות ומעליהם ממשיכים בבניית הכתלים, וכנ"ל). ותירוץ זה אינו דחוק, כי המשנה אינה מונה את הרוחב של גג התא (ואף לא את הרוחב של התא עצמו), וא"כ שפיר אפשר לומר כן.

ואפשר לומר עוד תירוץ, ונראה דתירוץ זה הוא יותר טוב מכל התירוצים שאמרנו כבר. דלא נכנסו הקורות לא אל כותל התא, ולא אל הכתלים שבין התאים, אלא נאחו ע"י לחץ. ויוסבר,

עתה נבאר בעזחי"ת את הפסוקים עם ביאור משולב:  
 פסוק ה': **וַיִּבֶן עַל קִיר הַבַּיִת יָצִיעַ סָבִיב, בְּנָה עַל קִיר הַבַּיִת תְּאִים**  
**מִסָּבִיב. וַחֲזֹר וּמִפְרֹשׁ: אֶת קִירוֹת הַבַּיִת סָבִיב לְהִיכָל וְלְדָבָר, בְּנָה**  
**מִבְּחוּץ סָבִיב לְקִירוֹת הַהִיכָל וְקוֹדֵשׁ הַקֹּדְשִׁים. וַיַּעַשׂ צִלְעוֹת סָבִיב:**  
**בְּנָה שֵׁם אֶת הַתְּאִים.**

❧ מי הבאר ❧

דהנה כבר הארכנו דבפשטות נג התאים היה עבה אמה אחת, מכמה טעמים וראיות. וא"כ כאשר מניחים קורה עבה מאוד (אמה שלימה) על המגרעת מצד אחד, ומהצד השני יש כתלים, אי אפשר בשום צורה שבעולם שיפול זה הקורה ואפילו אם ילכו עליה אנשים (אם כי, אם יניחו על זה משא כבד מאוד מאוד, יכול לישבר, אבל לא ליפול. וגם זה רחוק מאוד, כי אף קורות שהרבה פחות עבים מזה יכולים לשאת עליהם משאות כבדים מאוד, וק"ו בקורות עבים כל כך).  
 ויובן ע"פ הציור:

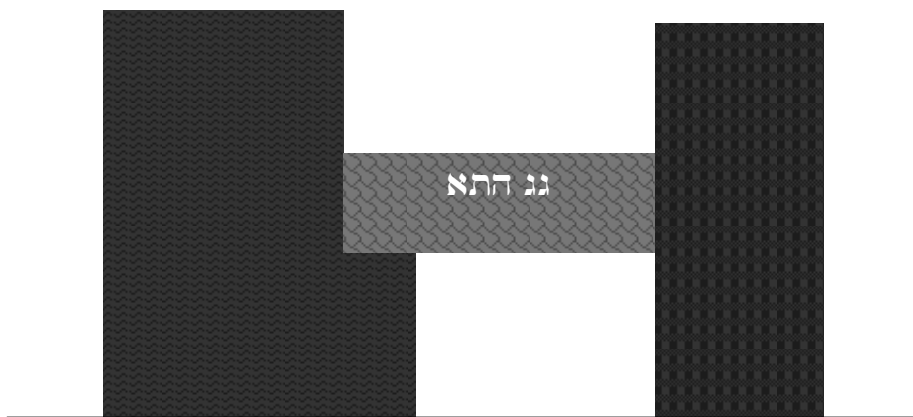

מכיוון שהנג תקוע טוב ומדויק מאוד, לא יוכל ליפול מהצד השני.  
 וכן לא יכול להעקם לצד השני כי הלחץ של הכותל מכנגד אינו נותן לו.

ונראה דזהו התירוץ הנכון ביותר איך עמד נג התא בצד השני.  
 (מה שכתבנו דמדויק מאוד, היינו לפי מה שכתוב במשנה רובד שש, ורובד שבע, וזה בדיוק, דהרי המשנה אינה אומרת דברים שהם רק 'בערך').

פסוק ו': הַיָּצִיעַ הַתְּחִתָּנָה, התא התחתון הַמֵּשׁ בְּאֶמֶה רְחֹבָה, הוא ברוחב המש אמה. וְהַתִּכְנָה, והתא האמצעי שֵׁשׁ בְּאֶמֶה רְחֹבָה, הוא ברוחב שש אמות. וְהַשְּׁלִישִׁית, והתא השלישי שהוא העליון שָׁבַע בְּאֶמֶה רְחֹבָה, הוא ברוחב שבע אמה. ומבאר איך התרחבו התאים בקומות העליונות: כִּי מִגֵּרְעוֹת נָתַן לְבַיִת סָבִיב חוּצָה, כי היה גורע מכותל ההיכל בצד החיצון שלו, כמו שלמדנו לעיל, לְבִלְתִּי אֲחֹז בְּקִירוֹת הַבַּיִת, בשביל שלא יאחז את הקורות של גג התאים בתוך קירות הבית. ולכן היה גורע בכל קומה אמה אחת בשביל להניח עליה ראשי הקורות. כפי שלמדנו לעיל<sup>טז</sup>.

(ז) וְהַבַּיִת בְּהַפְּנֹתוֹ אָבֹן שְׁלֹמֹה מִסָּע נִבְנָה, וּמִקְבוֹת וְהַגְּרֹזן כָּל-כְּלֵי בְּרֹזֶל לֹא-נִשְׁמַע בַּבַּיִת בְּהַפְּנֹתוֹ:

הכתוב מפרש מדוע היה צריך לעשות את המגרעות בחומה, ולא עשה שם נקבים להכנים שם את ראשי הקורות. וביאר, שזה מפני שנבנה באבנים שלימות. ועוד, יכול להיות שיעשה אח"כ נקבים בכותל, ויכנים בהם את ראשי הקורות. על זה אמר, ומקבות והגרזן וכל כלי ברזל לא נשמע בבית בבנייתו<sup>טז</sup>.

אָבֹן שְׁלֹמֹה מִסָּע: כמו שהסיעוה מן ההר<sup>יז</sup>.

⌘ מי הבאר ⌘

טז. כל זה נתבאר ע"פ המפרשים, וכפי שלמדנו לעיל.

טז. מלבי"ם.

וכמו שהיא באה משם נתנוה בחומת הבנין, ולא סתתוה בכלי ברזל<sup>יח</sup>.

ומקבות: פטיש חד בראשו האחד, ובו פוסלים את האבנים<sup>יט</sup>.

(ח) פֶּתַח הַצֵּלַע הַתִּיכָנָה אֶל־פֶּתַח הַבַּיִת הַיְמָנִית, וּבְלִילִים יַעֲלוּ עַל־הַתִּיכָנָה וּמִן־הַתִּיכָנָה אֶל־הַשְּׁלֵשִׁים:

כבר למדנו שהתאים מקיפים לבית (דהיינו להיכל ולקודש הקדשים) משלושה צדדים, צפון (צד שמאל) דרום (צד ימין) מערב (לאחורי הבית) ובשלושה קומות (דהיינו כמה תאים למטה, וכמה באמצע וכמה למעלה אחד על גבי השני, וכמו שלמדנו לעיל).

והפתח להכנס אל התאים הוא: בצד ימין (דרום), למטה (בקומה התחתונה) באמצע<sup>כ</sup>, דהרי יש שם שורה של חמישה תאים, והפתח הוא באמצעי ושנים מצד זה ושנים מצד זה. והפתח הוא, להכנס מן החוץ אל התאים<sup>כא</sup>.

פירוש פֶּתַח הַצֵּלַע הַתִּיכָנָה בפסוק, הוא בתא האמצעי שבשורה התחתונה של התאים<sup>כב</sup>.

❧ מי הבאר ❧

יז. רש"י.

יח. רש"י.

יט. מצודת ציון.

כ. הנביא בפנים ותרנום יונתן ורש"י, וביאור המלבי"ם.

כא. רש"י, ומלבי"ם בפירוש הראשון.

כב. רש"י כאן עי"ש.

ציור בעמ' הבא.



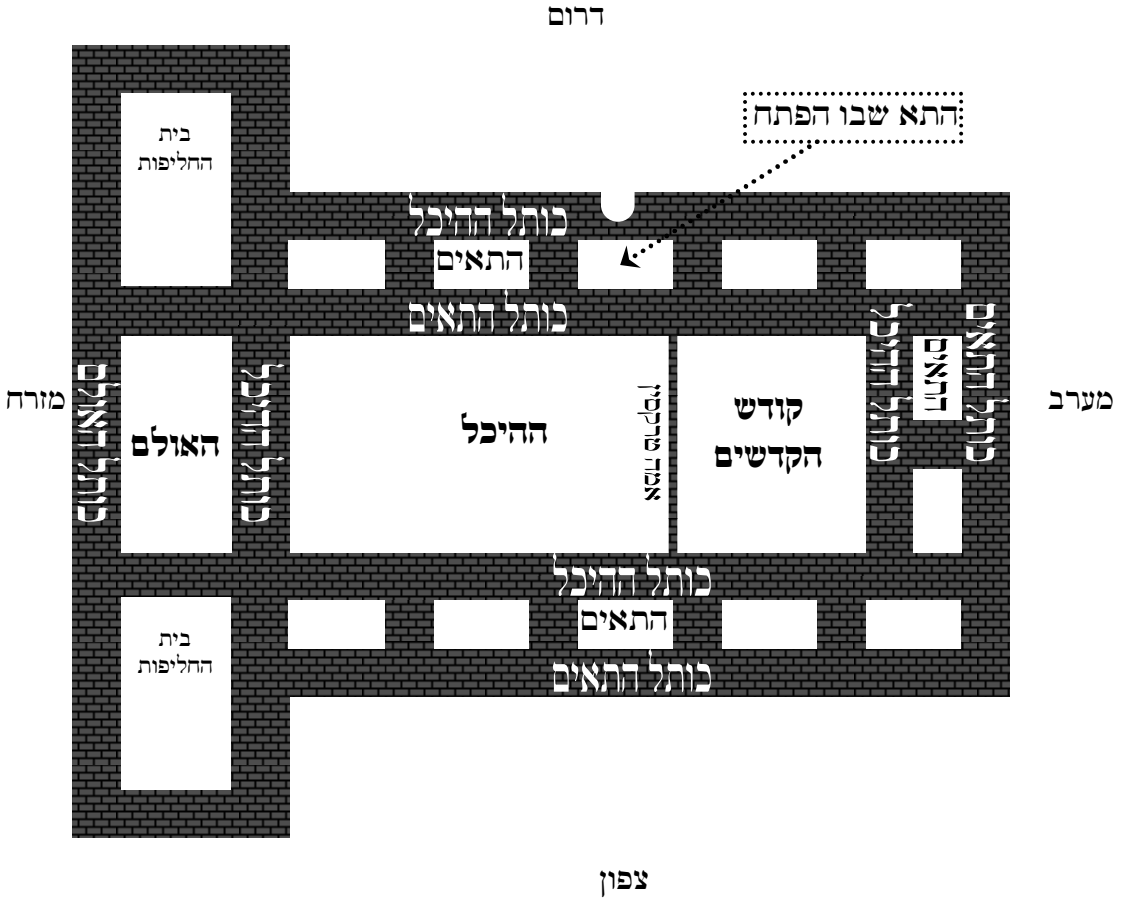

לתאים יש שלשה קומות זה על גב זה.

לא הכל צויר עדיין בציור זה.

ימין הכתוב בפסוק, זה לעומד בצד מערב ופניו למזרח<sup>כג</sup> (וכן תמיד דרום בצד ימין)<sup>כד</sup>.

מי הבאר

מן התא הנ"ל, שאליו נכנסו מן הפתח הנ"ל, עולים לשאר התאים, על ידי מדרגות הנקראים לולים וכן נקראים מסיבה<sup>כ"ה</sup>, וזה כעין עמוד וסביבו מסבבין המדרגות בעיגול<sup>כ"ו</sup> (ונקרא שווינדל שטיג<sup>כ"ז</sup>). וכן מן התא האמצעית (שאליו עלינו זה עתה ע"י ה'לולים') יש שם גם כן מדרגות הנקראים לולים (ונקראים ג"כ מסיבה [וגם שווינדל שטיג<sup>כ"ז</sup>]) וכך עולים אל התא העליון. ולכל תא יש שלשה פתחים, אחד לתא בצד ימינו, ואחד לתא בצד שמאלו, ואחד לתא שעל גביו<sup>כ"ח</sup>. וכך הגיעו מהתא והפתח הנ"ל אל כל התאים. ולסיכום: הפתח הוא מן החוץ אל התא האמצעי בקומה התחתונה בצד דרום. וחוץ מפתח זה (המיוחד לתא זה), יש לכל אחד ואחד מן התאים שלשה פתחים, שנים לשני התאים שבצדדים, ואחד לתא שלמעלה<sup>כ"ט</sup>.

(ט) וַיִּבֶן אֶת־הַבַּיִת וַיְכַלְהוּ, וַיִּסְפְּן אֶת־הַבַּיִת גְּבִים וַשְּׂדֵרֹת בְּאַרְזִים:

❧ מי הבאר ❧

כד. בשני צידי האולם היה בית החליפות. ושם היו גונזים את הסכינים שהיו שוחטים בהם את הקרבנות, ועל שם זה נקראים בית החליפות, כי בלשון ערבי קוראים לסכינים הגדולים חלף (מסכת מדות פ"ד משנה ז', וברע"ב שם, ועיין בעזרת כהנים), וכמו שביארו בזה, שנקרא חלף על שם שמחלף את הבהמה מדרגת 'חי', לדרגה הראויה לאכילת האדם. ובעזרת כהנים כתב שלשימת רש"י היה כותל בין האולם לבית החליפות, ועביו שש אמה.

כה. ברש"י כתוב: תרנם יונתן, מסיבתא.

כו. רש"י כאן.

כז. רש"י כאן, תפארת ישראל במסכת מידות.

כח. מלבי"ם ומקורו במידות.

כט. מלבי"ם ומקורו במידות.

גג הבית (לא גג התאים) נבנה בכמה שורות זה על גב זה הגג הראשון הנראה לעין כשמביט מתוך ההיכל הוא הנקרא גבים, ונקרא גם כיוור. והוא ליופי מצוייר ומכוויר בציורים וכיורים נאים, למעלה ממנו יש רווח של ב' אמות, ונקרא בית דלפא, כדי שייכנס שם הדלק ממי הגשמים אם יעברו את הגג העליון ולא יכנסו אל הבית פנימה<sup>ל</sup>. ולמעלה ממנו התקרה העליונה, ועביו אמה, ונקרא שדרות בארזים (ונקרא גם כן תקרה סתם).

ונקרא בשם שדרות בארזים, על שם, שהם נסרי עץ ארז סדורים זה אצל זה.

ויספון בפסוק, הוא לשון כיסוי תקרה<sup>לא</sup>.

(י) וַיִּבֶן אֶת־הַיְצִיעַ עַל־פְּלִי־הַבַּיִת חֲמִשׁ אַמּוֹת קוֹמָתוֹ, וַיֶּאֱחֶז אֶת־הַבַּיִת בַּעֲצֵי אַרְזִים:

לאחר שגמר את התקרה בנה את היציע (הנקרא גם צלע וגם תא) סביב וכל קומה ממנו בגובה חמש אמות, חוץ מהתקרה<sup>לב</sup>. ובסה"כ הגובה הכולל של כל שלשת קומות התאים הוא חמש עשרה אמה, חוץ מעובי התקרה<sup>לג</sup>.

❧ מי הבאר ❧

ל. כל ענין גג הבית מבואר ע"פ רש"י ומלבי"ם ומקורו במסכת מידות פ"ד מ"ו והמפרשים שם. לא. רש"י כאן. וכן במצודת ציון כאן, ומדמה לפסוק (חגי א' ד') לשבת בבתים ספונים.

לב. רש"י.

לג. רש"י.

וַיֵּאָחֶז אֶת הַפִּיט בַּעֲצֵי אַרְזִים: וְלֵאחֶר שְׁעֵלָה קוּמַת הַתֵּא חֲמוֹשׁ אַמּוֹת, הִנִּיחַ שֵׁם אֶת תְּקֵרַת הַתֵּאִים הַנְּעֻשִׁית מֵעֲצֵי אַרְזִים עַל הַמְּגֻרְעוֹת כְּמוֹ שֶׁלְּמַדְנוּ לְעִיל<sup>לד</sup>.

הַנְּחַת הַתְּקֵרָה שֶׁל הַתֵּאִים נִקְרָא אֵיחֻז, כְּמוֹ שֶׁאָמַר הַכְּתוּב לְעִיל לְבַלְתִּי אֶחָז בְּקִירוֹת הַפִּיט<sup>לה</sup>.  
(מִסְתַּבֵּר שֶׁעוֹבֵי גַג הַתֵּא הוּא אִמָּה אַחַת<sup>לו</sup>).

(יא) וַיְהִי דְבַר־יְהוָה אֶל־שְׁלֹמֹה לֵאמֹר:

(יב) הַפִּיט הַזֶּה אֲשֶׁר־אַתָּה בִּנֵּה אִם תִּלְךָ בַּחֲקֵתִי וְאֶת־מִשְׁפָּטִי תַעֲשֶׂה וְשִׁמְרַת אֶת־כָּל־מִצְוֹתַי לְלַכֵּת

❧ מי הבאר ❧

לד. (פשוט) וכבר למדנו כל זה עם מקורותיהם.

לה. מלבי"ם.

לו. מכיוון שבמשנה במידות מוזכר הלשון 'תקרה' לגג התאים, ובמקום אחר כשמוזכר במשנה הלשון 'תקרה' לגבי גג ההיכל והעליה של ההיכל (מידות פ"ד מ"ו) רואים שזה עובי אמה. ולכן יתכן שגם כאן בגג התאים זה עובי אמה, אולם אינו מוכרח. וכן לא מצאתי ברש"י את עובי גג התאים, רק כותב שהגובה של כל שלשת הקומות של התאים זה המש עשרה אמה הוין מהגנות, ואינו כותב כמה הוא עובי הגנות.

ובספר 'בית השם' להגאון רבי מיכל שטרן שליט"א, כתב בהקדמה לפרק רביעי ממסכת מידות, דעובי גג התאים זה אמה אחת. ובמילואים בסוף כתב, וז"ל: אמנם לא כתוב להדיא במפרשים שגנות התאים היה עוביים אמה אחת, אך אפשר ללמוד מהא דאיתא ב'תבנית היכל' דגובה החלל של קומת התאים התחתונה היה חמש אמות, ובהכרח איפה דהגג של קומת התאים הזו היה בעובי של אמה אחת, שהרי קומת התאים התחתונה עמדה כולה (עם הגג שלה) כנגד האוטם, והאוטם היה גבוה שש אמות. ומוזה אפשר ללמוד לב' הקומות העליונות שגם עובי הגג שלהן היה בעובי של אמה אחת. עכ"ל.

וזה מה שכותב שקומת התאים התחתונה עמדה כנגד האוטם, והו' לשיטתיה, וכפי שיטת רבינו התפארת ישראל, ועוד הרבה מהמפרשים. אמנם יש מפרשים שנראה מהם שלא אחוז כן, וכפי שהארכנו בזה לעיל.

בָּהֶם, וַהֲקַמְתִּי אֶת־דְּבָרֵי אֶתְךָ אֲשֶׁר דִּבַּרְתִּי אֵל  
 דָּוִד־אָבִיךָ:

(יג) וַשְּׁכַנְתִּי בְּתוֹךְ בְּנֵי יִשְׂרָאֵל, וְלֹא אֶעְזֹב אֶת־עַמִּי  
 יִשְׂרָאֵל:

בעת שנגמר תקרת היציע (התאים), בא דבר ה' אליו, כי אז בצד אחד נגמר בנין הבית שהוא הבנין החיצוני שנבנה מאבנים וקורות<sup>לז</sup>, ובצד אחד היה צריך להתחיל הבנין השני שנבנה בפנים מעצים, ולכן היה אז עת מוכשר אל הדיבור<sup>לח</sup>.

(יד) וַיִּבֶן שְׁלֹמֹה אֶת־הַבַּיִת וַיְכַלֶּהוּ:

(טו) וַיִּבֶן אֶת־קִירוֹת הַבַּיִת מִבֵּיתָהּ בְּצִלְעוֹת אַרְזִים  
 מִמְּקַרְקַע הַבַּיִת עַד־קִירוֹת הַסַּפֵּן צֶפֶה עַיִן מִבַּיִת, וַיִּצַּף  
 אֶת־מְקַרְקַע הַבַּיִת בְּצִלְעוֹת פְּרוֹשִׁים:

❧ מי הבאר ❧

לז. להלן בפרק ז' פסוק י"ב מבואר שהחצר הגדולה אשר בה בית שלמה המלך היה בנוי באופן של שלשה נדבכים של אבנים, ונדבך אחד של עץ עליהם, וכן כל החומה כד. וכתוב שם שכן היה גם לחצר בית ה' הפנימית, וכן לאולם הבית. והמלבי"ם מפרש דרצה לומר האולם אשר לפני ההיכל והדביר. וא"כ יוצא שזה שמפרש כאן המלבי"ם שבנו ג"כ בקורות, הכוונה על האולם שנבנה ג"כ בשורה אחת מעץ לאחר כל שלש שורות של אבן, וכן הכוונה על גגות התאים שג"כ נבנו מעץ.

לח. מלבי"ם כאן בפסוק י"א.

(טז) וַיִּבֶן אֶת-עֲשָׂרִים אַמָּה (מירכותי כתיב) מִיִּרְכְּתֵי הַבַּיִת  
בְּצִלְעוֹת אַרְזִים מִן-הַקֶּרְקַע עַד-הַקִּירוֹת, וַיִּבֶן לוֹ  
מִבַּיִת לְדַבֵּר לְקֹדֶשׁ הַקְּדוּשִׁים:

(יז) וְאַרְבָּעִים בָּאֲמָה הָיָה הַבַּיִת, הוּא הַהֵיכָל לְפָנָי:

(יח) וְאָרְזוּ אֶל-הַבַּיִת מִקְלָעַת פְּקָעִים וּפְטוּרֵי  
צִצִּים חֹפֵל אָרְזוּ אֵין אָבֶן נִרְאָה:

(יט) וַדְּבִיר בֶּתוּדָה-הַבַּיִת מִפְּנִימָה הֵכִיךְ, לְתֵתָן שָׁם  
אֶת-אֲרוֹן בְּרִית יְהוָה:

(כ) וּלְפָנָי הַדְּבִיר עֲשָׂרִים אַמָּה אָרְזוּ, וְעֲשָׂרִים אַמָּה  
רַחֲב, וְעֲשָׂרִים אַמָּה קוֹמָתוֹ, וַיִּצַּפְּהוּ זָהָב סָגוּר.<sup>לט</sup>

לאחר שסיים שלמה המלך לבנות את הבית מבחוץ, התחיל  
לצפות את הבית (שנבנה מאבן) מבפנים בעיניו.<sup>מ</sup>

אי אפשר לצפות זהב על אבן<sup>מא</sup>, ולכן הוצרך מתחילה לצפות  
את העין על כתלי האבן מבפנים, ורק אז, יכול היה לעשות

❧ מי הבאר ❧

לט. המשך הפסוק להלן.

מ. ע"פ מלבי"ם.

מא. רש"י, ומצודות.

רש"י הק' כתב לשון 'אי אפשר'. ועיין במלבי"ם (להלן בפסוק כ"א) שמעתיק את דברי מהרי"א  
וז"ק: שנודע במלאכת הזהב שאין ראוי לצפותו על אבן כי מפני לחות האבן יחשיך ויפסד  
קודם זמנו. ואולי צ"ע.

ציפוי זהב על העיץ, וכך יצא שהבית מבחוץ הוא אבן, ומבפנים מצופה זהב, עם שכבה של עץ ביניהם.

עתה נבאר איך עשה את ציפוי העץ הזה.

הבית הגדול היותר היצוני הוא הנקרא היכל, ארכו ארבעים אמה, והבית הפנימי יותר ארכו עשרים אמה, והוא הנקרא קודש הקדשים (וכמו שלמדנו לעיל), וביניהם כותל הנקרא דביר, ונקרא גם אמה טרקסין.

את ההיכל ציפה בלוחות<sup>מב</sup> של ארזים מהקרקע עד גג הבית הנקרא סיפון<sup>מג</sup>. ואת קרקע ההיכל ציפה בלוחות<sup>מד</sup> מעצי ברושים.

כל זה עשה בהיכל, אבל בקודש הקדשים ציפה בעץ רק מהקרקע עד גובה עשרים אמה ולא עד התקרה (שלמדנו לעיל שגבהו שלשים אמה מהקרקע) שנקרא סיפון.

ומה שכתוב בפסוק ועשרים אמה קומתו, הכוונה על זה הבנין מהעץ הפנימי, ואילו הבנין מהאבן החיצוני היה גבוה שלשים אמה כדלעיל<sup>מה</sup>.

אותם עשר אמות הנותרים בין סוף ציפוי העץ בקודש הקדשים, עד הסיפון (התקרה), ציפה באבן יקרה<sup>מז</sup> לתפארת, לשם שבו וספיר ודומיהם מן האבנים הטובות.

### ❧ מי הבאר ❧

מב. 'צלעות' הכתוב בפסוק, מפרש המצודת ציון שהם נסרים ולוחות.

מג. מלשון ספון-מכוסה. תקרה המכסה (מצודת ציון).

מד. 'צלעות' הכתוב בפסוק, מפרש המצודת ציון שהם נסרים ולוחות.

מה. מלבי"ם.

את קרקע קודש הקדשים לא ציפה בעץ, ורק הניח שם ציפוי זהב<sup>מ</sup>, בלא עץ בין הרצפה לזהב<sup>מ</sup>.

### מי הבאר

מזו. מלבי"ם. ועיין עוד במלבי"ם (בפסוק כ') איך שמוכיח את פירושו ע"פ פשט הפסוק כאן, וע"פ דברי הימים, וע"פ הגמ' בבבא בתרא (דף צ"ח), הפלא ופלא, ואנו לא התעתקנו את הכל, לחביבות הקיצור.

מזו. מלבי"ם, ומקורו מדברי הימים.

מה. ולכאורה יש לעיין איך יכלו לעשות כך, דהרי לעיל למדנו שאי אפשר לצפות זהב ישר על אבן, ובתחילה חשבתי לתרץ דאולי י"ל דהניח שם טס גדול ועבה של זהב, בלא חיבור לקרקע, דהרי הזהב אינו נתפס על האבן, אמנם זה הוקשה לי לגמרי מהא דנפסק ברמב"ם שאסור לכהן לעמוד בשעת עבודתו על מרצפת שאינה קבועה ומחוברת לקרקע, וא"כ אי אפשר שלא חיברו לקרקע. ואולי אפשר לתרץ דיש שינוי בין הכתלים לרצפה שכאן אפשר וכאן לא, משום איזה סיבה. או אפשר לומר אולי דאפשר לחבר את הזהב לאבן, רק שאין זה חיבור טוב, ובכתלים לא רצו לקבוע בן דאולי יפול (וכלשון רש"י שצריך לזה ג"כ מסמרות ונראה דעל העץ מותר לדפוק במסמרות, ורק על האבן נאסר, אולם זה יוקשה מהפסוק ומקבות והגרזן וכל כלי ברזל לא נשמע בבית בהבנות, דמשמע דכל כלי ברזל, ואפי' אם דפקו בו על עץ, וצ"ע.) ובן זה הרבה ורצו לקבוע טוב, ואילו כאן שהיה רק קצת ובן היה על הארץ ואין חשש שיפול בן קבוע על הארץ בלא עץ. אולם זה יוקשה מכמה צדדים, דאין עניות במקום עשירות וק"ו בקודש הקדשים, וא"כ לא שייך זה שזה רק קצת ולכן בן קבוע כך, והא דזה על הקרקע ואין חשש שיפול גם זה מוקשה, כי יש חשש שיוזז, וא"כ איננו קבוע טוב, וא"כ איך יעמוד שם הכהן הגדול ביום כיפור. ונראה דבוודאי בן הוקבע וחובר טוב לקרקע זה הציפוי של הזהב על קרקע קודש הקדשים, אלא דרק קשה לנו איך זה הוקבע. ונראה דצריך לשאול את אלו העוסקים בזה לצפות זהב, אם יש איזה שינוי בין ציפוי זהב על כותל או על רצפה. ונראה עוד דאם נדע את הסיבה שאי אפשר לצפות זהב על אבן (כמפורש ברש"י כאן בפסוק ט"ו) נדע מדוע כאן זה אחרת. וראה את לשון המלבי"ם (להלן בפסוק כ"א) שמעתיק את דברי מהרי"א וז"ל: שנודע במלאכת הזהב שאין ראוי לצפותו על אבן כי מפני לחות האבן יחשיך ויפסד קודם זמנו. וא"כ יתכן שיש מציאות כזו לצפות זהב על אבן, אלא שיחשיך ויפסד קודם זמנו, ואילו ברש"י כתב לשון 'אי אפשר'. וה' יאיר עינינו בתורתו.

וב"ה אחר כתבי כל זה, האיר ה' עיני, ומצאתי במלבי"ם בדברי הימים (כ' ג' ח' ט'), שמאחר שלא היה יכול לצפות זהב על אבנים, הניח טסים של זהב עב שיעמוד בפני עצמו, ובהם ריצף את הרצפה. וחיבר אותם שיהיו מחוברים לרצפה ע"י מסמרות זהב, וכל מסמר היה משקלו חמישים שקלים. והדברים נפלאים ומיושבים באר היטב.

אמנם רק זאת קשה לי עדיין, האיך חיבר אותם לרצפה ע"י מסמרות, כי הרצפה היתה מאבן, והרי אסור לעשות חורים באבן. ואולי אפשר לתרץ, שעשה את האבנים לכתחילה קצת יותר קצרים בסופם ע"י הקיר, ודחק שם את המסמרות האלו בין סיום אבני הרצפה אל הכותל, בלא חור. או שהשאיר רווח בין אבני הרצפה, ושם דחק את המסמרות. וזה יתכן מאחר שמסתמא היו אלו מסמרות גדולים ועבים, דהרי משקל כל מסמר חמישים שקלים.



בית זה של קודש הקדשים הוא מכפנים ל'דביר', שהדביר הוא האמה טרקסין, דהיינו הכותל בעובי אמה אחת המפסיק בין ההיכל לקודש הקדשים<sup>מט</sup>.

ההיכל לפני הדביר ארכו ארבעים אמה<sup>נ</sup>, וקודש הקדשים מפּיֵת לדביר (דהיינו מכפנים לדביר) ארכו עשרים אמה<sup>נא</sup>.

אורך הבית הכולל את ההיכל יחד עם קודש הקדשים הוא שישים אמה<sup>נב</sup>, והחשבון הזה הוא רק החללים בלי האמה טרקסין<sup>נג</sup>, ובלי הכתלים מסביב<sup>נד</sup>.

### ❧ מי הבאר ❧

וע"פ זה יתורץ מה שהקשינו לעיל דאסור לכהן לעמוד בשעת עבודה על מרצפת שאינה מחוברת לקרקע. דכאן היה כן מחובר לקרקע, ע"י המסמרות. ובזה יתיישב הכל כפתור ופרח.

מט. רש"י.

נ. פסוק י"ו.

נא. אמצע פסוק ט"ז ובמפרשים.

נב. כנ"ל פסוק ב'.

נג. גמ' יומא דף נ"ב ע"א.

נד. דהרי עם האמה טרקסין יוצא שישים ואחד (ועם הכתלים ממזרח וממערב יוצא יותר), ולכן מתרצת כך הגמ' ביומא שם. והגמ' אומרת דרואים שאת הכתלים מונה בנפרד, כמו שכתוב במשנה, ההיכל מאה על מאה ברום מאה כותל אולם חמש והאולם אחת עשרה כותל ההיכל שש וארכו ארבעים אמה ואמה טרקסין וכ' אמה בית קדשי הקדשים כותל ההיכל שש והתא שש וכותל התא חמש.

וזה לשון הגמ' (שם): א"ר נתן אמה טרקסין לא הכריעו בו חכמים אי כלפנים אי כלחוץ מתקוף לה רבינא מ"ט אילימא משום דכתיב (מלכים א' ו' ב') והבית אשר בנה המלך שלמה לה' שישים אמה ארכו ועשרים רחבו ושלשים אמה קומתו וכתיב (מלכים א' ו' י"ז) וארבעים באמה היה הבית הוא ההיכל לפני וכתיב (מלכים א' ו' כ') ולפני הדביר עשרים אמה אורך ועשרים אמה רוחב ועשרים אמה קומתו ולא ידעינן אמה טרקסין אי מהני עשרים ואי מהני ארבעים ודילמא לא מהני עשרין ולא מהני ארבעין וחללא קא חשיב כותלים לא קא חשיב תדע דכל היכא דקא חשיב כותלים חשיב ליה לדידיה דתנן ההיכל מאה על מאה ברום מאה כותל אולם חמש והאולם אחת עשרה כותל ההיכל שש וארכו ארבעים אמה ואמה טרקסין וכ' אמה בית קדשי הקדשים כותל ההיכל שש והתא שש וכותל התא חמש אלא קדושתיה אי כלפנים אי כלחוץ והיינו דאמר רבי יוחנן בעי יוסף איש הוצל (מלכים א' ו' י"ט) ודביר בתוך הבית מפנימה הכין

וַיִּצַף מִזְבַּח אֲרוֹזִי<sup>ג</sup>

הפסוק מסמיך בכאן את ענין המזבח הפנימי<sup>ג</sup> מאחר ששלמה המלך בנאו בענין דומה לקירות הבית<sup>ג</sup>.

וכך בנאו: גופו אבן, ומצופה ארוז, ועל הארוז, זהב<sup>ג</sup>. (ואינו המזבח של משה, אלא בנה מזבח חדש<sup>ג</sup>).

עתה נבאר בעזחי"ת את הפסוק וְאֲרוֹז אֶל הַבַּיִת פְּנִימָה מִקְלַעַת פְּקָעִים וּפְטוּרֵי צָצִים הַכֹּל אֲרוֹז אֵין אֶבֶן נִרְאָה.

❧ מי הבאר ❧

לתתן שם את ארון ברית ה' איבעיא להו היכי קאמר קרא ודביר בתוך הבית מפנימה הבין לתתן שם או דילמא הכי קאמר ודביר בתוך הבית מפנימה, וכו', עי"ש.

וראה את לשון רש"י בסנהדרין (ק). שמחשב את אורך כל הבית בבית המקדש הראשון, וזה לשון קדשו: כנגד היכל וכותליו. שכך היה אורך כל ההיכל עם הכותלים דכתיב (מלכים א' ו') והבית אשר בנה המלך שלמה לה' ששים אמה ארכו, וכותל מזרח שש אמות וכותל מערב שש אמות ואמה אחת פטרסין הרי י"ג אמות, ואולם עשר אמה רוחב וכותל האולם שש הרי כ"ט, ומאחורי האולם תא אחד רחבו שש וכתלו ה' הרי מ' וס' אמה של אורך הבית הרי מאה. עכ"ל הנוגע לענינינו.

נה. המשך פסוק ב' מלעיל.

נו. רש"י.

נז. מצודת דוד.

נח. מצודת דוד. וזה שציפהו בזהב על הציפוי הזה של הארוז, כתוב להלן בפסוק כ"ב.

ולבאורא יוקשה איך הותר לו לשנות, דהרי וכן תעשו לדורות. נוראה רש"י בתרומה, וז"ל: וכן תעשו. לדורות אם יאבד אחד מן הכלים או כשתעשו לי כלי בית עולמים, כגון שלחנות ומנורות וכיורות ומכונות שעשה שלמה, כתבנית אלו תעשו אותם. ואם לא היה המקרא מחבר למעלה המנו, לא היה לו לכתוב וכן תעשו אלא כן תעשו, והיה מדבר על עשית אהל מועד וכליו (רש"י שמות כ"ה ט'). וי"ל דשאני הכא דהכל בכתב מיד ה' עלי השכיל, וא"כ הרי שהיה לו בעין הוראת שעה מפורשת לשנות. ואיני רוצה לקבוע מסמרות, כיוון שכתבתי זאת בלי לעיין היטב.

וכעת מצאתי באור החיים הקדוש על הפסוק וכן תעשו (שמות כ"ה ט') שמבאר כל ענין זה, ומיישבו על נכון. ונציג אי"ה בסוף הספר את דברי קדשו. עי"ש.

נט. רד"ק, רש"י.

פסוק זה, נסוב על הארבעים אמה של ההיכל הכתוב בפסוק לפני זה. כי בקודש הקדשים כן היה נראה האבן בשליש העליון<sup>9</sup> (והיה שם בשליש העליון של קוה"ק אבנים טובות).

עצי הארזים הנ"ל של הציפוי לכתלי הבית היו מגולפים<sup>10</sup> בציורים נאים.

ומפרש איזה ציורים גילפו שם על עצי הארזים<sup>11</sup>:

א. ציורי מְקַלְעֵת<sup>12</sup>. והם ציורים<sup>13</sup> כמעשה קלעים שהם יריעות<sup>14</sup> (והם כעין צורת בד קלוע)<sup>15</sup>.

ב. ציורי פְּקַעִים<sup>16</sup>. הם ענין ציור דבר עגול כמו כפתורים<sup>17</sup> וביצים<sup>18</sup> ופירות<sup>19</sup> (ונראה שאין זה מחלוקת, רק כל מפרש מתאר דבר עגול אחרת, ולא דהיה זה אחרת, אלא היה דבר עגול סתם<sup>20</sup>).

### ❧ מי הבאר ❧

ס. מלבי"ם כאן.

סא. ענין 'מגולפים' הוא לצייר בחקיקה (על עץ), [ועיין בספה"ק סידורו של שבת חלק ב' מאמר שלשה בו תאיר, על ענין דביה מלכא בגילופין, דהמלך הקדוש כביכול נרשם ונחקק להודמן שם על הסעודה (הוא הסעודה שלישית של שבת קודש, ועיין שם עוד דברים נפלאים וביתר ביאור גדול ונפלא)].

סב. ראה לשון רש"י בתחילת פסוק י"ח, וז"ל: וארו אל הבית פנימה מקלעת: פקעים, פירוש, ואותם קירות ארזים שעשה אל הבית פנימה, לכסות קיר האבן, קלוע היה בציורי קליעות וצורות פקעים, כמין כפתורים: פקעים. למוישיאל"ש בלע"ז:

סג. וראה לשון רש"י בתחילת פסוק זה: קלוע היה בציורי קליעות וצורות פקעים, כמין כפתורים. עכ"ל. ונראה מכאן ששימת רש"י שהיה קלוע ציורי קליעות, וכן גם צורות פקעים.

סד. עי' ברש"י ותרגום יונתן ושאר המפשים שפירשו ב' מילות מקלעת פקעים יחדיו, כפי שתרגם יונתן 'וגלף היוו ביעין' פירוש: חקוק כדמות ביצים עגולים. ובמצורת ציון כתב: מקלעת. ענין ציורים, וכן תרגום יונתן: וגלף, וכן (שמות כ"ח י"א) תפתח את שתי האבנים, תרגומו: תגלוף. פקעים. ציור פרי מה, וכן (מלכים ב' ד' ל"ט) פקועות שדה.

סה. רלב"ג.

סו. ומהרלב"ג נראה בפירוש שעל צורות היריעות האלה ציירו את שאר הציורים. אמנם ברש"י בתחילת פסוק זה, אינו נראה כך כלל.

ג. פְּטוּרֵי, הם ציורי חבלים<sup>עב</sup>.

ד. צָצִים, הם פרחים<sup>עג</sup>, ובתרגום מתרגם שושנין.  
ולסיכום הציורים בהיכל: א. ציורי קליעות<sup>עד</sup>. ב. ציורי דברים  
עגולים כעין ביצים ופירות. ג. ציורי חבלים. ד. פרחים.

עתה נבאר בעזהי"ת את הפסוקים: וְדָבַר בְּתוֹךְ הַבַּיִת מִפְּנֵימָה  
הַכִּיָּן לְתֵתָן שֵׁם אֶת אֲרוֹן בְּרִית ה'; וְלִפְנֵי הַדְּבִיר עֲשׂוּרִים אֲמָה אַרְבֵּ  
וְעֲשׂוּרִים אֲמָה רֶחֶב וְעֲשׂוּרִים אֲמָה קוֹמָתוֹ וַיִּצְפְּהוּ זָהָב סָגוֹר.

### מי הבאר

סז. וראה מה שמפרש ברלב"ג את ענין הציורים והאלו וקישורם זה לזה, ומדמה אותם לצורות  
שעל המנורה.

סח. רש"י.

סט. תרגום יונתן. וכן להלן ברש"י בשם התרגום יונתן. ועיין במה שנבאר למעלה.

ע. מצודת ציון.

עא. וכן נראה דזה הלשון 'פקעים' בפסוק.

ונראה כן ג"כ מלשון רש"י שכתב כמין כפתורים, וכן מלשון המצודת ציון שכתב, ציור פרי מה.  
והיוצא מהנ"ל כמו שכתבנו למעלה שנראה שכולם מכוונים לדבר אחד שאלו הפקעים הם ענין  
ציור דבר עגול (אמנם יתכן דאינו כן, ויתכן דלרש"י היה לימוד מיוחד דכמין כפתורים בדוקא).

רק ברלב"ג כותב דזה צורת ביצים דוקא, והם ביצים ששני ראשיהם חדים, ונראה שכן מפרש  
בדברי התרגום יונתן, ועיין עוד שם איך שמקשר את כל הציורים, ומדמה אותם לצורות שעל  
המנורה, ומפרש את הציורים כאן קצת באופן אחר. אך משאר המפרשים משמע דאין זה  
מחלוקת וכמו שכתבנו למעלה. וברמב"ם (בית הבחירה פ"ג ה"ט) שהכתורים כביצה ששני  
ראשיה חדים, ולכאורה זה דלא כהרלב"ג, אך אין צריך לומר דזה מחלוקת (ועיין ברמב"ם שם).  
ועיין עוד ברלב"ג כאן ומתוקים מדבש ונופת צופים.

עב. רש"י.

עג. רש"י, מצודת ציון, רד"ק, וכן ברלב"ג.

עד. אולי לפי רש"י ולפי הרד"ק בפירוש הראשון הקליעות האלו הם כדמות חלה קלועה שלנו  
וכדומה (אולם ברלב"ג כתוב בפירושו: 'שציירו שם בדמיון קלעים שהם יריעות').

ודביר, זהו המחיצת אמה טרקסין<sup>טז</sup>, הכין, בכדי לתת בחדר שנעשה שם עתה (ע"י מחיצת הדביר) את הארון<sup>טז</sup>.

ולפני האמה טרקסין (מבפנים) הוא קודש הקדשים, עשרים אמה אורך, ועשרים אמה רוחב. ועשרים אמה קומתו של בנין העץ הפנימי, אולם בנין האבן גבוה שלושים אמה<sup>טז</sup>.

ויצפה את אלו העשרים<sup>ע"ח</sup> על עשרים<sup>ע"ט</sup> על עשרים אמה<sup>פ</sup>, זהב סגור<sup>פא</sup>.

(כא) וַיִּצַף שְׁלֹמֹה אֶת־הַבַּיִת מִפְּנִימָה זָהָב סָגוּר, וַיַּעֲבֹר

(ברתיקות כתיב) בְּרֵתִיקוֹת זָהָב לְפָנֵי הַדְּבִיר, וַיִּצְפֶּהוּ

זָהָב:

❧ מי הבאר ❧

עה. רש"י.

עו. מלבי"ם כאן פסוק י"ט. וכן נראה פשוט הפי' בפסוק לפי רש"י.

עז. מלבי"ם, וכבר למדנו זה לעיל.

ורש"י והמצודות פירשו שמה שכתוב בפסוק ב' ושלושים אמה קומתו, זה על ההיכל, אבל קודש הקדשים היה נמוך מההיכל עשר אמות כפשוטו. ויוקשה על זה כי בפסוק ב' מדבר על כל הבית ולא רק על ההיכל.

ורבותינו פירשו בגמ' (בבא בתרא צה:) דזוה הכתוב ועשרים אמה קומתו זה משפת כרובים ולמעלה. כי הכרובים שעשה שלמה (שנלמד להלן) נבהם עשר אמה ועומדים על רצפת קודש הקדשים, וא"כ משפת כרובים ולמעלה זה עשרים אמה.

עה. באורך.

עט. ברוחב.

פ. בגובה, חוץ מהעשר אמה הנשארים למעלה שלא היו מצופים בזהב, אלא באבנים טובות (לפי המלבי"ם).

פא. הזהב סגור יבואר להלן בפסוק הבא מה ענינו.

ויצף שלמה את כתלי ההיכל<sup>ב</sup>, בזהב סגור, דהיינו זהב טוב מאוד.

ונקרא סגור משום כמה טעמים:

א. דכשנפתח חנות למכור את זה הזהב, כל החנויות האחרות של הזהב נסגרות<sup>ג</sup>.

ב. מי שיש לו ממנו סוגרו לעצמו<sup>ד</sup>.

ג. הזהב הזה נסגר בכור הצורף לטהרו מכל סיג<sup>ה</sup>.

### מי הבאר

פב. מלבי"ם. ופשוט כי בפסוק הקודם ציפה את קודש הקדשים, ועכשיו מצפה את ההיכל. ובפסוק הבא מצפה את התקרה ואת הדלתות, ובפסוק ל' ידבר מציפוי הרצפה. ובוה יתישבו כל המקראות על נכון.

פג. רש"י, ע"פ הגמ' (יומא מה.).

פד. רש"י הפירוש השני מסביר את התרגום יונתן.

פה. מצודת ציון.

וראה בספר שפתי כהן, לתלמיד האריז"ל, בענין סוגי הזהב שבמשכן ובבית המקדש, וז"ל (שמות כ"ז א'): ובמדרש (שמות רבה ל"ה, א) לא היה העולם ראוי להשתמש בזהב, אמר רבי יהושע בן לוי ולמה נברא בשביל כבוד המשכן ובשביל כבוד המקדש, שנאמר (בראשית כ', י"ב) וזהב הארץ היא טוב, כמה דאת אמר (דברים ג', כ"ה) החר הטוב הזה והלבנון, שבעה זהבים היו בבית המקדש, זהב טוב זהב טהור זהב שחוט זהב סגור זהב מזוקק זהב פרווים זהב מופז. זהב טוב כמשמעו, זהב טהור היו מכניסין אותו לכור ואינו חסר כלום, זהב שחוט שהיה נמשך כחוט והיו סכין בו כשעוה שהיא נתונה על גבי פנקס, זהב סגור שהיה סוגר כל זהבים שהיו בעולם, זהב מזוקק שהיו טחין בו את הכותלים. והכוונה היא לומר כי היו צריכין זהבים משונים, כי הזהב של הכפורת ושל הכרובים ושל הטבעות היה צריך שיהיה קשה שלא יתעקם ויהיה מקשה, וכן מנורה שנאמר בה מקשה, פירוש מקשה קשה כמו חמץ נוקשה שפירושו קשה, ואם היה זהב הטבעות רך כשהיו מכניסים הבדים היו מתעקמים, וכן קערותיו וקשותיו ומנקיותיו שהיו סובלין הלחם שהיה עליהם היו צריכין קישוי שלא יתעקמו מכובד הלחם, והיה טהור שכן נאמר בכפורת ובמנורה גם כן זהב טהור, וכן במזבח הקטורת. אמנם זהב הציפוי של הארון והבדים והקרשים והבריחים היה צריך שיהיה רך כדי שימתח ויחפה, זה היה זהב מזוקק. והזהב של היריעות ושל החושן ושל בגדי כהונה, שנאמר בהם וירקעו את פחי הזהב היה צריך יותר ריכוך שהיה נמוה עם ששה חומים, זה זהב שחוט. וזהב סגור זה זהב המסגרת וזהב הזרים, כי המסגרת היתה סביב השולחן, וכן זרים של ארון ושל שולחן ושל מזבח היו צריכין שיהיה זהבם

הדביר (הוא האמה טרקסין) בצידו הנראה בהיכל, לא ציפה בעץ ובכדי שיוכל לצפות שם בזהב (היות שהזהב אינו ראוי לצפותו על האבן<sup>ב</sup>, וכדלעיל), לכן קבע בו מבחוץ שלשלאות זהב הנקראים רתוקות ועליהם<sup>ב</sup> ציפה בזהב את כל הקיר<sup>ב</sup>.

(כב) וְאֶת־פְּלִי־הַבִּית צִפָּה זָהָב עֲדֵיתָם פְּלִי־הַבִּית,  
וְכָל־הַמְּזֻבָּח אֲשֶׁר־לְדַבִּיר צִפָּה זָהָב:

תחלה דיבר הכתוב מציפוי הקירות, ועתה מדבר מציפוי התקרה והדלתות<sup>ט</sup> שציפה אותם בזהב. וכן ציפה את המזבחה שעומד בהיכל לפני הדביר<sup>ג</sup>, הוא מזבחה הקטורת, בזהב (על ציפוי הארז דלעיל<sup>א</sup>).

### מי הבאר

מזוקק מוזהב בזהר מראה, ויהיה להם יתרון על זהב השולחן ועל זהב המזבחה, שהם רמוז לכתר. זהב פרוים וזהב מופז היה לשלמה שעשה בו ציורים, שנאמר (מלכים א' ו' כ"א) ויצף שלמה את הבית זהב סגור ויעבר ברתוקות זהב, ולזה שבעה פעמים זהב טהור. עכ"ל.

פו. עיין את לשון המלבי"ם (להלן בפסוק כ"א) שמעתיק את דברי מהרי"א וז"ל: שנודע במלאכת הזהב שאין ראוי לצפותו על אבן כי מפני לחות האבן יחשיך ויפסד קודם זמנו.

פז. וראה לשון קדשו של המלבי"ם: ולא היה יכול לצפות זהב על האבנים לכן עיברו תחילה ברתוקות זהב, ועל הרתוקות צפה זהב, באופן שהרתוקות היו קבועים באבנים ועליהם הזהב שבזה קלט את הציפוי ויחזיקהו כל ימוט. עכ"ל.

פח. כל זה ע"פ המלבי"ם (וכן מובא בעוד מפרשים).

פט. מלבי"ם.

צ. מלבי"ם.

צא. פסוק כ'.

(כג) וַיַּעַשׂ בַּדְּבִיר שְׁנֵי כְרוּבִים עֲצֵי־שֶׁמֶן, עֵשֶׂר אַמּוֹת  
קוֹמָתוֹ:

עֵתָה נִדְבַר מֵעֲנִין הַכְּרוּבִים שֶׁעָשָׂה שְׁלֹמֹה הַמֶּלֶךְ, וְהַעֲמִידוֹן בְּבֵית  
קוֹדֵשׁ הַקִּדְשִׁים.

הַכְּרוּבִים הָאֵלוּ אֵינָם הַכְּרוּבִים שֶׁעַל הָאֲרוֹן (אֲשֶׁר גִּבְהָם עֵשֶׂר  
טַפְחִים), אֲלֹא כְרוּבִים נוֹסְפִים הַעוֹמְדִים עַל קַרְקַע קוֹדֵשׁ הַקִּדְשִׁים,  
וּגְבֹהֵם עֵשֶׂר אַמּוֹת.

עֲצֵם הַכְּרוּבִים עֲשׂוּיִים מֵעֵצֵי שֶׁמֶן, שֶׁהֵם עֵצֵי זֵית<sup>כג</sup> וּמְצוּפִים  
זָהָב.

(כד) וַחֲמִשׁ אַמּוֹת כַּנֶּף הַכְּרוּב הָאֶחָת וַחֲמִשׁ אַמּוֹת  
כַּנֶּף הַכְּרוּב הַשֵּׁנִית, עֵשֶׂר אַמּוֹת מְקֻצּוֹת כַּנֶּפִיּוֹ  
וְעַד־קֻצּוֹת כַּנֶּפִיּוֹ:

❧ מי הבאר ❧

צב. רש"י. תרגום.

וּבִרְד"ק אוֹמֵר דְּאִין לְשֹׁאֵל דְּהָרִי זְהוּ בַל תְּשַׁחִית לְקַצוּץ עֵץ מֵאֵכֶל, מִפְּנֵי שִׁישׁ לוֹמֵר דְּמְדוּבַר  
בְּעֵצִים זְקֵנִים שְׂאִינָם עוֹשִׂים פִּירוֹת. וְכֵן בְּעֵצֵי הַמַּעֲרֵכָה שֶׁהִיָּה בְּהֵן מֵעֵצֵי תַּאֲנָה וְעֵצֵי דְקַל, אִמְרוּ  
רַז"ל דְּהֵם מֵאוֹתָם שְׂאִינָם עוֹשִׂים פִּירוֹת. ע"כ. וְכֵן מֵעִיקְרָא לֹא קִשְׂיָא, מִשּׁוּם דְּהִיכָא דְדָמִי הָעֵץ  
יִקְרִים מִשַׁל הַפִּירוֹת, לִיכָא אִיסוּרָא דְּבַל תְּשַׁחִית. בְּבֵא קְמָא צַב. וּבִרְמַב"ם הַלְכוֹת מַלְכִּים פ"ו  
ה"ה. וְעִיֵּין עוֹד בְּמַסַּכַת תְּמִיד (כ"ט: - ל.) בְּעֲנִין עֵצֵי הַמַּעֲרֵכָה, וְתִרְאֵה דְּכִרִים נְפִלְאִים.

וּמִבֵּיא הַרְד"ק עוֹד פִּירוֹשׁ שֶׁעֵצֵי שֶׁמֶן אֵינָם עֵצֵי זֵית, אֲלֹא, מִיֵּן מְמִינֵי הָאֲרוֹן שִׁיּוּצָא מִמֶּנּוּ שֶׁמֶן  
שֶׁעוֹשִׂים מִמֶּנּוּ וּפֶת, וּלְפִיכֵךְ נִקְרָא עֵץ שֶׁמֶן. כִּי הִנֵּה מְצִינּוּ בְּעוֹרָא שְׂאִמְרָ צֵאוּ הַהֲרָה וְהִבִּיאוּ עָלֵי  
זֵית וְעָלֵי עֵץ שֶׁמֶן, נִמְצָא עֵץ שֶׁמֶן אֵינּוּ עֵץ זֵית.



אורך כל אחד מכנפיהם חמש אמות. ונמצא דכשעומדים וכנפיהם פשוטים, הרי אורך שני הכנפיים יחד, מקצה לקצה, עשר אמות<sup>צג</sup>.

(כה) וְעֶשֶׂר בְּאַמָּה הַכְּרוֹב הַשֵּׁנִי, מִדָּה אַחַת וְקָצֵב אֶחָד לְשֵׁנֵי הַכְּרָבִים:

וכן הכרוב השני הוא אותו הדבר במידה ובקצב כמו הכרוב הראשון<sup>צד</sup>.

(כו) קוֹמַת הַכְּרוֹב הָאֶחָד עֶשֶׂר בְּאַמָּה, וְכֵן הַכְּרוֹב הַשֵּׁנִי:

גובה הכרוב האחד הוא עשר אמה, וכן הכרוב השני גבהו עשר אמה<sup>צה</sup>.

❧ מי הבאר ❧

צג. רש"י.

צד. ועיין להלן בהערות שתירצנו מדוע הכתוב אומר בכל פעם את אחד מהכרובים, ואח"כ שהכרוב השני דומה אל הראשון, ואינו אומר שניהם יחד בבת אחת.

צה. הנה נודע שהכרובים רומזים אל ז"א ונוק'. וא"כ נראה פשוט דענין גבהם עשר אמה הוא עשר ספירותיהם.

ויוקשה כאן בפסוק, מדוע אמר קודם שקומת הכרוב האחד עשר באמה, ואח"כ וכן הכרוב השני, ולא כללם ואמר בבת אחת, שקומת שניהם עשר אמה. ונראה לתרין, דבתחילה דיבר על הכרוב הראשון הרומז אל ז"א, ואמר עליו שקומתו עשר באמה ויש לו את כל עשר הספירות, ואח"כ אמר שגם הכרוב השני הרומז אל הנוק', אשר ג"כ היא קבלה את כל ההשפעה מז"א ויש לה ג"כ את כל העשר ספירות. ולכן אמר מקודם על ז"א, כי הוא המשפיע לנוק'.

(כז) וַיִּתֵּן אֶת־הַכְּרוּבִים בְּתוֹךְ הַבַּיִת הַפְּנִימִי, וַיִּפְּרְשׂוּ  
אֶת־פְּנֵי הַכְּרוּבִים, וַתִּגַּע כַּנֹּף־הָאֶחָד בַּקִּיר וּכְנָף  
הַכְּרוּב הַשֵּׁנִי נִגְעַת בַּקִּיר הַשֵּׁנִי, וּכְנָפֵיהֶם אָלִיתוּךָ;  
הַבַּיִת נִגְעַת כַּנֹּף אֶל־כַּנֹּף:

העמיד את הכרובים בתוך הבית הפנימי, הוא קודש הקודשים.  
וכנפיהם פרושות<sup>כז</sup> כאשר כנפיהם החיצוניות נוגעות בקיר, אחד  
בדרום ואחד בצפון. והכנפים הפנימיות אל תוך הבית נוגעות  
כנף אל כנף<sup>כח</sup>. וכמו בציור<sup>כט</sup>.

הגמרא<sup>צ</sup> מקשה שבמקום אחד כתוב פניהם איש אל אחיו<sup>ק</sup>,  
ובמקום אחר כתוב פניהם לבית<sup>קא</sup>. ומתרצת הגמ', שהכרובים

### ❧ מי הבאר ❧

וכתוב במלבי"ם (בפסוק כ"ג) על הפסוק מידה אחת וקצב אחד לשני הכרובים, שהכרובים היו  
שווים במדתם, כי בעניינם היה א' בדמות זכר וא' בדמות נקבה, זה משפיע וזה מקבל. עכ"ל,  
ועי"ש.

ועתה שכבר הגענו לדבר בעניינים הגבוהים האלה, יש להסמך בכאן זה: הוזהר והשמר בנפשך  
פן יגיעך הגשם ה"ו כי דברים אלו אינם נתפשים בשכל אנושי וציורם קשה עמוק עמוק. ע"כ  
לשון קדשו של רבינו רבי שאול הכהן דוויק זיע"א.

צו. הגאון מווילנא (בפירושו לבנין הבית בסוף מלכים א') מסביר בלשון הפסוק, שהכרובים פרשו  
בעצמם את כנפיהם.

צז. כל זה מבואר היטב במלבי"ם.

צח. בעמ' הבא.

צט. בבא בתרא צט.

ק. שמות כ"ה כ'.

קא. דברי הימים ב' ג' י"ב.

עומדים ומצודדים פניהם כתלמיד הנפטר מרבו<sup>קב</sup> (וזה יוצא גם פניהם איש אל אחיו, וגם פניהם אל הבית<sup>קג</sup>).

### ❧ מי הבאר ❧

קב. בבא בתרא צמ. וברשב"ם.

קג. ולהלן הצגנו ציור לזה.

כנפי הכרובים של שלמה המלך מסוככים על הארון (וזה חוץ מהכרובים של משה רבינו).

מלכים א' פרק ח' פסוקים ו'-ו': וַיִּבְאוּ הַכֹּהֲנִים אֶת אֲרוֹן בְּרִית ה' אֶל מְקוֹמוֹ אֶל דְּבֵיר הַבַּיִת אֶל קֶדֶשׁ הַקִּדְשִׁים אֶל תַּחַת כְּנָפֵי הַכְּרוּבִים: כִּי הַכְּרוּבִים פָּרְשִׁים כְּנָפֵים אֶל מְקוֹם הָאָרוֹן וַיִּסְכּוּ הַכְּרוּבִים עַל הָאָרוֹן וְעַל בְּדֵי מִלְמַעְלָה:

ובמצודת דוד: כנפי הכרובים. הם שעשה שלמה, ועמדו בארץ כמו שנאמר למעלה. כי הכרובים וכו'. רוצה לומר: כי מתחילה נעשה שיפרשו הכרובים כנפיהם אל מקום עמידת הארון, ולזה בהכנסת הארון אל מקומו, היו אם כן הכרובים מסככים עליו.

# תרשים כנפי הכרוכה של שלמה - מבט מלמעלה

כותרל קודש הקדשים

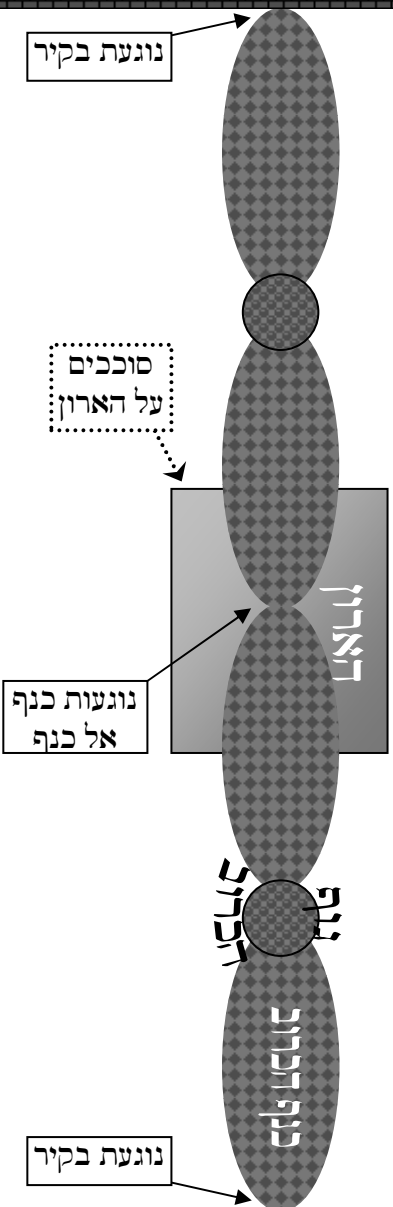

חלל קודש הקדשים

ויש להשים על לב, דהכרובים האלה שעשה שלמה, פורשים את כנפיהם בצורה שונה מכנפי הכרובים שעשה משה שעל הארון. ועיין בציור הבא של צורת פרישת כנפי הכרובים שעשה משה, ועיין בציור הקודם של צורת פרישת כנפי הכרובים של שלמה, ותראה ההבדל.

⊘ תרשים מבט מלמעלה – צורת כנפי הכרובים שעל הארון ⊘

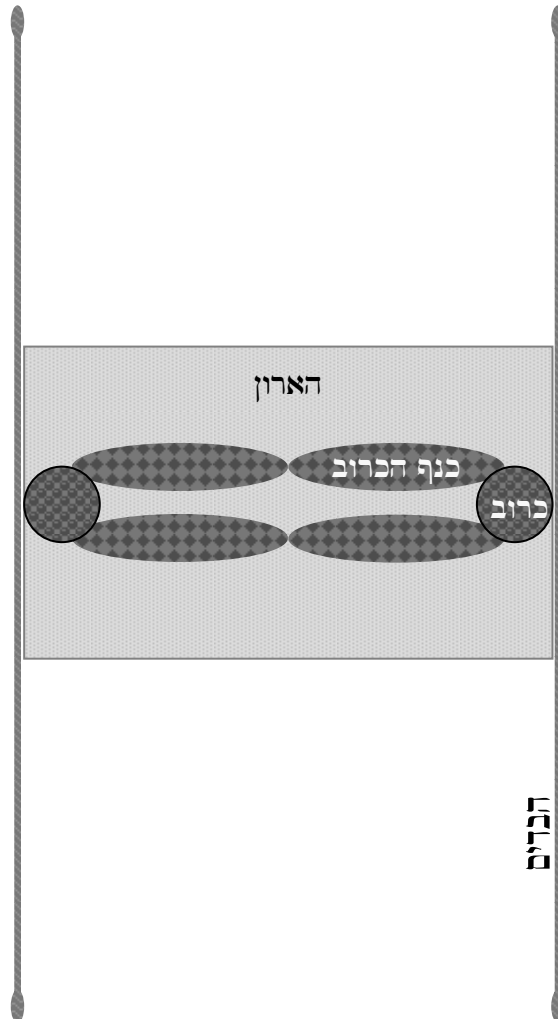

הכרובים של משה רבינו עומדים על הארון.  
 הכרובים של שלמה עומדים בצד הארון.  
 כל הכרובים (בין של משה, ובין של שלמה) עומדים אחד בדרום  
 ואחד בצפון<sup>קד</sup>.

### ❖ דוגמת צורת כנפי הכרובים שעל הארון ❖

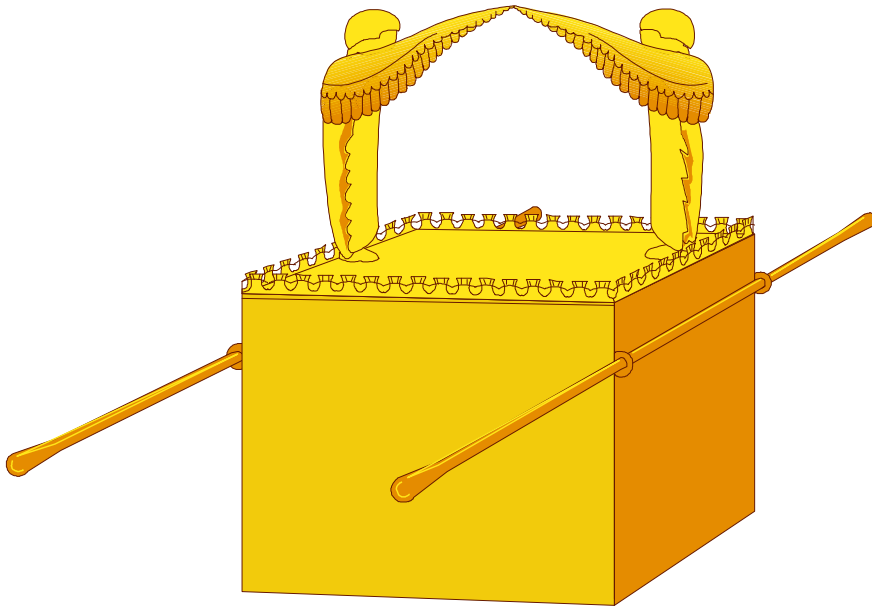

### ❖ מי הבאר ❖

קד. הערה קטנה: צריך לזכור שהכרובים, וכל בית המקדש, זה קדוש מאוד מאוד, ומדברים בדברים גבוהים מאוד מאוד. והצגנו את הציורים רק לשם המחשה, בכדי שיובנו הפסוקים, אך בוודאי שאין זה תואר וצורת הכרובים ממש. וכמו שמבוארים הדברים וענין הדברים הנוראים והצורות הנפלאות והקדושות במאוד שיש בכרובים, אשר אין לנו בזה אף צל של השגה. וכפי שאנו רואים ומפורש ברש"י בכמה מקומות, ובספרים הקדושים, ובזוהר הקדוש, דאלו דברים בגבהי גבהים, רמים ונעלים למאד מאוד.

גב. לא נכנסנו לבאר כאן את מקום הטבעות בארון גופא וכו', שיש בזה כמה שיטות במפרשים.

# דוגמת צורת כנפי הכרוכים שעושה שלמה

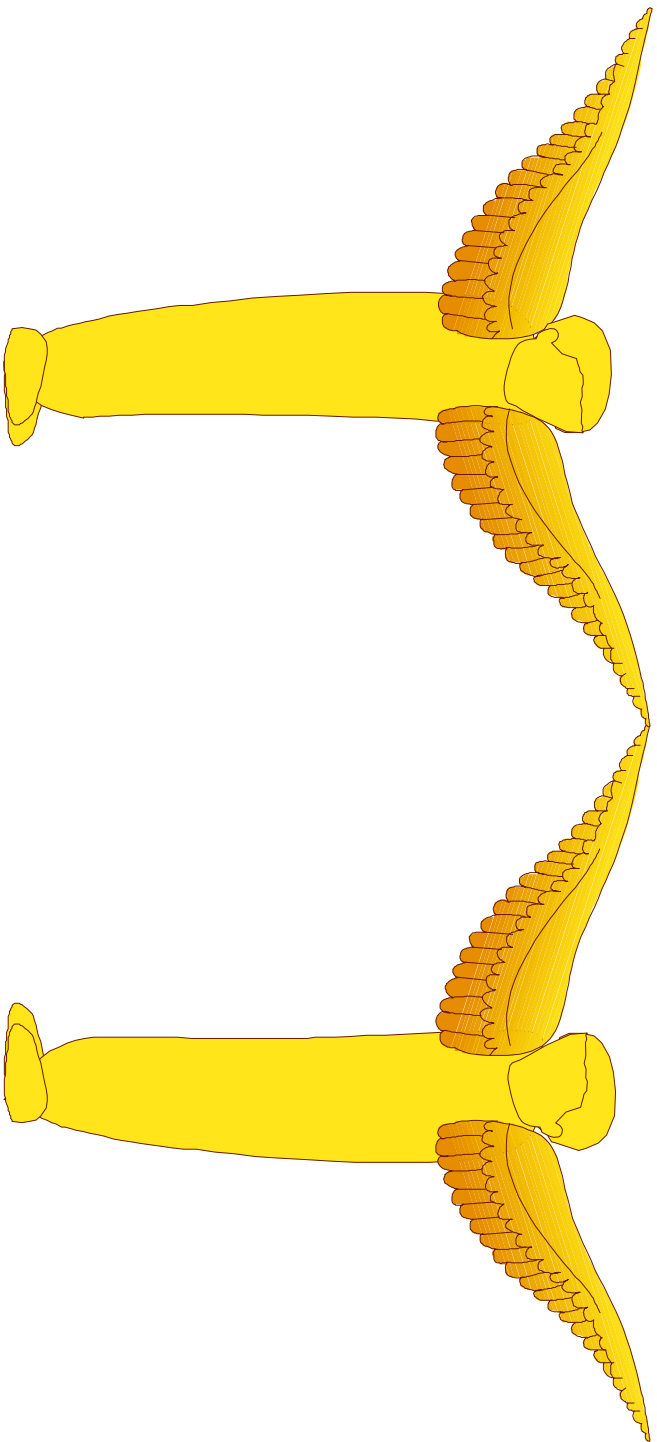

באר

מלכים א פרק ו

החיים

נה

כנפי הכרוכים שעשה שלמה סוככים על הארון

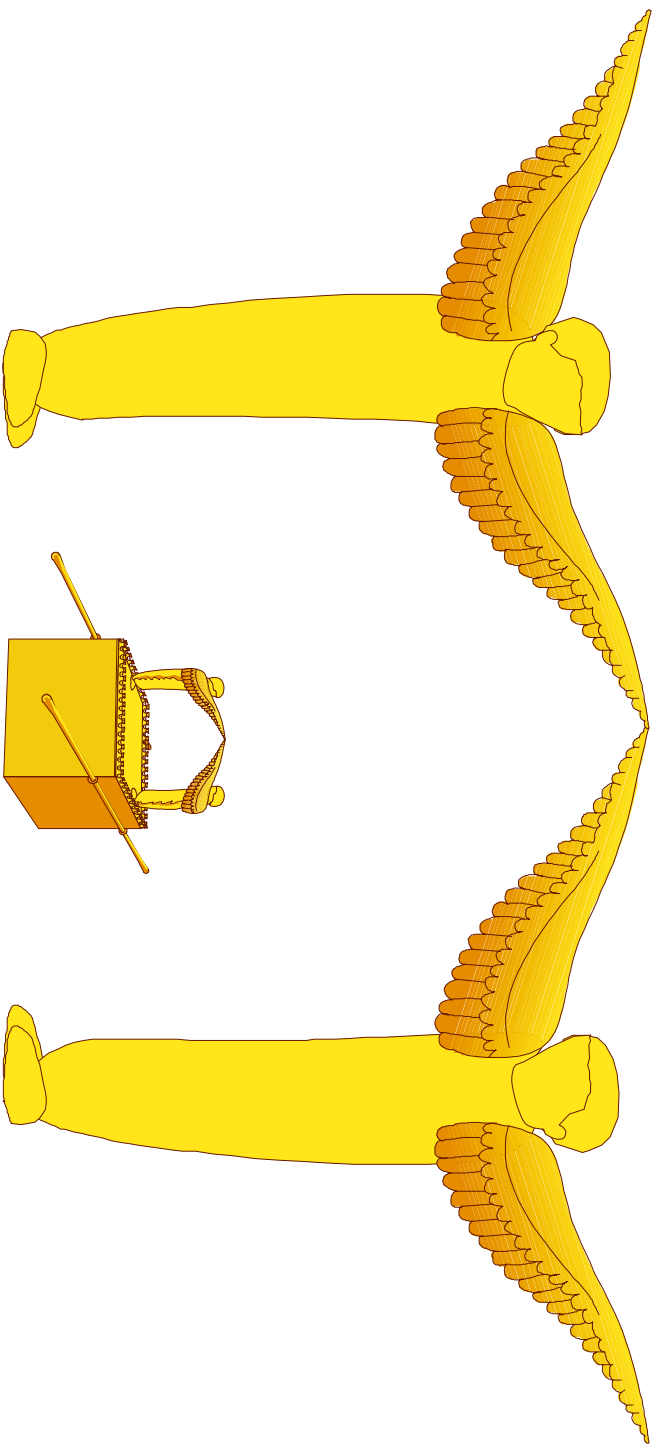



פניהם איש אל אחיו, ופניהם אל הבית ❧

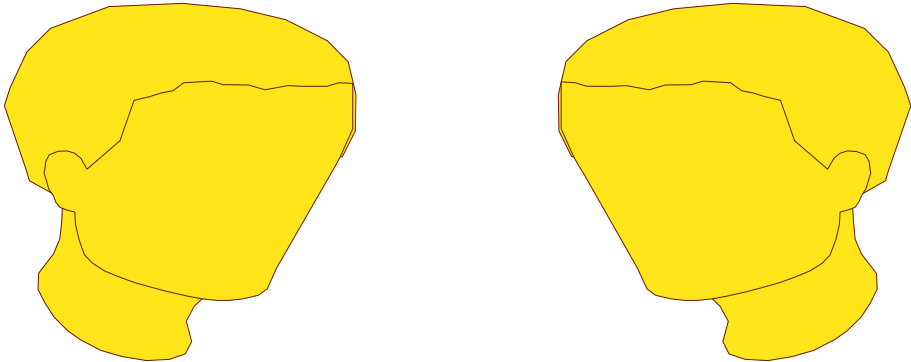

ניתן לראות דוגמא בערך של פניהם איש אל אחיו ופניהם אל הבית, דהיינו גם פניהם אחד אל השני, וגם פניהם אל מי שנכנס, וכתלמידים הנפטרים מרבם, וכן כל קומתם היה באופן זה<sup>ק</sup>, שהם מצודדים, גם איש אל אחיו, וגם אל הבית<sup>ק</sup>.

וזה גם כן הפירוש של הפסוק בדברי הימים, שכתוב ששלמה המלך עשה את הכרובים מעשה צעצועים<sup>ק</sup>, שזה מלשון

❧ מי הבאר ❧

קה. בן משמע בנמ' בבא בתרא (צט.).

קו. נמ' בבא בתרא (צט.).

קז. דברי הימים ב' פרק ג' פסוק י'.

צאצאים, דהיינו שהכרובים מצודדים כתינוקות הנפטרים מרבם<sup>קח</sup>.

כאשר נעשה את החשבון של אורך כנפי הכרובים<sup>קט</sup>, יצא לנו כך: אורך כל כנף חמש אמה, ויוצא אורך הכנפים של הכרוב הראשון עשר אמה שני הכנפים יחד. וכן האורך של הכרוב השני. יוצא יחד שני הכרובים עשרים אמה. וגוף הכרובים עצמם הוא אמה. ואילו אורך קודש הקדשים הוא רק עשרים אמה, וא"כ איפה עמדו הכרובים. ומתרצים על זה חז"ל<sup>קי</sup> שגוף הכרובים אינו מן המדה ועומדים בנם<sup>קי</sup>.

וכן אומרים חז"ל<sup>קי</sup> שהארון אינו מן המידה. שיכלו למדוד עשר אמה לכל רוח מהארון, בעוד שהארון עצמו הוא אמתים וחצי ארכו ואמה וחצי רחבו<sup>קי</sup>.

### ❧ מי הבאר ❧

קה. גמ' בבא בתרא שם. וברש"י בדברי הימים שם.

קט. יתכן שברוחב, היו הכנפיים רחבות מאוד, וסוככו לגמרי ממש על הארון, וכן נראה שמשמע במפרשים.

קי. בבא בתרא צ"ט. ומובא ברש"י כאן.

קיא. ציור המחשה לחשבון הזה, בעמוד הבא.

קיב. בבא בתרא שם.

קיג. שמות כ"ה י'.

# גוף הכרוכים אינו מן המדה

כותל קודש הקדשים

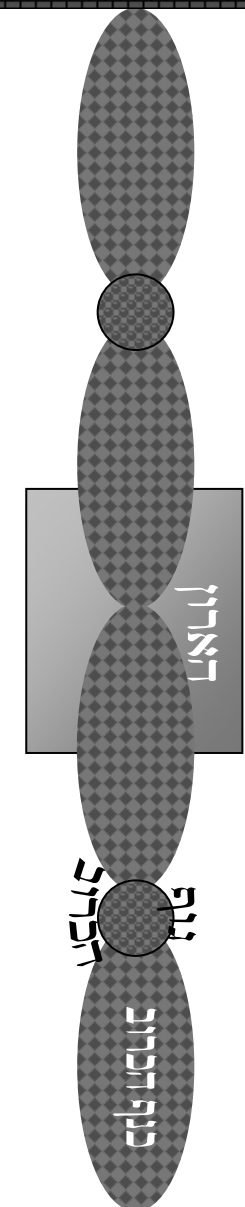

כותל קודש הקדשים

באר

מלכים א פרק ו

החיים

נט

כנף הכרוב  
5 אמה

גוף הכרוב  
1 אמה

כנף הכרוב  
5 אמה

כנף הכרוב  
5 אמה

גוף הכרוב  
1 אמה

כנף הכרוב  
5 אמה

20 אמה חלל קודש הקדשים

## מקום הארון אינו מן המדה

כותל קודש הקדשים

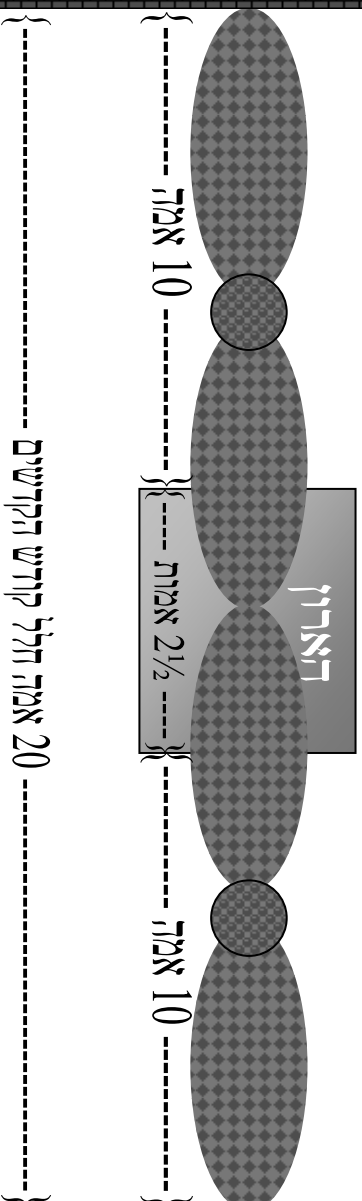

כותל קודש הקדשים

(כח) וַיִּצַף אֶת־הַכְּרוּבִים זָהָב:

ויצפה את הכרובים בזהב<sup>ק"ד</sup>.

(כט) וְאֵת פְּלִי־קִירוֹת הַבַּיִת מִסָּב קָלַע, פִּתְיָחַי מִקְלָעוֹת כְּרוּבִים וְתַמְרוֹת וּפְטוּרֵי צְצִים, מִלְּפָנִים וְלַחֲצוֹן:

עתה חזר לדבר מענין הציורים על כתלי הבית<sup>ק"ד</sup>. ומכיוון שיש בפנים כרובים יש ג"כ על הקירות ציורים של כרובים, ולכן כפל זה שנית<sup>ק"ט</sup>.

הציורים היו על קירות העץ שהם היו ציפוי על הקיר מאבן<sup>ק"ז</sup>, ועל הציורים האלו ציפו בזהב<sup>ק"ח</sup>, ושיקעו את הזהב אל תוך הציורים, כך שיהיו ניכרים בזהב<sup>ק"ט</sup>.

את הציורים חקק<sup>ק"ב</sup> על כל הקירות, עד שכולן היו מסובבים בציורים (וזהו הלשון 'מִסָּב' בפסוק).

❧ מי הבאר ❧

קיד. זה כתוב כאן, כי מקודם לא היה כתוב עדיין בפסוק שציפה את הכרובים בזהב. וראה במלבי"ם, וז"ל: ויצף את הכרובים זהב. משמע שהיה עשר אמה בלא הציפוי, ובוה נכון מ"ש בדברי הימים והכנף האחרת אמות חמש דבקה לכנף הכרוב האחד כי שם מדבר אחר הציפי כמש"ש תחלה ויצפו אותם זהב ונדבקו זה לזה בצמצום. עכ"ל.

בענין הכרובים: ראה בסוף הספר מה שהעתקנו בענין הכרובים, וכן מה שכתבנו ברמזי הכרובים. שהכרובים מראים על גודל אהבת השי"ת לעם ישראל בניו אהוביו.

קטו. מצודת דוד.

קטז. מלבי"ם.

קיו. רש"י כאן.

קיא. וכדלעיל.

קיט. להלן מפורש ועיין ברש"י.

ואלו הם הציורים שחקק<sup>קכא</sup> על הקירות<sup>קכב</sup>: א. כרובים. ב. דקלים (הנקראים בפסוק תמורות)<sup>קכג</sup>. ג. חבלים (הנקרים בפסוק פְּטוּרִי). ד. פרחים (הנקראים בפסוק צִצִּים)<sup>קכד</sup>.

### מי הבאר

קכ. 'קלע' בפסוק, פירושו חקק (ע"פ רש"י כאן).

קכא. כאן פירשנו כך ע"פ רש"י כאן. וברש"י לעיל (פסוק י"ח) משמע שפי' שהיו ג"כ ציורי קליעות. וכלשונו על מקלעות פקעים: קלוע היה בציורי קליעות וצורות פקעים. עכ"ל. נראה מזה שפי' את מילת 'חקק', שקלע ציורי קליעות. וכאן לא הזכיר רש"י ציורי קליעות.

וראה מה שתירץ המלבי"ם תירוץ נפלא מאוד בד"ה (ב' ג' ה'), שבפסוק י"ח מדבר על הציורים שעל הרצפה, וכאן מדבר מהציורים שעל הקירות (ומובא להלן).

(ודרך אנב נזכיר שבכאן לא פי' המלבי"ם כן, אלא פי' דמפני שהיו כרובים בפנים לכן היו כרובים על הקירות ג"כ ולכן כפל זה שנית הגם שכבר נאמר בפסוק י"ח. ע"כ). וה' יאיר עינינו בתורתו אמן.

קכב. הרלב"ג לשיטתו אומר שחקקו יריעות, ועליהם חקקו את שאר הציורים, וכדלעיל.

וכן אומר שם פירוש אחד שהתימורות הם כמו פקעים, כי צורת תמרים היא כמו ביצה ששני ראשיה חדין. ובפירוש השני אומר שזה דמות ענפי אילן וחריותיו. וכן במצודת ציון, כותב שתמורות הם ציורי אילני תמר. וברש"י כתוב שזה דקלים.

קכג. וראה בזוה"ק על ענין התמרים (ח"א פ"ב). וזלה"ק: רבי יצחק פתח ואמר, (תהלים צ"ב י"ג) צדיק כתמר יפרח כארו בלבנון ישנה, צדיק כתמר יפרח, מפני מה אקיש צדיק לתמר, מה תמר כיון דגזרין ליה לא סליק עד זמן סניא, אוף הכי צדיק כיון דאתאביד מעלמא לא סליק אחר תחותיו עד זמן סניא, כארו בלבנון ישנה, אוף הכי נמי. כתמר יפרח, מה תמר לא סליק אלא דבר ונוקבא, אוף הכי צדיק לא סליק אלא דבר ונוקבא, דבר צדיק ונוקבא צדקת, כגוונא דאברהם ושרה, כארו בלבנון ישנה, מה ארו בלבנון עלאה על כלא, וכלא יתבי תחותיו, אוף הכי צדיק הוא עלאה על כלא, וכלא יתבי תחותיו, ועלמא לא קיימא אלא על צדיק חד, דכתיב (משלי י"ב) וצדיק יסוד עולם, ועליה קאים עלמא, ובגינה אסתמיך, ועליה אשתיל. עכ"ל. וכן להלן (ח"ב קכ"ג). וז"ל: רבי יהודה פתח, (שיר השירים ז' ח') זאת קומתך דמתה לתמר וגו', כמה חביבה כנסת ישראל קמי קודשא בריך הוא, דלא מתפרשא מניה, כהאי תמר דלא פריש דבר מן נוקבא לעלמין, ולא סליק דא בלא דא, כך כנסת ישראל לא מתפרשא מקודשא בריך הוא.

קכד. כל ביאור הציורים ע"פ רש"י כאן.

וראה את לשון קדשו של רבינו המלבי"ם בדברי הימים (ב' ג' ה') מה שמבאר את מה שנראה כפילות וסתירה בפסוקים, איך שמישבם נפלא מאוד. וז"ל: ולמדנו עזרא, ויעל עליו תמורים ושרשרות, היינו על הרצפה של ההיכל, וגם בזה למדנו חדשות, כי במלכים שם (פסוק י"ח) אמר וארו אל הבית פנימה מקלעת פקעים ופטורי ציצים, ושם (פ' כ"ט) ואת כל קירות הבית מסב קלע פתוחי מקלעות כרובים ותמורות ופטורי ציצים מלפנים ולחיצון, שמלבד שפסוק י"ח כפול עם פסוק כ"ט, יש סתירה, שבפסוק י"ח לא הזכיר שהיו שם כרובים, ופירש עזרא שבפסוק י"ח

(ל) וְאֶת־קִרְקַע הַבַּיִת צִפָּה זָהָב, לְפָנֶימָה וְלַחִיצוֹן:

ואת קרקע הבית ציפה זהב, בבית הפנימי הוא קודש הקדשים, ובבית החיצוני הוא ההיכל<sup>קכ"ה</sup>.

הצפוי הזה של קרקע הבית נעשה לאחר שעשה את הכרובים לבל ישחית את הציפוי בעשיית הכרובים<sup>קכ"ו</sup>.

(לא) וְאֵת פֶּתַח הַדְּבִיר עָשָׂה דְלָתוֹת עֵצֵי־שֶׁמֶן, הָאֵיל מְזוּזוֹת הַמְּשִׁית:

בפתח הדביר עשה דלתות מעצי שמן, שהם עצי זית<sup>קכ"ז</sup>.  
ובכל צד מהפתח עשה איל (ושניהם יחד אילים), והוא מזוזת הפתח. והאיל נעשה גם כן מעצי שמן<sup>קכ"ח</sup>.  
ולא היו האילים מרובעים כדרך רוב המזוזות, אלא מחומשים<sup>קכ"ט</sup>, כזה<sup>קל</sup>:

❧ מי הבאר ❧

מדבר מן ציפוי הרצפה והיו שם רק מקלעת פקעים ופטורי ציצים שהוא תמורים ושרשרות הנזכר שם, ולא היו כרובים רק על הקירות שמוזה מדבר בפסוק כ"ט. עכ"ל.

קכ"ה. רש"י. רלב"ג.

קכ"ו. מלבי"ם.

קכ"ז. רש"י (ולפירוש אחר זה סוג של עץ ארו שיוצא ממנו שמן, וכדלעיל).

קכ"ח. מלבי"ם.

קכ"ט. רש"י.

קל. הדביר הוא האמה טרקסין, וכמו שלמדנו לעיל.

ונסמך בכאן ביאור מדוע נקרא 'אמה טרקסין'. והוא משום שהאמה הזאת היא: 'טרק' – סוגרת, על: 'סין' – הלוחות שנתנו מסיני (מסכת מדות ד' ז' ברע"ב). וברש"י (יומא נב.) ביאר ש'טרקסין' הוא לשון פנים וחוזן. וז"ל: טרקסין. לשון פנים וחוזן הוא כך ראיתי בתלמוד ירושלמי וראיה לדבר

❧ האיל מְזוּזוֹת חַמְשִׁית ❧

קודש הקדשים

1  
2 האיל 5 הדביר הוא האמה מרקסין  
3  
4

מקום הדלתות

הדביר האיל

ההיכל

בציור זה רואים איך לאיל (שהוא מזוזות הפתח) יש חמש צלעות.

(לב) וַיִּשְׂתִּי דַלְתוֹת עֵצֵי־שֶׁמֶן, וְקָלַע עָלֵיהֶם מְקַלְעוֹת  
כְּרוּבִים וְתַמְרוֹת וּפְטוּרֵי צָצִים, וְצָפָה זָהָב, וַיִּרְד  
עַל־הַכְּרוּבִים וְעַל־הַתַּמְרוֹת אֶת־הַזָּהָב:

אותן שתי הדלתות מעצי שמן<sup>קלא</sup>, שהם הדלתות לקודש

❧ מי הבאר ❧

חסידים הראשונים היו מכניסין פירותיהן דרך מרקסמון כדי לחייבם במעשר (ברכות לה:): למדנו  
שהמרק לשון בניסת פנים הוא. ע"כ.

הציור בעמ' הבא.

קלא. מצודת דוד.



הקדשים, ועומדות בפתח הדביר<sup>קלג</sup>, מצוירות וחקוקות עליהן ציורי כרובים, וציורי דקלים, וחבלים, ופרחים<sup>קלג</sup>.

ורدد את ציפוי הזהב אל תוך הציורים, במקום שהציור שוקע, שיקע. ובמקום שבולט הציור, בולט עליו הזהב ג"כ, שלא יבטל הזהב את הציורים, ושיהיו הציורים על העץ ניכרים בזהב<sup>קלד</sup>.

### ❧ מי הבאר ❧

קלב. מכיוון שהכותל לפני קודש הדשים נקרא 'דביר', לכן הדלתות לקודש הקדשים עומדות בדביר. ופשוט.

קלג. ביאור הציורים כבר למדנו לעיל, וזה ע"פ רש"י.  
קלד. רש"י. וכן במלבי"ם.

בבית ראשון היה כותל בין קודש הקדשים להיכל, ובו היו דלתות, והיו הדלתות פתוחים תמיד, והיה פרוכת בשער.

והנה, אנו רואים שבימי הסליחות פותחים את הארון קודש, מפעם לפעם. ואח"כ בראש השנה פותחים יותר, בהרבה פיוטים ועוד. ואח"כ ביוהכ"פ פותחים הארון יותר. ואח"כ בנעילה, כבר פתוח לגמרי כל הנעילה. ואח"כ בימי חג הסוכות פותחים בהושענות. עד שמגיע שמחת תורה, פותחים כבר לגמרי את הארון קודש, ופתוח לגמרי רוב הזמן, ומוציאים ממנו את הספרי תורה ורוקדים עימם. רואים שבמיום הגדול הזה, שבו הוא האהבה הכי גדולה, וזמן היחוד הכי גדול, אשר על היום הזה מצפים מראש השנה, ומראש השנה ועד שמחת תורה כל הזמן הזה הוא כמו שמונה עשרה אחת. ובזמן האהבה הגדולה הזו, פותחים כבר את הארון קודש לגמרי.

כמו כן רואים שבזמן בית המקדש, ג"כ, היו דלתות קודש הקדשים פתוחות לגמרי תמיד, וכל הזמן היה אהבה גדולה מאוד, וקיימא סיהרא באשלמותא. ישקני מנשיקות פיהו.

ואפי' בבית שני, שהיו שני פרוכות, ג"כ זה ענין שאין כלל דלת, וכל הזמן יש יחוד ואהבה גדולה מאוד. וכמו שכתוב בגמ' (יומא נד.) שאפילו בבית שני, כשישראל עלו לרגל, היו מגללין להם הפרוכת, והיו מראים להם את הכרובים החקוקים על הכתלים (כי הארון עם הכרובים שעליו כבר נטמן, לכן היו מראים להם את הכרובים החקוקים על הכתלים), שהם מעורים זה בזה, ואומרים להם ראו חיבתכם לפני המקום וכו' (ויש עוד שיטה בגמ' שמדובר בבית ראשון, ע"ש).

ויזכנו השי"ת שנזכה כבר לביאת משיח צדקנו בקרוב מאוד, ונזכה כבר לגאולה השלימה, ולבית המקדש השלישי, במהרה בימינו בקרוב מאוד.

(לג) **וְכֵן עָשָׂה לְפֶתַח הַהֵיכָל מְזוּזוֹת עֵצֵי-שָׁמֶן, מֵאֵת רְבִיעִית:**

בפתח ההיכל עשה גם כן מזוזות מעצי שמן, אלא שהמזוזות בפתח ההיכל היו רבועות<sup>קל"ה</sup> (ולא כמו המזוזות בפתח קודש הקדשים שהיו של חמשה צלעות).

**מֵאֵת רְבִיעִית:** כמו מרביעית<sup>קל"ו</sup>. וכן תרגם יונתן: מן ארבעה סיטריהון מרבעין<sup>קל"ז</sup>.

(לד) **וַיִּשְׂתִּי דְלָתוֹת עֵצֵי בְרוֹשִׁים, שְׁנֵי צְלָעִים, הַדָּלָת הָאֶחָת גְּלִילִים וַשְּׁנַי קָלָעִים, הַדָּלָת הַשְּׁנִית גְּלִילִים:**

הקדמה לביאור דלתות ההיכל:

הכותל בפתח ההיכל עבה שש אמה<sup>קל"ח</sup>. ופירשו חז"ל שהיו ארבעה דלתות לפתח ההיכל<sup>קל"ט</sup>, והדלתות החיצוניות נפתחות לתוך הפתח, ומכסים עביו של כותל, והפנימיות נפתחות לתוך הבית<sup>קמ"</sup>.

ועתה נבא לביאור דלתות ההיכל בעזהי"ת:

❧ מי הבאר ❧

קלה. רש"י.

קלו. מצורת דוד.

קלו. רש"י.

קלח. רש"י בסנהדרין (ק). על בית ראשון. ובבית שני היה ג"כ שש אמה (מדות ד' ז).

קלט. ורבינו המלבי"ם אומר כאן דגם בפתח הדביר היו ארבע דלתות.

קמ. מלבי"ם. וכן כל ביאור דלתות ההיכל ביארנו ע"פ המלבי"ם. ועי"ש.

וּשְׁתֵי דְלֶתוֹת עֲצֵי בְרוֹשִׁים: הַכּוֹתֵל<sup>קמ"א</sup> בַּכְּנִיסָה לְהִיכַל הִיָּה עֵבֶה מְאוּד<sup>קמ"ב</sup>, וְעָשָׂה דֶלֶת אַחַת בַּתְּחִילַת עֹבֵי הַכּוֹתֵל וּדְלַת אַחַת בְּסוּפָה. דֶּלֶת לַפָּנִים מְדֻלֵּת<sup>קמ"ג</sup>.

שְׁנֵי צִלְעִים: כָּל דֶּלֶת מִחוּלְקַת לְשֵׁנֵי חֲלָקִים, לְשֵׁנֵי לוֹחוֹת<sup>קמ"ד</sup>.

### ❧ מי הבאר ❧

קמ"א. ליתר ביאור נציג בכאן את לשון המשנה במסכת מדות (פרק א' משנה א') וביאורינו בפסוקים כאן, ע"פ המלבי"ם, הוא לפי תנא קמ"א:

פִּתְחוּ שֶׁל הַיֵּכָל, נִבְהוּ עֲשָׂרִים אַמָּה וְרַחְבוֹ עֶשְׂרֵת אַמּוֹת. וְאַרְבַּע דְּלֶתוֹת הָיוּ לוֹ, שְׁתֵּים בְּפָנִים וּשְׁתֵּים בְּחוּץ, שְׁנֵאמַר (יחזקאל מ"א), וּשְׁתֵּים דְּלֶתוֹת לְהִיכָל וְלִקְדָּשׁ. הַחִיצוֹנוֹת נִפְתְּחוֹת לְתוֹךְ הַפֶּתַח לְכַסּוֹת עֲבֹי שֶׁל פֶּתֶל, וְהַפְּנִימִיּוֹת נִפְתְּחוֹת לְתוֹךְ הַבַּיִת לְכַסּוֹת אַחַר הַדְּלֶתוֹת, שְׁכָל הַבַּיִת טוֹחַ בְּזָהָב, חוּץ מֵאַחַר הַדְּלֶתוֹת. רַבִּי יְהוּדָה אוֹמֵר, בְּתוֹךְ הַפֶּתַח הָיוּ עוֹמְדוֹת, וּבְמִין אֲצִטְרָמִיטָה הָיוּ וְנִקְפְּלוֹת לְאַחֲרֵיהֶן, אֱלֹו שְׁתֵּי אַמּוֹת וּמְחָצָה, וְאֱלֹו שְׁתֵּי אַמּוֹת וּמְחָצָה, חָצִי אַמָּה מְזוּזָה מִכָּאן, וְחָצִי אַמָּה מְזוּזָה מִכָּאן, שְׁנֵאמַר (שם), וּשְׁתֵּים דְּלֶתוֹת לְדֶלֶתוֹת שְׁתֵּים מוֹסְפוֹת דְּלֶתוֹת שְׁתֵּים לְדֶלֶת אַחַת וּשְׁתֵּי דְּלֶתוֹת לְאַחֲרֵת:

פירוש רבינו עובדיה מברטנורא: פתחו של היכל שתיים בפנים. בעובי הכותל שכלפי פנים: ושתיים בחוץ. בעובי שכלפי החוץ. שעובי של כותל היכל היה שש אמות, ולסוף אמה חיצונה של עובי הכותל היו הדלתות החיצונות אחד לימין הפתח ואחד לשמאלו, כל דלת מהן רחבה חמש אמות, וכשהיו נעולות היו נוגעות זו בזו וסותמות רוחב הלל הפתח שרחבו עשר אמות, וכשהיו נפתחות לצד פנים מכסות חמש אמות של עובי הכותל. ושתיים דלתות אחרות כמדות אלו היו קבועות בסוף עובי הכותל לצד פנים, וכשהן נפתחות מכסות חמש אמות מפה וחמש אמות מפה מרוחב כותל היכל בפנים, ושם לא היה הכותל טוח בזהב כמו שאר הבית, לפי שלא היה נראה: אצטרמיטה. לוחות של פרקים מחוברות על ידי חוליות, והן נפתחות, וכשרוצה נכפפות ונכפלות זו על זו. כך היו כל הדלתות הללו בין שלפנים בין שלחוץ מחוברות על ידי חוליות, ולסוף חצי אמה של עובי הכותל היו קבועות, בין הדלתות שבפנים בין אותן שבוחוץ, וחמש אמות של עובי הכותל מפסיקות בין הדלתות החיצונות לדלתות הפנימיות. וכל דלת היה חמש אמות מחובר משתי לוחות, כל לוח שתי אמות ומחצה, וכשנפתח הדלת החיצון לצד פנים היה חצי נכפף ונכפל זה על זה, ומכסה מעובי הכותל אמתים וחצי, וכן הדלת הקבוע בפנים כשנפתח לצד חוץ היה אף הוא נכפף ונכפל ומכסה האמתים וחצי שנשארו מעובי הכותל: שנאמר ושתיים דלתות לדלתות שתיים. אלמא כל דלת ודלת היתה חלוקה לשתיים.

קמ"ב. ששה אמות, וכדלעיל.

קמ"ג. מלבי"ם.

כזה:

✧ הדלתות בפתח ההיכל (מבט מלמעלה) ✧

ההיכל



האולם

הַדֵּלֶת הָאֶחָת גְּלִילִים: הַדֵּלֶת הַרְאִשׁוֹנָה (הַמּוֹרֶכֶת מִשְׁנֵי חֲלָקִים),  
 הִיְתָה מִצּוּיִירַת בְּצִיּוּרֵי גִלְגָּלִים<sup>קמ"ה</sup> (גִּלְיָלִים, מִלְשׁוֹן גִּלְגָּל וְאוֹפֶן<sup>קמ"ו</sup>).  
 וּשְׁנֵי קָלְעִים: וְכֵן הָיוּ מִצּוּיִירִים בְּדֵלֶת הַרְאִשׁוֹנָה שְׁנֵי צוּרוֹת  
 קְלוּעוֹת<sup>קמ"ז</sup>.

✧ מי הבאר ✧

קמ"ד. וכמו שלמדנו לעיל שצלעים הם לוחות (וזה יוצא שכל דלת היא בעצם שני דלתות. ובס"ה ארבע דלתות ופירשנו ע"פ המלבי"ם, כשיטת תנא קמא במשנה).

קמ"ה. במצודת דוד כותב אופנים. ורש"י מביא מהתרגום על גלילים: סגלגלין.

קמ"ו. מצודת ציון. ומביא שזה כמו (אסתר א' ו') על גלילי כסף.

הַדְּלֵת הַשְּׁנִיָּת גְּלִילִים: וכן על הדלת השנית מצויירים גלגלים<sup>קמח</sup>.  
 והיוצא לנו: על הדלת הראשונה (המורכבת משני חלקים), היה  
 מצוייר גלגלים, וכן עוד שני צורות קלועות. ועל הדלת השנית  
 (שגם כן מורכבת משני חלקים) מצוייר גלגלים.  
 ובפסוק הבא נלמד את שאר הציורים שעשה על הדלתות.  
 וראה בציור<sup>קמט</sup>.

❧ מי הבאר ❧

קמז. מלבי"ם.

קמח. עיקר ביאורינו בענין הדלתות, הוא על פי המלבי"ם כאן.

קמט. ובענין זה נזכיר שמכיוון שרוחב הפתח הוא עשר אמה יוצא כל דלת ארכו חמש אמה,  
 ומכיוון שהכותל עביו שש אמה, העמידו את הדלתות החיצונות אמה אחת בפנים. וכמו שרואים  
 בציור (מה שכתבנו בהערה זו מבואר בבית שני, ומסתמא היה כן גם בבית ראשון).  
 הציור בעמוד הבא.

❁ ציור צורת פתח ההיכל - מבט מלמעלה

❁ עם ארבעת הדלתות, ועם מזוזות רביעית

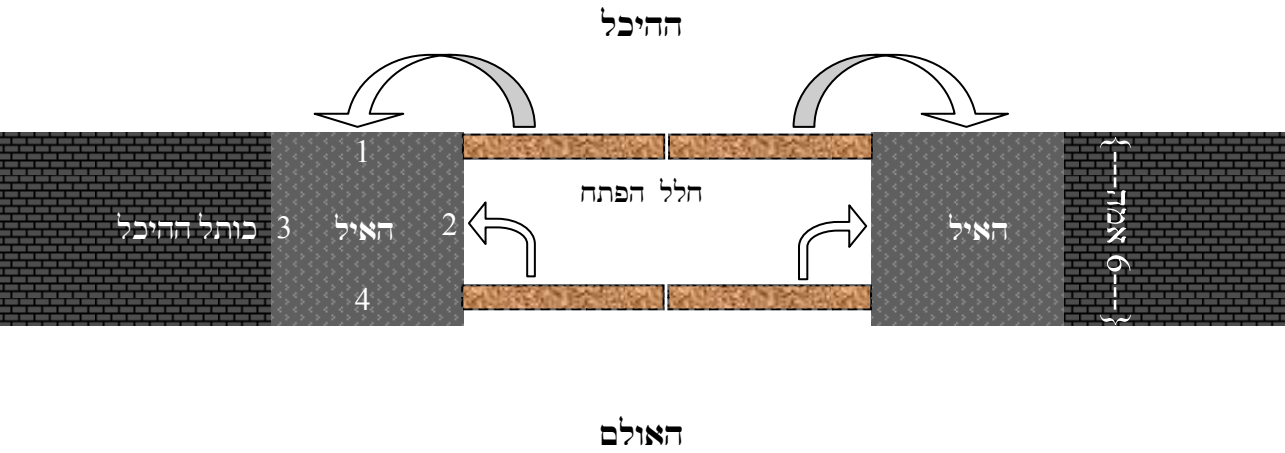

❁ הדלתות באמצע פתיחתן

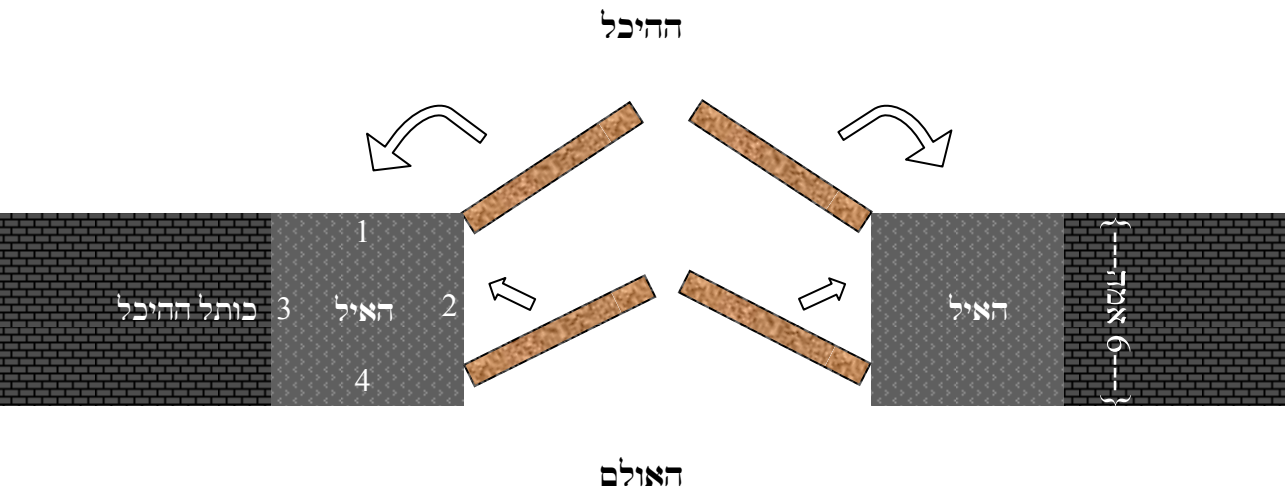

☞ הדלתות פתוחות ☞

ההיכל



חלל הפתח

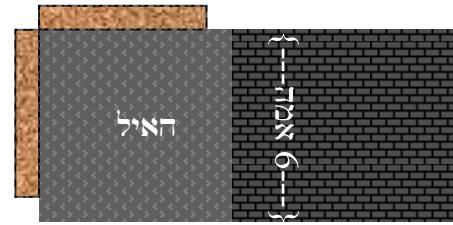

האולם

☞ צורות המזוזות (הַאֵילִים) ☞

☞ צורת המזוזה ☞

☞ בכניסה לקודש הקדשים ☞

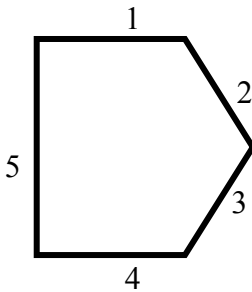

הַאֵיל מְזוּזוֹת חֲמִשִּׁית

☞ צורת המזוזה ☞

☞ בכניסה להיכל ☞

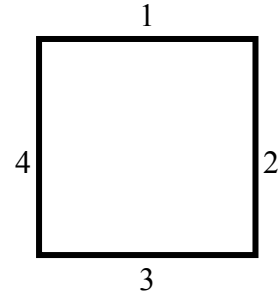

מְזוּזוֹת ... מֵאֵת רְבַעִית



(לה) וְקָלַע פְּרוּבִים וְתַמְרוֹת וּפְטָרֵי צְצִים, וְצָפָה זָהָב  
מִיִּשְׂרָאֵל עַל־הַמַּחְקָה:

חוץ מהגלילים, עוד חקק על הדלתות<sup>קנ</sup> גם כן כרובים, ודקלים,  
וחבלים, ופרחים<sup>קנא</sup>.

מִיִּשְׂרָאֵל עַל הַמַּחְקָה: הניח טסי הזהב ביושר<sup>קנב</sup>, ואח"כ הקיש  
בקורנס עד שנכנס הזהב לתוך מקום חקיקת<sup>קנג</sup> הציורים<sup>קנד</sup>.  
והזהב מכוון על חיקוק הצורות, שוקע במקום שיקועו, ובולט  
במקום בליטתו, לבל יבטל הזהב צורות הציורים, אבל יהיה  
נראה זהב<sup>קנה</sup>.

(לו) וַיִּבֶן אֶת־הַחֶצֶר הַפְּנִימִית, שְׁלֹשָׁה טוּרֵי גְזִית,  
וְטוּר פְּרִתֹת אֲרָזִים:

❧ מי הבאר ❧

קנ. מצודת דוד.

קנא. ביאור הצורות, כבר למדנו לעיל.

קנב. וזה פירוש מילת 'מיושר' בפסוק.

קנג. במצודת ציון אומר, שהמחקה בפסוק, מלשון חקיקה.

קנד. מלבי"ם. ובוה מסביר המלבי"ם את ההבדל מלעיל בדלתות קודש הקדשים, כי בדלתות  
קודש הקדשים כתוב לשון 'יורד', דהיינו שריד את הזהב על הכרובים דהיינו שהתיך הזהב  
באופן שנכנס לתוך המחוקה בעביו ובשיעורו, אבל בהיכל היה הזהב מיושר על המחוקה, היינו  
שהניח טסי הזהב ביושר ואח"כ הקיש בקורנס עד שנכנס הזהב לתוך החיקוי, ובוה לא היה  
צריך זהב רב כ"כ, וזה ממעלת הדביר נגד ההיכל.

קנה. רש"י. מצודת דוד.



העזרה (היא עזרת כהנים ועזרת ישראל<sup>קנ"ו</sup>), והיא סביב לבנין הבית, נקראת בפסוק הַחֶצֶר הַפְּנִימִית<sup>קנ"ז</sup>.

טעם השם שנקראת העזרה בפסוק החצר הפנימית, היא משום שהיא פנימית לעזרת נשים, שעזרת נשים יותר חיצונית<sup>קנ"ח</sup>.

כתלי העזרה בנה באופן של שלשה שורות אבני גזית זה על גב זה, והשורה מעליהן (השורה הרביעית), מעצי ארזים כרותים ומחוטבים היטב<sup>קנ"ט</sup>. ובסדר הזה המשיך לבנות עד כלות גובה הכתלים<sup>קס</sup>.

❧ מי הבאר ❧

קנו. רש"י.

קנו. רש"י. וכתוב ברש"י בסוגריים, וז"ל: ובמקרא לא מצינו כתוב 'עזרת', כי אם במשנה. עב"ל.

קנה. רש"י.

קנט. רד"ק. מצודת דוד.

קס. מצודת דוד.

❧ ציור תרשים הבית, ומסביבו החצר הפנימית קסא ❧

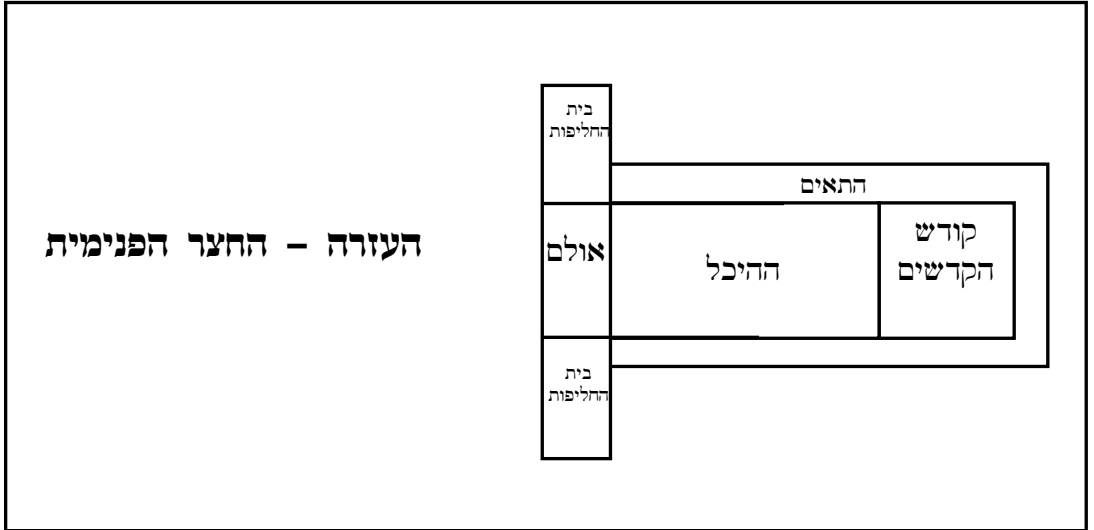

❧ מי הבאר ❧

קסא. ציור זה והציור הבא אינם לפי קנה מידה מדויק.

ציור תרשים הבית, עם החצר הפנימית, ועזרת נשים

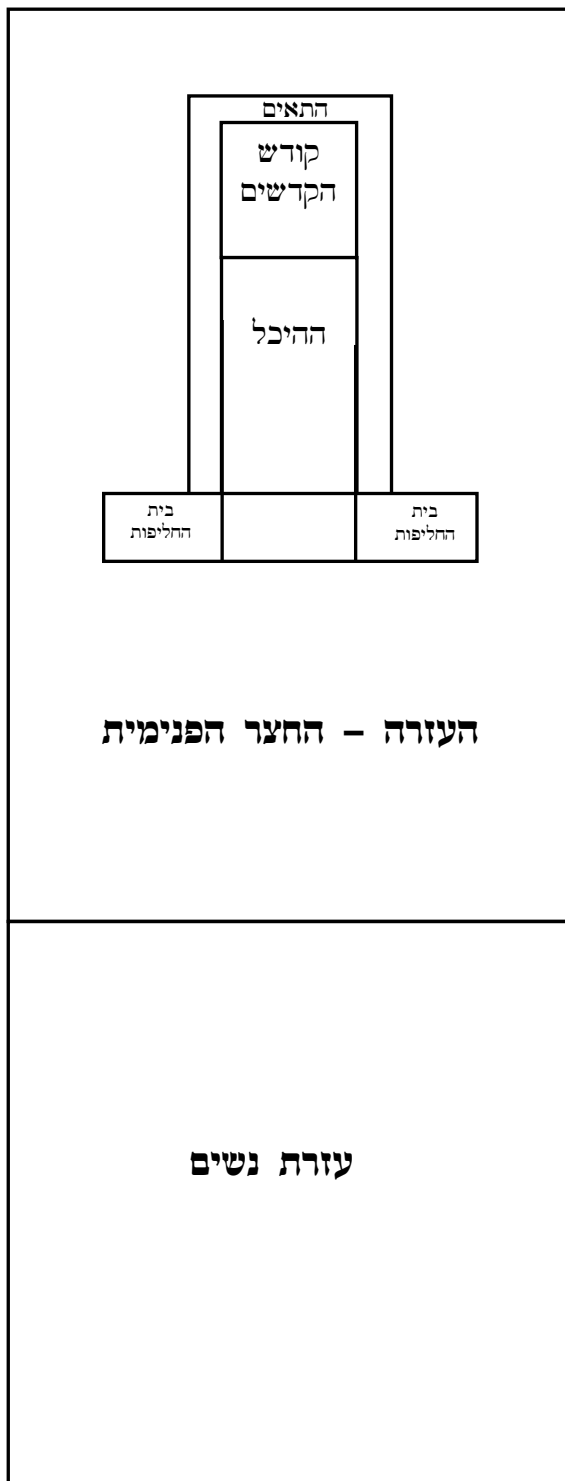

(לז) **בַּשָּׁנָה הַרְבִּיעִית יִפֹּד בֵּית יְהוָה, בְּיָרֵחַ זֶה:**

בשנה הרביעית למלכות שלמה המלך<sup>קסב</sup>, התחיל בבנית היסוד לבית ה'<sup>קסג</sup>, בחודש אייר<sup>קסד</sup>.

(לח) **וּבַשָּׁנָה הָאֶחָת עָשְׂרָה בְּיָרֵחַ בּוֹל, הוּא הַחֹדֶשׁ הַשְּׁמִינִי, כָּלָה הַבֵּית לְכָל־דְּבָרָיו וּלְכָל־ (משפטו כתיב) מְשַׁפְּטָיו, וַיִּבְנֶהוּ שִׁבְעַ שָׁנִים:**

ובשנה האחת עשרה למלכות שלמה המלך, בחודש מרחשון<sup>קסה</sup>, הוא החודש השמיני מניסן, סיים את בניין הבית, לכל הדברים הנצרכים בו<sup>קסו</sup>, ולכל משפטיו (כפל הדבר במילות שונות<sup>קסז</sup>). ובנה אותו שבע שנים<sup>קסח</sup>.

❧ מי הבאר ❧

קסב. רש"י.

ועיין במלבי"ם שמסביר מדוע כפל, אחר שכבר אמר זה בתחילת הפרק.

קסג. רד"ק. רש"י.

קסד. כבר למדנו למעלה שאייר נקרא זיו, משום דאית ביה זיוא לאילנא (רש"י פסוק א').

וזק"ק בביאור הגר"א על בנין הבית (מודפס בסוף מלכים א'), מבאר על זה, וז"ל: בחודש זיו. הוא אייר והוא שם העצם שלו וכך היו קוראין אותו קודם שבאו לבבל, דהיינו לאייר זיו ולתשרי איתנים, למרחשון בול ולניסן אביב, ושמות שלנו דהיינו ניסן אייר וכו' קראום אחר שירדו לבבל. כן מפורש בירושלמי. עכ"ל (פסוק א').

קסה. וברש"י: בירח בול. הוא מרחשון, שהעשב בלה בשדה, ובוללין לבהמה מן הבית, מלשון (שופטים י"ט כ"א) ויבל לחמורים. עכ"ל.

קסו. מצודת דוד.

קסז. מצודת דוד.

קסת. וברש"י להלן (פרק ז' פסוק א') על הפסוק ואת ביתו בנה שלמה שלש עשרה שנה, וז"ל: שבמלאכת גבוה נזדרזו, ובשלו נתעצל, ובשבחו ספר הכתוב. עכ"ל.



(יב) וְחָצַר הַגְּדוֹלָה סָבִיב שְׁלֹשָׁה מֵוָרִים גְּזִית וְטוֹר  
פְּרֵתֹת אֲרָזִים, וְלֶחָצַר בֵּית־יְהוָה הַפְּנִימִית, וְלֹאֲלֵם  
הַפְּיֹת:

פסוק זה הוא האחרון מפסוקי בית שלמה המלך<sup>א</sup>, ומבאר באיזה אופן בנויים הכתלים<sup>ב</sup>.

את הכתלים בנה באופן זה: שלשה שורות אבני גזית זה על גב זה, והשורה מעליהן (השורה הרביעית), מעצי ארזים כרותים ומחוטבים היטב<sup>ג</sup>. ובסדר הזה המשיך לבנות עד כלות גובה הכתלים<sup>ד</sup>.

❧ מי הבאר ❧

- א. פסוקי בית שלמה המלך, יבואר להלן בעזה"ת.
- ב. ביארנו כאן גם את פסוק י"ב, מאחר שמדבר גם מענין בית ה'.
- ג. ושאר הפסוקים הקודמים לזה של בית שלמה המלך, יבוארו להלן בעזה"ת.
- ד. ומשום שמדבר ג"כ מכתלי בית ה', ביארנוהו פה ג"כ.
- ה. רד"ק ומצודת דוד לעיל (פרק ו' פסוק ל"ו).
- ה. מצודת דוד.

ובנה בצורה זו את החצר הגדולה בבית שלמה המלך, וכן את העזרה הפנימית בבית ה', וכן את האולם אשר לפני ההיכל<sup>1</sup>.

(יג) וַיִּשְׁלַח הַמֶּלֶךְ שְׁלֹמֹה וַיִּקַּח אֶת־חִירָם מִצֹּר:

וישלח המלך שלמה, ויקח את חירם (כך שמו של האומן<sup>2</sup>), מצור.

(יד) בֶּן־אִשָּׁה אֱלֻמְנָה הוּא, מִמַּטֵּה נַפְתָּלִי, וְאָבִיו אִישׁ־צֹרִי חָרָשׁ נְחָשֶׁת, וַיִּמְלֵא אֶת־הַחֲכָמָה וְאֶת־הַתְּבוּנָה וְאֶת־הַדַּעַת לַעֲשׂוֹת פְּלִמְלָאָה בְּנַחֲשֶׁת, וַיָּבֹא אֶל־הַמֶּלֶךְ שְׁלֹמֹה וַיַּעַשׂ אֶת־פְּלִמְלָאָתוֹ:

והוא בן אשה אלמנה.

הוא עצמו מצד אביו משבט נפתלי, אבל אימו משבט דן<sup>3</sup>. והיא מצאצאי אהליאב בן אחיסמך<sup>4</sup>.

ואביו התגורר זמן רב בצור, ועל כן נקרא איש צורי<sup>5</sup>.

❧ מי הבאר ❧

1. שהיא החצר. ונ"כ אינה מקורה.

2. רלב"ג. מצודת דוד.

3. מצודת דוד.

4. מצודת דוד. וכן במלבי"ם בפירוש הראשון במה שכתוב בדברי הימים, שאימו מבנות דן.

5. מורנו הגר"ח קניבסקי שליט"א בספרו 'למכסה עתיקי' (דברי הימים), ומקורו בערכין (ט"ז:).

ואביו<sup>ב</sup> אומן<sup>ג</sup> נחושת. (והזכיר שאביו היה גם כן אומן נחושת, שעל ידי כך היה לחירם בקיאות גדולה יותר במלאכת הנחושת<sup>ד</sup>).  
חירם נתמלא בחכמה ובתבונה ובדעת<sup>ה</sup>, לעשות כל מלאכה בנחושת.

❧ מי הבאר ❧

יא. מצודת דוד.

יב. מצודת דוד.

יג. רש"י.

יד. רלב"ג. וכן במצודת דוד להלן.

טו. וראה בשמות (ל"א א'-ה'): וַיִּדְבֹר ה' אֶל מֹשֶׁה לֵאמֹר: רְאֵה קָרָאתִי בְשֵׁם בְּצִלְאֵל בֶּן אוֹרֵי בֶן חוּר לְמֹשֶׁה יְהוּדָה: וְאִמְלֵא אֹתוֹ רוּחַ אֱלֹהִים בְּחִכְמָה וּבְתַבּוּנָה וּבְדַעַת וּבְכָל מְלָאכָה: לְחֹשֶׁב מַחְשָׁבֹת לַעֲשׂוֹת בְּזָהָב וּבְכֶסֶף וּבְנִחְשָׁת: וּבְחֶרְשֵׁת אֲבָן לְמִלֵּאת וּבְחֶרְשֵׁת עֵץ לַעֲשׂוֹת בְּכָל מְלָאכָה:

וראה ברמב"ן (שם) וז"ל: ועוד, שהוא חכם גדול בחכמה בתבונה ובדעת להבין סוד המשכן וכל כליו למה צוו ואל מה ירמוזו.

אמר רב יהודה אמר רב יודע היה בצלאל לצרף אותיות שנבראו בהן שמים וארץ (ברכות נה.). ונראה דג"כ חירם שעסק בבנין בית המקדש, היה לו ג"כ את זה.

וברש"י כאן: וימלא את החכמה ואת התבונה ואת הדעת. שלשה כלי אומנות שהעולם נברא בהן, שנאמר (משלי ג' י"ט-כ') בחכמה יסד ארץ, כונן שמים בתבונה, בדעת תהומות נבקעו. בשלשן נבנה הבית עב"ל.

ונראה לבאר, דהרי חכמה תבונה דעת הם הג' מוחין חב"ד. וזה ג"כ גדלות שלם.

ראה דברות קודש מזקה"ק הבעש"ט הק' (בעש"ט על התורה פרשת פקודי במקור מים חיים) וז"ל: כשאדם מקדש ידיו לעשות עמהם מצוות מעשיות וצדקה, אז ידיו הם מרכבה למדה עליונה הנקרא יד, וזהו שעל בן הקפידה תורה בחובל בחבירו ומחסר ממנו אבר, לשלם המשה דברים שהם נזק צער ריפוי שבת ובושת (בבא קמא פ"ג.), כי שמא זה האדם הנחבל היה מקדש אבריו, להיותו מרכבה לקדושה עליונה, עין שלו מרכבה תחת עין יד תחת יד וכו'. והנה זה היה ענין בנין המשכן שהיה צריך בצלאל לידע צירוף אותיות שבהם נבראו שמים וארץ (ברכות נ"ה.), כי בנין המשכן היה, שהיו מעתיקים פה במשכן הזה, משכן ובנין כל העולמות, כמעתיק כתב מכתב, שמעתיק אות באות, כן היו מעתיקים מקדש העליון במשכן הזה, על בן נעשה המשכן בחכמה בתבונה ובדעת, כמו בנין העולם, שנאמר בו (משלי ג') ה' בחכמה יסד ארץ כונן שמים בתבונה בדעתו וכו', ויש מלאכה שהיתה נעשית במעשה, ויש על ידי מחשבה, כמו שכתוב (פ' תשא) ולחשוב מחשבות, והמנורה שהוא סוד נעלם, לא היה יכול אפילו משה רבינו עליו השלום

## ויבוא אל המלך שלמה ויעש כל מלאכתו.

### מי הבאר

לעשותה, כמו שכתב ספר הקנה פרש לי מעשה המנורה שלימה ומוקשה, וכל זה היה, להראות לעם בני ישראל, כי כמו שיכולין להעתיק מקדש העליון וכל צירופי השמות, במשכן הזה שהוא מדברים דוממים וגשמיים עצים ואבנים זהב וכסף ונחושת, כל שכן האדם שהוא עיקר משכן ה', כי היכל ה' המה, וכמו שכתוב (תהלים ע"ח) וימוש משכן שילה אוהל שיכן באדם, וכמו שכתוב (מלכים א' ה') לא בחרתי בעיר וכו' ואבהר בדוד, כל שכן שיוכל האדם לעשות עצמו מרכבה לקדושה עליונה, להעתיק בעצמו ובאבריו כל העולמות וצירופי שמות רוחניות עליונה, וכל זה היה ללמד דעת לבני ישראל, וזהו שכתוב ועשו לי מקדש, פ' איני אומר יעשו לי בית להיות מקודש, אלא ועשו לי תיכף המקדש העליון יעתיקו הם, כי ושכנתי בתוכם, פ' יהיה שריית שכינה על עושי המלאכה, שתיכף שיקחו דבר לעשות יכוונו לעשות כתבניתו העליון, כי ראה מופת על זה, אשר אני מראה אותך, פירוש אני מראה אותך ולא את עושי המלאכה אלא שאתה תלמדם ומה אני מראה אותך לא משכן ממש, כי אם את תבנית המשכן וכו', ותראה נפלאות וכן ממש תעשו בלי שום חסרון, ומזה תראה שתהיה השראת השכינה על עושי המלאכה, וזהו שכתוב אחר כך וירא משה את המלאכה והנה עשו אותה כאשר ציוה ה', דייקא בציווי בלבד בן עשו הם בפועל ממש, ויברך אותם משה ואמר להם ויהי נועם כו', והכי פירוש, ויהי נועם, פירוש השכינה שנקרא נועם ה' אלהינו ודאי שורה עלינו, והראיה לזה הוא שהרי ומעשה ידינו כוננה עלינו, שנעשה בתכלית נכון כהוייתו בעולמות העליונים, על כן יהיה רצון שתשרה שכינה במעשה ידיכם, פירוש, בנין זה המשכן מה שהעתיקתם פה כל מקדש העליון וכל ציור העולמות, הוא ללמד אתכם דעת לכל ימות עולם, שבכל עת שתמצו לעשות מצוה תעשו עצמכם מרכבה לקדושה עליונה, להעתיק בעצמיכם שתשרה שכינה בכם, שאתם מקדש והיכל ה', ותהיו נעשים מרכבה להשכינה בעשותכם המצוות. וזהו שאמר דוד המלך עליו השלום (תהלים י"ט) גם עבדך נזהר בהם, פירוש, אינו אומר זה על עצמו, אלא הכי פירוש, כי עד עתה דיבר משבחי התורה הקדושה תורת ה' תמימה וכו' הנחמדים מזהב וכו', ועתה אמר, גם היינו עוד מעלה נסתרת יש להתורה וזהו, כי עבדך נזהר בהם, נזהר הוא מלשון (דניאל י"ב) כזוהר הרקיע, פירוש, כי התורה מזככת הנשמה והגוף, עד שזיהירו כזוהר הרקיע, בשמרים, על ידי שמירת התורה הקדושה, עקב רב, פ' אפילו העקב יכול להיות דבר גדול ורב, כמו שמצינו (זוהר הקדוש תולדות דף קמ"ב:) בעקבו של אדם הראשון שהיה מכהה לגלגל המה. עכ"ל.





(טו) וַיִּצַר אֶת־שְׁנֵי הָעַמּוּדִים נְחֹשֶׁת, שְׁמֹנֶה עֶשְׂרֵה אֲמָה קוֹמַת הָעַמּוּד הָאֶחָד, וְחוּט שְׁתֵּים־עֶשְׂרֵה אֲמָה יִסֵּב אֶת־הָעַמּוּד הַשֵּׁנִי:

עֵתָה נִלְמַד בַּעֲזַהי"ת אֵת יִצִּירַת שְׁנֵי עַמּוּדֵי הַנְּחוּשֶׁת אֲשֶׁר הָעַמּוּדוֹ אוֹתָם בְּצִדֵי שַׁעַר הַהֵיכָל (וְעֵינַי לִקְמוֹן אֵת מְקוֹמָם הַמְדוּיָק).

וַיִּצַר: תְּחִילָה צִייר צוֹרֵת הָעַמּוּדִים בַּדְּפּוּס<sup>טו</sup> (דֵּהֵינּוּ חֻקֵּי וְצִייר בְּקֶרֶקֶע אֵת צוֹרֵתָם, וְאַח"כּ יִצַק לְתוֹךְ הַדְּפּוּס בְּקֶרֶקֶע אֵת הַנְּחוּשֶׁת<sup>טז</sup>). יִצַק אֵת שְׁנֵי הָעַמּוּדִים יַחַד חֲתִיכָה אַחַת בְּאוֹרֵךְ שְׁלֹשִׁים וְחֲמֹשׁ אֲמָה<sup>טז</sup>. וְאַחַר כֵּךְ חִילְקָם, וְנִמְצְאוּ כָל אֶחָד מֵהָעַמּוּדִים שֶׁבַע

❧ מי הבאר ❧

טז. מלבי"ם.

יז. מלבי"ם.

בסוף הספר הבאנו מאמר מהספר 'מכון שבתך' על העמודים.

יח. בדברי הימים כתוב שלשים וחמש אמה קומתן, דהיינו שניהם כאחד. וכאן כתוב שמונה עשרה אמה קומת העמוד האחד. והישוב לב' כתובים אלו מבואר למעלה. שיצק אותם יחד חתיכה אחת ואח"כ חילקם וכו'.

עשרה וחצי אמה<sup>ט</sup>. ודפק בראש כל אחד מהעמודים בקורנם ועשה שם על שפתם מעשה שושן (כדלהלן), עד שנתארך בחצי אמה נוספת ונמצא ארכו של כל אחד משני העמודים שמונה עשרה אמה<sup>י</sup>.

אורך ורוחב שני העמודים בשווה, ולכן כשכתוב בפסוק מידת אורך או רוחב אחד מהעמודים, אות הוא שגם העמוד השני כך<sup>כא</sup>.

היקף העמוד הוא שתיים עשרה אמה, ונמצא ארכו ורחבו ארבעה על ארבעה אמה (אם כי העמוד עגול), כזה:

☞ וחוט שתיים עשרה אמה יסוב את העמוד ☞

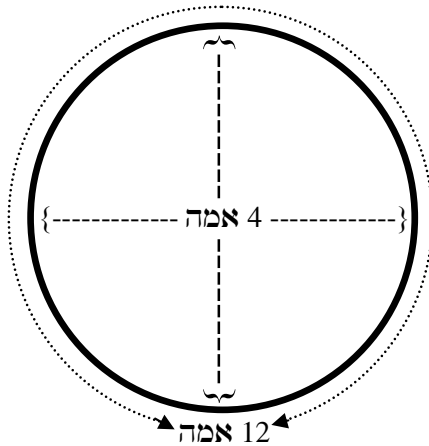

☞ מי הבאר ☞

יט. (35:2=17.5)

כ. בדברי הימים כתוב: שלשים וחמש אמה קומתו. שיצק שניהם כאחד, והאמה החסירה הקיש בקורנם ועשה על שפת כל אחד מעשה שושן, ונתארך כל אחד בחצי אמה. מלבי"ם. רש"י. עי"ש.

כא. רש"י. מלבי"ם.

העמוד חלול, ועובי הדופן ארבעה אצבעות<sup>כב</sup>.

(טז) וְשֵׁתֵי כְּתָרֹת עָשָׂה לְתֵת עַל־רֵאשֵׁי הָעַמּוּדִים, מִצַּק  
נְחֹשֶׁת, חֲמִשׁ אַמּוֹת קוֹמַת הַכְּתָרֹת הָאֶחָת, וְחֲמִשׁ  
אַמּוֹת קוֹמַת הַכְּתָרֹת הַשֵּׁנִית:

שתי כותרות עשה לתת על ראשי העמודים, כתר לכל עמוד.  
הכותרות נעשו ביציקת נחושת<sup>כג</sup>.

כל כותרת גבהה חמש אמות, ומורכבת משני גולות. הגולה  
העליונה גבהה שלש אמות, והגולה התחתונה שתי אמות<sup>כד</sup>.  
כזה<sup>כה</sup>:

❧ מי הבאר ❧

כב. רש"י, ומקורו מירמיה (ג"ב כ"א).

כג. מלבי"ם. מצודת דוד.

כד. רש"י. מלבי"ם. ע"פ סוף מלכים ב' (כ"ה י"ז).

ברש"י כתוב שהעמוד תחוב בכותרת שתי אמות.

כה. בעמודים הבאים.

הבאנו את הציור פעמיים, פעם אחת עם הכיתוב להסבר, ופעם אחת ללא.

מה שרואים בציור שהעמוד תחוב בכותרת שתי אמות, זה לשיטת רש"י.

אבל במצודת דוד (להלן) כתוב שתחוב רק חצי אמה, ובמלבי"ם לא מצאתי כמה תחוב, ומשמע  
קצת שלהמלבי"ם אינו תחוב.

מד

באר

מלכים א פרק ז

החיים

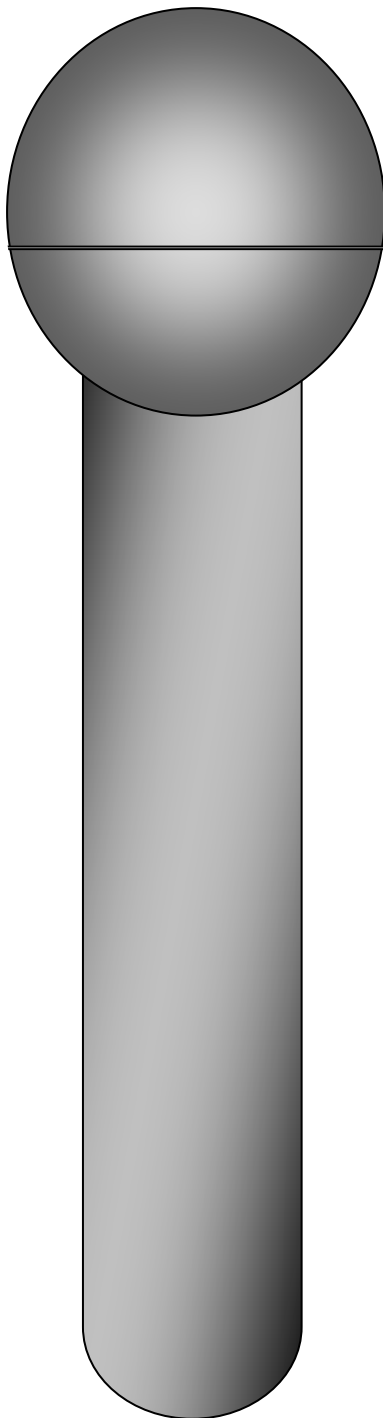

פה

החיים

מלכים א פרק ז

באר

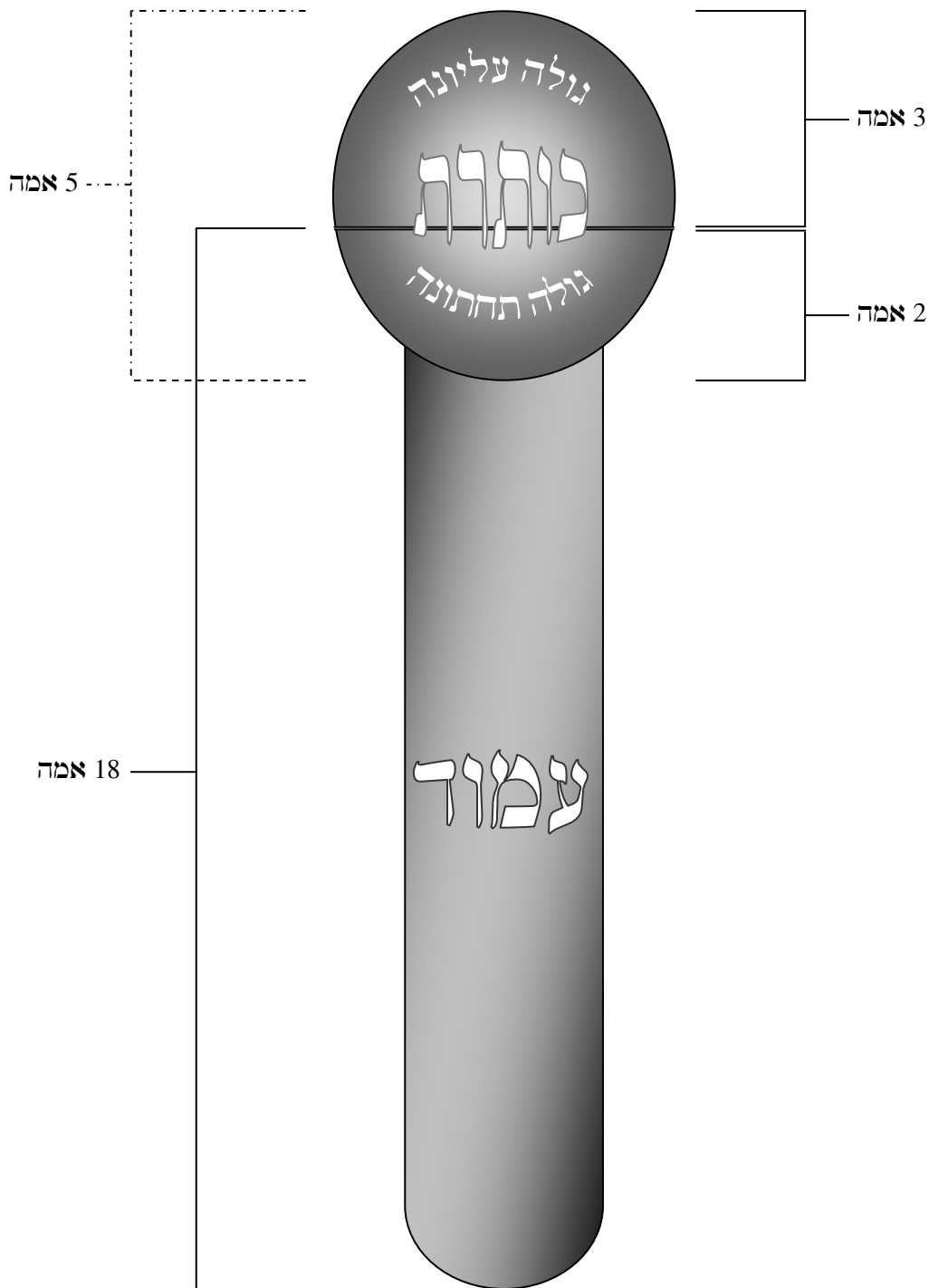

שתי הכותרות הם באותה מידה.

(י) שְׁבָכִים מַעֲשֵׂה שְׁבָכָה, גְּדָלִים מַעֲשֵׂה שְׂרָשָׁרוֹת,  
לְפַתֶּרֶת אֲשֶׁר עַל־רֹאשׁ הָעַמּוּדִים, שְׂבָעָה לְפַתֶּרֶת  
הָאֶחָת, וְשְׂבָעָה לְפַתֶּרֶת הַשֵּׁנִית:

על הכותרות עשה כיסויים וקישוטים<sup>11</sup>. ונלמדם עתה:

על הגולה העליונה מכסה ומקשטת שְׁבָכָה, דהיינו לבוש מעשה רשת ארוג מנחושת עשוי כמין כיפה<sup>12</sup> על הגולה העליונה (דהיינו הגולה בת שלש אמות, אשר היא מעל הגולה התחתונה בת שתי אמות<sup>13</sup>).

השבכות הם כמו כיפה וכובע על הכותרות<sup>14</sup>.  
בעין זה<sup>15</sup>:

### ❧ מי הבאר ❧

כו. מפורש שזה היה לכיסוי, לכסות את הגולות, רק בפשטות זה היה גם לקישוט ליופי, וכפי שנראה (ומשמע) לקמן.

ולהלן ננקוט בעז"ה את הלשון כיסוי, משום דכך נוקט המלבי"ם (ואולי יש בזה סוד דזה ענין של כיסוי).

כו. רש"י.

כח. (2+3=5).

כט. רש"י.

ל. בעמוד הבא.

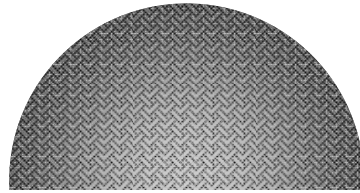

למטה מהשבכה יש גְדָלִים מַעֲשֵׂה שְׂרָשְׁרוֹת, ויש שבעה שרשרות לכל כותרת, והם משתלשלים למטה מהשבכות<sup>ל"א</sup> לכסות את ההפסק בין שני הגולות, ותחילת השרשרות על השבכה, בסופה<sup>ל"ב</sup>. ומכסה את תחילת מקום ההפסק בין שני הגולות<sup>ל"ג</sup>.

כזה<sup>ל"ד</sup>:

❧ מי הבאר ❧

ל"א. לכל עמוד יש שבכה (ויוצא שני שבכות לשני עמודים).

ל"ב. מלבי"ם.

ל"ג. מלבי"ם.

ל"ד. בפשטות כן הוא, כמו בציור, שהשרשרות הם לרוחב, ולא לגובה (ויש בזה כמה טעמים שכן הוא, ויבואר להלן בעוה"ת).

הציורים בעמוד הבא.

✧ הכותרת עם השרשרת הראשונה ✧



✧ הכותרת עם עוד שרשרות ✧





יש שבעה שרשרות<sup>ל</sup>.

(יח) וַיַּעַשׂ אֶת־הָעַמּוּדִים, וּשְׁנֵי טוֹרִים סָבִיב  
עַל־הַשְּׂבָכָה הָאֶחָת, לְכַסּוֹת אֶת־הַפְּתָרֶת אֲשֶׁר  
עַל־רֹאשׁ הַרְמוֹנִים, וְכֵן עָשָׂה לַפְּתָרֶת הַשְּׁנִיִּית:

עד עתה דיבר איך צייר אותם בדפוס, ועתה מדבר מעשייתם<sup>ל</sup>.

בתחילה נסביר את צורת הכיסויים האלה שעל הכותרות,  
ואח"כ נבארם בפסוקים בעזרהי"ת.

על הגולה העליונה<sup>לז</sup> מכסה שבכה<sup>לח</sup>, ובסופה הם השרשרות<sup>לט</sup>.  
השרשרות מתחילות על השבכה בתחתיתה, לכסות את מקום  
ההפסק בין שני הגולות<sup>מ</sup>.

בשני השרשרות התחתונות יש רימונים, והרימונים מחוברים  
לשרשרות בראשם<sup>מא</sup>. ובכל אחד מאלו שני השרשרות  
התחתונות יש מאה רימונים<sup>מב</sup>.

❧ מי הבאר ❧

לה. צויר כאן רק חלק מהשרשרות, ולהלן יש ציור עם כל השרשרות.

לו. מלבי"ם.

לז. שני חלקי הכותרת נקראים גולות.

לח. שנתבארה לעיל.

לט. מלבי"ם.

מ. מלבי"ם.

הרימונים תלויים בשרשרות בראשם, ולא באמצעם<sup>מג</sup>.  
כזה<sup>מד</sup>:

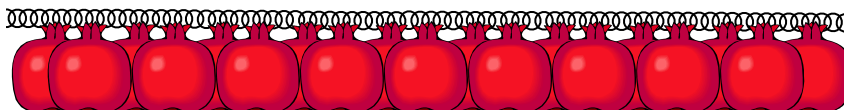

וביאור הפסוק הוא כך:

וַיַּעַשׂ אֶת הָעֲמוּדִים: עַד עֵתָה דִּיבַר אֵיךְ צִיַּר אוֹתָם בְּדָפוֹם, וְעֵתָה  
מִדְּבַר מַעֲשֵׂייתָם<sup>מז</sup>.

וְשְׁנֵי טוּרִים סָבִיב: יֵשׁ שְׁנֵי טוּרֵי רִימוֹנִים סָבִיב הָעֲמוּד<sup>מז</sup>. עַל יְדֵי  
שֵׁהֶם תְּלוּיִים בְּשָׁנֵי שְׂרָשְׁרוֹת<sup>מז</sup>.

עַל הַשְּׁבָכָה הָאֶחָת: בְּתַחֲתֵית הַשְּׁבָכָה<sup>מז</sup>. (הָאֶחָת: הַכוּוֹנָה לְכוֹתֶרֶת  
שֶׁבְעֲמוּד הַרְאָשׁוֹן, כִּי לְהֵלֵן יֹאמֵר שְׁגָם הַשְּׁנֵי הִיָּה כַךְ).

❧ מי הבאר ❧

מא. מלבי"ם.

מב. כן יוצא ע"פ המלבי"ם שאומר שהיה בכל שרשרת מאה רימונים. וא"כ מדובר רק על שני  
השרשרות התחתונות. כי אם היה כן בכל השרשרות, יוצא בכל עמוד שבע מאות רימונים,  
ובפסוק כתוב רק מאתים רימונים.

מג. מלבי"ם. וכן כל ביאור העמודים עם הכותרות והכיסויים הוא ע"פ המלבי"ם.

מד. בפשטות כן הוא, כמו בציור, כי זהו הראש של הרימונים. וכן תמיד הרי הכתר הוא למעלה,  
ולא למטה.

מה. מלבי"ם.

מו. מלבי"ם.

מז. כן יוצא ע"פ המלבי"ם, ע"ש.

מח. מלבי"ם.

לְכַסּוֹת אֶת הַפְתָּרֹת: שֶׁהַשְּׂבִיחַ מְכַסֵּה אֶת הַכּוֹתָרוֹת<sup>מט</sup>.  
 אֲשֶׁר עַל רֹאשׁ הָרִמּוֹנִים: הַשְּׂרָשְׁרוֹת הֵם בְּרֹאשׁ הָרִמּוֹנִים<sup>נא</sup>. כִּי  
 הָרִמּוֹנִים תְּלוּיִים בְּשְׂרָשְׁרוֹת בְּרֹאשָׁם<sup>נב</sup>.  
 וְכֵן עָשָׂה לְפִתְרֵת הַשְּׂנִית: וְכֵן עָשָׂה גַם לְכּוֹתָרֵת שֶׁבַע־עֲמוּד הַשְּׂנִי<sup>נג</sup>.

❧ מי הבאר ❧

מט. מלבי"ם.

נ. מלבי"ם.

נא. מלבי"ם.

נג. כן נראה לי לבאר זה. אמנם אפשר לבאר שהכוונה על הגולה התחתונה (וקורא לגולה התחתונה הכותרת השנית), ששם היו הרימונים, וכפי שאומר המלבי"ם בביאור הפסוק להלן, אך נראה יותר כאן בלשון הפסוק שהכוונה על העמוד השני ממש. והלשון שונה מלשון הפסוק להלן.

☞ כותרת העמוד עם כסוייה ☞

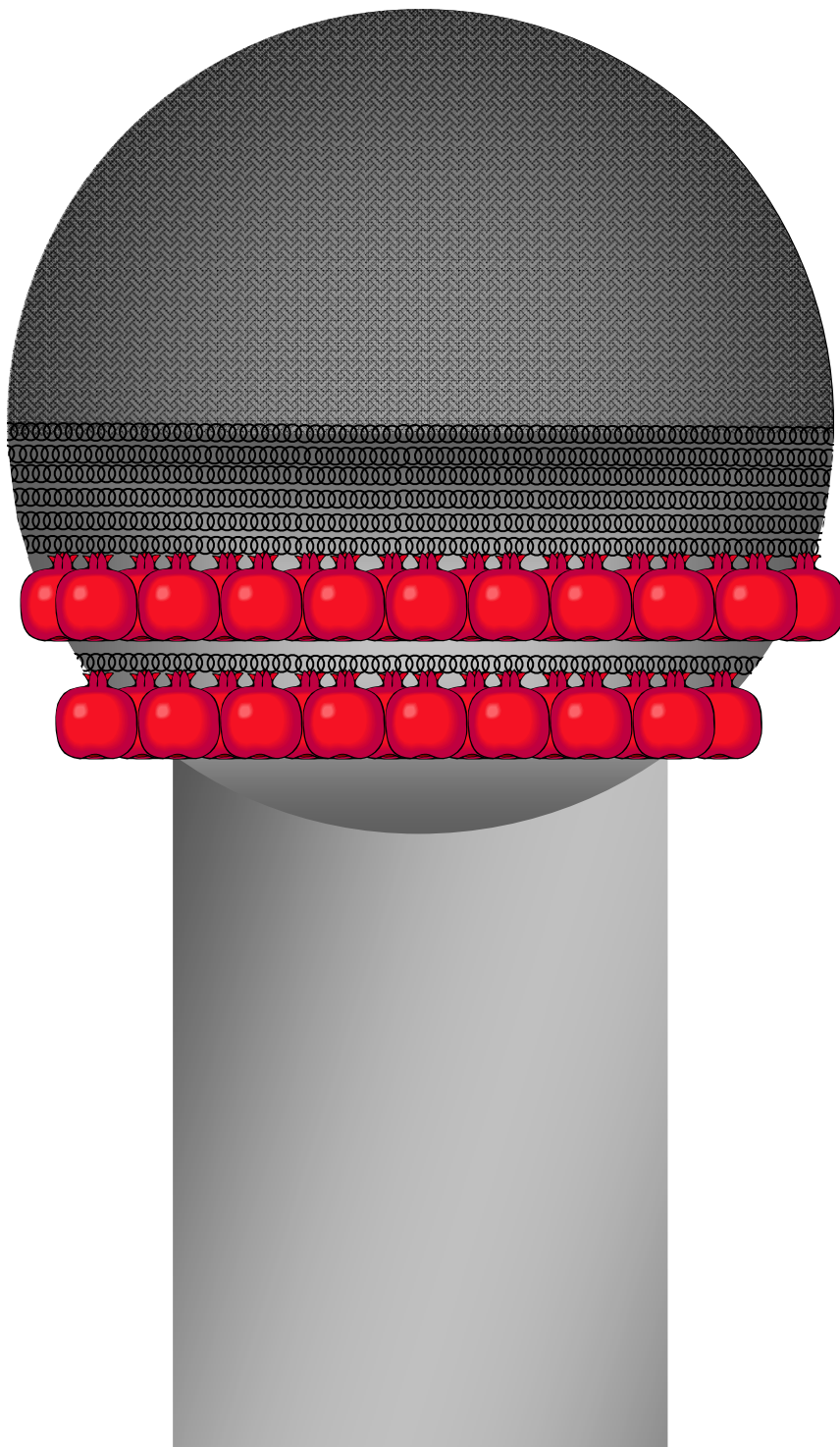

(יט) וְכִתְּרַת אֲשֶׁר עַל־רֹאשׁ הָעַמּוּדִים, מִנְעִישָׁה שׁוֹשֵׁן  
בְּאוֹלָם, אַרְבַּע אַמּוֹת:

עוד היה מצויר על כותל האולם, במקום שהגיעו לשם ראשי  
העמודים, כותרת בצורת שושן<sup>22</sup>.  
והיה ארכו ורחבו של זה הציור של השושן ארבע אמות<sup>23</sup>.

(כ) וְכִתְּרַת עַל־שְׁנֵי הָעַמּוּדִים גַּם־מִמַּעַל מְלַעֲמַת הַבֶּטֶן  
אֲשֶׁר לְעֵבֶר (שבכה כתיב) הַשְּׂבָכָה, וְהַרְמוֹנִים מֵאֲתֵימ  
טָרִים סָבִיב עַל הַפְּתִירַת הַשְּׁנִית:

וכתרת על שני העמודים גם ממעל: הכתוב מבאר שהכותרות היו  
גם ממעל. דהיינו שיש גם גולה למעלה (כמו שלמדנו כבר לעיל),  
והגולה הזו סגורה למעלה. שלא נחשוב שמלמעלה היה מגולה<sup>24</sup>.  
מְלַעֲמַת הַבֶּטֶן: מבאר היכן מתחלת הגולה העליונה. דהיינו,  
מדמה את כל הכותרת לגוף אדם, וכמו שבגוף אדם הבטן

מתחיל קצת למטה מחצי הגוף<sup>11</sup>, כך גם כאן מתחיל הגולה העליונה קצת למטה מחצי הכותרת<sup>12</sup>.

כזה:

☞ הגולה העליונה, מתחלת קצת למטה מחצי כל הכותרת ☞

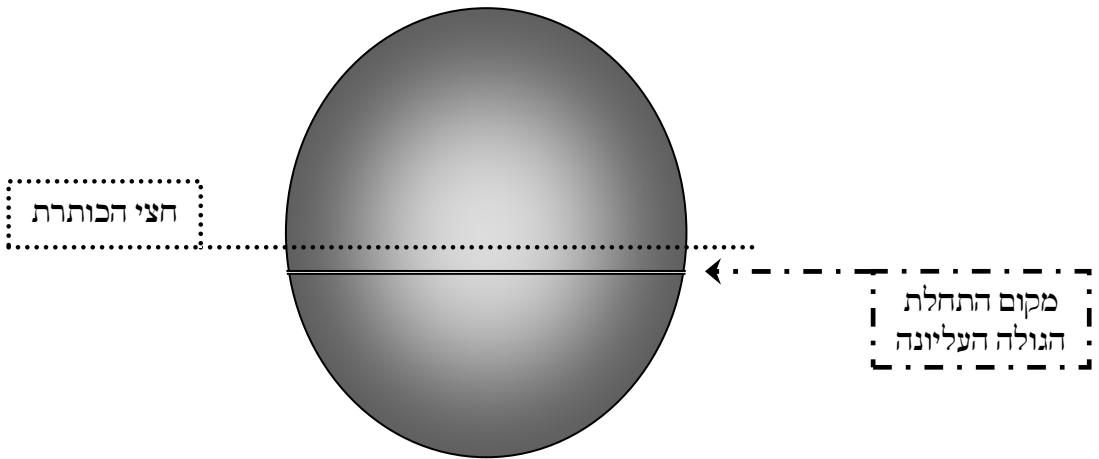

**אֲשֶׁר לְעֵבֶר הַשְּׂבָכָה:** בצד הזה (דהיינו בגולה העליונה) היה השבכה<sup>13</sup>.

☞ מי הבאר ☞

נו. כי הטבור הוא באמצע הגוף, וקצת למטה ממנו מתחיל הבטן. בענין שהטבור באמצע הגוף, ראה רש"י (ב"ב ע"ד א'): וא"י אמצעיתו של עולם היא כדכתיב (יהזקאל ל"ח) יושבי על טבור הארץ.

נו. מלבי"ם.

עתה מבאר את הרימונים שעל החצי התחתון של הכותרת, דהיינו על הגולה התחתונה.

**וְהָרְמוֹנִים מְאֹתִים:** עשה מאתים רימונים בכל עמוד, ובשני העמודים יחד ארבע מאות רימונים<sup>ט</sup>.

**טָרִים:** הרימונים הם בשתי שורות, מאה בכל שורה<sup>י</sup>.

**סָבִיב:** הרימונים הם סביב הכותרת בארבע רוחות<sup>יא</sup>.

ויש עשרים וארבעה רימונים בכל צד, ורימון אחד בכל פינה. ובסך הכל מאה רימונים<sup>יב</sup>.

וכן היה כך גם השורה שתחת זה.

**עַל הַכְּתָרֶת הַשְּׁנִיָּת:** דהיינו שאלו הרימונים היו על הכותרת התחתונה<sup>יג</sup>. כי העליונה כבר היה מכוסה בשבכה, ועכשיו כיסינו את התחתונה ברימונים<sup>יד</sup>.

נציג בכאן שוב את ציור הכותרת, ועתה יובן יותר טוב<sup>טו</sup>:

❧ מי הבאר ❧

נח. מלבי"ם.

נט. מלבי"ם.

ס. מלבי"ם.

סא. מלבי"ם.

סב. מלבי"ם. ובזה מישב המלבי"ם את מה שכתוב בירמיה (נ"ב כ"ג) וַיְהִי הָרְמוֹנִים תִּשְׁעִים וְשָׁשָׁה רוּחָה (פירוש ל' רוחות) כָּל הָרְמוֹנִים מֵאָה עַל הַשְּׁבָכָה סָבִיב.

סג. מלבי"ם.

סד. מלבי"ם.

סה. בעמוד הבא.

✧ כותרת העמוד עם כסוייה ✧

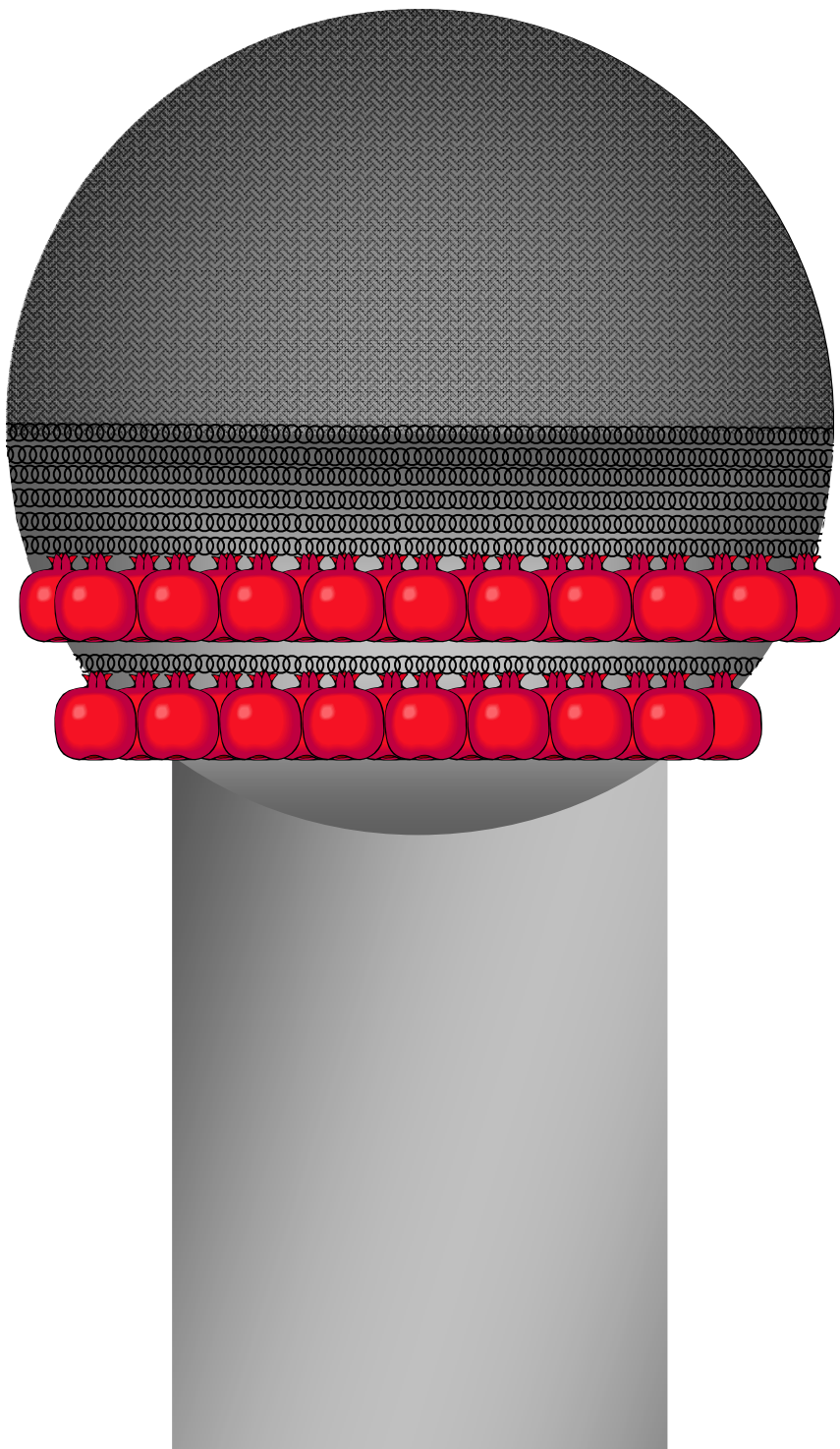



(כא) וַיִּקְרָא אֶת־הַעֲמֻדִים לְאֵלֶם הַהִיכָל, וַיִּקְרָא אֶת־הַעֲמֻד  
הַיְמָנִי וַיִּקְרָא אֶת־שְׁמוֹ יָכִין, וַיִּקְרָא אֶת־הַעֲמֻד  
הַשְּׂמָאלִי וַיִּקְרָא אֶת־שְׁמוֹ בַעֲזָ:

עתה מפרש הכתוב את הקמת העמודים<sup>טו</sup>, שהקימם באולם שלפני ההיכל<sup>טז</sup>.

וקרא את שם העמוד הימני יָכִין, לסימן טוב שיכון הבית לעולם<sup>טז</sup> כמו שכתוב<sup>טז</sup> בַּיְרַח יָכוֹן עוֹלָם<sup>טז</sup>.

וקרא את שם העמוד השמאלי בַּעֲזָ, והיא מילה מזרכבת: בו עז. דהיינו, שכבית הזה אשר בו מקריבים את הקרבנות, ימצא עוז וחוזק לישראל<sup>טז</sup>.

❧ מי הבאר ❧

סו. מלבי"ם.

סז. מצודת דוד.

סח. מצודת דוד. רד"ק.

סט. תהילים פ"ט ל"ח.

ע. רד"ק.

עא. מצודת דוד.

ורבינו המלבי"ם ביאר וז"ל: והנה בשני העמודים רמז על שני ההנהגות שה' מנהיג את עולמו, ההנהגה הטבעיית הקבועה מששת ימי בראשית היא מיוחסת תמיד ליד שמאל ונקרא בועז, כי עוז ה' קבוע בו לא ישתנה לעולם, וההנהגה הנסייית שיעשה ה' לפי הצורך ולפי הכנת התחתונים קרא יכין כי זאת יכין תמיד לפי הרצון המתחדש כפי מעשה התחתונים בעלי הבחירה, וכבר בארו האלהיים כי הני תרי סמכי קשומ, הם שני הירכים נצח והוד, הימני משפיע והשמאלי מקבל, והם לעומת יסוד ומלכות, שהנהגה הנסייית מושפע מיסוד העולם שנקרא חי העולמים, ועז"א (בפסוק ט"ו) שמונה עשרה אמה קומת העמוד האחד, ורמזו בקומה כי היסוד מושך מתפארת ישראל, תפארת גופא, שמרמזו בח"י חוליות שבשדרה. שהיא הקומה הנשאה בקודש, וההנהגה הטבעיית נשפעת ממדת מלכות המקבלת, ששם י"ב צרופי הוי"ה, ואחריו י"ב

## (כב) וְעַל רֹאשׁ הָעֲמוּדִים מַעֲשֵׂה שׁוֹשָׁן, וְהִתָּם מְלֹאכֶת הָעֲמוּדִים:

בראש העמודים הקיש בקורנמ, ועשה שיחיה ארוך יותר בחצי אמה, ובזה החצי אמה צייר שושנים<sup>23</sup>.  
ונשלמה מלאכת העמודים<sup>23</sup>.

### ❧ מי הבאר ❧

גבולי אלכסון, והיא הים שעשה שלמה העומד על שנים עשר בקר, ועז"א (שם) וחוט שתיים עשרה אמה יסוב את העמוד השני, כי הוא הסובב מארבע רוחות. עכ"ל.

ובביאור הגר"א (בסוף מלכים א') ביאר וז"ל: הענין שהאור מאיר ובא לעולם על ידי שני עמודי אור שהן שמש וירח, שני מאורות, וכנגדן מלכות בית דוד, כמו שנאמר וכסאו כשמש נגדי כירח יכון עולם, והן נגד פריץ וזרח, שממשלת הלבנה ביום ובלילה ופורץ גדל ונכנס בגבול שאינה שלה כמו שאמרו חז"ל אם מפרץ קאתי מלכא להוי שהמלך פורץ גדר, וגם מפני שהיא חסרה והוא לשון פרצה וחסרון. וזרח הוא על שם השמש. והם נגד מצות עשה ולא תעשה, ימין ושמאל, עבודה וגמילות חסדים שעליהם העולם עומד, והן עמודי עולם. ולמצות עשה צריך הכיון לעשות, ולמצות לא תעשה צריך גבורה כמו שאמרו איזהו גיבור הכובש את יצרו, והן נגד שמש וירח, כי השמש נגד מצות לא תעשה לכן בו שם"ה ימים והוא בגבורה כמו שנאמר בצאת השמש בגבורתו, וירח נגד עשה לכן נאמר בו כירח יכון עולם, וזהו ב' עמודים הימני נגד מ"ע שהוא ימין שמו יכין והשמאלי נגד מל"ת שמו בועז. וזה שאמרו אצל רבן יוחנן בן זכאי נר ישראל עמוד הימיני פטיש החוק, שהם נגד ג' עמודים שהעולם עומד עליהם, אך שבעונותינו הרבים אין בית המקדש ושני עמודים נחסר עבודה ותורה, כי מלכה ושריה בגוים אין תורה, לכן לא נזכר עמוד אלא אצל הימין שהוא גמילות חסדים, וכנגדן מצות עשה. ופטיש החוק הוא נגד לא תעשה שמתגבר על יצרו ומפוצץ אותו כפטיש יפוצץ סלע. ונר ישראל הוא נגד התורה אור, וזש"כ בזהר מעקר טורין ומנהר בוצינין, נגד פטיש החוק ונר ישראל, ועבודות המצות אין שם כי במתים חפשי רק השגת טעמי המצות, והוא נכלל בשגת התורה, מנהיר בוצינין, כי נר מצוה ותורה אור. עכ"ל.

עב. מלבי"ם.

עג. מצודת ציון.



(כג) וַיַּעַשׂ אֶת־הַיָּמִים מוֹצֵק, עֶשֶׂר בְּאַמָּה מִשְׁפָּתוֹ  
 עַד־שְׁפָתוֹ, עָגֹל סָבִיב, וְחֲמֹשׁ בְּאַמָּה קוֹמָתוֹ, (וקוה כתיב)  
 וְקוֹ שְׁלֹשִׁים בְּאַמָּה יָסַב אֹתוֹ סָבִיב:

עֵתָה נִלְמַד אֵת עֲשִׂיַת הַיָּמִים שֶׁל שְׁלֹמֹה, שֶׁהוּא כְּעֵין גִּיגִית  
 גְּדוּלָה<sup>עז</sup> מֵלֵאָה מַיִם, עֲשׂוּיָה מִנְחוּשָׁת, הַעוֹמַדַת בַּעֲזָרָה<sup>עב</sup>.  
 וַיַּעַשׂ אֵת הַיָּמִים מוֹצֵק, דִּהְיִינוּ שֶׁנַּעֲשֶׂה בִּיצִיקָה וְלֹא בַּהֲקִשְׁת  
 קוֹרְנָם<sup>עז</sup>.

עֶשֶׂר אַמָּה אָרְכוֹ בְּאַמְצַעִיתוֹ<sup>עז</sup>, מִשְׁפַּת צִידוֹ הָאֶחָד עַד שְׁפַת צִידוֹ  
 הַשְּׁנִי<sup>עח</sup>.

וְקוֹ שְׁלֹשִׁים בְּאַמָּה יָסַב אֹתוֹ, דִּהְיִינוּ שֶׁאָרְכוֹ מִסָּבִיב זֶה שְׁלֹשִׁים  
 אַמָּה, כִּי כָל דָּבָר שֶׁהִקִּיפוֹ שְׁלֹשָׁה טַפְחִים רַחְבּוֹ הוּא טַפַּח. וְכֵן גַּם

❧ מִי הַבָּאָר ❧

עד. מצודת דוד.

עה. יתבאר להלן אי"ה.

עו. מצודת דוד.

עז. רש"י. ואומר רש"י שזה מפני שכל רוחב כלי עגול הוא באמצעיתו.

עה. מצודת דוד.

כאן כשהקיפו שלשים אמה, רחבו הוא עשר אמה<sup>עט</sup>.  
כזה:

✻ וקו שלשים באמה יסוב אותו סביב ✻

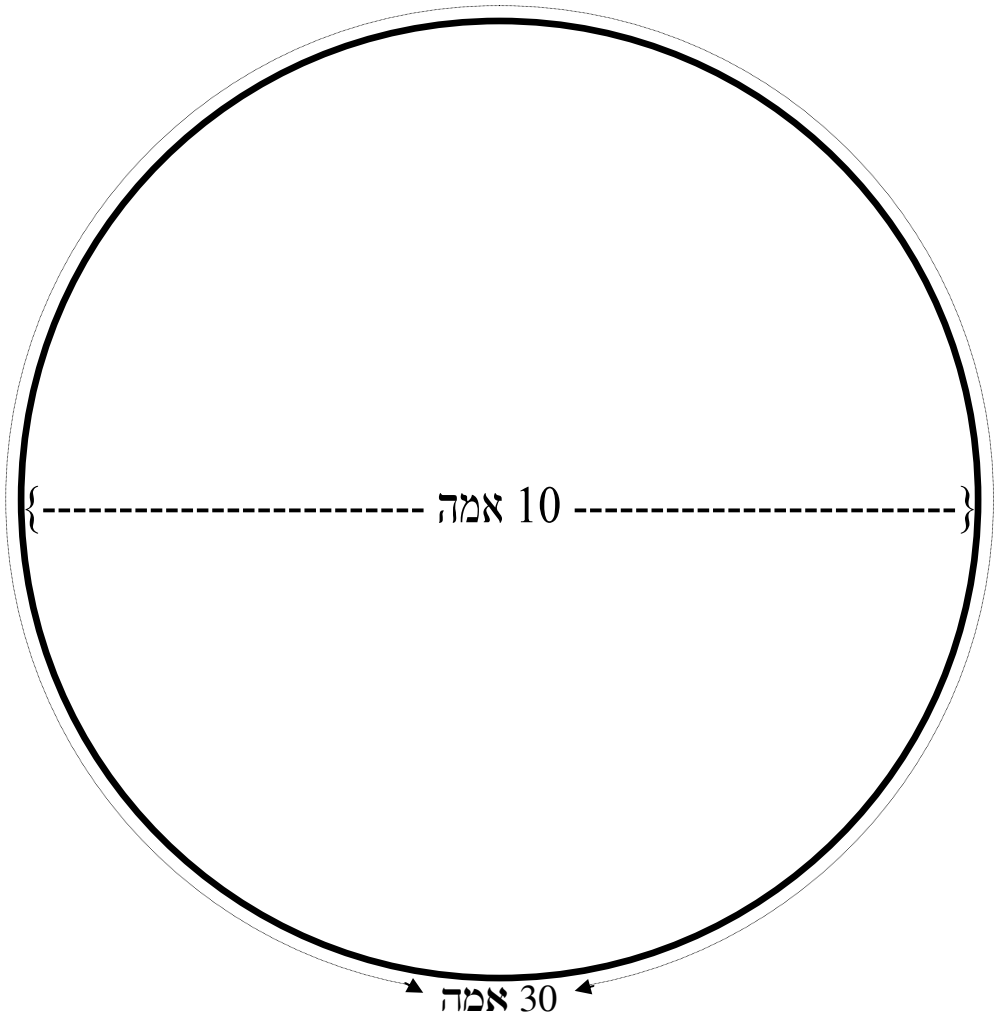

✻ מי הבאר ✻

וגובה הים, שזה עומקו<sup>פ</sup>, הוא חמש אמה. המידות האלו הם מבפנים, ואינם כוללים את עובי הדפנות<sup>פא</sup>, ולהלן<sup>פב</sup> נלמד שעובי הדפנות טפח.

(כד) וּפְקָעִים מִתַּחַת לְשַׁפְּתוֹ סָבִיב סָבִיב אֶתְּךָ עֶשְׂרֵי בָּאֵמָה מִקְפִּים אֶת־הָיָם סָבִיב, שְׁנֵי טוּרִים הַפְּקָעִים יִצְקוּם בִּיצְקָתוֹ:

הפקעים הם צורות ביצים בולטים<sup>פג</sup>, ועל אלו הביצים הבולטים חקוק כדמות בקר<sup>פד</sup>. שלשת האמות התחתונות של הים מרובעות, ושני האמות העליונות עגולות<sup>פה</sup>. כעין זה<sup>פו</sup>:

❧ מי הבאר ❧

פ. רש"י.

פא. רש"י כאן. גמ' עירובין י"ד.

פב. פסוק כ"ו.

פג. תרגום יונתן. רש"י.

פד. מלבי"ם.

כדברי הימים כתוב שהיו בקרים, ולכן מסביר המלבי"ם שעל הביצים חקוקים בקרים.

פה. רש"י. גמ' עירובין (יד:). מכיוון שלהלן (פסוק כ"ו) מבואר שהים מכיל אלפים בת (בת' זה שם מידה וניבואר להלן אי"ה), ואי אפשר שיכיל הים את השיעור הזה, רק אם יהיה באופן הזה, שלמטה מרובע ולמעלה עגול (רש"י כאן. גמ' עירובין יד:).

פו. בעמוד הבא.

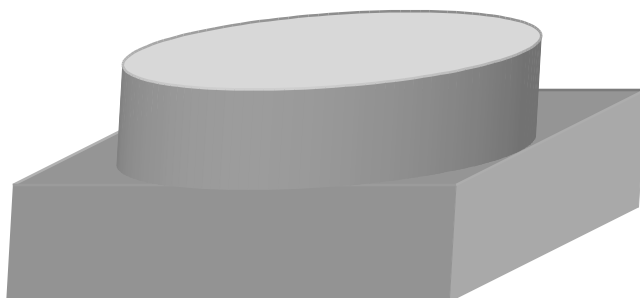

ההיקף של הים במקום שהוא מרובע, זה ארבעים אמה, דהיינו עשר אמה מכל צד<sup>פז</sup>.

ועל אלו העשר אמה מכל צד, אמר ששם הם הפקעים, והפקעים מקיפים את הים סביב<sup>פח</sup>.

יש שתי שורות של פקעים, זה תחת זה מקיפים את הים סביב. מזה שכתוב בפסוק שהפקעים הם תחת שפת הים, אין הכוונה ממש מתחת, אלא מתחת לשפתו רחוק ממנו שתי אמות, כי הפקעים הם על החלק המרובע של הים<sup>פט</sup>.

הפקעים יצוקים יחד עם הים עצמו, ולא שחוכרו אליו אח"כ<sup>צ</sup>.

❧ מי הבאר ❧

פז. רש"י. ועל שתי האמות העליונות העגולות אמר בפסוק הקודם שהקיפו שלשים אמה, כי ההיקף למטה בשלשת האמות המרובעות זה ארבעים אמה.

פח. רש"י.

פט. רד"ק.

צ. רש"י. רד"ק. מצודת דוד.

(כה) עִמֹד עַל־שְׁנֵי עֶשֶׂר בְּקָר, וְשְׁלֹשָׁה פָּנִים צְפוֹנָה,  
 וְשְׁלֹשָׁה פָּנִים יָמָה, וְשְׁלֹשָׁה פָּנִים נֹגְבָה, וְשְׁלֹשָׁה פָּנִים  
 מְזֻרְחָה, וְהָיָם עֲלֵיהֶם מְלֻמְעָלָה, וְכָל־אֲחֵרֵיהֶם בְּיָתָהּ:

הים עומד על שנים עשר בקרים עשויים מנחושת<sup>33</sup>, שלשה בכל צד, והים עליהם מלמעלה<sup>33</sup>.  
 אחורי הבקרים פונים כלפי פנים, אל תחת הים<sup>33</sup>, אחוריו של זה מול אחוריו של זה<sup>73</sup>.

(כו) וְעָבְיוּ טַפַּח, וְשָׁפְתוּ כַּמְעֵשֶׂה שְׁפַת־כּוֹס פָּרַח  
 שׁוֹשָׁן, אֲלֵפִים בַּת יָכִיל:

עובי דפנות ותחתית הים הוא טפח<sup>73</sup>.

### ❧ מי הבאר ❧

צא. מצודת דוד. ואין אלו הבקרים הבולטים על הים עצמו, שלמדנו בפסוק הקודם.  
 צב. צפונה – כלפי צפון, ימה – כלפי מערב, נגבה – כלפי דרום, מזרחה – כלפי מזרח.  
 וראה בכהאר"י הק' בשער הפסוקים (מלכים פרק ז) וז"ל: עמד על שני עשר בקר: כבר הודעתוך, ענין ז' היכלות עולם הבריאה, כנזכר בזוהר בפרשת פקודי. והתחלתם ממטה למעלה, לבנת הספיר, יסוד. עצם השמים, הוד. נוגה, נצה. זכות, גבורה. אהבה, חסד. רצון, ת"ת. היכל השביעי העליון מכלם, הוא הנקרא היכל קדש הקדשים, כולל כל ג' ראשונות, כח"ב. ונודע מ"ש בהיכלות שבפרשת בראשית, בהיכל הרצון, כי שם יש ששה היכלות אחרים, כלולים בו. והטעם הוא, כי הת"ת כולל כל הו"ק, כי הוא בחי' אות ו' של ההוי"ה, ונמצאו היות שש היכלות נה"י חג"ת, ועוד ששה אחרים כלולים בהיכל הרצון, הם סוד י"ב בקר. וההיכל השביעי העליון, הוא בחי' הים העומד על י"ב בקר הנז' עליהם מלמעלה. עכ"ל.

צג. רש"י.

צד. רש"י. מצודת דוד.

צה. רש"י. מצודת דוד.

ובשפתו קרוב לפיו<sup>צ</sup>, היה דופן הים דק ומרודד כמו כוס ששותים בו<sup>צ</sup>, ושם היה מצוייר פרחים ושושנים<sup>צח</sup>.

'פֶת' הכתוב בפסוק, הוא שם מידה<sup>צט</sup>.

ואמר הכתוב שהים מכיל 'אלפיים בת', שזה יוצא שש אלף סאה<sup>ק</sup>.

### מי הבאר

צו. רש"י.

צז. רש"י.

צח. רש"י.

צט. רש"י כאן. מצודת דוד. גמ' עירובין יד:

ק. רש"י כאן. מצודת דוד. גמ' עירובין יד:

והחשבון הוא: כי כתוב בגמ' שהים מכיל מאה וחמישים מקוואות טהרה, ובכל אחת ארבעים סאה, א"כ יוצא שש אלף סאה.

ולכך היה הים צריך להיות מרובע למטה ועגול למטה, בשביל שיחזיק את המידה הזאת.

ובדברי הימים כתוב שהים מכיל שלשת אלפים בת. ומתרגמים על זה חז"ל שכאן במלכים בלח, ובדברי הימים ביבש, כי הגודש היה שליש בבית הקיבול (גמ' עירובין יד: רש"י כאן).





(כז) וַיַּעַשׂ אֶת־הַמְּכֹנֹת עֵשָׂר נְחֹשֶׁת, אַרְבַּע בְּאַמָּה  
 אָרְזָה הַמְּכֹנֶה הָאֶחָת, וְאַרְבַּע בְּאַמָּה רַחְבָּהּ, וְשָׁלֹשׁ  
 בְּאַמָּה קוֹמָתָהּ:

עַתָּה נִלְמַד בַּעֲזֵרַת ה' יִתְבָּרֵךְ, בְּרַחֲמֵי הַרְבִּים וּבַחֲסִדֵי  
 הָעֲצוּמִים, אֵת ה'מכונות' שֶׁעָשָׂה שְׁלֹמֹה.  
 בְּמִצְוֹת הַכִּיּוֹר הִיָּה לַעֲשׂוֹת לוֹ פֶּן וּמְכוּן שִׁיִּשֵׁב עָלָיו, כְּמוֹ שֶׁכְּתוּב  
 בַּתּוֹרָה<sup>קא</sup> וְעָשִׂיתָ פִּיזוֹר נְחֹשֶׁת וְכִנּוֹ נְחֹשֶׁת, וְלֹכֵן לְאַחַר שֶׁהוֹסִיף  
 וְעָשָׂה שְׁלֹמֹה עֲשָׂרָה כִּיּוֹרֹת<sup>קב</sup>, עָשָׂה לָהֶם עֲשָׂרָה מְכֹנֹת<sup>קג</sup>.  
 'מְכֹנֶה' זֶה מַלְשׁוֹן כֵּן, כִּלְשׁוֹן הַכְּתוּב<sup>קד</sup> וְכִנּוֹ נְחֹשֶׁת, וְכְמוֹ שֶׁתְּרַגְּם  
 אוֹנְקֵלוֹס שֵׁם וּבִסְסִיָּה<sup>קה</sup>, וּמִזֶּה נִגְזַר הַלְשׁוֹן מְכוּן וּמְכֹנֶה.

❧ מי הבאר ❧

קא. שמות ל' י"ח.

קב. כמו שעשה גם עשר עשר מנורות, ועשר שולחנות.

קג. מלבי"ם.

קד. בסוף הספר הבאנו מאמר מהספר 'מכון שבתך' על המכונות.

קה. שמות ל' י"ח.

קה. וכן תרגם יונתן כאן: 'ויעש את המכונות' – 'ועבד ית בְּסִיָּא'.

אורך ורוחב כל מכונה ארבע אמות.

גובה המכונה עצמה (ללא הכן שעליה) הוא אמה וחצי, והגלגלים גבהם אמה וחצי. יוצא בסך הכל גובה המכונה שלש אמות<sup>קו</sup>.

ובתחילה נתאר את המבנה הכללי של המכונה:

המכונה עשויה כמו קופסא, באורך ורוחב ארבע אמה<sup>קי</sup>.

גג המכונה משופע ועולה למעלה מעל הקופסא של המכונה<sup>קי</sup>.

במרכז הגג יש חור ברוחב אמה וחצי. לחור יש דפנות העולות למעלה לגובה של חצי אמה<sup>קט</sup>.

כזה<sup>קי</sup>:

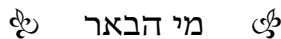

קו. ע"פ רש"י.

בתחילה לא הובן לנו לשון רש"י הק' כמו שנדרפס לפנינו, והיה נראה דזה סתירה מיניה וביה, כפי שיראה המעיין ברש"י. עד שהאיר השי"ת עינינו, שצריך לשים פסיק (או אפי' נקודה) לאחר המילה 'לבד' בלשון רש"י. וזה הוא לשון רש"י ללא הסוגריים שברש"י ועם הפסיק הנ"ל:

ושלש באמה קומתה. של מכונה לבד, קומת האופן שהיא יושבת עליו אמה וחצי אמה, וגובה המכונה אמה וחצי, האמה גובה היתה מרובעת, אבל חצי האמה היתה עגולה, שנאמר (להלן פסוק ל"ה) ובראש המכונה חצי האמה קומה עגול סביב. עד כאן לשון רש"י.

וכך יהא ביאור לשון רש"י: ושלש באמה קומתה, של מכונה לבד. שלש באמה קומתה הכתוב בפסוק, הוא הגובה של המכונה לבד, ללא הכן שעל המכונה. וכך הוא החשבון של הגובה: קומת האופן שהיא יושבת עליו אמה וחצי אמה. גובה הגלגל שתחת המכונה הוא אמה וחצי, וגובה המכונה אמה וחצי. וגובה המכונה עצמה אמה וחצי. ובסך הכל גובה המכונה עם הגלגל שלש אמות. וגובה זה הוא ללא הכן שעל המכונה (והמשך לשון רש"י מובן).

עד כאן זכינו בחסדי השי"ת ברוב רחמיו וחסדיו להבין את דברי רש"י הק' (ומסקנת הדברים הובא בביאור למעלה).

קז. רש"י.

קח. רש"י.

קט. רש"י.

☞ המבנה הכללי של המכונה ☞



בתוך דפנות הנקב שבגג תחוב הכן, וכולט מעליו אמה<sup>ק"א</sup>.  
 הכן עגול מלמטה בחלקו שנכנס לתוך מחיצות הנקב, ומלמעלה  
 מרובע<sup>ק"ב</sup>.  
 כזה<sup>ק"ג</sup>:

☞ מי הבאר ☞

ק. בעמוד הבא.

קא. רש"י.

קיב. הוא עגול מלמטה בכדי שיוכל להיכנס אל תוך מחיצות הנקב כראוי, ולמעלה מרובע,  
 מכיוון שכתוב בפסוק על הכן (להלן פסוק ל') וארבע פעמותיו, וא"כ מוכרח שהוא מרובע כי הרי  
 יש לו צדדים. ובמצודת דוד מפורש שמלמטה עגול ומלמעלה מרובע כנ"ל.

קיג. בעמוד הבא.

✻ הכן ✻

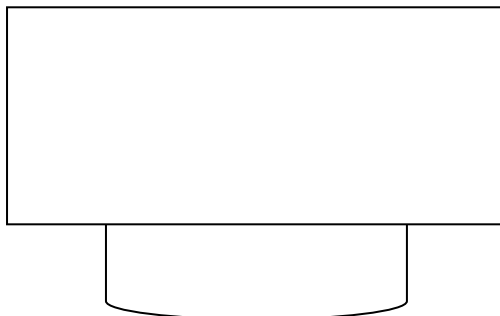

✻ המבנה הכללי של המכונה עם הכן ✻

✻ הכן מעל מחיצות הנקב במכונה ✻

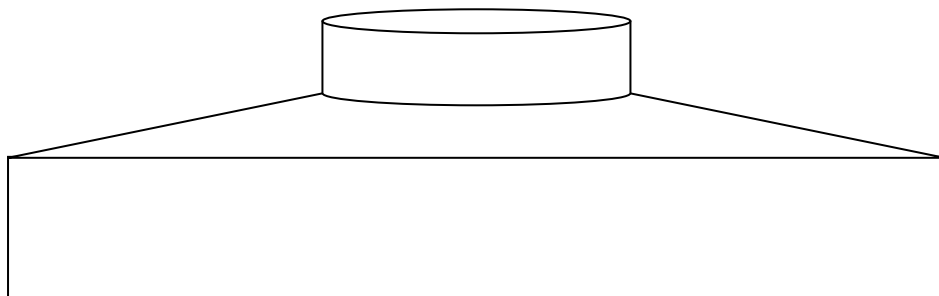
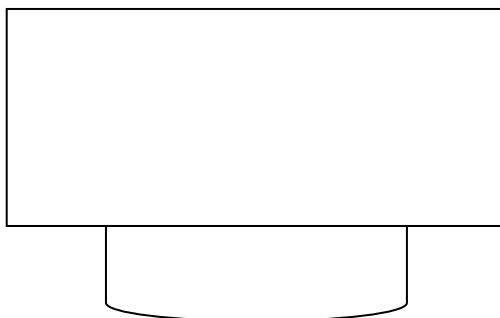

☞ תחתית הכן נכנס בתוך מחיצות הנקב במכונה ☞

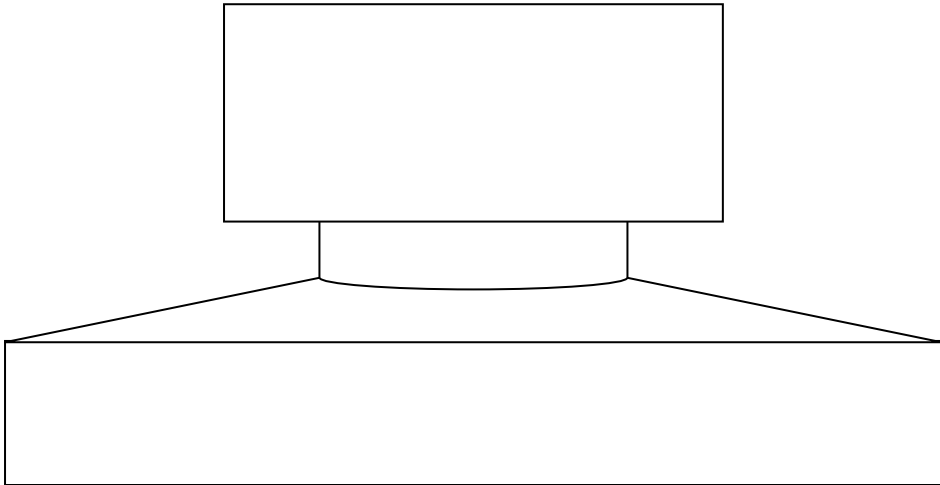

הכיוור יושב על הכן קיד.  
כזה קטו:

☞ מי הבאר ☞

קיד. רש"י.  
קטו. בעמוד הבא.

❖ הכיור יושב על הכן ❖

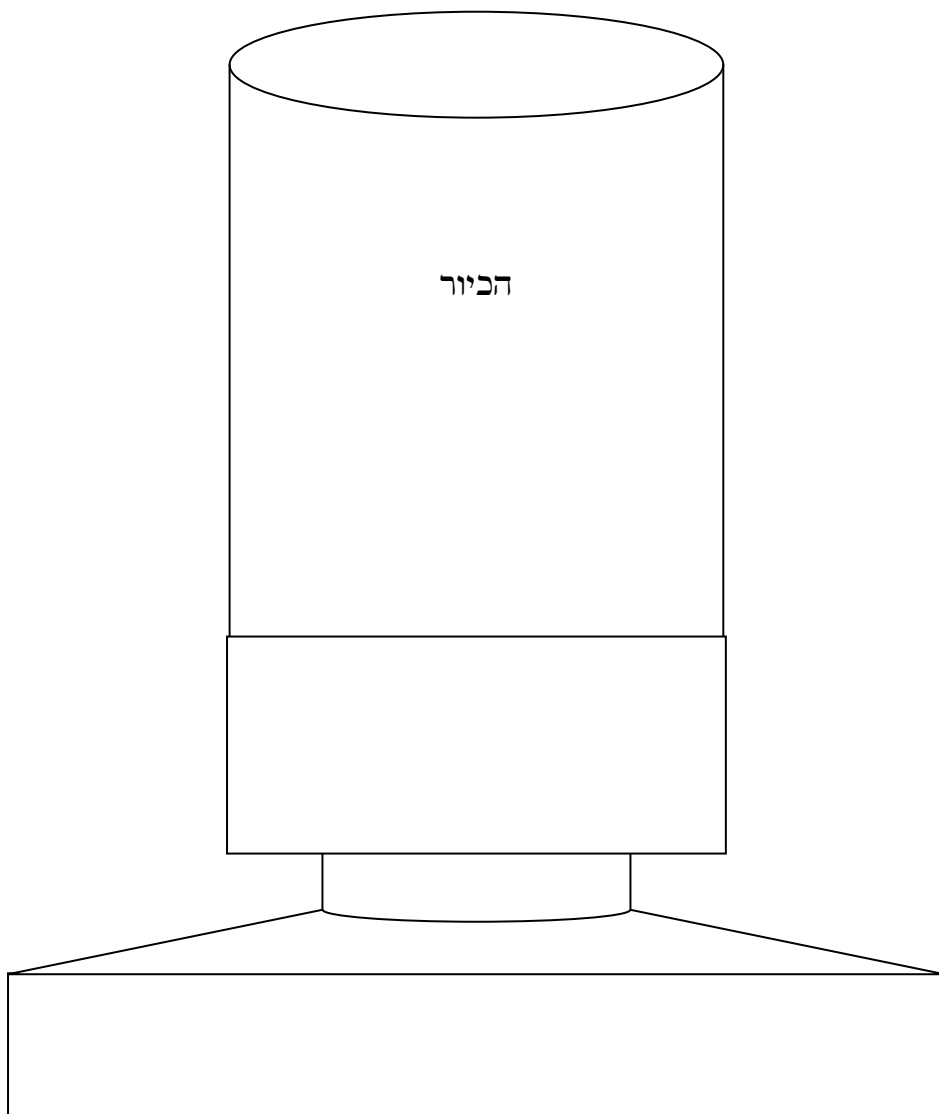

קיא

החיים

מלכים א פרק ז

באר

בארבע פינות המכונה למטה יש גלגלים, שנים מלפניו ושנים מאחוריו<sup>קט"ז</sup>.

הגלגלים מחוברים למכונה, ע"י שיוצא מהמכונה מקלות הנקראים ידות, ועליהם מסובבים הגלגלים<sup>ק"י</sup>.  
כזה<sup>ק"ח</sup>:

❧ מי הבאר ❧

קטז. רש"י.

ק"ז. רש"י. כל הביאור הזה הוא ע"פ רש"י, מלוקט מפירוש הפסוקים.

ק"ח. בעמוד הבא.

☞ המבנה הכללי של המכונה עם הגלגלים ☞

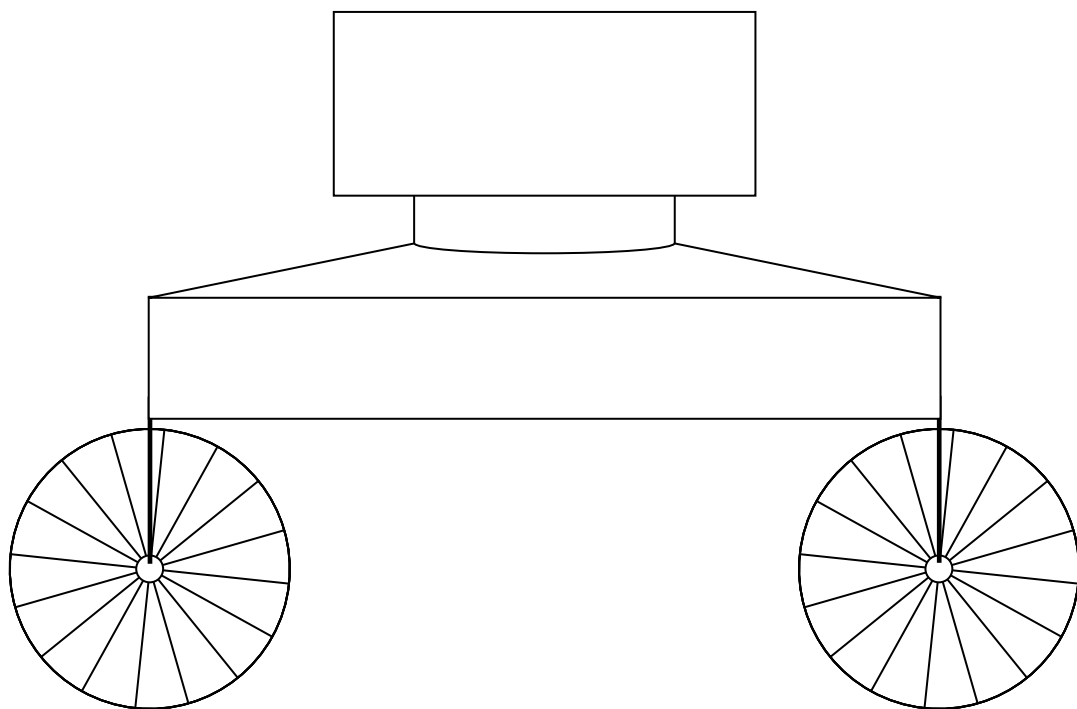

אמנם הגלגלים הם אופן בתוך אופן, ולהלן נלמד את זה בעזרה"ת. (ולכן גם לא רואים בציור את חיבור הגלגלים לידות, כי היה שם עוד אופן, והיה אופן בתוך האופן, ונלמד להלן אי"ה).

היו במכונה עוד פרטים, וציורים, ונלמדם להלן אי"ה.



חשבון גובה המכונה:  
 גובה הגלגלים אמה וחצי<sup>ק"ט</sup>.  
 גובה הקופסא עם הגג שלו, אמה אחת<sup>ק"ב</sup>.  
 גובה דפנות הנקב, חצי אמה<sup>קכ"א</sup>.  
 גובה הקופסא והגג עם דפנות הנקב, אמה וחצי<sup>קכ"ב</sup>.  
 גובה החלק של הכן שבולט מעל דפנות הנקב, אמה<sup>קכ"ג</sup>.  
 גובה הכיור שעל הכן, ארבע אמות<sup>קכ"ד</sup>.  
 כזה<sup>קכ"ה</sup>:

 מי הבאר 

ק"ט. רש"י.

קכ. רש"י.

קכ"א. רש"י.

קכ"ב. רש"י.

קכ"ג. רש"י.

קכ"ד. מצודת דוד בפסוק ל"ח. מלבי"ם בפסוק כ"ח. וברש"י לא נתפרש, אבל לא נראה שהולק על זה.

קכ"ה. בעמוד הבא.

את מבנה חלקי המכונה נלמד להלן אי"ה.

בציור לא רואים את הציורים שציירו על החלקי המכונה.

גובה המכונה והכיור

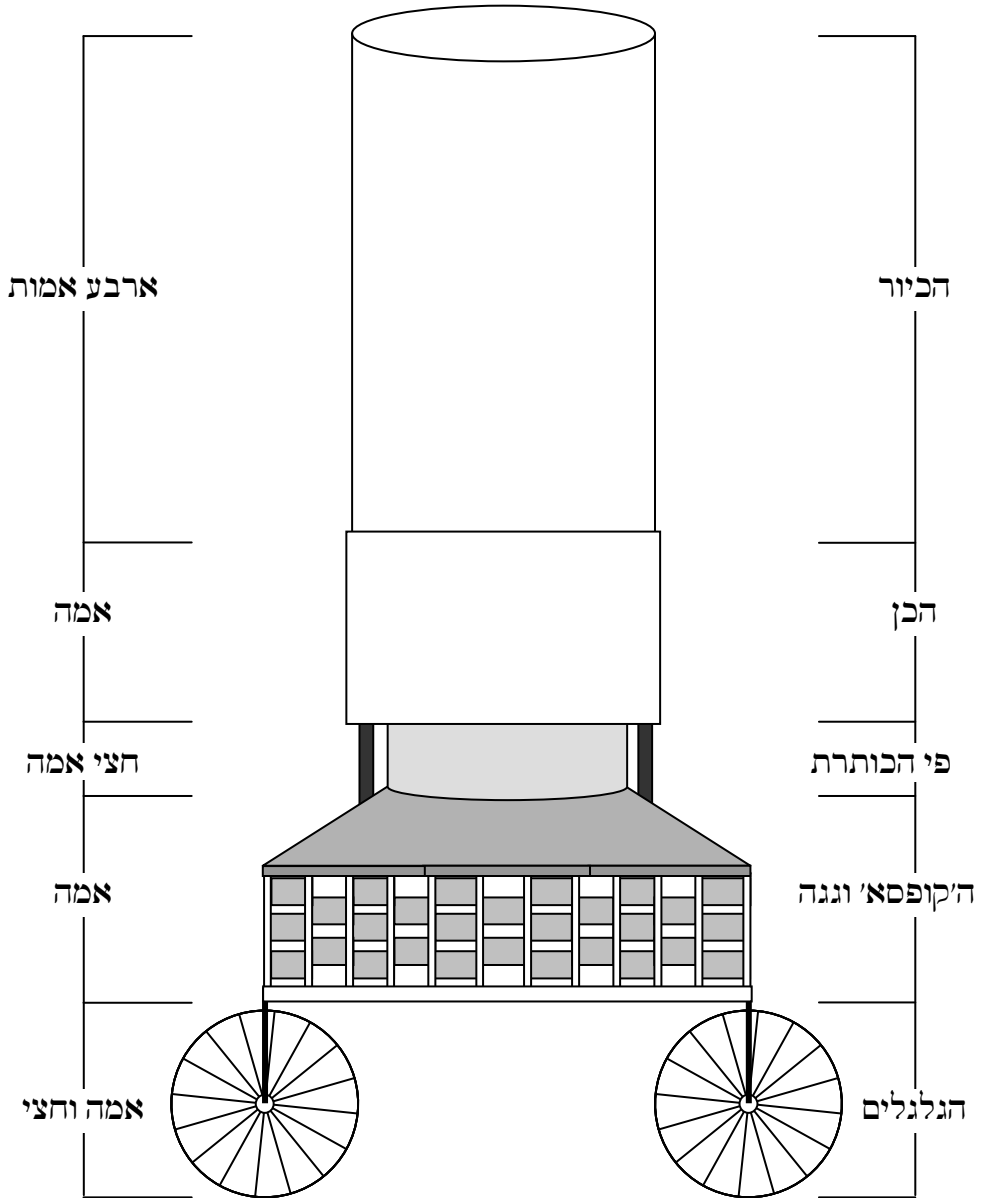

ועתה ניגש בס"ד ללמוד את המכונה בפרטות:

(כח) וְזֶה מַעֲשֵׂה הַמְּכוּנָה, מְסֻגְרָת לָהֶם, וּמְסֻגְרָת בֵּין הַשְּׁלֵבִים:

המסגרת הוא כמין טבלא<sup>קכ"ו</sup> (פלטה בזמנינו<sup>קכ"ז</sup>).

וכך הוא מעשה המכונה:

מְסֻגְרָת לָהֶם: למטה בתחתית המכונה, יש מחיצה נמוכה מקפת וסוגרת את המכונה מכל ארבעת צדדיה<sup>קכ"ח</sup>. וכל אחד מאלו המחיצות נקרא מסגרת<sup>קכ"ט</sup>.

שְׁלֵבִים: כעין שליבות סולם, אך כאן הם זקופים<sup>קל</sup>.

מהמחיצות הנמוכות בתחתית המכונה (המסגרות), עולים מקלות נחושת דקים וזקופים כלפי מעלה<sup>קלא</sup>.

כזה<sup>קלב</sup>:

⌘ מי הבאר ⌘

קכו. רש"י.

קכז. עיין שבת פרק כ"א משנה ג', יומא פרק ג' משנה י', ראש השנה פרק ב' משנה ח', ועוד.

קכת. רש"י. מצודת דוד.

קכט. רש"י.

ויש לציין דאין הכוונה 'מסגרת', למה שקוראים כיום בשם זה, אלא הכוונה לטבלאות, והיינו שכל טבלא (צרה וארוכה) הנמשכת בכל צד מצדדי המכונה נקראת בשם 'מסגרת'. כן מפרש רש"י (ובזמנינו נקרא טבלא – פלטה).

קל. רש"י.

קלא. רש"י.

קלב. בעמוד הבא.

❧ דופן המכונה באחד מצדדיה ❧

❧ המסגרות התחתונות והשלים ❧

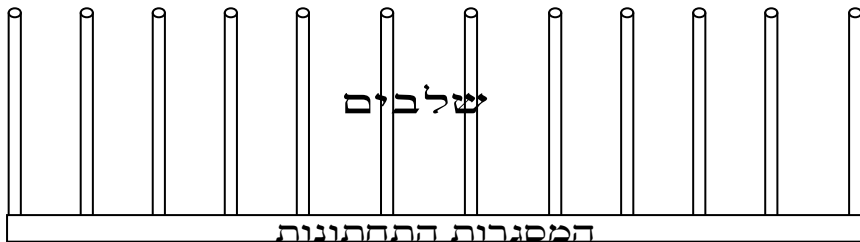

מסגרת בין השלבים: בין המקלות האלו (השלבים), יש טבלאות נוספות, קבועות משליבה לשליבה קלד.

יש שנים או שלש מסגרות בין כל שליבה ושליבה קלד.

ונציג ציור לזה קלד:

❧ מי הבאר ❧

קלד. רש"י.

קלד. רש"י.

קלד. בעמוד הבא.

❖ דופן המכונה באחד מצדדיה ❖

❖ עם מסגרות בין השלבים ❖

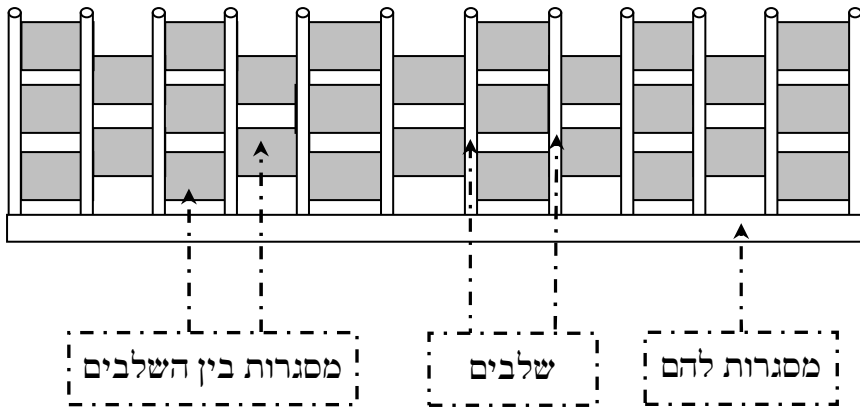

למעלה על השלבים יש נסרים מנחושת, והשלבים הם  
מהמסגרת התחתונה, עד לנסרים קלוי.  
כזה קלוי:

❖ מי הבאר ❖

קלו. רש"י.  
קלו. בעמוד הבא.

❖ דופן המכונה באחד מצדדיה ❖

❖ עם הנמרים ❖

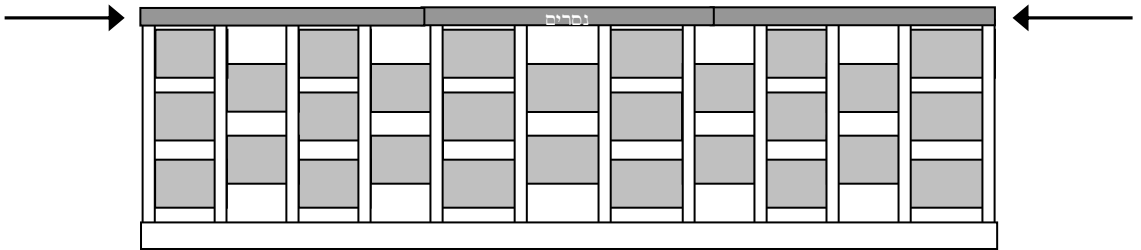

(כט) וְעַל־הַמִּסְגְּרוֹת אֲשֶׁר בֵּין הַשְּׁלָבִים, אַרְיֹת בָּקָר  
וּכְרוּבִים, וְעַל־הַשְּׁלָבִים בֵּן מִמָּעַל, וּמִתַּחַת לַאַרְיֹת  
וְלַבָּקָר לִיּוֹת מַעֲשֵׂה מוֹרָד:

על המסגרות שבין השלבים, דהיינו על הפלטות הקטנות  
הקבועות בין המקלות<sup>קלח</sup>.  
ואמר הכתוב, שמצוירים על אלו הפלטות, צורות אריות  
וצורות בקר וצורות כרובים<sup>קלט</sup> (הכרובים, הם צורת אדם עם  
כנפיים<sup>קמ</sup>).

❖ מי הבאר ❖

קלח. למדנו בפסוק הקודם.

קלט. רש"י.

קמ. כמפורש בכל מקום, וכן מפורש כאן ברד"ק.

- ⊗ המקום ששם ציירו את האריות והבקר והכרובים
- ⊗ על המסגרות בין השלבים מצויר אריות בקר וכרובים

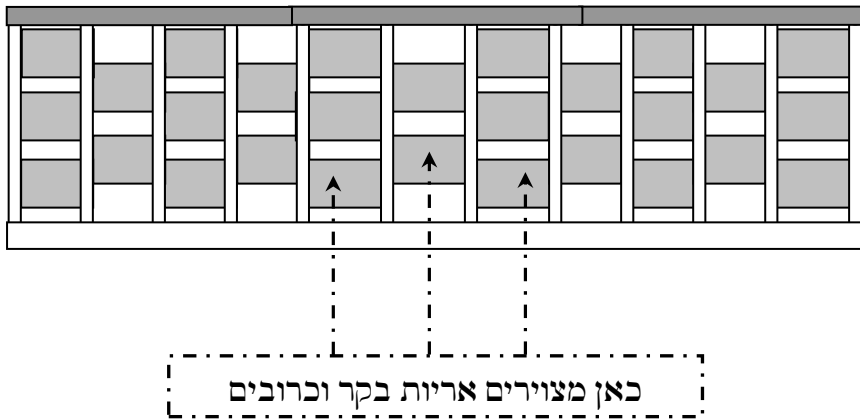

ועל השלבים כן מופיע: למעלה מעל השלבים יש כן קמ"א. והכנ עצמו יתבאר אי"ה להלן בפסוק ל"א.

ומתחת לאריות ולבקר, ליות מעשה מורד: מתחת לאריות ולבקר מצוירים כרובים קמ"ב.  
 כזה קמ"ג:

⊗ מי הבאר ⊗

קמ"א. רש"י.

קמ"ב. כן נראה בלשון רש"י.

קמ"ג. כן נראה בלשון רש"י.

הציוור בעמוד הבא.



**ליות:** הכרובים עשויים באופן של ליות, מלשון הפעם ילֹוה אישי  
אֵלֵי קמֵד, דהיינו שהיו הכרובים צורת זכר ונקבה מחוברים זה  
בזה קמה.

❧ מי הבאר ❧

קמה. בראשית כ"ח ל"ד.

קמה. רש"י. וראה גמ' יומא נ"ד:

וזה סוד עליון גדול, כנודע לבאים בסוד ה'.

היחוד העליון זו"ן.

אף בחו"ן בעזרה היה נגלה היחוד העליון (ולא רק בקוה"ק [המכונות היו בעזרה]).

ולהלן (בפסוק ל"ג, וברד"ק) נלמד דהיה כמו המרכה העליונה שראה יהזקאל, וראה שלמה  
בחכמתו מה שראה יהזקאל בנבואתו.

במרכבה העליונה יש צורות אדם אריה שור נשר, וכן גם כאן יש צורות אריה ושור (בקר),  
והכרובים (אדם). ונשר, אולי אפשר לומר דוה ענין הכנפים שיש לכרובים.

אך המלבי"ם פירש את המילים 'ליות מעשה מורד', שהצורות לא היו חקוקים על המכונה  
עצמה, אלא, שהיו עשויים בנפרד, ואח"כ חיברו אותם למכונה. ומפרש כך: שמתחת לאריות  
ולבקר וה"ה תחת הכרובים (ואין זה תחת כפי רש"י, אלא תחת, בין הציור לדבר שאליו היו מחוברים  
הציורים), היו טסים מחוברים, אשר אל הטסים נדבקו הצורות, והיו הטסים האלו עם הצורות  
שעליהם מחוברים למכונה עם מסמרות.

ולהמלבי"ם ג"כ ליות הוא מלשון חיבור כמו הפעם ילֹוה אישי אילי, אלא שמפרש בענין אחר  
ממה שפירש רש"י.

'מורד' לפי המלבי"ם הוא, שהטסים האלה היו מרודדים ולא מותכים.



מַעֲשֵׂה מוֹרָד: צורות הכרובים מרודדים, לא בולטים בעובי, ולא חקוקים בשיקוע<sup>קמז</sup>.

(ל) וְאַרְבָּעָה אֹפְנֵי נְחֹשֶׁת לְמִכּוֹנֶה הָאֶחָת, וְסַרְנֵי נְחֹשֶׁת, וְאַרְבָּעָה פַּעֲמֹתָיו כְּתִפַּת לָהֶם, מִתַּחַת לְפִיר הַכְּתִפַּת יִצְקוֹת, מֵעֵבֶר אִישׁ לַיּוֹת:

לכל מכונה יש ארבעה גלגלים, שנים מלפניו ושנים מאחוריו<sup>קמז</sup>. והגלגלים מתחברים למכונה בפינות המכונה<sup>קמח</sup>, ונלמד את זה להלן אי"ה.

סַרְנֵי: נסרים<sup>קמט</sup>. (סַרְנֵי הוא נְסָרִיקָי, כמו כְּבֶשׂ, כְּשֶׁב־קנא).

סַרְנֵי נְחֹשֶׁת: בדופן המכונה בחלקו העליון, מול המסגרות התחתונות, יש נסרים של נחושת<sup>קנג</sup>.  
כזה<sup>קנג</sup>:

❧ מי הבאר ❧

קמו. רש"י.

אולי מילות 'מעשה מורד' הם גם על האריות והבקר, שגם הם היו מרודדים.

קמו. רש"י. מצודת דוד.

קמח. רש"י לעיל בפסוק כ"ה.

קמט. רש"י. מצודת דוד.

קנ. ע"פ רש"י.

קנא. מצודת ציון.

קנב. רש"י.

קנג. בעמוד הבא.

❧ דופן המכונה באחד מצדדיה ❧

❧ עם פְּרִי נְחֹשֶׁת – נמרים מנחושת ❧

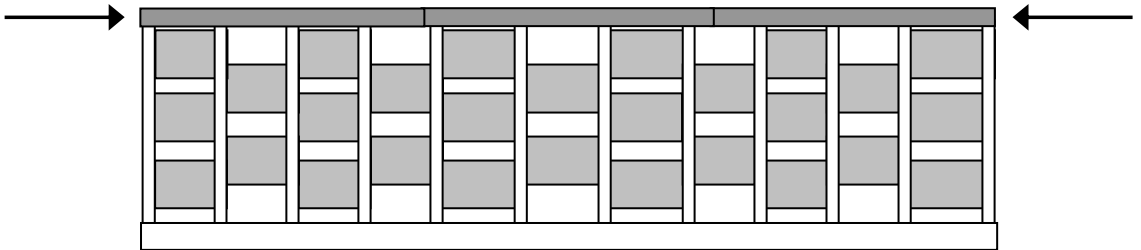

**וְאַרְבַּעַת פַּעֲמֹתָיו פְּתַפֵּת לְהֵם:** בארבעה פינות הכן, שהכן הוא מעל המכונה (והכן עצמו יתבאר בפסוק הבא), יש כתפות קנ"ד. וכך מעשה הכתפות: הכתפות עולים מארבעה הפינות של גג המכונה, עד הכן, ושם בתחתית הכן הם מחוברות קנ"ה. הכתפות ניצוקו יחד עם הכן, ולא שחוברו אליו אח"כ קנ"ו. **מִתַּחַת לְכִיּוֹר:** הכתפות מגיעים אל מתחת לכן, שזה יוצא מתחת לכיור, מאחר שהכיור הוא בתוך הכן קנ"ז. כזה קנ"ח:

❧ מי הבאר ❧

קנ"ד. רש"י.

קנ"ה. רש"י. וזה מה שמפרש רש"י בפנים, ולא כפי הסוגריים ברש"י מספרים אחרים. קנ"ו. רש"י.

קנ"ז. רש"י. וזה מה שמפרש רש"י בפנים, ולא כפי הסוגריים ברש"י מספרים אחרים.

קנ"ח. בעמוד הבא.

הערה כללית לאיורי המכונה: יש לשים לב שהאיורים אינם תלל מימד.

קבג

החיים

מלכים א פרק ז

באר

✂ הכתפות, ומקומם במכונה ✂

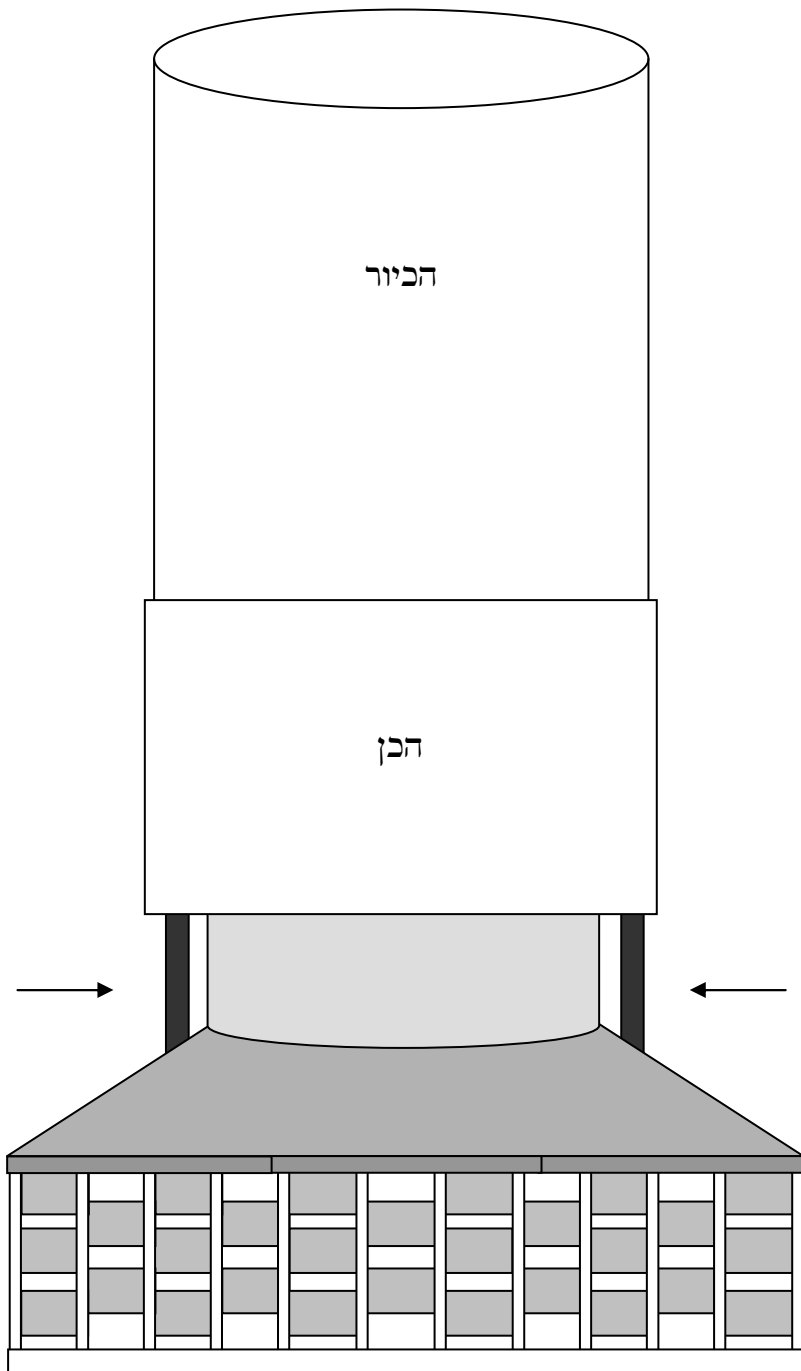

מֵעֵבֶר אִישׁ: מהעבר של כל אחד מהכתפות, דהיינו מהצד של כל אחד מהכתפות<sup>קנט</sup>, היה מצויר ליות, דהיינו ציורי זכר ונקבה מחוברים זה בזה<sup>קס</sup>.

(לא) וּפִיָּהּוּ מִבֵּית לַכֶּתֶרֶת וּמַעְלָה בְּאַמָּה, וּפִיָּהּ עָגֹל מֵעֵשֶׂה־כֵּן אַמָּה וַחֲצִי הָאַמָּה, וְגַם־עַל־פִּיָּהּ מִקְלָעוֹת, וּמִסְגְּרֹתֵיהֶם מִרְבָּעוֹת לֹא עָגֹלוֹת:

גג המכונה עשוי כמו כובע משופע מכל צדדיו<sup>קסא</sup>. והגג נקרא 'כותרת'<sup>קסב</sup>.

כעין זה:

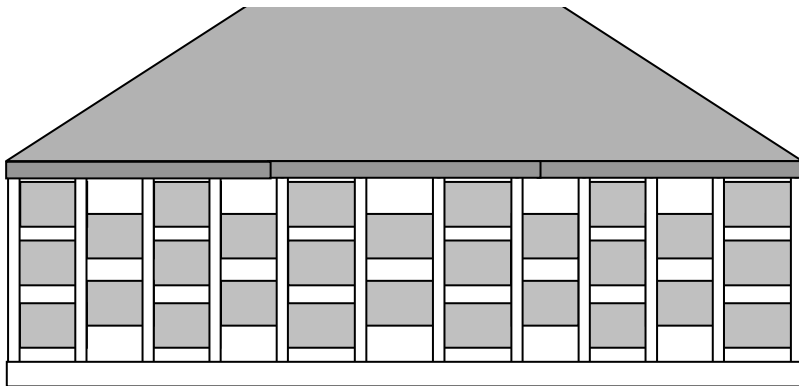

מי הבאר

קנט. רש"י.

וברש"י מציין לפסוק איש אל אחיו, הכתוב בכרובים (שמות כ"ה ב.).

קס. רש"י.

קסא. רש"י.

קסב. רש"י.

קבה

החיים

מלכים א פרק ז

באר

במרכז גג המכונה יש חור, ולחור הזה יש מחיצות סביב,  
העולים לגובה חצי אמה<sup>קסג</sup>.

כעין זה<sup>קסד</sup>:

✧ גג המכונה עולה בשיפוע, ובמרכז כתלי הנקב ✧

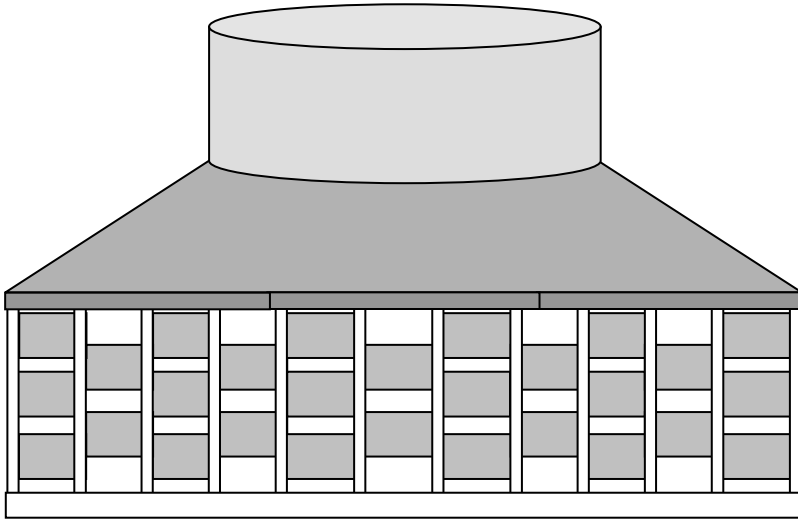

רוחב הנקב: משפתו בצד אחד, עד השפה שממולו, אמה  
וחצי<sup>קסה</sup>.

✧ מי הבאר ✧

קסג. רש"י.

קסד. איורי המכונה אינם תלת מימד. ובאמת שיפוע הגג הוא מכל ארבעת הרוחות.

הגג נקרא 'כותרת', והנקב עם כתליו נקרא 'פי הכותרת'<sup>קסו</sup>.

ונבאר את מילות הפסוק, ותחילה נבאר את פי הכותרת (הנקב עם הכתלים בגג המכונה), ואח"כ את הכן התחוב בו.

**פִּיהָ עֲגוּלָה, מְעֵשָׂה בֵּן:** פי הכותרת, שהוא הנקב עם המחיצות במרכז גג המכונה<sup>קסז</sup>.

הנקב הזה עם מחיצותיו עגול, כמו חתנית הכן שהוא עגול<sup>קסח</sup>.

**אִמָּה וַחֲצֵי הָאִמָּה:** רוחב הנקב עם דפנותיו, מדופן צד אחד עד הדופן בצד השני, אמה וחצי<sup>קסט</sup>.

כזה:

❖ רוחב פי המכונה – מבט מלמעלה ❖

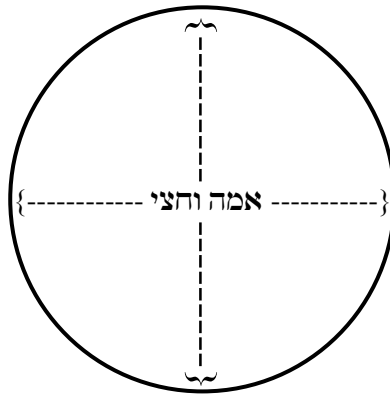

❖ מי הבאר ❖

קסה. מצודת דוד. וכן משמע בלשון רש"י.

קסז. רש"י.

קסז. רש"י.

קסה. מצודת דוד. רש"י.

קסט. מצודת דוד. וכן משמע בלשון רש"י.

וְגַם עַל פִּיהָ מִקְלָעוֹת: עַל פִּי הַכּוֹתֶרֶת מִצּוֹיִר פְּרָחִים<sup>קע</sup>.

☞ הַמָּקוֹם שֶׁשֵּׁם צִיּוּרָאֵת הַפְּרָחִים ☞



וּפִיהוּ מִבֵּית לַפֶּתַח וּמַעְלָה בְּאֵמָה:

וּפִיהוּ: פִּי הַכֵּן, מִבֵּית לַפֶּתַח: עוֹלָה מֵתוֹךְ פִּי הַכּוֹתֶרֶת<sup>קעא</sup>.

דְּהֵינּוּ שֶׁהַכֵּן מוֹנַח עַל פִּי הַכּוֹתֶרֶת, וְשׁוּלֵי תַּחֲבוּבִים בְּתוֹכָהּ<sup>קעב</sup>.

☞ מִי הַבֶּאֵר ☞

קע. רש"י.

קעא. רש"י.

קעב. רש"י.

וּמַעֲלָה: וממשיך ועולה ובולט כלפי מעלה, בְּאִמָּה: בגובה אמה קע"ג.

דהיינו שגובה הכן, חוץ מחלקו התחוב בתוך פי הכותרת, הוא אמה קע"ד.

הכן בחלקו התחתון הנתחב בתוך פי הכותרת עגול, וחלקו העליון הבולט מלמעלה אמה, מרובע קע"ה.  
כזה קע"ו:

❦ הכן ❦



❦ מי הבאר ❦

קעג. רש"י.

קעד. רש"י.

קעה. כך מפורש במצודת דוד. ולפי רש"י ג"כ זה כך כי בפסוק ל' אומר בפירוש 'זויות הכן, וא"כ מוכרח שהוא מרובע כי יש לו זויות.

קעו. בעמוד זה ובעמודים הבאים.



❖ הכן ופי הכותרת ❖

❖ הכן מעל פי הכותרת ❖

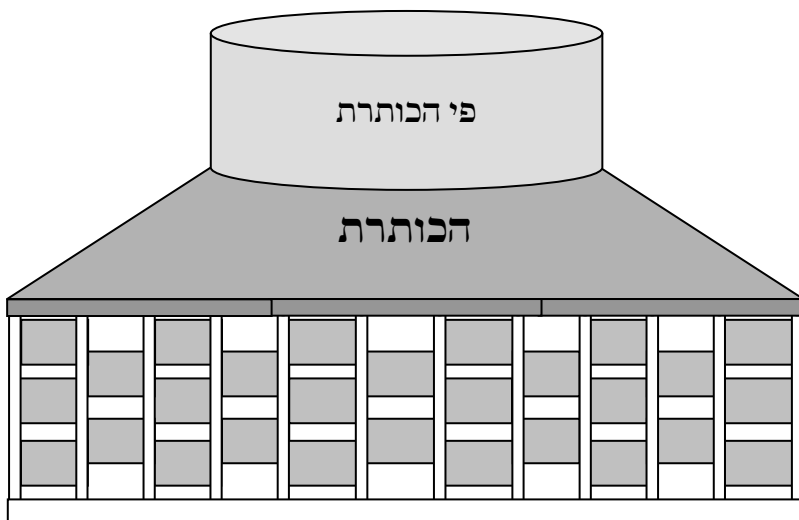

❖ הכן ופי הכותרת ❖

❖ תחתית הכן נכנס בתוך פי הכותרת ❖

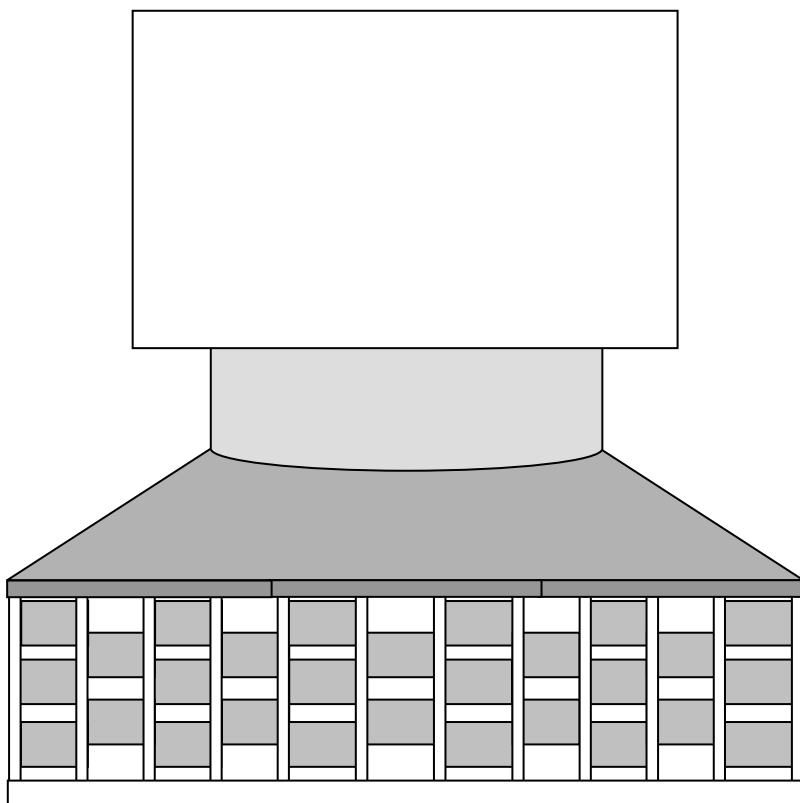

וּמִסְגֵּרוֹתֵיהֶם מְרַבְּעוֹת לֹא עֲגֻלוֹת: הַמִּסְגְּרוֹת אֲשֶׁר בֵּין הַשְּׁלֵבִים (שלמדנו לעיל) הֵיוּ מְרֻבְּעוֹת בְּכָל אַרְכָּן, וְלֹא עֲגוּלוֹת<sup>קעז</sup>.

(לב) וְאַרְבַּעַת הָאוֹפָנִים לְמַתַּחַת לְמִסְגְּרוֹת, וַיְדוֹת הָאוֹפָנִים בְּמִכּוֹנָה, וְקוֹמַת הָאוֹפֵן הָאֶחָד אִמָּה וַחֲצִי הָאִמָּה:

ארבעת הגלגלים של המכונה הם מתחת לכל המסגרות<sup>קעח</sup>.  
 יְדוֹת הָאוֹפָנִים: הוּא הַעֵיץ<sup>קעט</sup> הַתְּחוּב בְּנִקְבֵי הָאוֹפָנִים, וְעֲלֵיהֶם מִתְגַּלְגְּלִים הָאוֹפָנִים<sup>קפ</sup>.

וַיְדוֹת הָאוֹפָנִים בְּמִכּוֹנָה: יְדוֹת הָאוֹפָנִים דְּבוּקִים יְצוּקִים בְּמִכּוֹנָה בִּיצִיקָה אַחַת<sup>קפא</sup>.  
 וגובה כל אופן, אמה וחצי.

❧ מי הבאר ❧

קעז. מצודת דוד. וברש"י לא נתפרש.

ויתכן דלפי רש"י הכוונה כאן על המסגרות הגדולות, ולא רק אלו שבין השלבים, מאחר שבפסוק הבא, כתוב מיד וארבעת האופנים למתחת למסגרות, ומפרש רש"י על המסגרות הגדולות, לא על אלו שבין השלבים. ולכן יתכן דלפי רש"י כבר התחיל בפסוק זה לדבר שוב מהמסגרות. אמנם אינו מוכרח.

קעה. רלב"ג.

וברש"י: וארבעת האופנים למתחת למסגרות. שהמסגרות מיד אופן ליד אופן, כמו שפירשתני. קעט. אמנם פשוט שזה היה של נחושת, רק עבור ההסבר אומרים את המילה עץ.

קפ. רש"י. מצודת ציון. מצודת דוד.

קפא. רש"י.

(לג) וּמַעֲשֵׂה הָאוֹפְנִים כְּמַעֲשֵׂה אוֹפֵן הַמְרַכֶּבֶה, יְרוֹתָם  
וְגִבֵּיהֶם וְחֲשִׁיקֵיהֶם וְחֲשִׁירֵיהֶם הַכֹּל מוֹצֵק:

ומעשה האופנים של המכונה, כמעשה האופנים של המרכבה  
העליונה שראה יחזקאל במראה הנבואה<sup>קפב</sup>.

וראה שלמה בחכמתו מה שראה יחזקאל בנבואתו<sup>קפג</sup>.

ושם במרכבת הקודש, האופנים עשויים אופן בתוך האופן, שתי  
וערב, וכן היה גם כאן בגלגלי המכונה, וע"י כן יכולים להתגלגל  
לכל ארבעת הרוחות, ולא רק קדימה ואחורה כמו באופנים  
רגילים<sup>קפד</sup>.

(וזה ע"י שיש גלגל קטן בתוך הגלגל הגדול, והגלגל הקטן מסתובב  
במאוזן, והגדול במאונך, ויד האופן שלמדנו מקודם נכנס בתוך הגלגל  
הקטן, וע"י כן מתגלגל לכל הצדדים.

כי כאשר מסתובב הגלגל הגדול ממזרח למערב, ואח"כ רוצים שיסתובב,  
מדרום לצפון, מסובבים את הגלגל הקטן, העומד במאוזן, חצי סיבוב, ואז  
אפשר לסובב את הגלגל הגדול מדרום לצפון.

ולמעשה יש את זה בעגלות המשמשים לתינוקות כיום, אלא שהגלגל  
הקטן הזה הוא מוארך בצורת מקל, אבל הוא גלגל ממש. ולהבין הדבר  
על בוריו, יש להסתכל ולהתבונן היטב בגלגלי העגלות כיום. ומבשרי  
אחזה אלוק).

❧ מי הבאר ❧

קפב. רד"ק. תרגום יונתן. רש"י.

קפג. רד"ק.

קפד. רש"י.

וראה את לשון המצודת דוד ביהזקאל (י' י'): האופן העשוי בתוך האופן זה ממזרח למערב וזה  
מצפון לדרום שאז יכול הוא להתגלגל לכל רוח מבלי סבוב והחזרה.

ובמלבי"ם ביהזקאל (א' ט"ז): שאופן הנקבע תוך אופן יתגלגל לכל צד.

**ידותם: העיץ<sup>קפח</sup> התחוב בנקבי האופנים, ועליו מתגלגלים האופנים<sup>קפו</sup>.**

**וגפיהם: הנקב באמצע הגלגל<sup>קפי</sup>.**

**וחשקיהם: העיגול הגדול סביב הגלגל<sup>קפח</sup>.**

❧ מי הבאר ❧

קפח. אמנם פשוט שזה היה של נחושת, רק עבור ההסבר אומרים את המילה עץ.

קפו. רש"י.

קפי. רש"י. מצודת ציון.

ונקרא בן משום דכשהגלגל שוכב בארץ, המקום הזה הוא הגבוה מכל הגלגל (מצודת ציון).

קפח. רש"י. מצודת ציון.

ונקרא כך, משום שהחשוקים חוגרים את זרועות האופן [הם החישורים], וכמו (שמות י"א כ"ז) וחשוקיהם כסף (מצודת ציון).

ואפשר להוסיף בטעם שנקרא חשוקיהם, דהרי על המכונה היו ציורים של לוויות, שזה מורה על חיבת השי"ת לעמו אהובו, וכמאמר הגמרא (יומא נד.) שהראו לעולי רגלים את הכרובים שהם מעורים זה בזה, ואומרים להם ראו חיבתכם לפני המקום כחיבת זכר ונקבה. עי"ש. ולפי"ז אפשר לומר שהענין שנקרא חשוק, הוא, שמרומז בכאן ענין כי בי חשק ואפלטוהו, שהשי"ת חושק מאוד בבניו אהוביו, ושש ושמה בהם, וכמו שמבואר בקדושת לוי בקדושה שלישית מפורים עי"ש, וכמו שמבואר באור החיים הק' (שמות י"ט ב') וז"ל: קשה למה איחר המוקדם כי פסוק זה היה לו להקדים קודם פסוק שלפניו שאמר באו מדבר סיני, ואולי שהוא על דרך אומרם (סנהדרין ק"ה:) אהבה מקלקלת השורה להקדים המאוחר, שלהיות כי הוא זה יום המקווה לבורא לתורה לעולם לעליונים ולתחתונים ומיום הבריאה והם יושבים ומצפים מתי יבואו בני ישראל מדבר סיני, לזה כשהגיעו שמה לא עצרו כח לספר סדר הדבר ותכף קדמה ההודעה באומרו ביום הזה באו וגו' הגיע חשוק ונחשק לחושק וחשוק ושמהו שמים וארץ כי זה הוא תכלית הבריאה ותקותה ואחר כך חזר הכתוב להודיע פרטן של דברים. עכ"ל.

ואנו חושקים בהקב"ה ודבקים בקב"ה בכל לבבנו. וראה את לשון קדשו של הרמב"ם (הלכות תשובה י"ג): וכיצד היא האהבה הראויה הוא שיאהב את ה' אהבה גדולה יתירה עזה מאוד עד שתהא נפשו קשורה באהבת ה' ונמצא שונה בה תמיד כאלו חולה חולי האהבה שאין דעתו פנויה מאהבת אותה אשה והוא שונה בה תמיד בין בשבתו בין בקומו בין בשעה שהוא אוכל ושותה. יתר מזה תהיה אהבת ה' בלב אהביו שונים בה תמיד כמו שצונו בכל לבבך ובכל נפשך. והוא ששלמה אמר דרך משל (שיר השירים ב' ה') 'כי חולת אהבה אני'. וכל שיר השירים משל הוא לענין זה.

## והשריהם: זרועות הגלגל, המחברים בין העיגול הגדול לנקב במרכז קפ"ט.

### מי הבאר

ולהלן (בהלכה ו') זו"ל: דבר ידוע וברור שאין אהבת הקב"ה נקשרת בלבו של אדם עד שישגה בה תמיד כראוי ויעזוב כל מה שבעולם חוץ ממנה. כמו שצוה ואמר בכל לבבך ובכל נפשך. אינו אוהב הקב"ה אלא בדעת שידעהו. ועל פי הדעה תהיה האהבה אם מעט מעט ואם הרבה הרבה. לפיכך צריך האדם ליחד עצמו להבין ולהשכיל בחכמות ותבונות המודיעים לו את קונו כפי כח שיש באדם להבין ולהשיג כמו שבארנו בהלכות יסודי התורה.

ובתרגום כאן מתרגם את מילת והשוקיהם: וכיבושיהוין. ובמגילת אסתר כתוב הגם לכבוש את המלכה עמי בבית (אסתר ז' ח'), וראה ברש"י שם. וא"כ נראה אולי אפשר לומר ע"ד דרוש דרואים דכיבוש הוא ענין של יחוד, וד"ל. שבמכונות רואים ענין של יחוד כנסת ישראל עם דודה. וכמו שלמדנו כבר דאופני המכונות היו דוגמת האופנים במרכבה העליונה.

קפ"ט. רש"י. מצודת ציון.

ונקראים כן, משום שקושרים את העיגול הגדול לאמצעית האופן אשר שם הנקב, וכמו חשרת מים (שמואל כ"ב י"ב), שהוא ענין קשירה (מצודת ציון).

וברלב"ג בשמואל (שם) מבאר מילות חשרת מים עבי שחקים, ר"ל קישור המים בעבים. ועיי"ש.

וגם ענין זה מורה על היחוד העליון, יחוד זו"ן, יחוד כנס"י עם דודה, וכמבואר בזה"ק (ויקרא דף נ"ה.) זו"ל: כד מנח תפלה של יד, בעי לאוששא דרועא שמאלא, לקבלא לה לננסת ישראל, ולקשרא קשרא עם ימינא, בנין לחבקא לה, לקיימא דכתיב, שמאלו תחת לראשי וימינו תחתקני. לאתקווא בר נש פגוונא דלעילא, ולא תעטרא בכלא, וכדין בר נש שלים בכלא, בקדושה עלאה. וקודשא בריך הוא קארי עליה, (ישעיה מ"ט) ישראל אשר בך אתפאר.

ותרגומו: בשמנית תפלה של יד, צריך להושיט זרוע שמאל לקבל את כנסת ישראל ולקשר קשר עם הימין כדי לחבק אותה, לקיים את הכתוב, שמאלו תחת לראשי וימינו תחתקני. שיראה האדם כמו שלמעלה ולהתעטר בכל, ואז האדם שלם בכל, בקדושה עליונה. והקדוש ברוך הוא קורא עליו, (ישעיה מ"ט) ישראל אשר בך אתפאר.

וראה עוד ברעיא מהימנא (זה"ק ויקרא דף פ"ב.) זו"ל: ותקשר לון קשר אחר לגבי אבוהון דבשמיא. למהוי פלחו בשפה ברורה, לברכא לקודשא בריך הוא. ולקדושה, ולייחדיה, בדרגא דילך, במחשבה דילך, באצילות דילך, דאתקנים בך (במדבר י"א) ואצלת מן הרוח אשר עליך ושמתי עליהם.

וראה עוד בזה"ק (במדבר דף ק"ב): עובדא דקדמייתא (ס"א בקדמייתא עובדא) בשעתא דבר נש קאים, בעי לדבאיה גרמיה בקדמייתא. ולבתר יקבל עליה האי עול, לקרשא על רישיה פרישו דמצוה. לבתר ותקשר קשרא דייחודא דאיינון תפליון, (מהו תפליון) תפלה של ראש, ושל יד. ולא תקנא לון בקשרא חדא בשמאלא, ועל לבא, במה דאוקיימנא (שיר השירים ב') שמאלו תחת לראשי וגו'. וכתיב (שיר השירים ח') שימני כחותם על לבך כחותם על זרועך. והא אוקיימנא. ודא הוא עובדא בקדמייתא.

ואמר הכתוב, שכל אלו: יְדוֹתֵם, וְגִבֵּיהֶם, וְחֻשְׁקֵיהֶם, וְחֻשְׁרֵיהֶם, הַכֹּל מוֹצֵק: כל אלו נעשו ביציקה ולא בהקשת הקורנסים.<sup>32</sup>

### מי הבאר

ותרגומו: מעֲשֵׂה רְאִשׁוֹן (בראשונה מעשה) בְּשִׁעָה שְׁאֲדָם קָם – צָרִיךְ לְסַהֵר עֲצָמוֹ בַתְּחִלָּה, וְאַחַר כֵּן יִקְבֵּל עָלָיו עַל זֶה, יִפְרֹשׁ עַל רִאשׁוֹ פְּרִיסַת מִצְוָה. אחר כך יִקְשֶׁר קֶשֶׁר הַיְחוּד, שֶׁהֵם תְּפִלִּין, (מהו תפלין) תְּפִלָּה שֶׁל רִאשׁוֹ וְשֶׁל יָד, וְלִתְקִנָּם בְּקֶשֶׁר אֶחָד בְּשִׁמְאֵל וְעַל הַלֵּב, כְּפִי שְׁבָאֲרָנוּ (שיר השירים ב') שְׁמָאלוֹ תַחַת לְרִאשֵׁי וְגו'. וְכָתוּב (שם ח') שִׁמְנֵי כַחוֹתֶם עַל לִבְךָ כַחוֹתֶם עַל זְרוּעֶךָ. וְהָרִי בְּאֲרָנוּ. וְזֶה הַמְעֲשֵׂה שֶׁבַתְּחִלָּה. ועי"ש בזה"ק ההמשך. וכן כתוב בעוד מקומות בזה"ק מזה הענין.

קצ. מצודת דוד.

ונראה שמורה על ענין האהבה הגדולה שבין אבינו שבשמים לעם בני ישראל אהובו, דהם ממש כמו כביכול יצוקים ביציקה אחת. וכמו ששמעתי מכ"ק מרן אדמו"ר מראחמיסטריווקא שליט"א שאומרים בברכות בברית מילה א"ל ה' תִּלְקַנְנוּ צִנְרָנוּ, ומבטאים בזה איך שכביכול השי"ת הוא חלק מאיתנו, ואנו חלק אחד ממש עם השי"ת, 'כי חלק ה' עמו' (דברים ל"ב ט'). וכל יהודי הוא חלק אלוק ממעל ממש.

ונראה עוד דאפשר לרמוז, דהנה רבינו הרב בעל התניא אומר בהרבה מקומות דכל יהודי אפי' קל שבקלים מוכן למסור נפשו על קידוש ה', וז"ל: אפי' קל שבקלים ופושעי ישראל מוסרים נפשם על קדושת ה' על הרוב וסובלים עינוים קשים שלא לכפור בה' אחד ואף אם הם בורים ועמי הארץ ואין יודעים גדולת ה', וגם במעט שיודעים אין מתבוננני' כלל ואין מוסרי' נפשם מחמת דעת והתבוננות בה' כלל. אלא בלי שום דעת והתבוננות רק כאלו הוא דבר שאי אפשר כלל לכפור בה' אחד בלי שום מעם ומענה ומענה כלל (תניא פרק י"ח). וישנו בכח בכל אחד מישראל ואפי' קל שבקלים יכול למסור נפשו בפועל ממש שלא ליפרד מאחדותו ית' בשום אופן בעולם. ומה שעובר שאר עבירות היינו מפני הרוח שמות שמטעהו לחשוב שאינו נפרד מהקב"ה על ידי עבירה ההיא כיון שלובש ציצית ומניח תפלין (תורה אור מגילת אסתר). אפילו קל שבקלים אינו רוצה להיות פורק עול ומוסר נפשו על קדושת השם ית' ואין צריך שום התבוננות אחר רק שידע כי חלק ה' עמו (לקוטי תורה מסעי). וכן בעוד הרבה מקומות. ונראה דאפשר לבאר ע"פ זה, דלאהבה הגדולה הזאת שיש בכל איש מישראל שכל איש מישראל הוא חלק אלוק ממעל ממש ואינו רוצה ליפרד מאחדותו יתברך בשום אופן שבעולם דאין צריכים כלל להקשת הקורנס, דהיינו לעבוד על המידות וכו' לעורר את האהבה. אבל בוודאי שיש עבודה גדולה לאדם לעבוד את בוראו יתברך לעורר את האהבה יותר ויותר, וכמו שביאר רבינו הרב בעל התניא (לקוטי תורה פרשת כי תצא) וז"ל: ולא אבה הוי' אלהיך לשמוע אל בלעם ויהפוך ה' אלקיך לך את הקללה לברכה כו'. להבין מהו הפלא הגדול ועצום מה שלא אבה לשמוע בקול איש בליעל כבלעם הרשע וגם מהו ויהפוך ה' את הקללה לברכה מאחר שלא שמע אל בלעם כלל. הענין הוא שיש מקטרגים שמקטרגים על ישראל שלכך נטמלין שופר בראש השנה לערכב הקטגור והוא שמחפש אחר עוונות בני ישראל ומדקדק אחריהם ללמד עליהם חובה וזהו נק' בחי' בלעם שכך היה דרכו של בלעם גם כן שהיה מחפש גם כן למצוא מקום עון לישראל ראש

כזה קצא:

❧ מי הבאר ❧

הפעור הנשקפה על פני הישימון וישת אל המדבר פניו מקומות שהיו עתידים שם ישראל לחטוא כו' וזהו השבח ששיבח הכתוב כי אע"פ שבא במענה אעפ"כ ולא אבה הוי' אלהיך לשמוע ופי' שלא אבה לשמוע אל דבריו כלל ולא שיש להשיב על דבריו תשובה נצחת מטעם ודעת המושג ומובן רק שאין מקבלין ושומעין את דבריו כלל בלי טעם ודעת. וכ"כ למה ביאר הכתוב ולא אבה הוי' אלהיך כי הוי' הוא אלהיך ממש שבכל נפש מישראל יש בחי' והארה משם הוי' וכמ"ש כי חלק הוי' עמו יעקב חבל נחלתו שהם חלק והארה משם הוי' ממש [ועמ"ש מזה בד"ה ראה אנכי]. וביאור ענין זה הוא כי הנה בכל נפש מישראל יש בחי' אהבה הטבעית המיוסדת ומוטבעת בטבע נפשו האלהית שלא להיות נפרד מיחודו ואחדותו ית' ואין אדם עובר עבירה אא"כ נכנס בו רוח שטות הממעה אותו לומר שאף על פי כן עודנו ביהדותו כו' אבל ליפרד מיחודו ית' הרי אפי' קל שבקלים מוסר נפשו על קידוש ה' כו' מחמת טבע נפשו נר ה' נשמת אדם כנר הדולק שהשלהבת עולה מאליה כו' בלי טעם ודעת אלא שהיא מסותרת ומכוסה בלבוש שק הוא הגוף הגשמי וממנו בא הרוח שטות כו' אבל כשמעורר את האהבה עד שתחפץ לצאת מלבושיה הרי הוא בא לידי יראת חמא שלא לעבור אפי' על דבר קל של דברי סופרים כי המורים דברי סופרים יותר מדברי תורה שלכן נקראו סופרים כי הנה יש בחי' סופר וספר וספור ספר הוא בחי' תורה שבכתב וסופר הוא העושה את הספר היא בחי' תורה שבעל פה אשת חיל עמרת בעלה כו' [ועמ"ש מזה בד"ה ושאתם מים בששון ובד"ה שחורה אני ונאווה] ובחי' אהבה זו הוא בחי' קוצו של יו"ד של שם הוי' כי הקוץ שעל היו"ד פונה למעלה ורומז שהוא נמשך למעלה לאין סוף ברוך הוא שהוא למעלה מגדר ההשגה ולית מחשבה תפיסא ביה וכולא קמי' בלא חשיב כי אני ה' לא שניתי כו' וכך הוא ענין אהבה זו שהיא בלי טעם ודעת היא מצד השראת אור א"ס ב"ה ממש המלוכש בחכמה שמחיה את הנפש שהיא למעלה מגדר ההשגה כו' ולכן היא כשלהבת העולה מאליה ומעצמה כו' רק לפי שהיא מסותרת צריך האדם לעוררה ובאתערותא דלתתא אתערותא דלעילא להיות ג"כ ולא אבה לשמוע מבחי' שהיא למעלה מן הטעם והדעת [ועיין בשע"ק להרחי"ח ח"ג שער א' כי קוצו של יו"ד כו' ע"ש וע"ש שער ב' ויחידה כו']. עכ"ל.

קצא. בעמוד הבא.

הצגנו את הציור שני פעמים, פעם בלי הכיתוב להסבר, ופעם עם הכיתוב להסבר.



אופן - גלגל

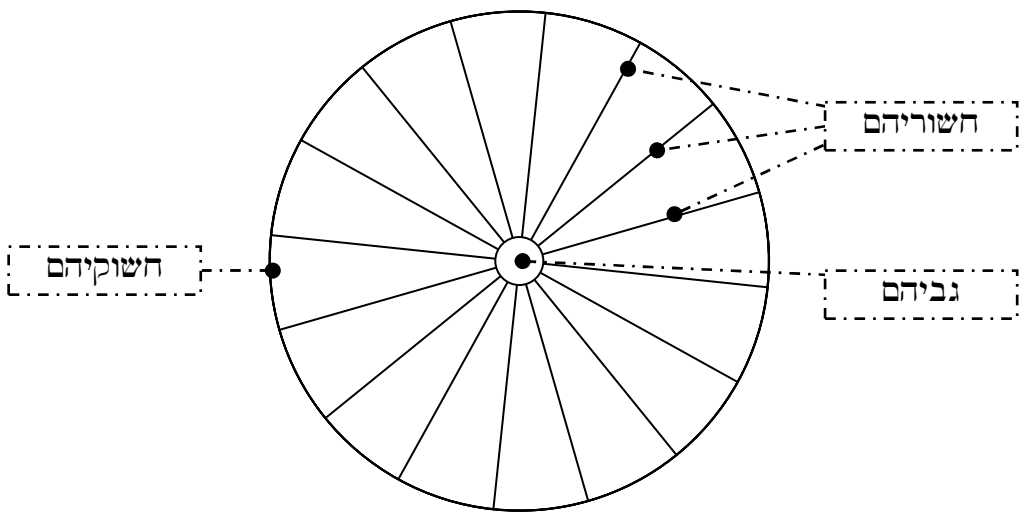
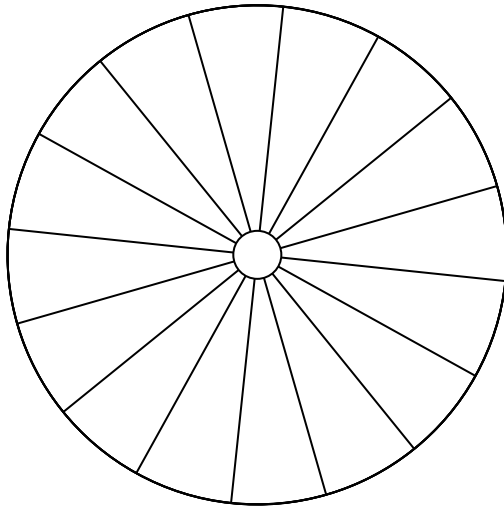

## ☞ מקום האופנים במכונה ☞

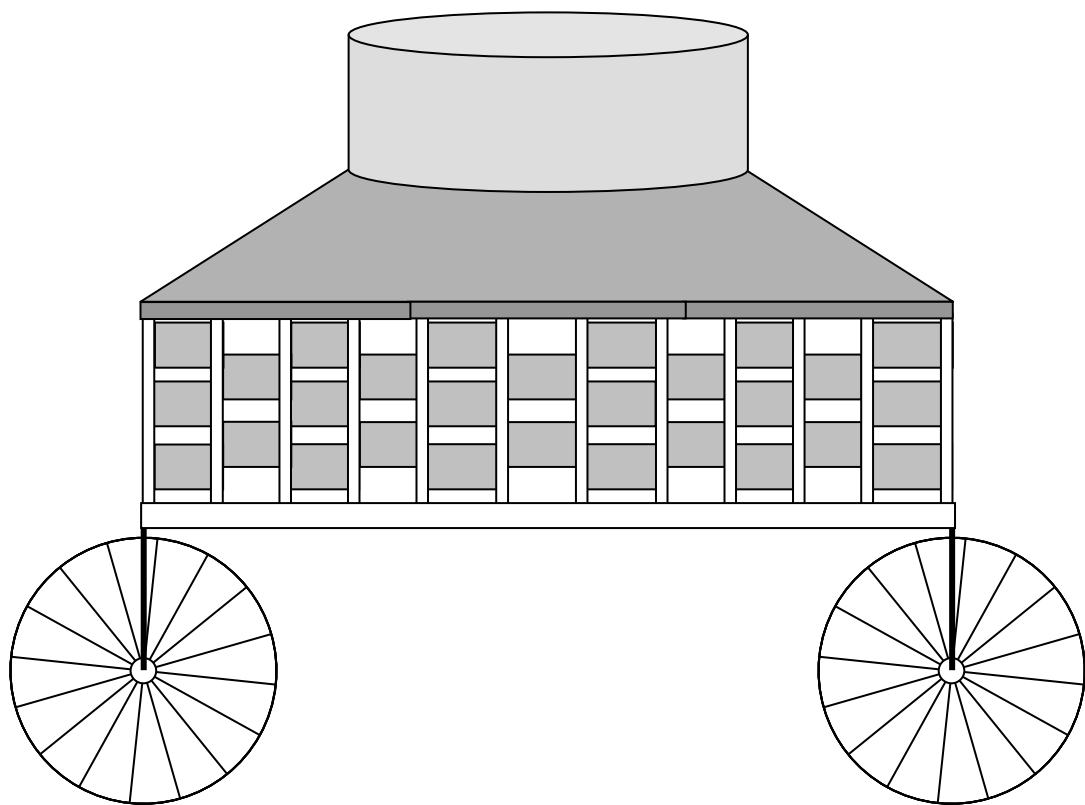

אמנם, האופנים הם אופן בתוך אופן כמו שנתבאר, ולא רואים את זה בציור.

(לד) וְאַרְבַּע כְּתָפוֹת אֶל אַרְבַּע פְּנוֹת הַמִּכְנָה הָאֶחָת,  
מִן־הַמִּכְנָה פְּתִיחַ:

הכתפות האלו, הם הכתפות שכבר למדנו למעלה (פסוק ל') קצב.  
וזה כתוב עוד הפעם כאן, בכדי לבאר שהכתפות יצוקות יחד  
עם המכונה קצב.

(לה) וּבְרֵאשׁ הַמִּכְנָה חֲצִי הָאֵמָה קוֹמָה עָגֹל סָבִיב,  
וְעַל רֵאשׁ הַמִּכְנָה יִדְתִּיחַ, וּמִסְגְּרֹתֶיהָ מִמְּנָה:

הפסוק מבאר שהיה דופן סביב הנקב שבראש המכונה, וגובה  
זה הדופן הוא חצי אמה (וכבר ביארנוהו לעיל בפסוק ל"א) קצד.

כזה קצה:

❧ מי הבאר ❧

קצב. רש"י.

קצג. רש"י.

ולפי"ז יוצא שעשה את הכן יחד עם המכונה, כי הכתפות יצוקים יחד עם המכונה (בפסוק כאן),  
וגם יצוקים יחד עם הכן (בפסוק ל').

קצד. רש"י.

קצה. בעמוד הבא.

✧ גג המכונה עולה בשיפוע, ובמרכז כתלי הנקב ✧

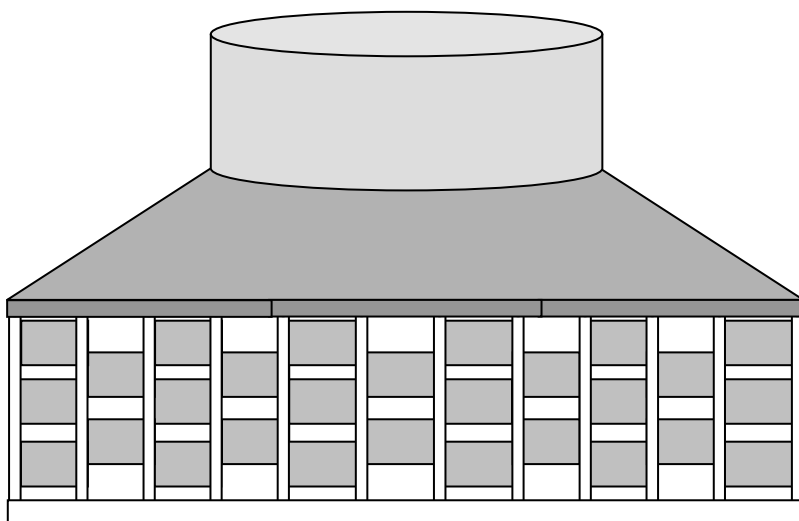

ועל ראש המִכְנָה: בראש ה'קופסא' של המכונה<sup>קצ"ו</sup>. יְדִתֶּיהָ: יש שם נסרי נחושת (וכבר למדנו למעלה, בפסוק ל')<sup>קצ"ז</sup>.  
דהיינו שיש נסרי נחושת במקום הזה (ראה בציור)<sup>קצ"ח</sup>:

✧ מי הבאר ✧

קצו. עפ"י רש"י.

קצז. רש"י.

קצח. בעמוד הבא.

☞ מקום נסרי הנחושת (הנקראים גם יִדְתֵיהָ) ☞

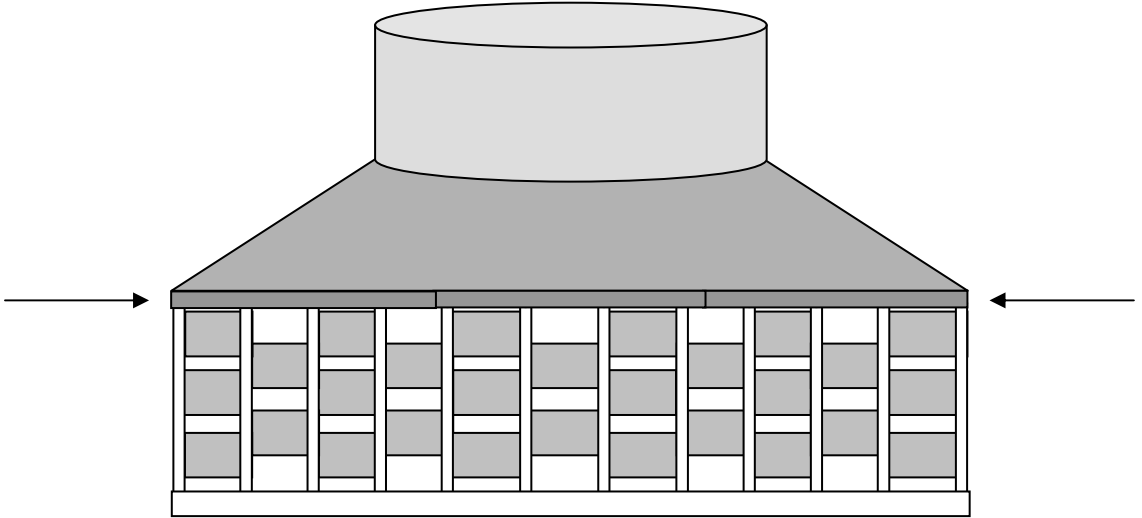

וּמִסְגֵּרֶתֶיהָ מְמֹנָה: המסגרות התחתונות של המכונה הוצקו עמה, ולא שחוברו למכונה אח"כ<sup>קצט</sup>.

☞ מי הבאר ☞

קצט. רש"י.

וכבר הארכנו לעיל על בענין מוצק, ונעתיק עוד הפעם: נראה דמורה ומראה על ענין האהבה הגדולה שבין אבינו שבשמים לעם בני ישראל אהובו, דהם ממש כמו כביכול יצוקים ביציקה אחת. וכמו ששמענו מכ"ק מרן אדמו"ר מראחמיסטריווקא שלימ"א שאומרים בברכות בברית מילה 'אַל תִּי תִלְקְנוּ צִוְרָנוּ, ומבטאים בזה איך שכביכול השי"ת הוא חלק מאיתנו, ואנו חלק אחד ממש עם השי"ת, 'כי חלק ה' עמו' (דברים ל"ב ט'). וכל יהודי הוא חלק אלוך ממעל ממש.

וכל המכונה מורה על ענין היחוד, והיה כמעט איש וליות. וכמבואר בגמ' יומא נד. ואפשר לומר דענין זה של מוצק הוא בכל פעם שמוזכר מוצק, ולא רק במכונה, דהרי בכל בית המקדש מתגלה האהבה הגדול בין ישראל לאבינו שבשמים.

(לו) וַיִּפְתַּח עַל־הַלְחַת יְדֹתֶיהָ וְעַל (ומסגרתיה כתיב)  
 מִסְגְּרֹתֶיהָ כְּרוּבִים אָרִיזוֹת וְתַמְרֹת כְּמַעַר־אִישׁ וְלִיזוֹת  
 סָבִיב:

וַיִּפְתַּח עַל הַלְחַת יְדֹתֶיהָ: וצייר על נסרי הנחושת.<sup>ר</sup>  
 וְעַל מִסְגְּרֹתֶיהָ: וכן צייר ג"כ על המסגרות התחתונות<sup>א</sup>.  
 על שניהם (גם על נסרי הנחושת, וגם על המסגרות התחתונות) צייר,  
 כרוכים אריות ותימורות<sup>ב</sup>.  
 כְּמַעַר: הוא לשון אחיזה דיבוק<sup>ג</sup>, כמו<sup>ד</sup>: 'אם היו מעורות בגידין  
 אמורות<sup>ה</sup>.  
 כְּמַעַר אִישׁ וְלִיזוֹת: דהיינו, שהכרוכים היו בצורת זכר ונקבה  
 חבוקים ודבוקים זה בזה<sup>ו</sup>.  
 סָבִיב: את הכרוכים שהם כזכר ונקבה מחוברים זה בזה, צייר  
 סביב סביב<sup>ז</sup>.

❧ מי הבאר ❧

ר. כן נראה ע"פ רש"י.

רא. רש"י.

רב. רש"י.

רג. רש"י כאן.

רד. ביצה ז.

רה. רש"י יומא נד.

רו. כאיש המעורה בלוייה שלו. רש"י. גמ' יומא נד: ועי"ש בגמ'.

רז. רש"י.

(לז) פֹּזֵאת עֲשָׂה אֶת עֶשֶׂר הַמְּכֹנֹת, מוּצֵק אֶחָד מִדָּה  
אֶחַת קָצֵב אֶחָד לְכֻלָּהֶנָּה:

כֵּן עֲשֵׂה אֶת כָּל עֶשֶׂר הַמְּכֹנֹת.

מוּצֵק אֶחָד: כְּמוֹ שִׁיזְקֵק אֶת הַמְּכֹנֶה הַרְאִשׁוֹנָה, כִּי יִצַּק אֶת  
כֻּלָּם<sup>ר"ח</sup>.

מִדָּה אֶחַת: כָּל הַמְּכֹנֹת שׁוֹוִים בְּאַרְכָּם וּרְחִבָּם וּגְבָהָם<sup>ר"ט</sup>.

קָצֵב אֶחָד: כָּל הַמְּכֹנֹת שׁוֹוִים כְּאֵילוֹ נְחָתְכוּ כְּאַחַד<sup>ר"י</sup>.

(לח) וַיַּעַשׂ עֶשְׂרֵה כִּיּוֹת נְחֹשֶׁת, אַרְבָּעִים בֵּית יָכִיל  
הַכִּיּוֹר הָאֶחָד, אַרְבַּע בְּאַמָּה הַכִּיּוֹר הָאֶחָד, כִּיּוֹר אֶחָד  
עַל־הַמְּכֹנֶה הָאֶחַת, לְעֶשֶׂר הַמְּכֹנֹת:

וַיַּעַשׂ עֶשְׂרֵה כִּיּוֹת נְחֹשֶׁת.

כָּל כִּיּוֹר מְכִיל אַרְבַּעִים 'בֵּית', שֹׁזֵה יוֹצֵא מֵאֵה וְעֹשְׂרִים סֵאֵה<sup>ר"א</sup>.

כָּל כִּיּוֹר גְּבוּהַ אַרְבַּע אַמָּה<sup>ר"ב</sup>.

❧ מי הבאר ❧

ר.ח. רש"י.

ר.ט. מלבי"ם.

ר.י. מצודת דוד.

ר.יא. מלבי"ם לעיל פסוק כ"ח. והמלבי"ם שם אומר שארבעים בת זה שלשה מקואות, וכל מקוה  
ארבעים סאה, א"כ יוצא ארבעים בת, מאה ועשרים סאה.

ר.יב. מצודת דוד כאן. מלבי"ם לעיל פסוק כ"ח.

ואומר המלבי"ם שם דחלל הכיור אם היה עגול בכל גבהו, הוא אמה וחצי ורביע על אמה וחצי  
ורביע.

ויש כיור אחד על כל מכונה, דהיינו על כל כן שעל המכונה<sup>רי"ג</sup>.

❧ מי הבאר ❧

רי"ג. מצודת דוד.

בעמוד הבא, ציור הכיור על המכונה.  
ובעמוד שאח"כ ציור חלקי המכונה, עם חשבון גובה המכונה.  
לא רואים באיורים את הציורים שציירו על חלקי המכונה.  
אופני המכונה הם אופן בתוך אופן, ולא רואים זאת בציורים.



קמה

החיים

מלכים א פרק ז

באר

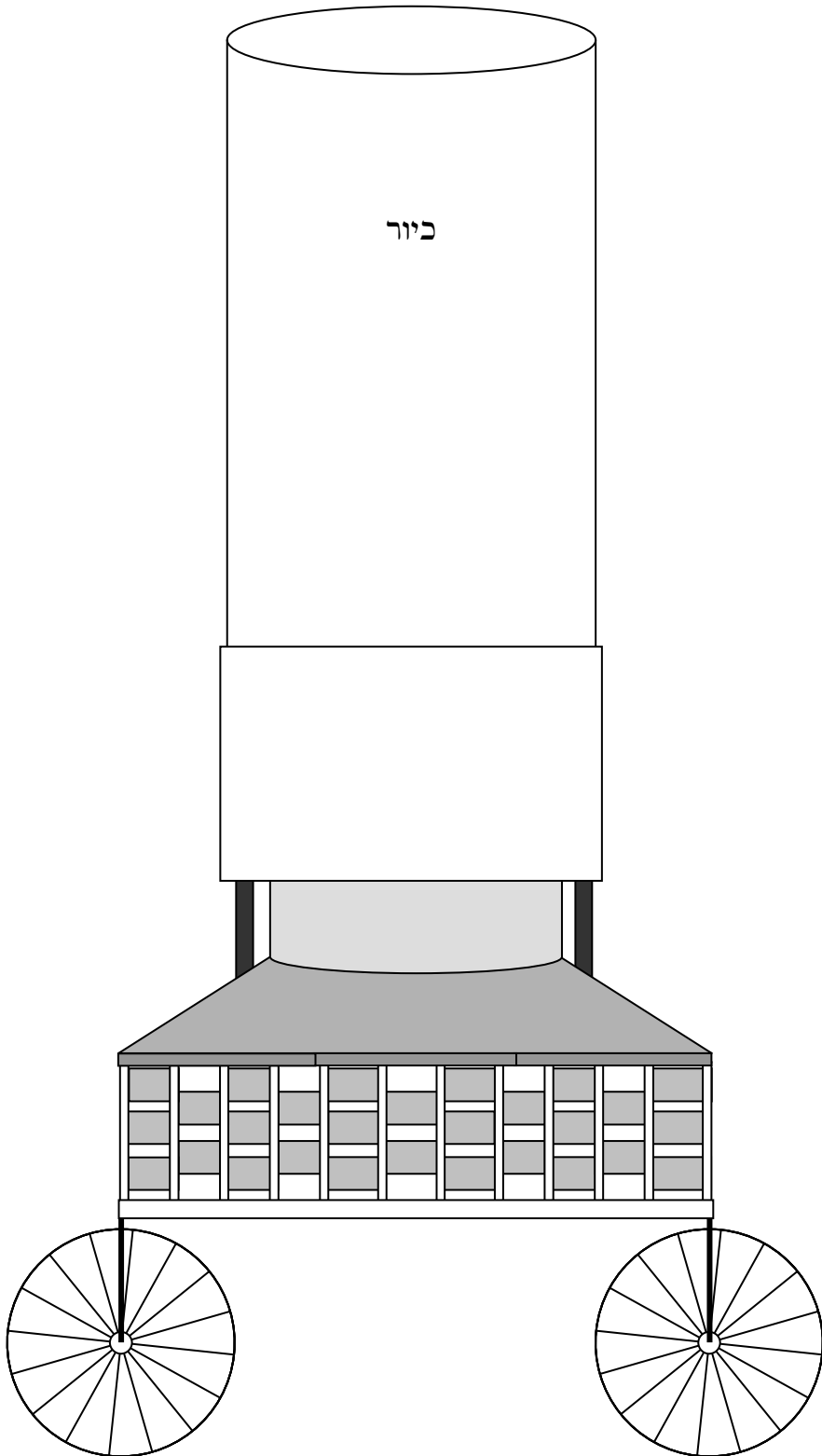

החיים

מלכים א פרק ז

באר

קמז

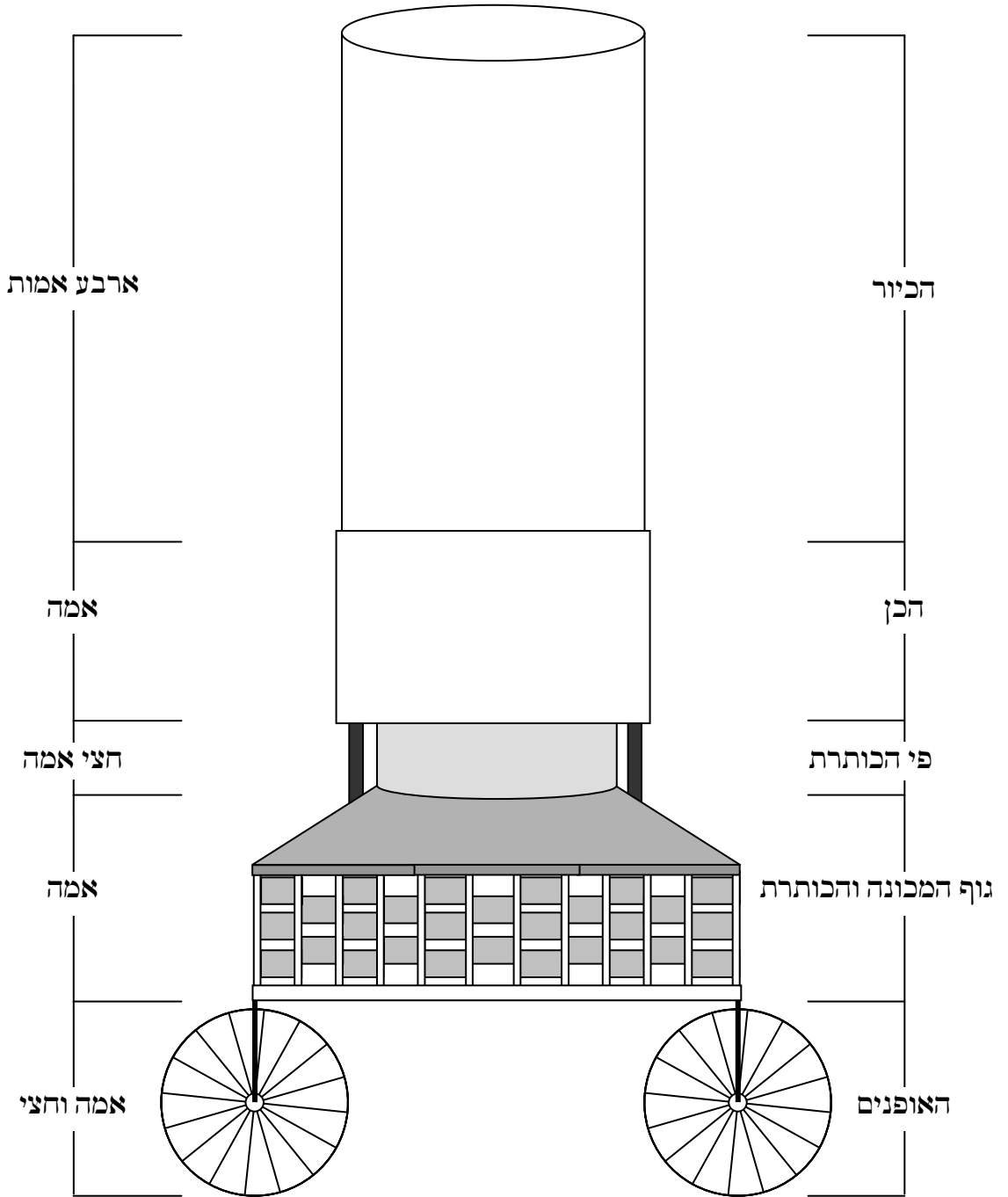

(לט) וַיִּתֵּן אֶת־הַמְּכֹנֹת חָמֵשׁ עַל־כֶּתֶף הַבַּיִת מִיָּמִין, וְחָמֵשׁ עַל־כֶּתֶף הַבַּיִת מִשְּׂמֹאלוֹ, וְאֶת־הַיָּם נָתַן מִכֶּתֶף הַבַּיִת הַיְּמָנִית קִדְמָה מִמּוֹל נֶגֶב:

בפסוק זה נלמד את מקום המכונות בבית המקדש: נתן את המכונות בתוך עזרת כהנים<sup>ל</sup>.

הַבַּיִת: הוא העזרת כהנים (אשר שם הוא ג"כ המזבח החיצון)<sup>לט</sup>.

חָמֵשׁ עַל כֶּתֶף הַבַּיִת מִיָּמִין, וְחָמֵשׁ עַל כֶּתֶף הַבַּיִת מִשְּׂמֹאלוֹ: נתן חמש מכונות מימין הכיור של משה, וחמש מכונות משמאל הכיור של משה<sup>לז</sup>, שזה יוצא כנגד כתף הבית הימנית<sup>לז</sup>, וכנגד כתף הבית השמאלית<sup>לח</sup>.

וְאֶת הַיָּם: את הים נתן במקצוע מזרחית צפונית בעזרה<sup>לז</sup>.

מִכֶּתֶף הַבַּיִת הַיְּמָנִית: בימין הנכנס לעזרה. דהיינו בצד צפון<sup>לז</sup>.

קִדְמָה: בצד מזרח. דהיינו במקצוע צפונים מזרחית<sup>כא</sup>.

❧ מי הבאר ❧

יד. רד"ק. מצודת דוד.

טז. רד"ק. מצודת דוד.

טז. מסקנת השלמי גיבורים, הובא בעזרת כהנים. וכן בפ"י השני ברד"ק.

יז. ע"פ רש"י.

יח. ביאור מקום הכיורות הוא ע"פ מסקנת השלמי גיבורים שהובא בעזרת כהנים, וע"פ משמעות דברי רש"י כאן, וע"פ הרד"ק.

יט. רש"י.

כ. רש"י.

כא. רש"י.

מִמּוֹל נֶגֶב: מִמּוֹל צַד דְרוֹם, שׁוֹה יוֹצֵא צַד צְפוֹן<sup>רכב</sup>.  
וְעַתָּה יוֹבֵן הַפְּסוֹק: וְאֵת הַיָּם נָתַן מִפְתָּח הַבַּיִת הַיְמָנִית, קִדְמוֹה, מִמּוֹל  
נֶגֶב, דִּהְיִינוּ שֵׁנִתָּן אֵת הַיָּם בְּמִקְצוֹעַ מִזְרַחִית צְפוֹנִית בְּעִזְרַה<sup>רכג</sup>.

כֹּה־כִּד:

❧ מי הבאר ❧

רכב. רש"י.

רכג. רש"י.

רכד. בעמוד הבא.

קמט

החיים

מלכים א פרק ז

באר

☞ מקום הים של שלמה ☞

מערב

דרום - נגב

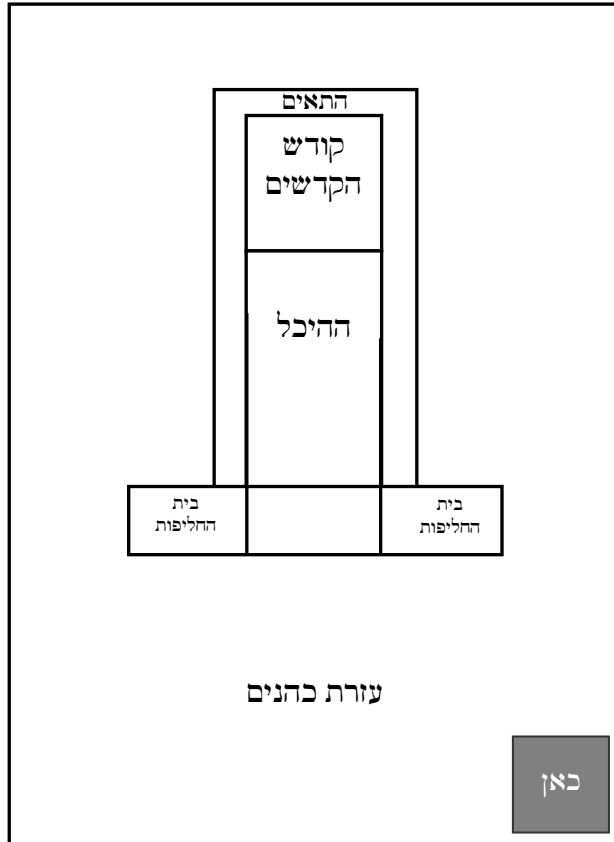

צפון  
צפון, הוא ממול נגב

צד זה הוא  
ימין הנכנס לעזרה

עזרת כהנים

באן

מזרח - קדמה



(מ) וַיַּעַשׂ הַחִירָם אֶת־הַכִּיּוֹרוֹת וְאֶת־הַיָּעִים  
 וְאֶת־הַמְּזַרְקוֹת, וַיִּכַּל הַחִירָם לַעֲשׂוֹת אֶת־כָּל־הַמְּלָאכָה  
 אֲשֶׁר עָשָׂה לַמֶּלֶךְ שְׁלֹמֹה בֵּית יְהוָה:

ויעש חירם את הכיורות, אשר להלן<sup>רכה</sup> נקראים גם בשם סירות, ואינם הכיורות שעל המכונות, אלא סירות ששמים בתוכם את דשן המזבחה<sup>רכו</sup>.

וְאֶת הַיָּעִים: הם כלים של נחושת, שצורתם כמו מכסה דק של סיר עם ידית, ובהם חותים את הדשן מעל המזבחה, ומכניסים לתוך הסירות<sup>רכי</sup>.

וְאֶת הַמְּזַרְקוֹת: הם כלים שמקבלים בהם את דם הקרבנות<sup>רכח</sup>. ויכל חירם לעשות את כל המלאכה, שעשה למלך שלמה, לצורך בית ה'י<sup>כט</sup>.

(מא) עֲמֻדִים שְׁנַיִם, וְגִלְתֵּי הַכֶּתֶרֶת אֲשֶׁר־עַל־רֹאשׁ  
 הָעֲמֻדִים שְׁתֵּי, וְהַשְּׁבָכוֹת שְׁתֵּי לְכַסּוֹת אֶת־שְׁתֵּי  
 גִּלְתֵּי הַכֶּתֶרֶת אֲשֶׁר עַל־רֹאשׁ הָעֲמֻדִים:

❧ מי הבאר ❧

רכה. פסוק מ"ה.

רכו. רש"י.

רכז. רש"י כאן. רש"י בשמות כ"ז ג'.

רכח. רלב"ג כאן. מצודת דוד כאן. רש"י בשמות כ"ז ג'.

ככט. מצודת דוד.

שני עמודי יכין ובוועז, ושתי גולות הכותרות אשר על ראש העמודים כמו שלמדנו לעיל.

והשבכות שְׁתִּים, לְכִסּוֹת אֶת שְׁתֵּי גֻלְתֵּי הַכֹּתֶרֶת אֲשֶׁר עַל רֹאשׁ הָעֲמוּדִים: הגולות העליונות שעל העמודים נקראים: 'שְׁתֵּי גֻלְתֵּי הַכֹּתֶרֶת אֲשֶׁר עַל רֹאשׁ הָעֲמוּדִים', ועליהם אמר שהם מכוסים בשבכה<sup>רל</sup>.

בכל עמוד יש שבכה אחת, ויוצא שתי שבכות לשתי העמודים יחד.

(מב) וְאֶת־הַרְמוֹנִים אַרְבַּע מֵאוֹת לְשְׁתֵּי הַשְּׁבָכוֹת, שְׁנֵי־טוּרִים רְמוֹנִים לְשִׁבְכָה הָאֶחָת, לְכִסּוֹת אֶת־שְׁתֵּי גֻלְתֵּי הַכֹּתֶרֶת אֲשֶׁר עַל־פְּנֵי הָעֲמוּדִים:

ואת הרימונים ארבע מאות לשני העמודים יחד, כי לכל עמוד היו שני טורים רימונים, ובכל טור מאה רימונים<sup>רלא</sup>. והרימונים האלה היו תלויים בתחתית כל שבכה, ומכסים את הגולה התחתונה של כל עמוד, כמו שלמדנו לעיל<sup>רלב</sup>.  
כזה<sup>רלג</sup>:

❧ מי הבאר ❧

רל. מלבי"ם.

רלא. מלבי"ם.

רלב. מלבי"ם.

רלג. בעמוד הבא.

☞ כותרת העמוד עם כסוייה ☞

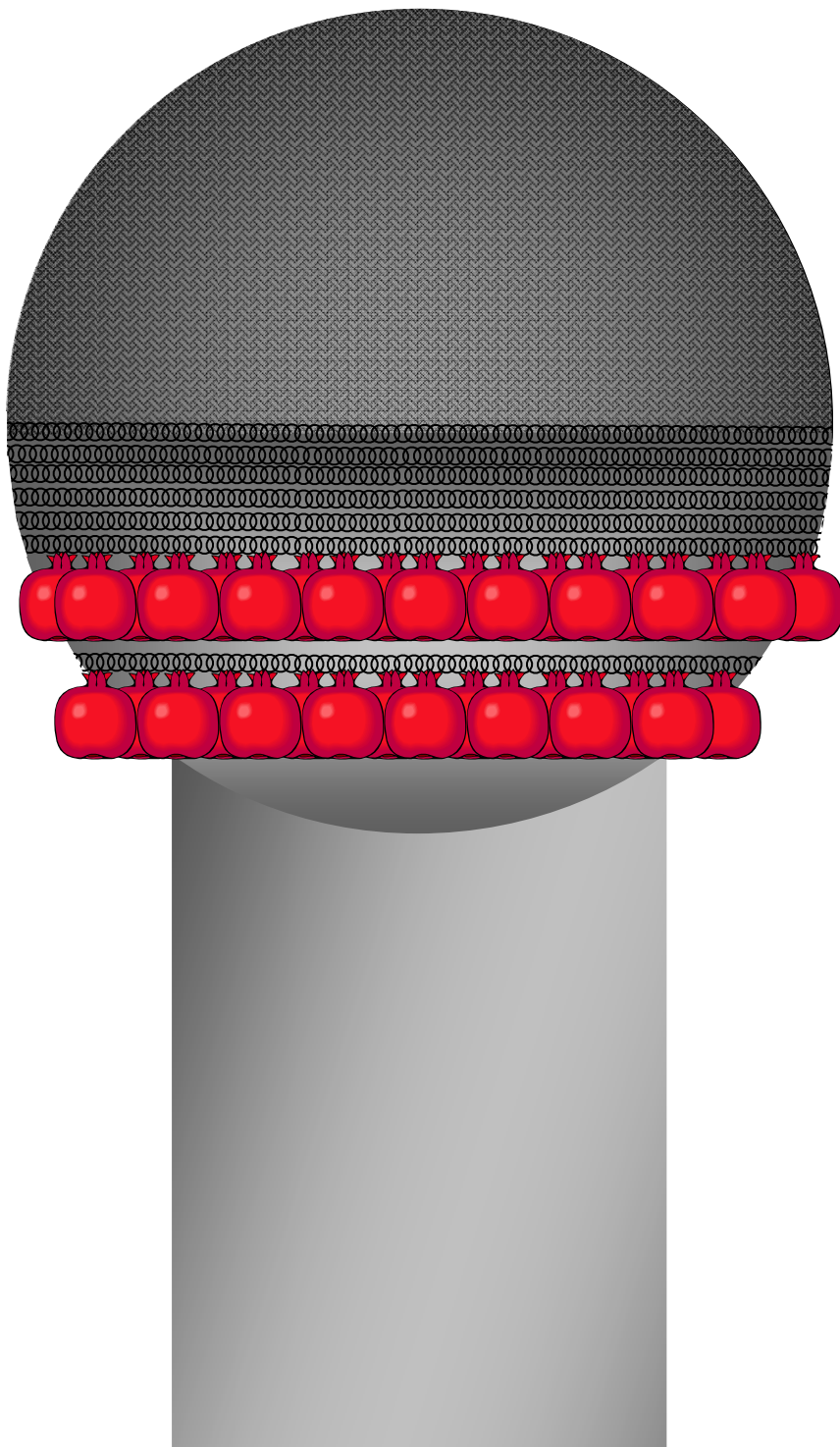



(מג) וְאֶת־הַמְּכֹנֹת עֲשֶׂה, וְאֶת־הַכִּיֹּרֹת עֲשֶׂה  
עַל־הַמְּכֹנֹת:

ועשר המכונות, ועשר הכיורות שעל המכונות.

(מד) וְאֶת־הַיָּם הָאֶחָד, וְאֶת־הַבְּקָר שְׁנַיִם־עֶשְׂרֵת תַּחַת  
הַיָּם:

ואת הים האחד, ותחתיו שנים עשר בקר.

(מה) וְאֶת־הַפִּירוֹת וְאֶת־הַיְעִים וְאֶת־הַמְּזֻרְקוֹת וְאֶת  
כָּל־הַכֵּלִים (האהל כתיב) הָאֵלֶּה אֲשֶׁר עָשָׂה חִירָם לְמֶלֶךְ  
שְׁלֹמֹה בֵּית יְהוָה, נְחֹשֶׁת מְמֻרָט:

וְאֶת הַפִּירוֹת, שֶׁהֵם הַכִּיֹּרֹת שֶׁנִּזְכְּרוּ בַּפְּסוּק מִרְלֵד, שֶׁבַתוֹכֶם  
שָׁמִים אֵת דֶּשֶׁן הַמְּזֻבַּח (ואינם הכיורות שעל המכונות)<sup>רל"ה</sup>.

ואת היעים ואת המזרקות, שלמדנו בפסוק מ'.

ואת כל הכלים האלה, עשה חירם למלך שלמה עבור בית ה',  
כִּמוֹ שֶׁעָשָׂה מֹשֶׁה רַבִּינוּ עֹבֹר הַמִּשְׁכָּן<sup>רל"ו</sup>, נְחֹשֶׁת מְמֻרָט: עֲשׂוּי

❧ מי הבאר ❧

רלד. מלבי"ם כאן. רש"י לעיל פסוק מ'.

רלה. רש"י לעיל פסוק מ'.

רלו. תרגום יונתן. רד"ק.

מנחושת טוב מאוד, זך ונקי<sup>רלז</sup>, צרוף ומזוקק<sup>רלח</sup>, צח ובהיר<sup>רלט</sup>, ויקר מאוד<sup>רמ</sup>.

כָּל הַכִּלִּים הָאֵלֶּה: והכתיב הוא הָאֵהָל<sup>רמא</sup>, דהיינו שאת אלו הכלים עשה כמו שעשה משה רבינו באהל מועד<sup>רמב</sup>.

(מו) בְּכִכַּר הַיִּרְדֵּן יִצְקָם הַמֶּלֶךְ בְּמַעֲבַה הָאֲדָמָה, בֵּין סֻכּוֹת וּבֵין צִרְתָּן:

בעובי האדמה חפר את צורות הכלים ההם, ושפך בהם את הנחושת לאחר ההתכה<sup>רמג</sup>.

בְּכִכַּר הַיִּרְדֵּן: במישור הירדן<sup>רמד</sup>.

ובמקום הזה שהוא מישור הירדן בין סוכות ובין צרתן, היה העפר טוב עבור התכה<sup>רמה</sup>, ושם היתה האדמה עבה ומוכשרת למלאכה זו<sup>רמו</sup>.

המלך בעצמו עסק והשגיח על היציקה<sup>רמז</sup>.

❧ מי הבאר ❧

רלז. רד"ק.

רלח. מצודת דוד.

רלט. מצודת ציון.

רמ. מלבי"ם.

רמא. ניקדנו בכדי שיהיה יותר מובן.

רמב. תרגום יונתן. רד"ק.

רמג. מצודת דוד.

רמד. תרגום יונתן. רד"ק.

רמה. רד"ק.

רמו. מלבי"ם.

(מז) וַיִּנַּח שְׁלֹמֹה אֶת־כְּלֵי־הַכֹּהֲלִים מְרֹב מְאֹד מְאֹד, לֹא נִחְקַר מִשְׁקַל הַנְּחֹשֶׁת:

וינח שלמה מלשקול את כל הכלים, מפני שהיו מרובים מאוד מאוד, וחדל לספור משקלם<sup>רמח</sup>.

(מח) וַיַּעַשׂ שְׁלֹמֹה אֶת כְּלֵי־הַכֹּהֲלִים אֲשֶׁר בֵּית יְהוָה, אֶת מִזְבַּח הַזָּהָב וְאֶת־הַשֹּׁלְחָן אֲשֶׁר עָלָיו לֶחֶם הַפָּנִים זָהָב:

ויעש שלמה את כל הכלים אשר לבית ה'<sup>רמט</sup>, את מזבח הזהב (כמו שלמדנו לעיל<sup>רנ</sup> ששלמה עשה מזבח הקטורת חדש, עשוי מאבנים ומצופה בעץ ועל זה זהב), ואת השולחן שעליו לחם הפנים (זהב כאן חוזר על השולחן<sup>רנא</sup>).

ועשה עשר שולחנות, ומפני שעיקר המצוה הוא רק שולחן אחד, לכן כתוב בלשון יחיד<sup>רנב</sup>.

(מט) וְאֶת־הַמְּנֹרֹת חֲמִשׁ מִיָּמִין וְחֲמִשׁ מִשְּׂמָאל לְפָנָי

❧ מי הבאר ❧

רמז. מלבי"ם.

רמח. רש"י. מצודת דוד.

רמט. מצודת דוד.

רנ. פרק ו' פסוק כ'.

רנא. מצודת דוד.

רנב. מלבי"ם.

## הַדְּבַר זֶהב סְגוּר, וְהַפֶּרֶחַ וְהַנֵּרוֹת וְהַמְּלָקְחִים זֶהב:

היה המנורה של משה באמצע, וחמש מנורות מימין המנורה של משה, וחמש מנורות משמאל המנורה של משה<sup>נב</sup>.

וכן היו גם השולחנות: השולחן של משה באמצע, וחמש שולחנות מימין השולחן של משה, וחמש שולחנות משמאל השולחן של משה<sup>נד</sup>.

לְפָנַי הַדְּבַר: המנורות היו בהיכל, שזה לפני הדביר.

זֶהב סְגוּר: המנורות שעשה שלמה עשויים מזהב סגור, וכבר נתבאר לעיל שזה זהב טוב מאוד.

וְחֹזֶ"ל אִמְרוּ<sup>נג</sup> שעשה שלמה עשר מנורות, ולכל מנורה הביא אלף כיכר זהב, והכנים לכור אלף פעמים עד שהעמידו על כיכר אחד<sup>נו</sup>.

וְהַפֶּרֶחַ: הפרחים של המנורה<sup>נד</sup>.

וְהוּצַרְךָ לְכַתּוּב אֵת זֶה, כִּי כֹאשֶׁר אֵין הַמְּנֹרָה מִזֶּהב אֵין צֵרִיךְ גְּבִיעִים כַּפְתּוּרִים וּפְרָחִים<sup>נה</sup>, וְעַ"י שֶׁהִיָּה הַמְּנֹרָה מִזֶּהב, הִיָּה פְּרָחִים<sup>נו</sup>.

❧ מי הבאר ❧

נג. מלבי"ם.

נד. מלבי"ם.

נה. על הפסוק בדברי הימים (ב' ד' כ"א) וְהַפֶּרֶחַ וְהַנֵּרוֹת וְהַמְּלָקְחִים זֶהב הוּא מְכֻלּוֹת זֶהב.

נו. מנחות דף כ"מ.

נז. רש"י. מצודת ציון. מלבי"ם.

נח. כנפסק ברמב"ם הלכות בית הבחירה פרק ג' הלכה ד'.

נט. מלבי"ם.

וְהִגֵּרְתָּ: הַבּוֹיְכִים שְׁנוֹתָנִים בָּהֶם אֶת הַשֶּׁמֶן וְאֶת הַפֶּתִילָה<sup>רס</sup>.  
 וְהִמְלִקְתִּים זֶהָב: הַמִּלְקָחִים שְׁמֵרִימִים בָּהֶם אֶת הַפֶּתִילָה מִתּוֹךְ  
 הַשֶּׁמֶן<sup>רסא</sup>.

(ג) וְהַסְּפוֹת וְהַמְּזֻמְרוֹת וְהַמְּזֻרְקוֹת וְהַכִּפּוֹת וְהַמְּחֻתּוֹת  
 זָהָב סָגוֹר, וְהַפִּתּוֹת לְדִלְתוֹת הַבַּיִת הַפְּנִימִי לְקַדְּשׁ  
 הַקְּדָשִׁים לְדִלְתֵי הַבַּיִת לְהִיכֵל זֶהָב:

וְהַסְּפוֹת: מִיֵּן כְּלֵי זִמְרָם<sup>רסב</sup>. וְהַמְּזֻמְרוֹת: ג"כ כְּלֵי זִמְרָם<sup>רסג</sup> (עוֹד סוּג כְּלֵי  
 זִמְרָם<sup>רסד</sup>).

וְהַמְּזֻרְקוֹת: הֵם הַכֵּלִים שֶׁמִּקְבְּלִים בָּהֶם אֶת דַּם הַקְּרִבָּנוֹת<sup>רסה</sup>.  
 וְהַכִּפּוֹת: בּוֹיכֵי לְבוֹנָה<sup>רסו</sup>.

וְהַמְּחֻתּוֹת: לַחֲתוֹת בָּהֶם אֶת תְּרוֹמַת הַדָּשֵׁן. וְכֵן לְהוֹלִיךְ גַּחְלִים  
 מִמִּזְבַּח הַחִיצוֹן לְמִזְבַּח הַפְּנִימִי, עֲבוּר הַקְּמָרֶת הַקְּמֹרֶת<sup>רסז</sup>.  
 כֹּל אֵלּוֹ עֲשׂוּיִים זֶהָב סָגוֹר.

❧ מִי הַבָּאֵר ❧

רס. רש"י. ובענין מדוע נכתב בדווקא, עיין במלבי"ם ובמנחות דף פ"ח.

רסא. רש"י.

רסב. רש"י.

רסג. רש"י.

רסד. ע"פ רלב"ג.

רסה. רש"י.

רסו. רש"י. מצודת ציון.

רסז. רש"י.

הַפְּתוּת: המפתחות, שפותחים בהם את המנעול<sup>רסח</sup>.

הַפְּתוּת, המפתחות. לְדַלְתוֹת הַבַּיִת הַפְּנִימִי: לדלתות הבית הפנימי שהוא קֹדֶשׁ הַקְּדוּשִׁים. וכן לְדַלְתֵי הַבַּיִת, שהוא הַהִיכָל. זָהָב: כל המפתחות גם לקודש הקדשים וגם להיכל היו זהב<sup>רסט</sup>.

(נא) וַתִּשְׁלַם פְּלִימָלְאָכָה אֲשֶׁר עָשָׂה הַמֶּלֶךְ שְׁלֹמֹה בֵּית יְהוָה, וַיָּבֵא שְׁלֹמֹה אֶת־קִדְשֵׁי דָוִד אָבִיו אֶת־הַכֶּסֶף וְאֶת־הַזָּהָב וְאֶת־הַכֶּלִים נָתַן בְּאֹצְרוֹת בֵּית יְהוָה:

ותשלם כל המלאכה אשר עשה המלך שלמה לבית ה'. ושלמה הכנים את מה שהקדיש דוד אביו עבור בית המקדש, את הכסף ואת הזהב ואת הכלים, באוצרות בית ה'. כי לא רצה להשתמש בהם עבור בנין הבית, ולכן הכנים לאוצרות בית ה'ירע.

❧ מי הבאר ❧

רסח. רש"י.

רסט. רש"י. לא הבאנו כאן (בהפירוש) את כל לשון הפסוק.

רע. מצודת דוד. וע"פ רש"י ורד"ק בפירושם השני.

והמעם שלא רצה להשתמש בקדשי דוד אביו עבור בנין הבית, ראה ברש"י וז"ל: ושמעתי מחכמי ישראל שהיו אומרים, לפי שהיה יודע שסופו ליחרב, שלא יהיו העובדי כוכבים אומרים, קשה יראתם, שלקחו נקמתם מן הבית, שנבנה מן גזלות וחבלות שגזל מהם דוד. ויש אומרים, כך אמר שלמה, רעב היה בימי אביו שלש שנים, שנה אחר שנה, והיה לו לבזבז ההקדשות הללו, להחיות בהן עניי ישראל. עכ"ל. וברד"ק מסיים הענין וזלה"ק (בפירוש הזה): ויש אומרים כך אמר שלמה, רעב היה בימי אבא שלוש שנים והיה לו לבזבז ההקדשות האלה להחיות בהם עניי ישראל, יהיו שמורין לעת הצורך. עכ"ל.



ספר

**באר החיים**

בית

**שלמה המלך**







(א) וְאֶת־בֵּיתוֹ בָּנָה שְׁלֹמֹה שְׁלֹשׁ עֶשְׂרֵה שָׁנָה, וַיְכַל אֶת־כָּל־בֵּיתוֹ:

לאחר<sup>א</sup> שסיים שלמה המלך לבנות את בית המקדש במשך

מי הבאר

א. ומתחילה נציג בכאן את לשון המלבי"ם בביאור בית שלמה. וז"ל:

(א) שלש עשרה שנה. שאחר בנין בית המקדש התחיל בנין ביתו, וכמ"ש למטה (להלן ט, י) ויהי מקץ עשרים שנה אשר בנה שלמה את שני הבתים: ויכל את ביתו. אף על פי שנמשך הבנין ימים רבים מ"מ לא קץ בטורח הבנין עד שכלהו:

(ב) את בית יער הלבנון. נקרא כן על שהיה מרובה בארזים כיער, או נבנה ביער הלבנון שהיה סמוך לירושלים, שכן היה מנהג המלכים לבנות בית הקיץ ביער להתקרר שם, והיה בו פתחים וחלונות הרבה פתוחים לרוח היום: על ארבעה טורי עמודי ארזים. העמודים היו נתונים לרוחב הבית וחולקים את אורך הבית לג' חלקים, כל אחד לג' אמה ושליש: וכרותות ארזים. מן עמוד לעמוד לרוחב הבית לחבר העמודים זל"ז ולהניח עליהם התקרה:

(ג) וספון. ספון הנסרים של הקירוי היה מונח על הצלעות, דהיינו על כרותות ארזים שזכר: על העמודים ארבעים וחמשה. ר"ל שסך הכל היה ארבעים וחמשה נסרים, דהיינו שהיו נסרים חמשה עשר בכל טור ומסודרים לרוחב הבית, עד שבחמשים אמה היו ט"ו נסרים. וי"ל שהיו נסרים עבים כ"א ג' אמות וחמשיית אמה, או שהיה אויר בין כל א' וא':

(ד) ושקופים. הנה משני צדדי האורך היה בנין של אבני גזית (כמ"ש למטה) והיה שם חלונות להכניס האויר, והיה שלשה טורים, ר"ל ג' חלונות זה ע"ז בגובה, וכן היה שלשה בצד הארך זה אצל זה, והיה מחזה אל מחזה, ר"ל חלונות של צד הארך מזה מכוונים נגד חלונות של צד הארך השני, וזה היה שלש פעמים, כי כן היה בכל חלוקה, שארך הבית נחלק לשלשה כנ"ל, ובכ"א היה שלשה טורי חלונות וזה היה בשני צדדי הארך:

שבע שנים<sup>2</sup>, בנה את הבית שלו עצמו במשך שלש עשרה שנה<sup>3</sup>. ובשבתו סיפר הכתוב, שבבנית בית המקדש הזדרזו,

מי הבאר

(ה) וכל הפתחים. הפתחים היו בצד רוחב הבית משני צדדי הרוחב בין סדרי העמודים, והיה רבעים שקף, שהיה משקוף ע"ג משקוף, כי היה שלשה חלונות על הפתחים, עד שהיה השקף ארבעה, דהיינו משקוף א' של הפתח, וג' של ג' החלונות, וכן היה מחוזה אל מחוזה, שהיו הפתחים והחלונות שעליהם מכוונים זה מול זה בטורי העמודים אשר בארך הבית ביושר, והיה שלשה פעמים, שהיה שלשה פתחים בכל טור:

(ו) ואת אולם. לפני העמודים עשה אולם. והיה המשים אמה ארכו לעומת רוחב בית יער הלבנון; ושלישים אמה רחבו. נמשך לארך הבית: ואולם על פניהם. לפני הבית, והאולם היה עוד אולם, ולפני האולם השני היו עמודים ועב על פניהם, היינו מריש שהוא עץ עב כמ"ש חז"ל העבים הם המורשים:

(ז) ואולם. ולפני העמודים היה אולם אחר שבו עמד כסא המשפט, ששם שפט המלך בעצמו בענינים גדולים. וגם אולם המשפט עשה, ששם ישבו הסנהדרין ושם עמדו הבע"ד, והיה לפני אולם הכסא: וספון. ורצפת האולם היה מכוסה: בארזים מהקרקע ועד הקרקע. ר"ל מקצה לקצה:

(ח) וביתו אשר ישב שם. ועוד היה שם בית המלך שהיה מיוחד למושבו ודירתו לאכול ולשתות, והוא הבית שנו' בריש הסימן: וגם חצר האחרת. ר"ל החצר שלפני בית המלך: מבית לאולם. ר"ל בית המלך והחצר שלפניו היה מבית לאולם ופנימי לו, והיה ג"כ כמעשה האולמים הנאמרים. ולפ"ז היה שם שמונה חלוקות, בית המלך, ולפניו חצר הגדולה שלו, ולפניו בית יער הלבנון, ולפניו אולם העמודים, ועוד אולם לפניו, ולפני כולם עמודים ועב על פניהם, ולפניו כסא המשפט, ולפניו אולם המשפט: ובית יעשה. ואחרי גמר הבנינים התחיל לעשות בית לבת פרעה ג"כ בתבנית האולם הזה:

(ט) כל אלה. הבנינים הגז' היו, אבנים יקרות. באיכות: וכמדת גזית. בכמות: והיו מגוררות, ומשופעות מבית ומחוץ, ר"ל משני הצדדים, ואבנים כאלה היו מן היסוד עד הטפחות, דהיינו שמי קורה, וכן היה מחוץ עד החצר הגדולה:

(י) אבני כו'. והיסוד בעצמו היה אבנים גדולות מעשר ומשמנה אמות, והיה ג"כ מאבנים יקרות: (יא) ומלמעלה כו'. והאבנים שהיו מלמעלה קרוב לקורה היה כמדת גזית: וארו. שהיה מעורב ארו ואבן בהבנין:

(יב) וחצר הגדולה. דהיינו החומה שהיה סביב כל הבנינים היה שלשה טורים וכו', וכן היה לחצר בית ה' הפנימית ולאולם הבית: עכ"ל.

ב. ואע"פ שבית המקדש היה גדול להפליא מבית שלמה (מצודת דוד).

ג. וראה כאן את לשון האברבנאל וז"ל: ואמר אחרי זה ואת ביתו בנה שלמה, להגיד שלא שם כ"כ חריצות בבנין ביתו, כי הנה עברו י"ג שנה בבנינו, בהיות בנין בית ה' גדול מאוד ממנו וכליו לאין שיעור. עכ"ל.

ובבנית הבית שלו התעצל<sup>7</sup>.

וַיְבַלְבֵּל אֶת כָּל בֵּיתוֹ, שֶׁאֵין שֶׁנִּמְשָׁךְ בְּנֵיית בֵּיתוֹ יָמִים רַבִּים, מִכֹּל מְקוֹם לֹא קִין בְּמִזְרַח הַבְּנִיָּה עַד שֶׁכִּילְהוּ<sup>8</sup>.

(ב) וַיִּבֶן אֶת־בֵּית יַעֲרֵר הַלְּבָנוֹן, מֵאֵה אֵמָה אֲרָבֹ, וְחַמְשִׁים אֵמָה רָחֵב, וְשָׁלְשִׁים אֵמָה קוֹמָתוֹ, עַל אַרְבָּעָה טוּרֵי עֲמוּדֵי אֲרָזִים, וְכִרְתוֹת אֲרָזִים עַל־הָעֲמוּדִים:

ויבנה את 'בית יער הלבנון'. ונקרא כך משום שהיה שם הרבה עמודי ארזים, ונראה כי ער מרובה באילנות.

### ❧ מי הבאר ❧

ובהמשך העניין וז"ל: והיוצא מזה גם כן שנתעסק עשרים שנה בבנין הכתים האלה, רוצה לומר המקודש האלקי ואשר עשה לעצמו בירושלם וכיער הלבנון (כי לפירושו בנה את 'בית יער הלבנון' ביער הלבנון ממש) ואשר עשה לבת פרעה וכן יאמר אהרי זה ויהי מקץ עשרים שנה אשר בנה שלמה את שני הבתים וגומר, והוא דבר מפליא איך לא רפו ידיו ולא קץ לבו מהתמיד עשרים שנה בבנינים האלה. אבל היה זה מגובה לבבו וגדלו ולזה נזכר פה. עכ"ל.

ד. רש"י. מצודת דוד.

ה. מלבי"ם. מצודת דוד.

ו. מלבי"ם בפירוש הראשון. מצודת דוד בפירוש הראשון. ונקרא 'לבנון' על שם שהיה בירושלים הנקרא לבנון על שם בית המקדש שהיה מלכין עוונותיהם של ישראל, כדאיתא ביומא (לט:).

והפירוש השני הוא, שבנה את הבית הזה ביער שנקרא 'יער הלבנון' שהיה סמוך לירושלים, שכך היה מנהג המלכים בזמן ההוא, שעשו להם בית ביער מלא חלונות בכדי להתקרר שם בימות הקיץ.

ויונתן תרגם 'בית מְקַרֵּת מְלֻכְיָא', דהיינו שעשוי להתקרר. ולכאוי זה נראה יותר כהפי' השני (וברד"ק פי' את התרגום יונתן כפי הפי' השני, עיי"ש), אמנם נראה שהפי' הראשון במצודת דוד ובמלבי"ם ג"כ זה ע"פ התרגום יונתן, רק דלפי פירוש זה בנה את בית יער הלבנון בתוך העיר

מידות בית יער הלבנון:

אורך: מאה אמה. רוחב: חמישים אמה. גובה: שלושים אמה.

אַרְבַּעַה טוּרֵי עַמּוּדֵי אֲרָזִים: העמודים היו לרוחב הבית, והעמודים מחלקים את אורך הבית לשלשה חלקים, כל חלק שלשים ושלוש אמה ושליש.

כזה":

❖ ארבעה טורי עמודי ארזים ❖



❖ מי הבאר ❖

ולא ביער, דהרי אף לפירוש זה היו הרבה מאוד חלונות בבית יער הלבנון, וא"כ זה נראה שעשוי להתקרב שם.

ז. מלבי"ם.

ח. בעמוד הבא.

ט. התמונות להמחשה בלבד בשביל להבין מקום העמודים, ולא ח"ו לומר שכך בדיוק נראו העמודים.

וקרתות ארזים על העמודים: מעמוד לעמוד לרוחב הבית, היו מונחים כרותות ארזים, בשביל לחבר את העמודים זה לזה, וכן בכדי להניח עליהם את התקרה.<sup>י</sup>

כזה<sup>יא</sup>:

✧ כרותות ארזים על העמודים ✧

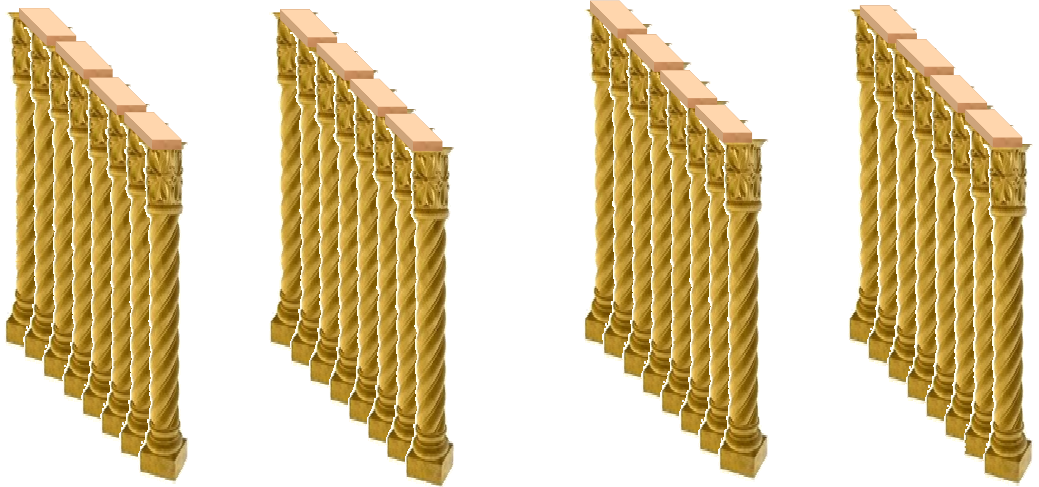

✧ מי הבאר ✧

י. מלבי"ם.  
יא. בעמוד הבא.

(ג) וְסֶפֶן בְּאֶרֶז מִמַּעַל עַל־הַצְּלָעוֹת אֲשֶׁר עַל־הָעֲמוּדִים,  
אֲרַבְעִים וְחֲמִשָּׁה, חֲמִשָּׁה עֶשְׂרֵי הַטּוֹר:

מעל הצלעות, שהם הכרותות ארזים שלמדנו בפסוק הקודם, מונח התקרה, העשויה מנסרים של עץ ארז<sup>23</sup>. הנסרים מסודרים לרוחב הבית, בשלושה טורים, ובכל טור חמש עשרה נסרים, ביחד יוצא ארבעים וחמשה נסרים<sup>24</sup>. ונמצא שרוחב כל נסר שלש אמות וחמישית אמה<sup>25</sup>.  
כזה<sup>26</sup>:

❧ מי הבאר ❧

יב. מלבי"ם. הלשון 'וספון בארז', הוא מלשון ספון-מכוסה. תקרה המכסה (מצודת ציון לעיל ו' ט"ו).  
יג. מלבי"ם.  
יד. מלבי"ם בפירוש הראשון. ובפירוש השני אומר שהיה אויר בין כל נסר ונסר, וא"כ היה הנסרים יותר צרים.  
טו. בעמוד הבא.

❧ התקרה<sup>טז</sup> ❧

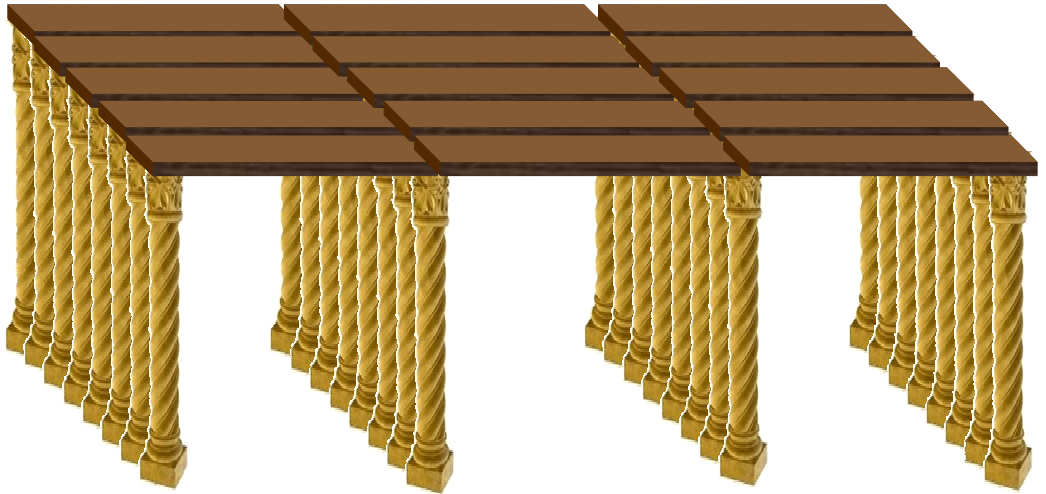

(ד) וְשִׁקְפִים שְׁלֹשָׁה טוּרִים, וּמַחֲזָה אֶל-מַחֲזָה שְׁלֹשׁ פְּעָמִים:

משני צידי האורך, היה קיר של אבנים, ובקיר הזה היו החלונות אשר נלמדם בעזהי"ת בפסוק זה".  
כזה י"ה:

❧ מי הבאר ❧

טז. בכל טור היה חמש עשרה נסרים. הציור הוא רק להמחשה איך היו הנסרים, ובאמת היו חמש עשרה נסרים בכל טור.  
יז. מלבי"ם.  
יח. בעמוד הבא.

❧ בצד האורך יש קיר מאבן ❧

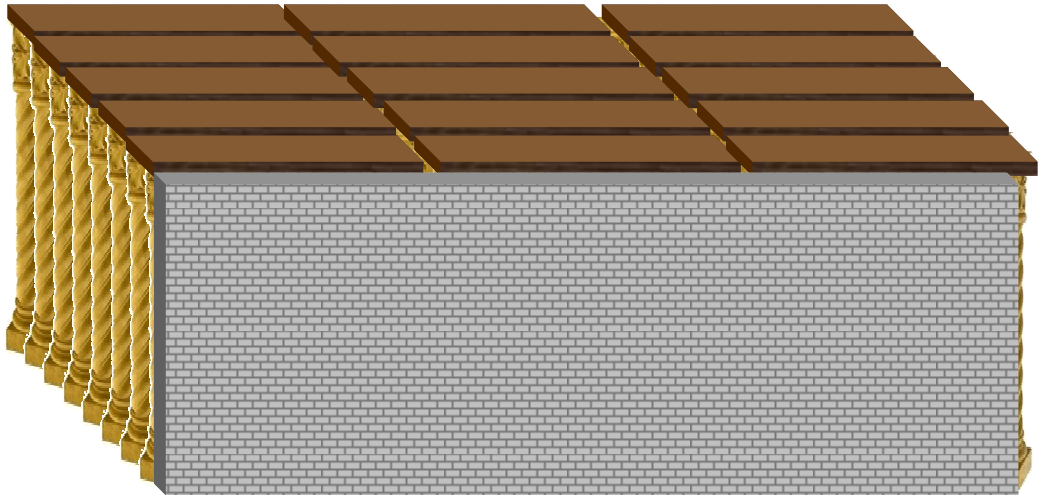

שְׁקָפִים: חלונות. ונקראים כך על שם שהאדם משקיף ומסתכל מהם<sup>ט</sup>, כמו שכתוב<sup>כ</sup> וישקף אבימלך<sup>כא</sup>.

שְׁלֶשֶׁה טוֹרִים: החלונות היו בשלושה שורות זה על גבי זה לגובה, וכן גם שלשה זה ליד זה<sup>כב</sup>.

❧ מי הבאר ❧

יט. רד"ק. מצודת ציון.

כ. בראשית כ"ו ה'.

כא. רד"ק.

כב. מלבי"ם.



ובסה"כ תשע חלונות<sup>ג</sup>.

מְחִזָּה אֶל מְחִזָּה: החלונות היו ג"כ בקיר האבן (של האורך<sup>ג</sup>) אשר בצד השני ממול. והיו החלונות מכוונים אחד מול השני, בכותל שכנגדו<sup>ה</sup>.

שְׁלֹשׁ פְּעָמִים: כך היה שלש פעמים. דהיינו, כי כל הבית נחלק לשלשה, כמו שלמדנו לעיל, ובכל חלק היה שלשה חלונות לגובה וכן שלשה חלונות לרוחב<sup>ו</sup>.

ובסה"כ עשרים ושבעה חלונות בכל אורך הקיר<sup>ז</sup>.

ובכותל ממול ג"כ היה בדיוק אותו הדבר, נמצא בסה"כ חמישים וארבע חלונות בכל אורך הקיר משני הצדדים<sup>ח</sup>.  
כזה<sup>ט</sup>:

❧ מי הבאר ❧

גג.  $3 \times 3 = 9$

גד. מלבי"ם. ברוחב היו העמודים, וכאן מדבר מהחלונות בכתלי האבן שבשני צידי האורך (מלבי"ם).

כה. מלבי"ם.

כו. מלבי"ם.

כז.  $9 \times 3 = 27$

כח.  $27 + 27 = 54$

כט. בעמוד הבא.

התרשים אינו לפי קנה מידה.

✧ תרשים החלונות בצד האורך ✧

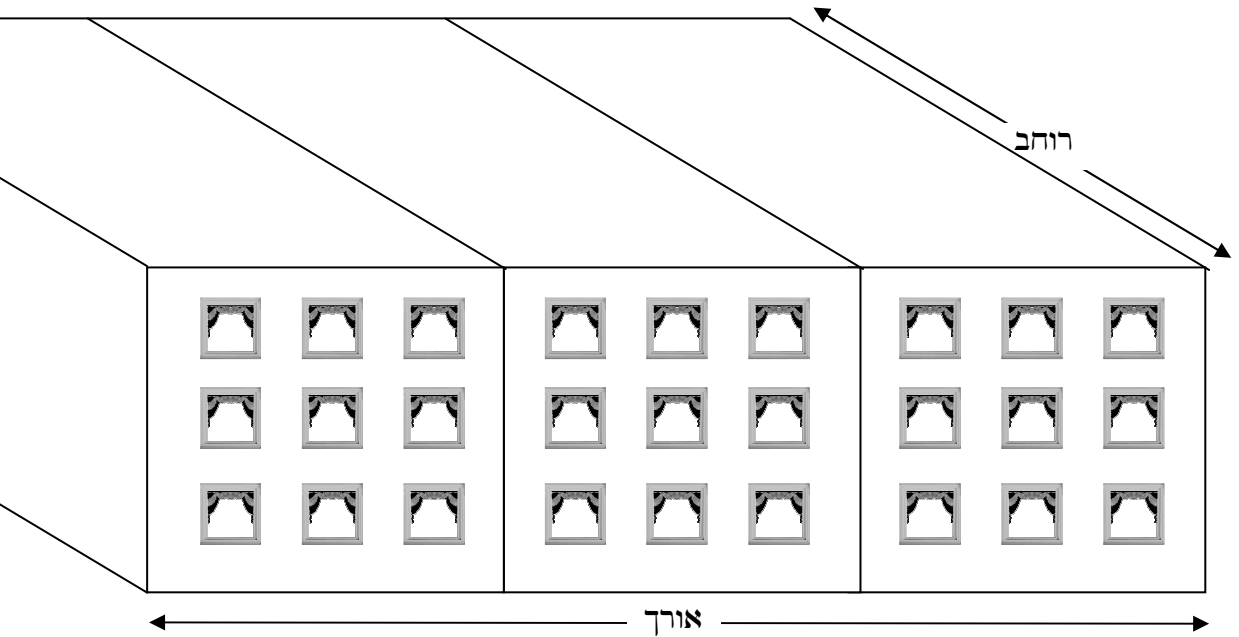

בתרשים רואים את צד האורך של בית יער הלבנון, איך שמחולק לשלושה חלקים. בכל חלק וחלק, יש שלשה שורות חלונות לגובה, וכן שלש שורות חלונות לרוחב.

✧ מי הבאר ✧

ל. התמונות להמחשה בלבד בשביל להבין מקום החלונות, ולא ח"ו לומר שכך בדיוק נראו החלונות.

קעא

החיים

בית שלמה המלך

באר

וכן היה גם החלונות בקיר שממול קיר זה, והחלונות היו אחד מול השני בדיוק.

❧ תרשים נוסף, החלונות בצד האורך לא ❧

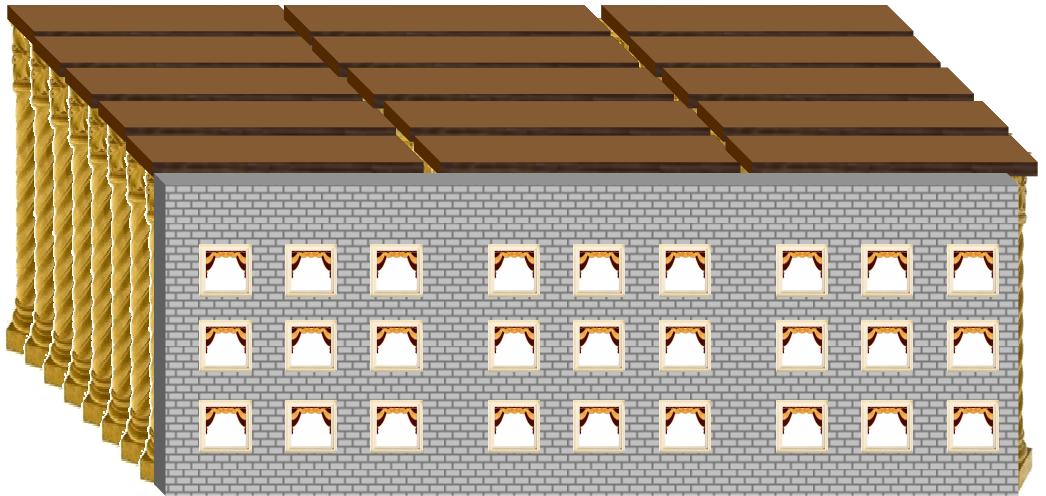

❧ מי הבאר ❧

לא. התמונות להמחשה בלבד בשביל להבין מקום החלונות, ולא ח"ו לומר שכך בדיוק נראו החלונות.

(ה) וְכָל־הַפֶּתָחִים וְהַמְּזוּזוֹת רְבָעִים שְׁקָף, וּמִן־מַחְזֵה אֶל־מַחְזֵה שְׁלֹשׁ פְּעָמִים:

בפסוק זה מדבר מהפתחים (והחלונות) בצד הרוחב של הבית, אשר שם העמודים<sup>לב</sup>.

ואמר הכתוב, שכל הפתחים היו רבועים שְׁקָף, דהיינו שהיו להם ארבעה משקופים זה על גבי זה. כי מעל הפתח היו שלשה חלונות לגובה, וא"כ יוצא שיש מעל כל דלת ארבעה משקופים, אחד של הפתח ושלשה של שלשת החלונות<sup>לג</sup>.  
כזה<sup>לד</sup>:

❧ מי הבאר ❧

לב. מלבי"ם.

לג. מלבי"ם.

וכאן יש לציין לשיבוש גדול שיש בשפת עברית המדוברת, ששיבשו את המילה 'משקוף' וקוראים למשקוף ולשני המזוזות גם יחד בשם 'משקוף', בעוד שבאמת זה שיבוש גדול, כי רק העץ העליון שמעל הפתח נקרא משקוף, ושני העצים שבשני צידי הפתח, הם נקראים שני המזוזות. כמו שכתוב בתורה: וְלָקְחוּ מִן־הָדָם וַיִּתְּנוּ עַל שְׁתֵּי הַמְּזוּזוֹת וְעַל הַמְּשָׁקוֹף עַל הַפְּתִיחַ אֲשֶׁר יֵאָכְלוּ אֹתוֹ בָּהֶם: (שמות י"ב ז'). וְלָקְחוּתֶם אֲגָדַת אֲזוּב וּמַבְלָתֶם בָּדָם אֲשֶׁר בִּסְפָף וְהִנַּעְתֶּם אֶל הַמְּשָׁקוֹף וְאֶל שְׁתֵּי הַמְּזוּזוֹת מִן־הָדָם אֲשֶׁר בִּסְפָף וְאֵתֶם לֹא תִצְאוּ אִישׁ מִפֶּתַח בֵּיתוֹ עַד בֹּקֶר: וְעָבַר ה' לִנְגָף אֶת מִצְרַיִם וְרָאָה אֶת הָדָם עַל הַמְּשָׁקוֹף וְעַל שְׁתֵּי הַמְּזוּזוֹת וּפָסַח ה' עַל הַפֶּתַח וְלֹא יָתַן הַמִּשְׁחָת לָבֹא אֶל בְּתִיכֶם לִנְגָף: (שם כ"ב-כ"ג).

לד. בעמוד הבא.

☞ דלת עם ארבעה משקופים, זה על גבי זה לה ☞

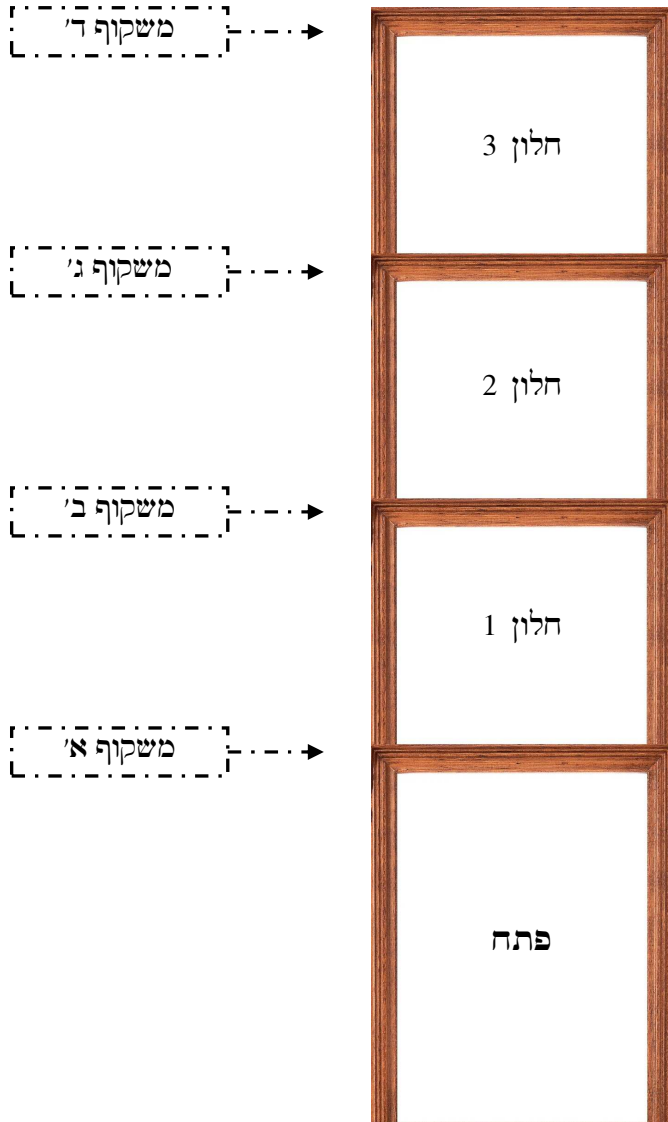

☞ מי הבאר ☞

לה. התמונות להמחשה בלבד בשביל להבין מקום הפתחים והחלונות.

ומול מְחֻזָּה אֶל מְחֻזָּה: גם בשאר שורות העמודים אשר ממול זה השורה של העמודים ברוחב הבית, היו פתחים וחלונות על גביהם. והפתחים והחלונות שעל גבם, מכוונים בדיוק זה כנגד זה לז'.

שְׁלֹשׁ פְּעָמִים: היה שלשה פתחים בכל טור (עם חלונות על גביהם) לז'.  
כזה לח':

❧ מי הבאר ❧

לז. מלבי"ם.

לז. מלבי"ם.

לח. בעמוד הבא.

קעה

החיים

בית שלמה המלך

באר

שלוש פעמים לט

מבט על הבית מצד רחבו, עם הפתחים והחלונות ששם

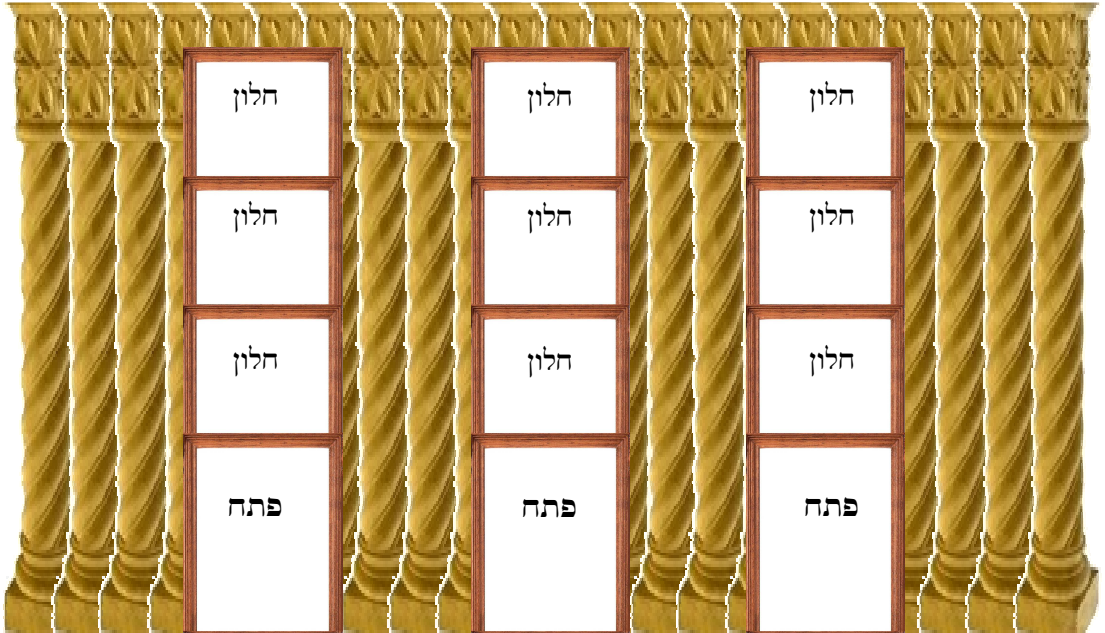

3



2



1

שלוש פעמים

מי הבאר

לט. התמונות להמחשה בלבד בשביל להבין מקום הפתחים והחלונות, ולא ח"ו לומר שכך בדיוק נראו העמודים והפתחים והחלונות.

(1) וְאֵת אֹלָם הָעֲמוּדִים עָשָׂה, חֲמִשִּׁים אִמָּה אַרְבּוֹ, וְשְׁלֹשִׁים אִמָּה רַחְבּוֹ, וְאֹלָם עַל־פְּנֵיהֶם, וְעַמּוּדִים וְעַב עַל־פְּנֵיהֶם:

לפני העמודים האלה שלמדנו, עשה אולם<sup>מ</sup>, חמשים אמה ארכו לעומת רוחב בית יער הלבנון, ושלשים אמה רחבו, נמשך לחוץ לאורך הבית<sup>מא</sup>.

כזה:



אֹלָם הָעֲמוּדִים: האולם הזה נקרא אולם העמודים, מפני שהוא לפני העמודים של בית יער הלבנון<sup>מב</sup>.

וְאֹלָם עַל פְּנֵיהֶם: ולפני זה האולם (אולם העמודים), היה עוד אולם<sup>מג</sup>.

מי הבאר

מ. נראה דאולם הוא פרוזודור כמו שלמדנו במסכת מידות שלפני ההיכל בבית המקדש היה אולם, שהוא ענין של פרוזודור לפני ההיכל, ונראה דכן זה גם כאן. אבל מהמשך הענין כאן נראה שאולם הוא ענין של חדר גדול, וזה יותר קרוב למה שקוראים כיום בשם אולם. והיעב"א.

מא. מלבי"ם.

מב. מלבי"ם.



יוצא לנו שיש את בית יער הלבנון, ולפניו אולם, ולפניו עוד אולם, ולפני זה האולם השני יש עמודים ועב"מ.<sup>77</sup>  
ועב: קורה עבה<sup>78</sup>.

עמודים ועב: לפני האולם השני<sup>79</sup>, היה שני עמודים, ועליהם קורה עבה<sup>80</sup> לחברם יחד שלא יזוזו ממקומם<sup>81</sup>. והיה עשוי לנוי ולפאר<sup>82</sup>.

ולסיכום: לפני בית יער הלבנון יש אולם, ולפניו עוד אולם. ולפני האולם השני, יש שני עמודים ומעליהם קורה עבה<sup>83</sup>.  
כזה<sup>84</sup>:

### ❧ מי הבאר ❧

מג. מלבי"ם.

מד. מלבי"ם.

מה. מצודת דוד כאן. רד"ק כאן. מצודת ציון יחזקאל מ"א כ"ו. רש"י תענית ט"ז ע"א. רש"י חבקוק ב' י"א. רש"י גיטין נ"ה ע"א. רש"י בבא קמא ס"ו ע"ב. רש"י בבא קמא צ"ה ע"א.

וברש"י כאן כתוב: עב היא מריש, כמו ששנינו והעבים אלו המרישין. עכ"ל. ונראה דמקורו בנמ' בבא קמא ס"ז ע"א. ובמקומות רבים (כגון יחזקאל מ"א כ"ו, חבקוק ב' י"א) מפרש רש"י שמריש הוא קורה. ובנמ' גיטין נ"ה ע"א רואים שזה קורה עבה. ובמצודת דוד (כאן) ובמצודת ציון ביחזקאל (מ"א כ"ו) רואים שזה קורה עבה (הנמ' בגיטין נה. מדברת על הפסוק ביחזקאל מ"א כ"ו, ע"ש).

במלבי"ם כאן כתוב: ועב על פניהם, היינו מריש שהוא עץ עב כמ"ש חז"ל העבים הם המורישים. עכ"ל. וזה מפורש כמו שכתבנו ש'עב' הכתוב בפסוק כאן זה 'מריש', והמריש הוא עץ עב.

מו. מלבי"ם.

מז. רד"ק. מצודת דוד.

מח. מצודת דוד.

ביארנו את זה הקטע בעיקר ע"פ המצודת דוד, אע"פ שבכל בית שלמה פירשנו כהמלבי"ם, מאחר שהמלבי"ם לא ביאר איך היו העמודים והעב על פניהם, אלא ביאר רק את מקומם. אמנם נראה שאין המלבי"ם חולק על זה וגם לשיטתו כן הוא.

ממ. מצודת דוד. ואומר המצודת דוד עוד טעם שזה היה כעין מחיצה ולשמירה.

נ. ע"פ מלבי"ם, והעמודים ועב ע"פ רד"ק ומצודת דוד.

נא. בעמוד הבא.

קעה

באר

בית שלמה המלך

החיים

❖ עמודים, ועב על פניהם ❖



❖ מקום ה'עמודים ועב' ❖

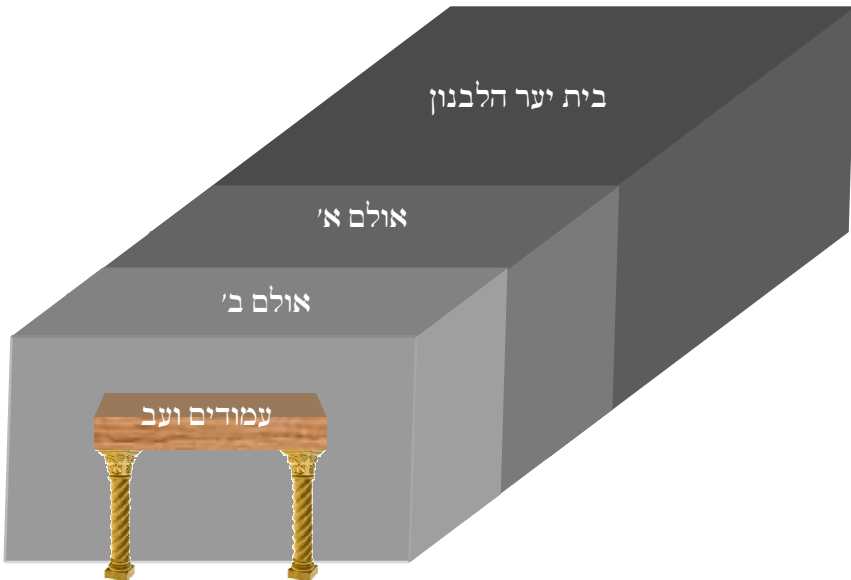

(ז) וְאוֹלָם הַכֶּסֶא אֲשֶׁר יִשְׁפֹּט-שָׁם, אֵלֶם הַמְּשַׁפֵּט עֲשֵׂה, וְסִפּוּן בְּאֶרֶז מִהַקְרָקֶע עַד-הַקְרָקֶע:

וְאוֹלָם הַכֶּסֶא אֲשֶׁר יִשְׁפֹּט שָׁם: ולפני העמודים (הנ"ל בפסוק הקודם) היה אולם אחר, ששם היה כסא המשפט, ששם שפט המלך בעצמו בעניינים גדולים<sup>22</sup>.

וגם אֵלֶם הַמְּשַׁפֵּט עֲשֵׂה: דהיינו שלפני אולם הכסא, עשה עוד אולם ששם ישבו הסנהדרין ושם עמדו הבעלי דין<sup>23</sup>.  
ורצפת האולם מכוסה בארזים, מקצה לקצה<sup>24</sup>.

מִהַקְרָקֶע עַד הַקְרָקֶע: מקרקעית כותל זה, עד קרקעית כותל שממולו<sup>25</sup> (דהיינו מקצה לקצה<sup>26</sup>).

(ח) וּבֵיתוֹ אֲשֶׁר-יֵשֵׁב שָׁם, הָצַר הָאֲחֶרֶת, מִבֵּית לְאוֹלָם, כַּמַּעֲשָׂה הַזֶּה הִיָּה, וּבֵית יַעֲשֶׂה לְבַת-פַּרְעֹה אֲשֶׁר לָקַח שְׁלֹמֹה כָּאוֹלָם הַזֶּה:

ועוד היה שם ביתו אשר ישב שם, מיוחד למושבו ודירתו בקביעות, לאכול שם, ולשכב שם<sup>27</sup>.

❧ מי הבאר ❧

נב. מלבי"ם.

נג. מלבי"ם.

נד. מלבי"ם.

נה. מצודת דוד. וכן ע"פ רש"י והתרגום יונתן.

נו. שכל הרצפה מחופה בארזים.

הַצֵּר הָאֲחֵרֶת: ולפני בית המלך היה הצר<sup>נח</sup>.

מִפֵּית לְאוֹלָם: בית המלך וההצר שלפניו, היה לפניו מן האולם של בית יער הלבנון ופנימי ממנו<sup>נט</sup>.

ויוצא שמונה חלוקות: (א) בית המלך. לפניו (ב) חצר גדולה. לפניו (ג) בית יער הלבנון. לפניו (ד) אולם העמודים. לפניו (ה) עוד אולם. לפניו (ו) עמודים ועב. לפניו (ז) אולם הכסא. לפניו (ח) אולם המשפט<sup>ס</sup>.

פְּמַעֲשֵׂה הַזֶּה הָיָה: בית המלך וההצר שלפניו, היה כמעשה האולמים שלמדנו<sup>סא</sup>.

וכן עשה שלמה המלך בית לבת פרעה שהתחתן עמה<sup>סב</sup>, והבית שעשה לה הוא ג"כ בתבנית האולם הזה<sup>סג</sup>.

### ❧ מי הבאר ❧

נז. מלבי"ם. וכן ברש"י ובמצודת דוד.

נח. מלבי"ם.

נט. רש"י. מלבי"ם.

ס. מלבי"ם.

סא. מלבי"ם.

ובמצודת דוד כתב שהיה כמו אולם המשפט, שהיה ספון בארז כמוהו.

סב. ושמה בתיה. כן כתב בספר למכסה עתיק למרן הגר"ח קניבסקי שליט"א. ומקורו בויקרא רבה פרשה י"ב ה', ובתרגום דברי הימים ח' י"א. ואביה הוא פרעה נכה. כן כתב בספר למכסה עתיק למרן הגר"ח קניבסקי שליט"א. ומקורו מירושלמי ע"ז פ"א ה"ב.

סג. מלבי"ם.

ובמצודת דוד כתב שהבית לבת פרעה ג"כ היה כמו אולם המשפט.

(ט) כָּל־אֱלֹהִים אֲבָנִים יִקְרָת כְּמִדַּת גְּזִית, מְגֻרְרוֹת  
בְּמִגְרָה מְפִיִּת וּמְחוּיָן, וּמְמַסָּד עַד־הַטְּפָחוֹת, וּמְחוּיָן  
עַד־הַחֲצֵר הַגְּדוֹלָה:

כל אלה הבנינים הנזכרים<sup>טז</sup>, עשויים אבנים יקרות באיכות<sup>טז</sup>.  
וכמידות גזית בכמות<sup>טז</sup>, דהיינו שהיה ביניהם מידה אחת לאבני  
גזית והיו עשויים במידה הזאת<sup>טז</sup>.

והיו האבנים מְגֻרְרוֹת בְּמִגְרָה מְפִיִּת וּמְחוּיָן, דהיינו שהיו חתוכות  
במגרה לעשותן חלקות משני צדדיהן, בצד הפנימי ובצד  
החיצון<sup>טז</sup>.

מְגֻרְרָה: כלי ברזל מלא פגימות. ונקרא כך מפני שחותכין בו דרך  
גרירה<sup>טז</sup>.

וּמְמַסָּד עַד הַטְּפָחוֹת: מהיסוד עד התקרה<sup>טז</sup>. דהיינו שכל הבנין  
שעל הקרקע, מהיסוד עד התקרה, היה בנוי באבני גזית האלה  
(אבל בתוך הקרקע היו יסודות במידות אחרות, כמו שנלמד בפסוק  
הבא)<sup>עא</sup>.

❧ מי הבאר ❧

סד. מבתי בית שלמה המלך (כנלע"ד).

סה. מלבי"ם.

סו. מלבי"ם.

סז. רש"י. ובזמן חז"ל היתה מידת אבני גזית חמשה טפחים (רד"ק. גמ' ורש"י בבא בתרא ב.).

סח. מצודת דוד.

סט. מצודת ציון.

ע. רש"י. מצודת דוד.

עא. רש"י.

הַטְּפָחוֹת: נקרא כך, כי היו עושים בשורה העליונה של האבנים אצל התקרה, שיבלוט לחוץ מפה, לתפארת המלוכה<sup>עב</sup>.  
וּמְחוּץ עַד הַחֶצֶר הַגְּדוֹלָה: ולצד החוץ היה משך כל הקירות באבנים הללו עד החצר הגדולה<sup>עג</sup>.

(י) וּמִיֶּסֶד אֲבָנִים יְקָרוֹת אֲבָנִים גְּדוֹלוֹת, אֲבָנֵי עֶשֶׂר אַמּוֹת וְאַבְנֵי שְׁמוֹנֶה אַמּוֹת:

והיסוד שבתוך הקרקע היה מאבנים גדולות יותר ממידת גזית<sup>עד</sup>, כי היו בהם אבנים של עשר אמות ואבנים של שמונה אמות<sup>עה</sup>.

(יא) וּמִלְמַעְלָה אֲבָנִים יְקָרוֹת, כְּמִדּוֹת גְּזִית וְאַרְז:

והכתלים עצמם שהם למעלה מהיסודות, היו אבנים יקרות כמידות גזית (שלא כמו היסודות עצמם שהיו יותר גדולים ממידת גזית).

וְאַרְז: והגג היה מארז.

❧ מי הבאר ❧

עב. מצודת דוד. רלב"ג. רד"ק. וברלב"ג כתב שמוסיף שם אבנים (ו- בעובי מפה) ולא שחסר שם).

עג. רש"י. מלבי"ם.

עד. רש"י.

עה. רלב"ג.

(יב) וְחָצַר הַגְּדוֹלָה סָבִיב, שְׁלֹשָׁה טוּרִים גְּזִית וְטוּר  
 פְּרָתֹת אַרְזִים, וְלַחֲצַר בֵּית־יְהוָה הַפְּנִימִית וְלְאֵלֶם  
 הַבַּיִת:

בנה את כתלי החומה שמסבכת את כל הבנינים<sup>יב</sup> (של בתי שלמה המלך) באופן זה: שלשה שורות אבני גזית זה על גב זה, והשורה מעליהן (השורה הרביעית), מעצי ארזים כרותים ומחוטבים היטב<sup>יג</sup>. ובסדר הזה המשיך לבנות עד כלות גובה הכתלים<sup>יד</sup>.

ובנה בצורה זו גם את העזרה הפנימית בבית ה'עט, וכן את האולם אשר לפני ההיכל בבית המקדש<sup>פ</sup>.

❧ מי הבאר ❧

עו. מלבי"ם. רש"י. מצודת דוד.

עז. רד"ק ומצודת דוד לעיל (פרק ו' פסוק ל"ו).

עח. מצודת דוד.

עט. שהיא החצר. וג"כ אינה מקורה.

פ. רלב"ג. מצודת דוד.



מלכים א' פרק י'  
פסוקים י"ח - כ''

(יח) וַיַּעַשׂ הַמֶּלֶךְ כִּסֵּא־יָשֵׁן גָּדוֹל, וַיִּצְפְּהוּ זָהָב מוֹפָז:  
וַיַּעַשׂ שְׁלֹמֹה הַמֶּלֶךְ כִּסֵּא מְלוּכָה גְדוֹלָה, עָשׂוּי מִשֵּׁן שֶׁל פִּילִי.<sup>א</sup>

❧ מי הבאר ❧

א. רלב"ג.

ב. רלב"ג. מצודת ציון.

ליתר הבנה נציג את תמונת הפיל עם שיניו:





ויצפה אותו בזהב נקי בתכלית<sup>1</sup>, טוב<sup>2</sup> ומזוקק<sup>3</sup> ומבהיק כמרגליות<sup>4</sup>.

(ט) **שֵׁשׁ מִעֲלֹת לַבֶּסֶה, וְרֵאשֵׁי־עֵגֶל לַבֶּסֶה מֵאַחֲרָיו, וְיָדַת מְזֵה וּמְזֵה אֶל־מְקוֹם הַשְּׁבֶת, וְשָׁנִים אֲרִיזֹת עֹמְדִים אֶצֶל הַיְדוּדֹת:**

שש מדרגות לכסא<sup>5</sup>.

❧ מי הבאר ❧

כתב בספר הברית (ח"א מאמר י"ד איכות החי פ"ג) וז"ל: הפיל או שנהב הנקרא (עלעפאנט), הוא גדול מכל חיות הארץ כי גבהו ח' או ט' אמות, גופו עב מאוד רגליו עבים ודומים כמו ד' עמודים, מאכלו דשא ועשב ועלי אילנות וחי מאה שנים, וכאשר יגיע לארבעים שנה יצמחו לו שני שיניים גדולים בלחי התחתון מחוץ לפיו כחצי אמה אורך כל אחד, וכאשר יהיה בן מ"ב שנים יפלו מפיו ויצמחו אחרים תחתיהם, וכן כשיגיע לארבעים וארבע שנים יפלו אלו ויצמחו אחרים, ובכל פעם אשר יחליפו יתעבו ויגדלו ארכם יותר, וכן יעשה פעמים רבות עד היותם באורך שלש אמות ועבים כזרוע איש אשר משקל השן לפעמים ק"ץ ליטראות, והאומנים עושים ממנו כלים שונים. ויש לו חוטם ארוך תולה בין השיניים אלה ומכסה פיו ועל ידו עוקר דשא עשב הארץ ומכניסם לתוך פיו כי לא יוכל להגיע בראשו לארץ בעבור גבהו וקוצר צוארו, וכאשר יכרע לא יוכל קום בעצמו בלתי עזר זולתו, ובהוטמו יכול לשרש אילנות ברוב כחו ובו יכה לכל חי וימותו בזעמו, והוא יכול לשאת משא על כתפיו שלשת אלפים ליטראות וילך ביום אחד ארבעים פרסאות, והוא יכול לשחות במים ולשוט דרך נהר אבל אז יזקיף חוטמו למעלה מן המים לבל יכנסו מים בתוכו ויחנק. עכ"ל.

ג. רלב"ג.

ד. ויונתן תרגם דהבא טבא.

ה. רד"ק. מצודת ציון.

ו. רש"י.

ז. עיין ברד"ק ששני הפעמים שכתוב כסא בפסוק זה, בשניהם ח"א במקום אל"ף. ועיין במסורה שמונה את המקומות הבודדים שכתוב כסא בה"א.

וראה בכהאר"י הק' (ספר הליקוטים מלכים א' סימן י') וז"ל: ויעש המלך כסא שן גדול ויצפהו זהב וכו'. הנה הכסא הוא בכריאה והשש מעלות לכסא הם ו"ק דז"א דבריאה, וארבע רגלי הכסא

ולמעלה במקום מושבו היה משענת עגולה מאחוריו, כמידת גופו וראשו, בשביל שישעין שם את גבו".  
 וידיות (מזהב<sup>ט</sup>) משני צידי הכסא, לסמוך ידיו עליהם.  
 ושני אריות מזהב, עומדים על יד הידיות".<sup>א</sup>

(כ) וּשְׁנַיִם עֶשֶׂר אַרְיִים עֹמְדִים שָׁם עַל־שֵׁשׁ הַמַּעְלוֹת  
 מְזֵה וּמְזֵה, לֹא־נַעֲשֶׂה כֵן לְכָל־מַמְלָכוֹת:

ושנים עשר אריות עומדים שם על שש המעלות<sup>ב</sup>, בכל מעלה יש שני אריות בשני קצותיה (ובסה"כ שתים עשרה אריות)<sup>ג</sup>.  
 לא נעשה כן לכל הממלכות".<sup>ד</sup>

❧ מי הבאר ❧

היא המלכות דבריא, שהיא בחינה ד', הרי ז', שש קצוות שלו והיא השביעית. וזהו שן מנין ז' ויבלות, כי יובל הוא בבינה, ואימא עילאה מקננא בכורסייא. עכ"ל.

ח. מלב"ם. רלב"ג.

ט. רש"י.

י. מלב"ם.

יא. רש"י. מצודת דוד. רלב"ג.

יב. ובמלב"ם ביאר וז"ל: ושנים עשר אריים. כי דגל יהודה היה צורתו אריה, ורמוז על י"ב אבותיו משלמה עד יהודה או מדוד עד יעקב, ולי"ב השבטים, וכמו שהים שבו מימי החסד עמד על י"ב בקר לפני שור מהשמאל, כן כסא הדין עמד על י"ב אריות שהם בימין המרכבה, לכלול חסד במשפט. עכ"ל.

יג. רלב"ג. מצודת דוד.

יד. ברש"י (בפסוק הקודם) כתב: וכל צורת הכסא מפורשת באגדת מגילת אסתר. עכ"ל. ונציג בכאן בעזרה"ת מהמדרשים בתחילת מגילת אסתר.

אסתר רבה (פרשה א' אות י"ב):

על כסא מלכותו, רבי כהן בשם רבי עזריה על כסא מלכותו, מלכותו כתיב, בא לישב על כסא שלמה ולא הניחנהו. אמרו לו כל מלך שאינו קומוקרטור בעולם אינו יושב עליו, עמד ועשה לו

❁ מי הבאר ❁

כסא משלו, כדמותו. הָדָא הוּא דְכְתִיב עַל כֶּסֶא מְלָכוֹתוֹ, עַל כֶּסֶא מְלָכוֹתוֹ כְּתִיב, וְכִי אֵיזָה כֶּסֶא הִיָּה (מלכים א', י' י"ח, דברי הימים ב', ט' י"ז): וַיַּעַשׂ הַמֶּלֶךְ כֶּסֶא שֵׁן גְּדוֹל, אָמַר רַבִּי אֲחָא וְהַכְתִּיב (מלכים ב', א'): וְלֹא־אֶחָב שְׁבַעִים בָּנִים בְּשִׁמְרוֹן, אָמַר רַבִּי הוֹשַׁעִיא רַבְּהַ כְּשֵׁם שְׁהָיוּ לוֹ שְׁבַעִים בָּנִים בְּשִׁמְרוֹן כִּדְּ הָיוּ לוֹ שְׁבַעִים בָּנִים בְּיוֹרְעֵאל, וְכָל אֶחָד וְאֶחָד הָיוּ לוֹ שְׁנֵי פְלִטְרִין, אֶחָד לִימֹת הַהֶרֶף וְאֶחָד לִימֹת הַקִּיץ, הָדָא הוּא דְכְתִיב (עמוס ג' ט"ו): וְהַכְתִּיב בֵּית הַהֶרֶף עַל בֵּית הַקִּיץ. רַבִּי יוֹדָא בְּרַבִּי סִימוֹן אָמַר אַרְבָּעָה, שְׁנַאֲמַר (עמוס ג' ט"ו): וְאָבְדוּ בְּתֵי הַשֵּׁן. וְרַבִּנְן אָמְרֵי שְׁשָׁה, שְׁנַאֲמַר (עמוס ג' ט"ו): וְסָפוּ בְּתֵים רַבִּים נְאֻם ה', וְכַאֵן הוּא אֹמֵר כֶּסֶא שֵׁן גְּדוֹל, רַבִּי הוֹשַׁעִיא רַבְּהַ אֹמֵר שְׁהָיָה עֲשׂוֹי כְּמִירְכִי מְרַפְכְתּוֹ שֶׁל מִי שְׁאָמַר וְהָיָה הָעוֹלָם הַקְּדוֹשׁ בְּרוּךְ הוּא, וְכֵן הוּא אֹמֵר: שֵׁשׁ מַעֲלוֹת לְכֶסֶא, שֵׁשׁ בְּנֵגְדֵי שְׁשָׁה רְקִיעִים. וְלֹא שְׁבַעִה הֵן, אָמַר רַבִּי אֲבוּן הֵן דְּמַלְכָּא שְׁאֲרֵי מִטְּוִיָן. שֵׁשׁ בְּנֵגְדֵי שֵׁשׁ אַרְצוֹת: אֲרִיז, אֲדָמָה, אֲרַקָּא, גֵּיא, צִיָּה, נְשִׂיָה, תַּבְּל. וְכְתִיב (תהלים ט, ט): וְהוּא יִשְׁפֹּט תַּבַּל בְּצַדִּק. שֵׁשׁ בְּנֵגְדֵי שְׁשָׁה סְדְרֵי מַשְׁנָה: זְרַעִים, מוֹעֵד, נְשִׁים, נְזִיקִין, קְדָשִׁים וּמְהַרּוֹת. שֵׁשׁ בְּנֵגְדֵי שֵׁשׁ יָמֵי בְּרֵאשִׁית. שֵׁשׁ בְּנֵגְדֵי שֵׁשׁ אִמְהוֹת: שָׂרָה, רַבְּקָה, רַחֵל, וְלֵאָה, בְּלָהָה, וְלֵפָה.

אָמַר רַבִּי הוֹנָא שֵׁשׁ, בְּנֵגְדֵי שֵׁשׁ מַצּוֹת שֶׁהַמֶּלֶךְ הוּא מוּזְהָר עֲלֵיהֶם וּמְצוּהָ, דְכְתִיב (דברים י"ז י"ז): לֹא יִרְבֶּה לוֹ נָשִׁים, לֹא יִרְבֶּה לוֹ סוֹסִים, וְכֶסֶף וְזָהָב לֹא יִרְבֶּה לוֹ מְאֹד, לֹא תִסֶּה מִשְׁפָּט לֹא תִכִּיר פָּנִים וְלֹא תִקַּח שֹׁחַד. עֲלֶה בַמַּעֲלָה רֵאשׁוֹנָה, הִכְרוּז מְכַרְיוֹ וְאֹמַר לוֹ: לֹא יִרְבֶּה לוֹ נָשִׁים. בְּשֵׁנִיָּה מְכַרְיוֹ: לֹא יִרְבֶּה לוֹ סוֹסִים. בְּשִׁלִישִׁית מְכַרְיוֹ: וְכֶסֶף וְזָהָב לֹא יִרְבֶּה לוֹ. בְּרַבִּיעִית לֹא תִסֶּה מִשְׁפָּט. בַּחֲמִישִׁית לֹא תִכִּיר פָּנִים. בְּשִׁשִּׁית לֹא תִקַּח שֹׁחַד. וְכֵן הוּא אֹמֵר (מלכים א', י' י"ט): וַיִּדַּת מִזְּהָ וּמִזְהָ אֶל מְקוֹם הַשִּׁבְתָּ, בִּישִׁבְתּוֹ בָּא לִישִׁב אֹמֵר לוֹ דַּע לְפָנַי מִי אַתָּה יוֹשֵׁב, לְפָנַי מִי שְׁאָמַר וְהָיָה הָעוֹלָם. אָמְרוּ בִּין שְׁמַת שְׁלֹמֹה עֲלֶה שִׁישַׁק מֶלֶךְ מִצְרַיִם וּנְטָלוּ מִהֶם, אָמַר רַבִּי שְׁמוּאֵל בַּר נַחֲמָן הוּא שִׁישַׁק הוּא פְרַעֲזָה, וְלָמָּה נִקְרָא שְׁמוֹ שִׁישַׁק מִפְּנֵי שֶׁבָּא בְּשִׁקְיוֹת עַל יִשְׂרָאֵל וְאָמַר הֲרִינִי נוֹטֵל אוֹתוֹ בְּכַתְּבַת בְּתֵי, עֲשֵׂה מַלְחָמָה עִם זֶרַח הַכּוּשִׁי וּנְטָלוּ מִמֶּנּוּ, עֲשֵׂה מַלְחָמָה עִם זֶרַח הַכּוּשִׁי וּנְטָלוּ מִמֶּנּוּ. תֵּאֲנָא אָסָא וְכָל מַלְכֵי יְהוּדָה יִשְׁבוּ עֲלָיו, וְכִזְוֵן שְׁעָלָה נְבוּכַדְנֶצַּר וְהַחְרִיב אֶת יְרוּשָׁלַיִם הִגְלָה אוֹתוֹ לְבַבְל, וּמִבְּבֶל לְמִדְיָה, וּמִמִּדְיָה לְיוֹן, וּמִיוֹן לְאַדּוּם.

אָמַר רַבִּי אֶלְעָזָר בְּרַבִּי יוֹסִי אֲנִי רְאִיתִי שְׁבַרְיוֹ בְּרוּמֵי. נְבוּכַדְנֶצַּר יִשֵּׁב עֲלָיו, כּוֹרֵשׁ יִשֵּׁב עֲלָיו, אַחְשׁוּרוּשׁ בָּא לִישֵׁב עֲלָיו וְלֹא הִנִּיחוּהוּ, אָמְרוּ לִיָּה מִי שְׁאִינוּ עֲשׂוֹי קוֹזְמוֹקְרַטוֹר בְּעוֹלָם אֵינוּ יוֹשֵׁב עֲלָיו. עָמַד עֲשֵׂה מִשְׁלוֹ בְּדָמִים, הָדָא הוּא דְכְתִיב עַל כֶּסֶא מְלָכוֹתוֹ, מְלָכְתוֹ כְּתִיב. (מלכים א', י' י"ט): וְרֵאשׁ עֲגַל לְכֶסֶה מֵאֲחֲרָיו, אָמַר רַבִּי אֲחָא בְּהָדָא קְדִירְתָּא דְדַרְגִישׁ. וַיִּדּוֹת מִזְּהָ וּמִזְהָ, עֲלֶה בַמַּעֲלָה הֲרֵאשׁוֹנָה וְהָאֲרִי פּוֹשֵׁט לוֹ יָד, וּבְשֵׁנִיָּה נִשְׂר פּוֹשֵׁט לוֹ יָד, אֶל מְקוֹם הַשִּׁבְתָּ, כִּדְּ מַקְבְּלִין אוֹתוֹ, וּבְמִקוֹם הַשִּׁבְתָּ שְׂרַבִּיט הַזֶּהָב מֵאֲחֲרָיו, וַיִּזְנֶה נְתוּנָה בְּרֵאשׁוֹ וְעֵטְרָה שֶׁל זָהָב בְּפִיָּה, כְּדִי שִׁיָּהָא הַמֶּלֶךְ יוֹשֵׁב בְּשִׁבְתָּ וְעֵטְרָה שֶׁל זָהָב נוֹגַע וְאִינוּ נוֹגַע.

ילקוט שמעוני (אסתר רמז תתרמ"ו):

בימים ההם כשבת המלך אחשורוש, אמרו כשעלה נבוכדנאצר הרשע והחריב את בית המקדש הגלה את צדקיהו ואת ישראל לבבל והוציא את הכסא שעשה המלך שלמה בחכמתו שנאמר ויעש המלך שלמה כסא שן גדול מכובש באבנים טובות ומרגליות, ושש מעלות היו לכסא, וכל מעלה ומעלה מכובשת באבנים טובות ומרגליות והם לבנות ירקרקות ואדמדמות, ויש בהם זכוכית טובה קריסטאלי, ואילני תמרים היו מקיפין לכסא מכוסין בבגדי שש לבן, ועל

❁ מי הבאר ❁

ראשיהם טווסין של שן מכוונים כנגד גפי נשרים, ושני אריות של זהב היו עומדים על מעלה ראשונה, ושני עמודים של שיש היו עומדים על ראש האריות, ושני גפנים של זהב עומדות משני צדי הכסא ומצילות על ראשי העמודים, ושני אריות של זהב הלולים היו עומדות כנגד הראשון, והיו מלאים מיני בשמים שהיו זולפים בשמים כשהיה המלך שלמה עולה, ושש קתדראות של זהב היו משני צדדי הכסא אחד לכהן גדול ואחד לסגן, ושבעים קתדראות מקיפין לכסא של שבעים זקנים סנהדרי ישראל, וכשהיה המלך שלמה עולה לכסא היה נותן רגלו על מעלה, חוזר גלגל של מנגנין ארי פושט ידו על ימין, והנשר פושט ידו על שמאל, והמלך נשען עליהם ועולה, כך היה עושה על כל מעלה ומעלה, וכשהיה עולה לראש הכסא הנשרים פורשים גפיהם ועולים במנגנין והיו מכסין למעלה על ראשו של מלך, ויונה של זהב יורדת מן העמוד במנגנין ופותחת הארון ולוקחת ספר תורה ונותנת לתוך ידו של מלך לקיים מה שנאמר והיתה עמו וקרא בו כל ימי חייו, וכשהיו הכהן גדול והזקנים שואלים בשלום המלך יושבים מימינו ומשמאלו ודנין עמו הדין, וכשמעלים את העד לפני שלמה היו מנגנות פוקעים, גלגלות חוזרים, אריות נוהמין, נשרים פורחין, טווסין רצין, ולמה, לחטוף לבם של עדים בשביל שיעידו אמת, וכשהגלוהו ונבוכדנאצר רצה לישב עליו ולדון את צדקיהו ברבלתה, באותה שעה אמרו ישראל נתקיים עלינו מה שנאמר ואיבינו פלילים, ולא היה יודע מנגנין פרש רגלו פקע תנין של כסף שהיה חוזר בתוך המנגנין והכה אותו על ירכו של שמאל והיה מצטער ממנה עד יום מותו, וי"א פרעה נכה שבה אותו מירושלים והביאו למצרים ובקש לעלות ולישב עליה וכה אותו הארי על ירכו והיה צולע, לפיכך נקרא פרעה נכה, וכשהחריב נבוכדנאצר הרשע את ירושלים ובא לכבוש את מצרים מצא הכסא שם ונטלו והוליכו לבבל לישב שם והכישו הארי ונפל ממנו, וכה"א איך נפלת משמים, וכי משמים נפל אלא שבקש לישב על הכסא של מי שנתנה לו חכמה מן השמים, וכשמלך דרוש והחריב את בבל נטל את הכסא והביאו למדי ולא ישב אדם עליו, וכשמלך אחשורוש שלח והביא חכמים למצרים לעשות כדמות הכסא ולא יכלו לעשות, ועשו לשמו כסא אחר, לכך נאמר כשבת המלך אחשורוש על כסא וגו'.

**מדרש אבא גוריון (פרשה א):**

בימים ההם כשבת. בשעה שבקש אחשורוש לישב על כסא שלמה אמרה כנסת ישראל לפני הקב"ה רבש"ע אל תנבל כסא כבודך והאיך בא לידו הכסא אחר מיתת שלמה בא ועלה שישק מלך מצרים ונטלה בכתובת בתו דכתיב ויהי בשנה החמישית למלך רחבעם עלה שישק מלך מצרים על ירושלים (דברי הימים ב', י"ב ה') בא סנחריב ונטלה ממצרים והביא עמו לארץ ישראל כשעלה להלחם בירושלים ואותה שעה שנפל סנחריב נטלה חזקיהו והצליח [בכל מלכותו] שנאמר ויצליח חזקיהו בכל מעשהו (דברי הימים ב', ל"ב ל') בשלמה כתיב וכל מלכי הארץ מבקשים את פני שלמה (דברי הימים ב', ט' כ"ג) ובהזקיהו כתיב ורבים מביאים מנחה לה' ומגדנות לחזקיהו (דברי הימים ב', ל"ב כ"ג) בשלמה כתיב וכל מלכי הארץ מבקשים את פני שלמה (דברי הימים ב', ט' כ"ג) ובהזקיהו כתיב בעת ההוא שלח מרודך וגו' (מלכים ב', כ' י"ב) וכשראה חזקיהו את הכסא אמר מה ראה שלמה אבי לעשות שש מעלות לכסא אלא כנגד ששה בנים שעתידים לצאת מזרעו של דוד שיהיו בהם ששה מדות ואלו הן שלמה יאשיהו דניאל חנניה מישאל ועזריה וברוך הקודש עשאו כנגד ששה מלכים שעתידין לישב עליו ואלו הן שלמה רחבעם

❁ מי הבאר ❁

חזקיה אמון מנשה יאשיהו ועלה פרעה נכה ונלחם ביאשיהו ונמלה לישב עליה ולא היה יודע (מנהגו) [מנגנון] והכהו הארי על ירכו והיה צולע ונקרא שמו פרעה נכה ומתרגמינן פרעה חגירא וכשבא נבוכדנצר למצרים ומצא הכסא והוליכה לבבל וביקש לישב עליה ולדון את צדקיהו ברבלה אמרה כנסת ישראל לפני הקדוש ברוך הוא [רבש"ע] יתקיים בנו הכתוב ואויבינו פלילים (דברים ל"ב ל"א) אף הוא לא היה יודע מנהגו של מנגנון והכהו הארי על צד שמאלו ונפל ממנה ועליו הכתוב אומר איך נפלת משמים הילל בן שחר (ישעיה י"ד י"ב) וכי משמים נפל אלא מכסא נפל שנאמר בו וישב שלמה על כסא ה' (דברי הימים א', כ"ט כ"ז) וכשמלך דריוש והחריב לבבל נמלו והוליכו לעילם אשר במדי הה"ד ושמתי כסאי בעילם (ירמיה מ"ט ל"ח) ואעפ"כ לא ישב עליו וכשעלה אחשורוש בנו הביא חכמים לעשות כמותו ולא יכלו לעשות כמותו ובאי זה צד היה עשוי היה מכובש באבנים טובות ומרגליות כמוהו לא נעשה לכל מלך ושש מעלות היו לו ומשש מעלות היה עולה בו ושש דרכים היה לו ועל כל דרך שש מעלות ועל כל מעלה שני אריות ובמנגנון היה עולה וכיון שהמלך דורס היו האריות פושטין את ידיהן זה מזה וזה מזה והיה כתב מורשם בידיהם פנה לימינו וקורא לא תכירו פנים במשפט פנה לשמאלו והיה קורא לא תקח שוחד וכן בכל י"ב אריות כתוב בהן כגון אלו הפסוקים וכל מעלה היה מכובשת באבנים טובות מהן לבנות ומהן ירוקות אדמדמת ואבני קריסטלינון ואילני תמרים מקיפין לכסא מכורכין בבגדי שש וטווסין של שן מוכנין כנגד כנפי הנשרים ושני עמודים של שיש על ראשי האריות ושני אריות של זהב הלולים משני צדי הכסא והיו מלאים מכל מיני בשמים ושתי קתדראות היו עומדין משני צדי הכסא אחד לגד החווה ואחד לנתן הנביא ושבעים קתדראות מקיפין לכסא לשבעים זקנים ועל כל דרך ודרך שני אריות ושני נשרים עומדים על רגליהם זה כנגד זה וכשהמלך עולה לכסא נותן רגלו על מעלה הראשונה חוזר הגלגל בתוך המנגנון והארי פושט את ידו של ימין והנשר גפו של שמאל והמלך נשען עליהם ועולה למעלה השנייה עמד על המעלה וגלגל חוזר והנשר פושט גפו של ימין והארי ידו של שמאל והמלך נשען עליהם ועולה וכן לכל מעלה ומעלה והיה טווס של כסף טען במנגנון למלך ומושיבו על הכסא והנשרים פורסים גפיהם והיו עולים במנגנון ומסככים למעלה מראשו ויונה של זהב יורדת מן העמוד ופותחת את הארון ונוטלת את התורה ונותנה אותה על ברכיו לקיים מה שנאמר והיתה עמו וקרא בו כל ימי חייו (דברים יז יט) וארי פושט ידו ונוטל העטרה ונותנה על ראשו והעומדים [שם] אומרים תקום מלכות בית דוד לעולם. ועל כל מעלה ומעלה היו בו חיות טהורות כנגד טמאות במעלה הראשונה שור וכנגדו ארי שניה טלה [וכנגדו] זאב שלישית גדי [וכנגדו] נמר רביעית צבי [וכנגדו] דוב חמישית נשר [וכנגדו] יונה ששית גן [וכנגדו] צפור והוא עולה ונותן שלום ביניהן והיה קורא על כל מעלה ומעלה פסוק אחד על מעלה ראשונה אומר תורת ה' תמימה משיבת נפש (תהלים יט ח) בשניה עדות ה' נאמנה מחכימת פתי (שם) בשלישית פקודי ה' ישרים משמחי לב (שם ט) ברביעית מצות ה' ברה מאירת עינים (שם) בחמישית יראת ה' טהורה עומדת לעד (שם י) בששית משפטי ה' אמת צדקו יחדו (שם) ואח"כ וישב שלמה על כסא ה' וכהן גדול וסנהדרין באין ושואלין בשלומו ויושבין מימינו ומשמאלו ודינן עמו את הדין וכשהיו באין העדים לפני המלך המנגנון פוקים והגלגלים חוזרין והאריות נוהמין והנשרים פורחין והטווסין מצפצפין וכל כך למה לחטוף לבם ויעידו האמת וכיון שראה אחשורוש ביקש לישב עליו ולא

## ❧ מי הבאר ❧

יכול שלח והביא אומנין מצור ומאלכסנדריא ולא עשו כמותו ועשה כסא וישב עליו ושלש שנים עסקו בו לקיים מה שנאמר בימים ההם כשבת המלך אחשורוש על כסא מלכותו.

ונציג כאן מלשון רבינו בחיי (בראשית א' א) בענין הכסא:

גם המלך שלמה ידוע ומפורסם שהיתה חכמתו רחבה מני ים והכתוב העיד עליו (מלכים א', ה' י"א) ויחכם מכל האדם, ואין ספק כי מתוך התורה למד הכל, וחכמי האמת העידו על מעלתו הגדולה והנשאה שעלה אליה מתוך חכמת התורה, והוא שאמרו חז"ל (מגילה יא ע"ב) שלמה מלך על העליונים ועל התחתונים שנאמר (דברי הימים א', כ"ט כ"ג) וישב שלמה על כסא ה' למלך.

ויש לך להתעורר בכאן מדוע קרא הכתוב כסא שלמה כסא ה', והיאך יכול הכתוב להמשיל כסא חול לכסא קודש. אבל הענין כי כסא שלמה הוא דוגמא, וחז"ל חכמי האמת יודעי הצפונות אשר דבריהם כדרבונות הביאו על זה מאמר מעורר נפלא ריחו כשמן הטוב מורק מאמר מאיר עיני השכל ומבהיק כברק, והוא מן המאמרים אשר פזרום בספריהם גנוזם והצפינום במדרשיהם, והוא שאמרו תני רבי חייא מלך עולה תשעים מלמד שאין כבודו של הקב"ה שורה בפחות מתשעים אלף רבבות מלאכים, והמלך שלמה תשעים אלף כסאות לפניו תשעים אלף קתדרי זהב היו לו סביב הכסא ושם יושבים החכמים ותלמידיהם פחות וסגנים כהנים ולוים ושבעים קתדראות כנגד הכסא לשבעים סנהדרין ושתי קתדראות נגדו אחת לגד החווה ואחת לנתן הנביא וכסא אחד לימינו לבת שבע אמו עד כאן. כל הקתדראות האלו התשעים אלף והשבעים והשתים ואחד הכל דוגמא, ומה שהלק המאמר הזה בלשון קתדרא ולשון כסא ולא הזכיר את כולן בשם קתדרא או לכולן בשם כסא הכל לענין מכוון.

וכן מה שכתוב בכסא שלמה (מלכים א', י' י"ט) וידות מזה ומזה אל מקום השבת ושנים אריות עומדים אצל הידות וכתוב (שם, כ) ושנים עשר אריים עומדים שם על שש המעלות מזה ומזה לא נעשה כן לכל ממלכות, הידות אשר לכסא ושנים עשר אריים הכל דוגמא, הידות הן המדות שבהן נברא העולם כענין שכתוב (ישעיה מ"ח י"ג) אף ידי יסדה ארץ וימיני טפחה שמים, ושנים האריות שני השרים האדירים הנודעים בשמותיהן אחד לימין ואחד לשמאל, וזהו שאמר אצל הידות, ושנים עשר אריים שנים עשר מנהיגים מקיפים את הכסא שלושה לכל רוח ורוח מארבע רוחות העולם כי כן סידור הדגלים במדבר שהיו מקיפים את הארון, ומפני זה היה ראוי להקרא כסא שלמה כסא ה', ומאין ידע שלמה תכסיס רם ומתנשא והדרורי השררה העצומה והמעלה הנפלאה והרמה אשר בכסא הכבוד עד שעשה כדוגמתו כסא שלא נעשה כן לכל הממלכות, כל זה ידע והשיג בחכמת התורה, ומאין תבוא לו המלכות להיות מולך בעליונים אלא מתוך חכמת התורה שהיא מן העליונים.



ספר

# באר החיים

חנוכה

בית המקדש

ותפילת שלמה

מלכים







(א) אָז יִקְהַל שְׁלֹמֹה אֶת־זַקְנֵי יִשְׂרָאֵל אֶת־כָּל־רָאשֵׁי  
 הַמַּטּוֹת נְשִׂיאי הָאֲבוֹת לְבְנֵי יִשְׂרָאֵל אֶל־הַמֶּלֶךְ שְׁלֹמֹה  
 יְרוּשָׁלַם, לְהַעֲלוֹת אֶת־אֲרוֹן בְּרִית־יְהוָה מִעִיר דָּוִד  
 חַיָּא צִיּוֹן:

אָז, כשסיים לבנות את בית המקדש<sup>א</sup>. הקהיל שלמה את זקני  
 ישראל, את כל ראשי המטות נשיאי האבות של<sup>ב</sup> בני ישראל,  
 אל המלך שלמה בירושלים.

בשביל להעלות את הארון מעיר דוד, שנתן שם דוד המלך את  
 הארון כשהביאו מבית עובד אדום<sup>ג</sup>.

❧ מי הבאר ❧

א. מצודת דוד.

ב. רש"י.

ג. רש"י.

(ב) וַיִּקְהֲלוּ אֶל־הַמֶּלֶךְ שְׁלֹמֹה כָּל־אִישׁ יִשְׂרָאֵל בְּיֶרֶחַ  
הָאֲתָנִים בַּחֹג, הוּא הַחֹדֶשׁ הַשְּׁבִיעִי:

ויקהלו אל המלך שלמה כל איש ישראל.

בירח האיתנים, שהוא חודש תשרי<sup>1</sup>. כך היה נקרא חודש תשרי לפני שבאו לבבל (ושמות שלנו דהיינו ניסן אייר וכו', קראום אחר שירדו לבבל)<sup>2</sup>.

חודש תשרי, הוא החודש השביעי<sup>3</sup>.

בחג הסוכות.

(ג) וַיָּבֹאוּ כָּל זְקֵנֵי יִשְׂרָאֵל, וַיִּשְׂאוּ הַכֹּהֲנִים אֶת־הָאָרוֹן:  
(ד) וַיַּעֲלוּ אֶת־אָרוֹן יְהוָה וְאֶת־אֹהֶל מוֹעֵד וְאֶת־כָּל־כְּלֵי  
הַקֹּדֶשׁ אֲשֶׁר בָּאֹהֶל, וַיַּעֲלוּ אֹתָם הַכֹּהֲנִים וְהַלְוִיִּם:

ויעלו את הארון.

### ❧ מי הבאר ❧

ד. לרבי אליעזר נקרא כך משום שבו נולדו האבות, שהם איתני העולם. ולרבי יהושע נקרא כך משום שבו המועדים האיתנים. 'איתן' מלשון 'חזק' כמו שכתוב (במדבר כ"ד כ"א) אֵיתָן מוֹשֶׁבֶךְ, וכן כתוב (מִיכָה ו' ב') שְׁמֵנוּ קָרִים אֶת רִיב ה' וְקֵאֲתָנִים מִסְדֵי אֶרֶץ (גמ' ראש השנה יא.).

ה. ביאור הגר"א על בנין הבית (מלכים א' פרק ו' פסוק א'), בשם הירושלמי.

ו. סיים לבנות את בית המקדש בחודש חשון כמו שלמדנו לעיל, והמתין לחנוכת בית המקדש י"א חדשים, עד חודש תשרי שאחריו. והסיבה שלקח י"א חדשים, הוא כדי להקהיל את כל ישראל, ושיהיה אחר אסיפת התבואות מפני שמחתם, ולהכין את כל הענינים הצריכים עבור השמחה הגדולה (אברבנאל).

וכן העלו גם את המשכן, שהיה בגבעון<sup>ז</sup>. ומשנבנה בית המקדש הראשון, גנזו את קרשי המשכן והאדנים וכו' בעליות שמעל ההיכל וקודש הקדשים<sup>ח</sup>.

וכן העלו גם את כל כלי המשכן, המנורה והשולחן וכו'. את הארון העלו הכהנים<sup>ט</sup>, ואת המשכן וכליו העלו הלויים<sup>י</sup>.

(ה) וְהַמֶּלֶךְ שְׁלֹמֹה וְכָל־עַדְתֵּי יִשְׂרָאֵל הַנּוֹעְדִים עָלָיו אָתוּ לְפָנָי הָאֲרוֹן, מִזִּבְחִים צֹאן וּבָקָר אֲשֶׁר לֹא־סָפְרוּ וְלֹא יִמְנוּ מֵרֹב:

(ו) וַיָּבֵאוּ הַכֹּהֲנִים אֶת־אֲרוֹן בְּרִית־יְהוָה אֶל־מְקוֹמוֹ אֶל־דָּבִיר הַבַּיִת אֶל־קֹדֶשׁ הַקְּדָשִׁים, אֶל־תַּחַת כַּנְּפֵי הַכְּרוּבִים:

ויביאו הכהנים את הארון, אל מקומו, אל קודש הקדשים, אל תחת כנפי הכרובים.

❧ מי הבאר ❧

ז. רד"ק. מצודת דוד.

ח. רש"י. מצודת דוד.

ט. והטעם שנשארו הכהנים את הארון ולא הלויים, כי היה כאן הכוונה להכניס את הארון לקודש הקדשים, למקום אשר נכנס לשם רק הכהן הגדול אחת בשנה, וכאשר לא היה אפשר שהכהן גדול לבדו ישא את הארון, לזה היה יותר ראוי שישאו אותו הכהנים משיכנסו לשם הלויים (אברבנאל).

י. רד"ק. רלב"ג. מלבי"ם. מצודת דוד.

מתחילה הביאו לקודש הקדשים את הכרובים שעשה שלמה  
שעומדים על הקרקע<sup>יא</sup>, ואח"כ הכניסו תחת כנפיהם את  
הארון<sup>יב</sup>.  
כזה<sup>יג</sup>:

❧ מי הבאר ❧

יא. רש"י. רד"ק. מצודת דוד.

יב. רד"ק.

יג. בעמוד הבא.

# הארוז תדת כנפי הכורבים שעשה שלמה

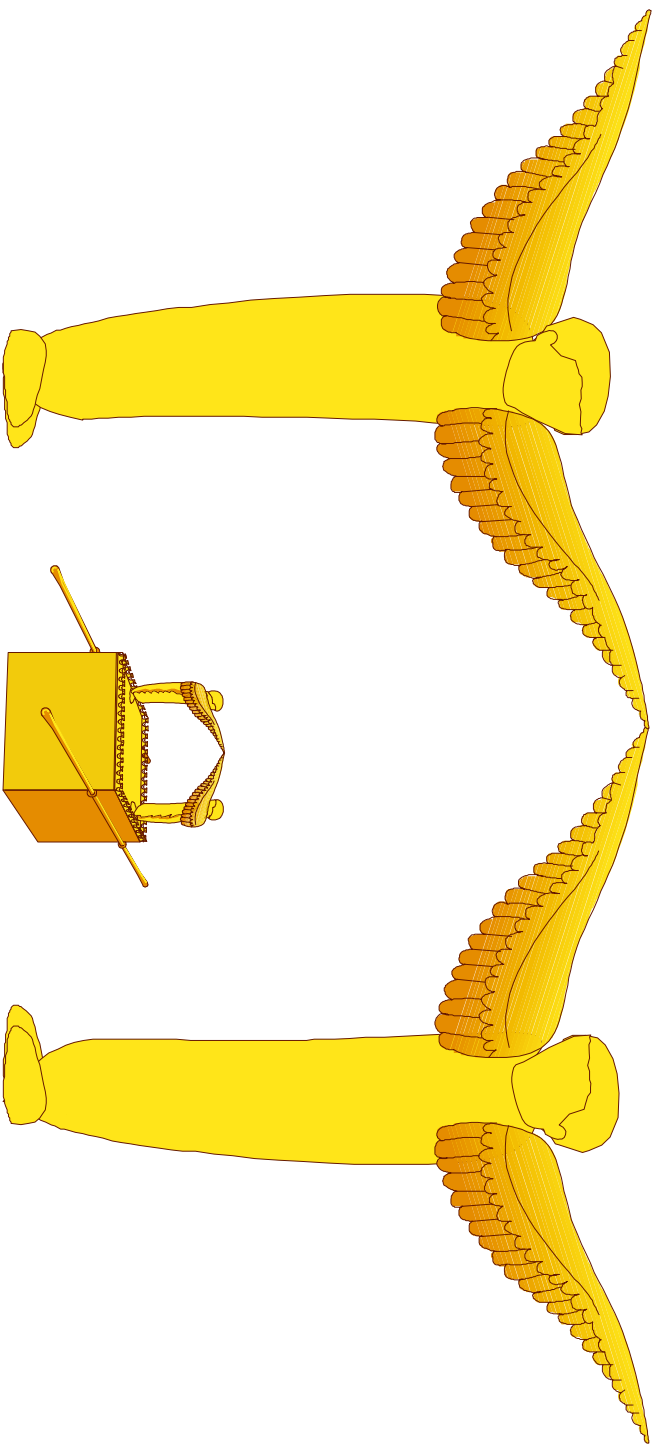

באר

מלכים א פרק ה

החיים

קצו

(ז) כִּי הַכְּרוּבִים פָּרְשִׁים כְּנָפִים אֶל־מְקוֹם הָאָרוֹן,  
וַיִּסְכּוּ הַכְּרוּבִים עַל־הָאָרוֹן וְעַל־בְּדֵיּוֹ מִלְמַעְלָה:

כנפי הכרובים הגדולים<sup>17</sup> שעשה שלמה, פרושים אל מעל מקום הארון<sup>18</sup>.

ומסוככים (מלשון סכך<sup>19</sup>) הכרובים הגדולים האלו על הארון ועל הבדים מלמעלה<sup>20</sup> (וכמו בציור בעמוד הקודם).

מתחילה נעשו שיפרשו הכרובים כנפיהם אל מקום עמידת הארון, ולזה כשהכניסו את הארון אל מקומו, היו אם כן הכרובים מסוככים עליו<sup>21</sup>.

(ח) וַיֵּאָרְכוּ הַבְּדִים וַיֵּרְאוּ רָאשֵׁי הַבְּדִים מִן־הַקֶּדֶשׁ  
עַל־פְּנֵי הַדְּבִיר וְלֹא יֵרְאוּ הַחוּצָה, וַיְהִי שָׁם עַד הַיּוֹם  
הַזֶּה:

ונעשה גם<sup>22</sup> ונתארכו הבדים, והיו נראים ראשי הבדים לחוץ לפני הדביר, כי היו הבדים דוחקים ובולטים בפרוכת שבפתח

❧ מי הבאר ❧

יז. אברבנאל.

יח. אברבנאל.

יט. עפ"י מלבי"ם.

יו. אברבנאל.

ייעין בשעה"כ בכוונות הסוכה (וראה גם מה שכתבנו בזה בסוף הספר).

יא. מצודת דוד.

יב. מלבי"ם.

קודש הקדשים, כשני דדים, אבל לא היו מקרעים בפרוכת ונראים החוצה ממש<sup>כ</sup>.

**(ט) אֵין בָּאָרוֹן רַק שְׁנַי לַחֹת הָאֲבָנִים אֲשֶׁר הִנֵּחַ שָׁם מֹשֶׁה בְּחֶרֶב, אֲשֶׁר פָּרַת יְהוָה עִם־בְּנֵי יִשְׂרָאֵל בְּצֵאתָם מִאֶרֶץ מִצְרַיִם:**

אֵין בָּאָרוֹן רַק: יש כאן שני מיעוטים: 'אין', 'רק'<sup>כא</sup>. ואין מיעוט אחר מיעוט אלא לרבות<sup>כב</sup>. והיה בארון גם ספר תורה שכתב משה רבינו<sup>כג</sup>.

### ❧ מי הבאר ❧

כ. גמ' יומא נ"ד. מנחות צ"ח. מצודת דוד. רש"י. מלבי"ם. רלב"ג. ועל זה נאמר בשיר השירים (פרק א' פסוק י"ג): צָרוּר הַמֵּר דוֹדִי לִי בֵּין שְׁדֵי יָלִין (גמ' יומא נ"ד. מנחות צ"ח).

הבדים הם דוגמת חוט השדרה היוצא מן המות, ומשלה מעינות ההרנשה לכלל הגוף, עד המקום נגד הלב, ששם עקר פעולת נפש החיונית, שנגדו היה ההיכל, ושם היה דוגמת השדים המלאים חלב (מלבי"ם).

כא. רש"י כבא בתרא י"ד.

כב. והמלבי"ם מבאר את הכלל הזה של אין מיעוט אחר מיעוט אלא לרבות, שכאשר אדם אומר 'ראובן אינו חכם', הרי זה שלילה. וכאשר אומר 'ראובן אינו בלתי חכם', הוא חיוב, וכאילו אמר 'ראובן הוא חכם'.

וז"ל: אין בארון רק שני לוחות אבנים. לדעת חז"ל היו שם ג"כ שברי לוחות או ס"ת מונחת (ופליגי בזה ר"מ ור"י בב"ב יד א) ולדעת כולם היה שם עוד דבר לבד מן הלוחות, ודיקו ממ"ש אין בארון רק, הוה מיעוט אחר מיעוט, ואין מיעוט אחר מיעוט אלא לרבות. והדבר מבואר אצלי בכללי הלשון, כי לא נמצא בשום מקום בתנ"ך מלת רק אחר שלילה, שאחר שלילה בא תמיד מלת כי אם (אין זה כי אם בית אלהים, אם תצאו מזה כי אם בבוא אחיכם הקטן הנה, וכדומה) כי מלת רק הוא שלילה בפני עצמו בלא מלת אין, ולפ"ז יש פה זרות בלשון, שהיל"ל אין בארון כי אם שני לוחות, או שיאמר רק שני לוחות היו בארון, וזה כלל בהגיון ששלילה אחר שלילה דינה כמשפט מחייב, כמו ראובן אינו חכם הוא שלילה, ראובן אינו בלתי חכם הוא חיוב, ור"ל ראובן הוא חכם, וכן כמ"ש אין בארון רק שני לוחות פירוש שלא רק שני לוחות היו בארון כי היו שם

## (י) וַיְהִי בְצֵאת הַכֹּהֲנִים מִן־הַקֹּדֶשׁ, וְהֶעֱנַן מָלֵא אֶת־פִּית יְהוָה:

וכאשר הכהנים שהכניסו את הארון לקודש הקדשים, יצאו משם, שרתה השכינה בבית המקדש<sup>כז</sup>.

❧ מי הבאר ❧

עוד דברים, ובכ"ז מפשטות הלשון שמשמע שרק שני לוחות היה מבואר שהדברים שהיו שם עוד היו ענין אחד עם הלוחות, והם השברי לוחות או הס"ת, שכל מה שכתוב בס"ת נכלל בעשרת הדברות כמ"ש הקדמונים. עכ"ל.

כג. גמ' בבא בתרא י"ד. וברש"י שם.

וזה לשיטת רבי מאיר שהיה בארון גם כן ספר תורה. אבל לשיטת רבי יהודה, הריבוי של אין בארון רק (ואין מיעוט אחר מיעוט אלא לרבות), מרבה את השברי לוחות שהיו גם כן בארון, ואילו הספר תורה מונח על מדף שיצא מהארון.

(עיי' באברבנאל, שחולק על מה שנתבאר ברד"ק על אין בארון רק).

כד. עפ"י רש"י. רד"ק. מצודת דוד.

וראה במלבי"ם וז"ל: ויהי בצאת הכהנים מן הקדש והענן מלא. הנה בגמר מלאכת המשכן כתיב (שמות מ' ל"ד) ויכס הענן את אהל מועד וכבוד ה' מלא את המשכן, שהענן היה מכסה את האהל מלמעלה סביביו מבחוץ, והכבוד שהוא האור הנברא מלא את המשכן בפנים, ובמקדש היה הענן והכבוד שניהם בפנים, כי שכינת המשכן לא היתה קבועה וע"כ היה הכבוד מגולה בלי לבוש, שזה מורה שאינו במקומו, כי הכבוד כמו שהוא במקומו ענן וערפל סביביו, וכן ירד במעמד הר סיני (כמ"ש מהר"א בפ' פקודי בארך) ובמשכן היה הענן בפ"ע והכבוד בפ"ע. והנה היה עוד הבדל שני ביניהם, שבמשכן הושם הארון תחלה, ואח"כ כלי ההיכל שולחן ומנורה ומזבח הזהב, ואח"כ כלי החצר, ואז ויכס הענן את אוהל מועד, משא"כ במקדש הושמו תחלה כלי העזרה וההיכל, והארון הושם באחרונה. כי בעולם העליון ירד ההשתלשלות מלמעלה למטה מן החשוב אל הפחות, שהעולם השכל נאצל ראשונה שהוא במדרגת המוח, ואחריו העולם האמצעי שהוא במדרגת הלב, ואחריו העולם השפל שהוא במדרגת הגויה, ובעולם התחתון עלה ההשתלשלות מלמעלה למטה דומם צומח חי מדבר, וכמ"ש בפ"י ספר בראשית בארך. וכן במשכן שלא היתה השכינה בקבע למטה רק באה לשכן כבוד בתוכם מן העולם העליון, הביאו את הארון תחלה שהוא דוגמת העולם העליון השכלי, ואחריו כלי ההיכל שהוא נגד העולם האמצעי, ואחריו כלי העזרה שהוא דוגמת עולם התחתון שירד שם האור באחרונה, ואז בא הענן ויכס את אהל מועד, והיה הענן מובדל מן הכבוד. אבל במקדש שלמה ששרתה בו השכינה בקביעות היה ציור להתעלות העולם התחתון מלמעלה וירום ונשא וגבה, באשר עקר השכינה היתה בתחתונים ובקבע ומשם יתן הודו על השמים, לכן היה בהפך, שהכניסו תחלה כלים השפלים במדרגה וכן עלו למעלה ראש עד שהארון נכנס באחרונה, ואז שכן הכבוד בתוך



(יא) וְלֹא־יָכְלוּ הַכַּהֲנִים לַעֲמוֹד לְשֶׁרֶת מִפְּנֵי הָעֲנָן,  
כִּי־מָלֵא כְבוֹד־יְהוָה אֶת־בַּיִת יְהוָה:

ולא יכלו הכהנים לעמוד לשרת בהיכל, במנורה ובשולחן  
ובמזבח הקטורת<sup>כ</sup>, כי מלא כבוד ה' את בית ה'<sup>כ</sup>.

(יב) אִזְ אָמַר שְׁלֹמֹה, יְהוָה אָמַר לְשֹׁכֵן בְּעֶרְפֶּל:

אז, כשראה את הענן<sup>כ</sup>, אמר שלמה: עתה רואה אני שהשכינה  
שורה בבית שבניתי, שהרי כך הבטיח הקב"ה לבוא ולשכון בו  
מתוך ענן וערפל. והיכן אמר<sup>כ</sup>, כי בענן אראה על הפפרת<sup>כ</sup>.

(יג) בָּנָה בְּנִיתִי בַּיִת זֶבֶל לָהּ, מִכּוֹן לְשִׁבְתָּהּ עוֹלָמִים:

❧ מי הבאר ❧

הענן כמו שהוא למעלה. וז"ש שלמה ה' אמר לשכון בערפל בנה בניתי בית זבול לך וכו', ר"ל  
ממה שאני רואה שכבוד ה' שוכן בענן וערפל מזה נראה שהיא שכינת קבע ובית זבול לו, ושהוא  
מכון לשבתו עולמים. עכ"ל.

כה. אברבנאל.

כו. באברבנאל כאן מביא באריכות בגודל בנין בית המקדש עי"ש, ואח"כ אומר וז"ל: וכל זה  
כתבתי פה, להגיד שכל מה שעשו אומת אדום ברומ"ה וכו' ובשאר מדינות וכו', כאפס ותהו  
נחשבו בערך הבנינים אשר נעשו בבית ה' פעמים שלש, אבל זה וזה כטפה מן הים בערך אל מה  
שעתיד להיות בבנין בית ה' העתיד להבנות בביאת משיחנו מהרה יגלה. עכ"ל. ועי"ש בהמשך  
דברים נפלאים.

כז. רש"י.

כח. ויקרא ט"ז ב'.

כט. רש"י. ומקורו במכילתא (בא י"ב כ"ה). וכ"כ בספר למכסה עתיק למרן הגר"ח קניבסקי  
שליט"א.

זבל: מדור, כמו זבל קדשך לא.

בנה בניתי בית מדור לך, מכון לשבתך לעולם.

ועתה יהא הבית הזה מכון לשבתך עולמים, ולא כגלגל נוב וגבעון, שלא נתקיים שם אוהל מועד לזמן רב. אבל כאן בהר המוריה יהיה בית המקדש מקום השראת השכינה לעולם, כי זה המקום שבחר בו הקב"ה לשכן שמו שם לב.

מי הבאר

ל. ישעיה ס"ג ט"ו.

לא. מצודת ציון.

לב. עפ"י אברבנאל.

ומעולם לא זזה שכינה מכותל מערבי (זוהר הקדוש שמות דף ה' ע"ב, תנחומא ויקרא ו). ולעתיד לבא בעת שיעלה רצון מאת הבורא ברוך הוא יבנה שם המקדש ויהיה השראת השכינה בשלמותה בבית המקדש השלישי במהרה בימינו בקרוב מאוד.

וראה לשון קדשו של המלבי"ם במתק דבריו הנפלאים, וז"ל: באשר המקום הזה הר המוריה שעליו נבנה המקדש היה מקום מיוחד להשראת השכינה מימי קדם, שעליו נעקד יצחק, ולשם יצא לשוח בשדה, ובמקום הזה ראה יעקב מראה הסולם בצאתו מחרן, ונגלה לדוד בגורן ארונה בעת המנפה, וידע שהוא המקום המיוחד לה' וזה שער השמים. וכיון שה' שכן בו בערפל, ר"ל בעוד היה מקום תהו ובהו חשך וערפל, והיה הר ושדה וגורן, ממילא אחר שבניתי שם בית זבל לך, ידעתי שיהיה מכון לשבתך עולמים. ונדמה במשלו, מלך שדבקה נפשו לאהבה לשכון במקום אחד על שפת הים שהיה מקום קדוש בעיניו, ובא אוהבו של מלך ובנה לו שמה פלטרין גדולים ובית מקדש מלך, שהאוהב הלז בטוח שישב המלך שמה לעולם, דאחר שישב במקום ההוא בהיותו הרב ושמש כ"ש עתה בשימצא שם בית בנוי לתלפיות. עכ"ל.

איתא במדרש (מדרש רבה במדבר פרשה י"ד אות ג'): בנה בניתי בית זבל לך וגו', מהו בנה בניתי, אמר רבי יעקב בריה דרב יהודה בר יחזקאל אמר בנין בניתי בניתי. רבי יהודה בשם רבי יוסף אמר הכל מסייעין למלך כל שכן הכל מסייעין למלך מלכי המלכים הקדוש ברוך הוא, אפלו רוחות אפלו שדים ואפלו מלאכים. אמר רבי ברכיה, בתיב (מלכים א' ו' ז'): והבית בהבנתו וגו', אשר הם בונים, אין בתיב, אלא בהבנותו, מאליו היה נבנה. (מלכים א' ו' ז'): אכן שלמה מסע נבנה, מלמד שהיתה האבן מסעת את עצמה ועולה ונתנה על גבי הדימוס, אמר רבי אבהו ואל תתמה, והבתיב (דניאל ו' י"ח): והיתית אבן חדה וישמת על פס גבא, וכי יש אבנים בבבל, אלא מלמד שעמדה מארץ ישראל ובאתה וישבה לה על פי הגוב. רב הונא בשם רב יוסף אמר מלאך ירד באותה שעה ונדמה בדמות ארי של אבן וישב על פי הבאר, הדיא הוא דכתיב (דניאל ו' כ"ג): אלהי שלח מלאכה וסגר פם אריותא ולא תבלוני. ומה לכבוד בשר ודם היתית אבן חדה, לכבוד מלך מלכי המלכים הקדוש ברוך הוא על אחת בקה וקמה. לךך נאמר: שאו שערים ראשיכם וגו'.

(יד) **וַיִּסַּב הַמֶּלֶךְ אֶת־פָּנָיו וַיְבָרֵךְ אֶת כָּל־קְהַל יִשְׂרָאֵל,  
וְכָל־קְהַל יִשְׂרָאֵל עִמָּד:**

עתה הולך שלמה המלך לברך את כל קהל ישראל. וישוב שלמה המלך את פניו כלפי כל קהל ישראל, בכדי שיהיה פניו אל המתברכים<sup>יג</sup>.

וכל קהל ישראל עומדים, מאחר שאין ישיבה בעזרה אלא למלכי בית דוד בלבד, ולכן היו צריכים לעמוד<sup>יד</sup>.

(טו) **וַיֹּאמֶר בָּרוּךְ יְהוָה אֱלֹהֵי יִשְׂרָאֵל אֲשֶׁר דִּבֶּר בְּפִיו אֵת דְּוֹד אָבִי, וּבִידּוֹ מָלָא לְאֹמְרֵי:**

וַיֹּאמֶר שלמה המלך: בָּרוּךְ ה' אֱלֹהֵי יִשְׂרָאֵל, אֲשֶׁר דִּבֶּר בְּפִיו לְדוֹד אָבִי שִׁיתֵן לוֹ בֶּן שִׁבְנָה אֵת בֵּית הַמִּקְדָּשׁ<sup>יה</sup>.

וּבִידּוֹ מָלָא: ה' יתברך קיים והשלים בידו הטובה, מה שִׁיעֵד בְּפִיו<sup>לו</sup>. דהיינו שאכן זכה שלמה המלך לבנות את בית המקדש<sup>לז</sup>.

❧ מי הבאר ❧

לג. רלב"ג.

לד. רלב"ג.

לה. רש"י.

לו. רש"י. רלב"ג. ועיין במלבי"ם.

לז. ע"פ המפרשים.

לֵאמֹר: אֵת מָה שִׁכְתוּב בַּפְּסוּקִים הַבָּאִים, אָמַר ה' יִתְבַּרֵךְ לְדוֹד  
הַמֶּלֶךְ<sup>לח</sup>.

(טז) מִן־הַיּוֹם אֲשֶׁר הוֹצֵאתִי אֶת־עַמִּי אֶת־יִשְׂרָאֵל  
מִמִּצְרַיִם לֹא־בַחֲרָתִי בְעִיר מִכָּל שְׁבִטֵי יִשְׂרָאֵל לְבָנוֹת  
בֵּית לַהֲיֹת שְׁמִי שָׁם, וְאֶבְחַר בְּדוֹד לַהֲיֹת עַל־עַמִּי  
יִשְׂרָאֵל:

את זה דיבר ה' יתברך אל אבי<sup>טז</sup>: מן היום אשר הוצאתי את עמי  
את ישראל ממצרים, לא בחרתי בעיר מפל שבטי ישראל לבנות בה  
בית<sup>טז</sup> להיות שמי שם, ואבחר בדוד להיות על עמי ישראל, שעל ידו  
יבוא תהכנה לבנות את הבית<sup>מא</sup>, והראתי לו את המקום הנבחר  
בירושלים בגורן ארוונה, ששם יבנה בית המקדש<sup>מב</sup>.

(יז) וַיְהִי עַם־לֵבָב דָּוִד אָבִי, לְבָנוֹת בַּיִת לְשֵׁם יְהוָה  
אֱלֹהֵי יִשְׂרָאֵל:

❧ מי הבאר ❧

לח. ע"פ רש"י בפסוק הבא.

לט. רש"י.

מ. מצודת דוד.

מא. מצודת דוד.

מב. רד"ק.

(יח) וַיֹּאמֶר יְהוָה אֶל־דָּוִד אָבִי יַעֲזֹב אֲשֶׁר הָיָה עִמֶּיךָ לְבָבְךָ לְבָנוֹת בַּיִת לְשָׁמַי, הִטִּיבֹתָ בִּי הָיָה עִמֶּיךָ לְבָבְךָ:  
 (יט) רַק אַתָּה לֹא תִבְנֶה הַבַּיִת, בִּי אִם־בְּנֶיךָ הֵיכָא מִחֶלְצֶיךָ הוּא־יִבְנֶה הַבַּיִת לְשָׁמַי:

דוד המלך היה עם לכבו, דהיינו, שהיה רצונו לבנות את הבית לשם ה' אלקי ישראל.

ויאמר ה' אל דוד: טוב עשית שהיה לך הרצון לבנות את בית המקדש, ולזכות תחשב לך<sup>17</sup>, וה' יתברך מצרף את המחשבה למעשה ויחשב לך כאילו בנית את בית המקדש ממש<sup>17</sup>, והמחשבה הטובה הזאת חשובה אצל הקב"ה כאילו נבנה בית המקדש בפועל<sup>17</sup>.

רק אתה לא תבנה את בית המקדש כי אם בנך, שלמה המלך, הוא יבנה את בית המקדש.

והטעם לכך שהקב"ה לא רצה שדוד המלך יבנה את בית המקדש, הוא משום שהיה לו הרבה מלחמות. רק שלמה המלך שהוא איש שלום, הוא יבנה את בית המקדש<sup>17</sup>.

ועתה אומר שלמה המלך:

❧ מי הבאר ❧

מג. מצודת דוד.

מד. מלבי"ם (פסוק י"ז) ועיין שם את נועם מתק דבריו הנפלאים.

מה. מלבי"ם (פסוק י"ח).

מו. דברי הימים א' פרק כ"ב.

(ב) וַיִּקְרָא יְהוָה אֶת־דִּבְרוֹ אֲשֶׁר דִּבֶּר, וְאִתְּכֶם תַּחַת דָּוִד אָבִי, וְאֵשֶׁב עַל־פֶּסֶא יִשְׂרָאֵל כַּאֲשֶׁר דִּבֶּר יְהוָה, וְאֶבְנֶה חֵבֶית לְשֵׁם יְהוָה אֱלֹהֵי יִשְׂרָאֵל:

(כא) וְאֲשֶׁם שָׁם מְקוֹם לְאֲרוֹן, אֲשֶׁר־שָׁם בְּרִית יְהוָה, אֲשֶׁר כָּרַת עִם־אֲבֹתֵינוּ בְּהוֹצִיאֹו אֶתְכֶם מֵאֶרֶץ מִצְרַיִם:

(כב) וַיַּעֲמֵד שְׁלֹמֹה לְפָנָי מִזְבֵּחַ יְהוָה, נֶגֶד כָּל־קְהַל יִשְׂרָאֵל, וַיִּפְרֹשׁ כַּפָּיו הַשָּׁמַיִם:

עתה הלך שלמה מעזרת ישראל שהיה שם, אל מקום יותר מקודש שהוא לפני מזבח ה'.

ובדברי הימים<sup>מ"ח</sup> כתוב שעשה שלמה כיור נחושת בתוך העזרה, חמש אמות ארכו וחמש אמות רחבו ושלוש אמות קומתו, ועמד עליו וכרע על ברכיו, וכך התפלל<sup>מ"ט</sup>.

ויפרוש את כפיו אל השמים, כדרך שואל החסד.

❧ מי הבאר ❧

מז. אברבנאל.

מח. ב' ו' י"ג.

מט. רש"י. אברבנאל.

נ. מצודת דוד.

(כג) וַיֹּאמֶר יְהוָה אֱלֹהֵי יִשְׂרָאֵל אֵין־כְּמוֹךָ אֱלֹהִים  
 בַּשָּׁמַיִם מִמַּעַל וְעַל־הָאָרֶץ מִתַּחַת, שֹׁמֵר הַבְּרִית  
 וְהַחֲסֵד לְעַבְדֶיךָ תְּחַלְכִּים לְפָנֶיךָ בְּכָל־לֵבָב:

שֹׁמֵר הַבְּרִית: ממתין וגונו לשמור הברית והחסד, לקיים  
 הבטחתו<sup>21</sup>.

(כד) אֲשֶׁר שָׁמְרָתָ לְעַבְדֶיךָ דָּוִד אָבִי אֵת אֲשֶׁר־דִּבַּרְתָּ לוֹ,  
 וְתִדְבַר בְּפִיךָ וּבִגְדֶיךָ מִלֵּאתָ פִּיּוֹם הַזֶּה:

אֲשֶׁר שָׁמְרָתָ: לשון אמנת הבטחה<sup>22</sup>.

וְתִדְבַר בְּפִיךָ וּבִגְדֶיךָ מִלֵּאתָ: כמו שדברת, כן מלאת בכח ידך<sup>23</sup>.

(כה) וְעַתָּה יְהוָה אֱלֹהֵי יִשְׂרָאֵל שֹׁמֵר לְעַבְדֶיךָ דָּוִד אָבִי  
 אֵת אֲשֶׁר דִּבַּרְתָּ לוֹ יֹאמֶר לֹא־יִכָּרֵת לְךָ אִישׁ מִלְּפָנַי  
 יָשׁוּב עַל־כַּפָּאֵי יִשְׂרָאֵל, רַק אֲבִי־שֹׁמְרוֹ בְּנֶיךָ אֶת־דָּרְכָם  
 לְלַכֵּת לְפָנַי כַּאֲשֶׁר חָלַכְתָּ לְפָנַי:

❧ מי הבאר ❧

נא. רש"י.

נב. רש"י.

נג. מצודת דוד.

(כו) וְעַתָּה אֱלֹהֵי יִשְׂרָאֵל, יֵאָמֶן נָא (דבריך כתיב) דְּבַרְךָ

אֲשֶׁר דִּבַּרְתָּ לְעֶבְדְּךָ דָּוִד אָבִי:

ושלמה המלך ממשיך ומתפלל:

ועתה הנני מבקש מלפניך אלקי ישראל, יֵאָמֶן נָא דְּבַרְךָ אֲשֶׁר דִּבַּרְתָּ, דהיינו, אני מבקש ממך שתשגיח שפְּנֵי לא יסורו מדרכי ה', ועל ידי זה יתקיים מה שדיברת לדוד אבי, שיתקיים מלכות בית דוד לעולם (כי המשך המלוכה, תלוי בשמירת התורה והמצוות, כמו שאמר ה' לדוד. ולכן מבקש שלמה, שה' ישגיח על בנו שלא יסורו מדרך התורה והמצוות, וע"י כן יתקיים מלכות בית דוד לעולם ועד)<sup>71</sup>.

(כז) כִּי הָאֱמֹנִים יֹשְׁבֵי אֱלֹהִים עַל־הָאָרֶץ, הִנֵּה הַשָּׁמַיִם

וּשְׁמֵי הַשָּׁמַיִם לֹא יִכְלְפוּךָ אַף כִּי־הַבַּיִת הַזֶּה אֲשֶׁר

בִּנִיתִי:

כִּי הָאֱמֹנִים יֹשְׁבֵי אֱלֹקִים עַל הָאָרֶץ, בלשון תמיהה: וכי איך אפשר

שיאמין אדם שישב אלקים על הארץ, והלא הַשָּׁמַיִם וּשְׁמֵי

הַשָּׁמַיִם לֹא יִכְלְפוּךָ<sup>72</sup>, וכל שכן הבית הזה הבנוי בידי אדם<sup>73</sup>.

❧ מי הבאר ❧

נד. מלבי"ם.

נה. רש"י דברי הימים ב' ו' י"ח.

נו. מלבי"ם.

ועיין ברלב"ג וז"ל: כי האמנם ישב אלהים על הארץ. ר"ל הנני מתפלל לפניך את התפלה הזאת כי אני רואה באמת ששכינת הש"י והשגחתו תמשך גם כן באלו הדברים השפלים וזה מקום פלא כי השמים ושמי השמים לא יכילו הודך ורוממות מדרגתך והנימוס המושכל והמושקף לך



## אלא, מחמת חסד שגמלת לדוד אבי צמצמת שכינתך שתשרה על הארץ<sup>1</sup>.

### ❧ מי הבאר ❧

מהם כי זה בלתי מושג לזולתך כי גבהה מאד מדרגת המושקף לך מהם על מה שהם עליו מהמציאות כמו שבארנו בראשון ובהמישי מספר מלחמות ה' וכל שכן שתדבק השגחתך והשקפתך באלו הענינים הפחותים מאד עד שתדרד השגחתך בזה הבית אשר בניתי ויושג לך ענינו. עכ"ל.

נו. רש"י דברי הימים ב' ו' י"ח.

וראה ברמב"ן (שמות כ"ה א') וז"ל: כאשר דבר השם עם ישראל פנים בפנים עשרת הדברות, וצוה אותם על ידי משה קצת מצות שהם כמו אבות למצותיה של תורה, כאשר הנהיגו רבותינו עם הגרים שבאים להתיהד (יבמות מ"ז); וישראל קבלו עליהם לעשות כל מה שיצוה על ידו של משה, וברת עמהם ברית על כל זה, מעתה הנה הם לו לעם והוא להם לאלהים כאשר התנה עמהם מתחלה ועתה אם שמוע תשמעו בקולי ושמרתם את בריתי והייתם לי סגולה (לעיל י"ט ה'), ואמר ואתם תהיו לי ממלכת כהנים וגוי קדוש (שם י"ט ו'), והנה הם קדושים ראויים שיהיה בהם מקדש להשרות שכינתו ביניהם. ולכן צוה תחלה על דבר המשכן שיהיה לו בית בתוכם מקודש לשמו, ושם ידבר עם משה ויצוה את בני ישראל.

והנה עקר החפץ במשכן הוא מקום מנוחת השכינה שהוא הארון, כמו שאמר (שמות כ"ה כ"ב) ונועדתי לך שם ודברתי אתך מעל הכפרת, על כן הקדים הארון והכפרת בכאן כי הוא מוקדם במעלה, וסמך לארון השלחן והמנורה שהם כלים כמוהו, ויורו על ענין המשכן שבעבורם נעשה. אבל משה הקדים בכפרת ויקהל את המשכן את אהלו ואת מכסהו (שמות ל"ה י"א), וכן עשה בצלאל (שמות ל"ו ח'), לפי שהוא הראוי לקדם במעשה.

וסוד המשכן הוא, שיהיה הכבוד אשר שכן על הר סיני שוכן עליו בנסתרו. וכמו שנאמר שם (שמות כ"ד ט"ז) וישכן כבוד ה' על הר סיני, וכתוב (דברים ה' כ"א) הן הראנו ה' אלהינו את כבודו ואת גדלו, כן כתוב במשכן וכבוד ה' מלא את המשכן (שמות מ' ל"ד). והזכיר במשכן שני פעמים וכבוד ה' מלא את המשכן, כנגד 'את כבודו ואת גדלו'. והיה במשכן תמיד עם ישראל הכבוד שנראה להם בהר סיני. ובבא משה (שמות ל"ד ל"ד) היה אליו הדבור אשר נדבר לו בהר סיני. וכמו שאמר במתן תורה (דברים ד' ל"ו) מן השמים השמיעך את קולו ליסרך ועל הארץ הראך את אשו הגדולה, כך במשכן כתיב (במדבר ז' פ"ט) וישמע את הקול מדבר אליו מעל הכפרת מבין שני הכרובים וידבר אליו.

ונכפל וידבר אליו להניד מה שאמרו בקבלה שהיה הקול בא מן השמים אל משה מעל הכפרת ומשם מדבר עמו, כי כל דבור עם משה היה מן השמים ביום ונשמע מבין שני הכרובים, כדרך ודבריו שמעת מתוך האש (דברים ד' ל"ו), ועל כן היו שניהם זהב. וכן אמר הכתוב (שמות כ"ט מ"ב מ"ג) אשר אועד לכם שמה לדבר אליך שם ונקדש בכבודי, כי שם יהיה בית מועד לדבור ונקדש בכבודי.

והמסתכל יפה בכתובים הנאמרים במתן תורה ומבין מה שכתבנו בהם יבין סוד המשכן ובית המקדש, ויוכל להתבונן בו ממה שאמר שלמה בחכמתו בתפלתו בבית המקדש ה' אלהי ישראל

❁ מי הבאר ❁

(מלכים א' ח' כ"ג), כמו שאמר בהר סיני ויראו את אלהי ישראל (שמות כ"ד י'), והוסיף שם לפרש 'ה' לענין שרמזנו שם למעלה כי אלהי ישראל יושב הכרובים (מלכים א' ח' כ"ג), כמו שאמר וכבוד אלהי ישראל עליהם מלמעלה היא החיה אשר ראיתי תחת אלהי ישראל בנהר כבר ואדע כי כרובים המה (יחזקאל י' י"ט כ'). ואמר דוד ולתבנית המרכבה הכרובים זהב לפורשים וסוככים על ארון ברית ה' (דברי הימים א' כ"ח י"ח), וכן יזכיר תמיד בבית המקדש לשם ה' (מלכים א' ח' י"ט), לשמך (שם ח' מ"ד), ויאמר בכל פעם ופעם ואתה תשמע השמים (שם ח' ל"ב), במדת רחמים, וכתוב (שם ח' מ"ד מ"ה) והתפללו אל ה' דרך העיר אשר בחרת בה והבית אשר בניתי לשמך ושמעת השמים, ובביאור אמר כי האמנם ישב אלהים את האדם על הארץ הנה שמים ושמי השמים לא יכלולך (דברי הימים ב' ו' י"ח). וכתוב על הארון להעלות משם את ארון האלהים אשר נקרא שם שם ה' צבאות יושב הכרובים עליו (שמואל ב' ו' ב'). ובדברי הימים (א' י"ג ו') להעלות משם את ארון האלהים ה' יושב הכרובים אשר נקרא שם, כי השם יושב הכרובים. עכ"ל.

וברמב"ן להלן (שמות כ"ה כ"א) וז"ל: ואל הארון תתן את העדות. לא ידעתי למה נכפל, שהרי כבר אמור (לעיל פסוק מ"ז) ונתת אל הארון את העדות. וי"ל שבא ללמד שבעודו ארון בלא כפרת יתן תחלה העדות לתוכו ואח"כ יתן הכפרת עליו. וכן מצינו כשהקים המשכן נאמר ויתן את העדות אל הארון (להלן מ' כ'), ואח"כ ויתן את הכפרת על הארון מלמעלה. לשון רש"י. ואם היה זה צוואה, משמעו יותר שאחר שיתן הכפרת על הארון, כאשר אמר, יתן בארון את העדות, כי ארון יקרא גם בהיות הכפרת עליו. ועוד כי יש לשאול ג"כ, למה החזיר (בפסוק הבא) אשר על ארון העדות, כי בידוע שהכרובים הם על ארון העדות, ומה צורך לפרש עוד כיון שאמר מעל הכפרת מבין שני הכרובים.

אבל פירושו, כי בעבור שיצוה בכרובים להיותם פורשי כנפים למעלה (בפסוק הקודם), ולא אמר למה יעשם כלל, ומה שישמשו במשכן, ולמה יהיו בענין הזה, לכך אמר עתה ונתת הכפרת עם כרוביו, שהכל דבר אחד על הארון מלמעלה, כי אל הארון תתן את העדות אשר אתן אליך, כדי שיהיה לי כסא כבוד, כי אני אועד לך שם ואשכין שכינתי עליהם, ודברתי אתך מעל הכפרת מבין שני הכרובים, בעבור שהוא על ארון העדות.

והנה הוא כמרכבה אשר ראה יחזקאל שאמר היא החיה אשר ראיתי תחת אלהי ישראל בנהר כבר ואדע כי כרובים המה (יחזקאל י' כ'), ולכך נקרא יושב הכרובים (שמואל א' ד' ד'), כי היו פורשי כנפים להורות שהם המרכבה נושאי הכבוד, וכמו שנאמר (דברי הימים א' כ"ח י"ח) ולתבנית המרכבה הכרובים זהב לפורשים וסוככים על ארון ברית ה', כאשר הזכרתי (בהקדמה לפרשת תרומה).

ועל דעת רבותינו (הגניגה י"ג): הם צורות אדם, מלשון ארמית שתאמר לעלם רביא. והחזיר בשם הזה הכ"ף שרש, כי בן השם, כנערים, להורות על עניינם.

ואם תחשוב עוד למה היו פנים איש אל אחיו (פסוק כ') ולמה היו מקשה (פסוק י"ח), תוכל לדעת כי ראוי להם שיהיו פורשי כנפים למעלה, כי הם כסא עליון וסוככים על העדות שהיא מכתב אלהים (שמות ל"ב מ"ז). וזה טעם ולתבנית המרכבה, כי הכרובים שראה יחזקאל נושאים הכבוד תבנית לכרובים שהם כבוד ותפארת, והכרובים אשר במשכן ובמקדש תבנית להן, כי גבוה

(כח) וּפְנִיַת אֱלֹהֵי־תְפִלַּת עֲבָדְךָ וְאֶל־תְּחִנָּתוֹ יְהוָה אֱלֹהֵי,  
 לְשִׁמְעֵ אֱלֹהֵי־רִנָּה וְאֶל־הַתְּפִלָּה אֲשֶׁר עֲבָדְךָ מִתְּפִלֵּל  
 לְפָנֶיךָ הַיּוֹם:

ומפני היות השראת השכינה בבית הזה<sup>נח</sup>, הנני מבקש שתפנה אל תפילת עבדך<sup>ט</sup>. ואני מתפלל ומתחנן שתהיה שעה זו עת רצון, שתשמע אל התפילה שאני מתתפלל לפניך היום<sup>פ</sup>.

### ❧ מי הבאר ❧

מעל גבוה שומר וגבוהים עליהם (קהלת ה' ז'). וזה טעם ואדע (יחזקאל י' כ), שראה באחד וידע באחד, ולפיכך אמר המה (שם). והמשכיל יבין. עכ"ל.

ובאור החיים הקדוש (שמות כ"ה ט') וז"ל: ככל אשר וגו'. בפסיקתא (רבתי ט"ז) אמרו כשאמר ה' למשה ועשו לי וגו' נבהל משה ואמר לפניו הלא השמים ושמי השמים לא יכלכלוהו וגו' עד שאמר לו הקדוש ברוך הוא לא כמו שאתה סובר אלא כ' קרשים וכו' עד כאן. וצריך לדעת מי עמד בסוד ה' ומשה עבדו לדעת כל הדברים שעברו ביניהם, והגם שכל דבריהם דברי קבלה הם עם כל זה לא יבצר דבר מהכתובים. ונראה לומר לדבריהם ז"ל שהוקשה להם שאין משמעות לכתוב ממה נפשך אם הוא נמשך למטה על זה הדרך ככל אשר וגו' תעשו לא היה לו לומר וכן בתוספת וא"ו אלא כן תעשו שהיא גזרת תחלת מה שאמר ככל אשר וגו', ואם אומרו ככל חוזר לאומרו ועשו לי מקדש לא היה לו להפסיק באומרו ושכנתי בתוכם אלא היה לו לומר ועשו לי מקדש ככל אשר וגו' ואחר כך יאמר ושכנתי וגו', וממה שהקדים לומר ושכנתי גילה ה' כי גמר מאמר כללות המצוה ולא הוצרך לומר בה ככל וגו' וסמך על מה שיודיענו כל פרטי המעשה שיעור הקרשים וכל הכלים כמו שאמר אחר כך, וממה שאנו רואים שנמלך אחר כך לומר ככל וגו' המשכיל יבין שזה היה לצד דברים שנולדו באמצע שזולת זה מתחילה מאי סבר שלא אמר ככל ולבסוף מאי סבר. ונשכיל לדעת מה הם הדברים שיכולין להיות באמצע, מהתשובה אתה יודע השאלה, והתשובה היא ככל אשר אני וגו' הא למדת שחשב יותר והסברא תצדיק ותאמת זה ויותר זה אין לו שיעור לבבך יבין כי ישנה לתמיה, והוא אומרם שאמר הלא שמי השמים וגו' ועל זה הוצרך להשיבו ואמר לו ככל אשר וגו' והראוהו תבנית המשכן באותו מצב, והכתוב מעיד על זה מאומרו מראה ולא אמר אראה לעתיד, ואז ראה כי היה עשרים קרשים וגו'. וטעם הראיה ולא הספיק בדיבור, אבאר בעזרת השם בסמוך. עכ"ל.

נח. רלב"ג.

נט. רלב"ג. מלב"ם.

ס. מלב"ם.

ועתה ממשיך שלמה המלך ומתפלל<sup>כ</sup>:

(כט) **לְהִיּוֹת עֵינֶיךָ פְּתֻחוֹת אֶל־הַבַּיִת הַזֶּה לְיָזֵא לְיָזֵא וְיָזֵא וְיָזֵא אֶל־הַמָּקוֹם אֲשֶׁר אָמַרְתָּ יְהוָה שְׁמֵי שָׁמַיִם, לְשִׁמְעַת אֶל־הַתְּפִלָּה אֲשֶׁר יִתְפַּלֵּל עַבְדְּךָ אֶל־הַמָּקוֹם הַזֶּה:**

להיות עיניך פתוחות, שיתמיד ה' יתברך להשגיח בעיני ה' המשוטטות, שישמע תמיד התפילות שיתפללו בבית המקדש<sup>כ</sup>.

(ל) **וְשִׁמְעֵת אֶל־תְּחִנַּת עַבְדְּךָ וְעַמְּךָ יִשְׂרָאֵל אֲשֶׁר יִתְפַּלְּלוּ אֶל־הַמָּקוֹם הַזֶּה, וְאַתָּה תִּשְׁמַע אֶל־מְקוֹם שְׁבַתְךָ אֶל־הַשָּׁמַיִם וְשִׁמְעֵת וְסִלַּחְתָּ:**

ושמע את תחנת עבדך ועמך ישראל: בין שיהיה המתפלל יחיד, או רבים, ישמע ה' יתברך את תפילתם<sup>כ</sup>.

❧ מי הבאר ❧

סא. עפ"י מלבי"ם.

סב. מלבי"ם.

סג. אברבנאל.

וראה במלבי"ם וז"ל: והנה השתמש פה בני לשונות, רנה, תפלה, תחנה. הרנה הוא ספור שבחי המקום כמ"ש חז"ל לעולם יזכיר אדם שבחו של מקום ואח"כ יתפלל. והתפלה עקרה שפיכת הנפש ודבקות הרוח ופלילת הנפש להתדבק בשורשה ולא תהיה רק לאלהים, ותחנה היא בקשת הצרכים, וענינה מענין חנון ומתנת חנם, שגם בשאין ראוי מבקש מתנת חנם, אבל המתפלל ישיג שאלתו מצד הדבקות והמחשבה הטהורה המושכת השפע מן הצנור העליון כי יתקרב לאלהים בחשק ואהבה ותשוקה וכוונה רצויה. עכ"ל.

(לא) אֵת אֲשֶׁר יַחְטָא אִישׁ לְרֵעֵהוּ, וְנָשְׂא-בֹ אֱלֹהִים  
לְהֵאֱלֹתָיו, וּבֹא אֱלֹהִים לְפָנָיו מִזְבֵּחַ בַּבַּיִת הַזֶּה:

אם יחטא איש לרעהו בדבר ממוז, ונתחייב להשביעו שבועה,  
ובא להשבע לפני המזבח<sup>טו</sup>.

אֱלֹהִים: שבועה<sup>טז</sup>.

(לב) וְאַתָּה תִשְׁמַע הַשָּׁמַיִם וְעָשִׂיתָ וְשִׁפְטָתָ אֶת-עַבְדֶּיךָ  
לְהַרְשִׁיעַ רָשָׁע לְתֵת דְּרָכֹוּ בְּרֹאשׁוֹ, וּלְהַצְדִּיק צַדִּיק  
לְתֵת לוֹ כְּצַדְקָתוֹ:

וְאַתָּה תִשְׁמַע הַשָּׁמַיִם, וְעָשִׂיתָ וְשִׁפְטָתָ אֶת עַבְדֶּיךָ,  
לְהַרְשִׁיעַ רָשָׁע: הנשבע לשקר ולשווא<sup>טז</sup>, לְתֵת דְּרָכֹוּ בְּרֹאשׁוֹ: לתת  
לרשע ענשו בראשו<sup>טז</sup>. וּלְהַצְדִּיק צַדִּיק: את הנשבע באמת, ואת  
המשביע בצדק<sup>טז</sup>, לְתֵת לוֹ כְּצַדְקָתוֹ.

❧ מי הבאר ❧

סד. מצודת דוד. וזה לשון המצודת דוד: ונשא בו אלה. ויחויב בו הוב שבועה להשביעו.

סה. מצודת ציון.

סו. מצודת דוד.

סז. עפ"י מצודת דוד.

סה. מצודת דוד.

(לג) בְּהִנָּגַף עֲמֹד יִשְׂרָאֵל לְפָנַי אַיּוֹב אֲשֶׁר יַחְטְאוּ-לָךְ,  
וְשָׁבוּ אֵלַיךְ וְהוֹדוּ אֶת-שִׁמְךָ וְהִתְפַּלְּלוּ וְהִתְחַנְּנוּ אֵלַיךְ  
בְּבֵית חַיְהָ:

אם ינגפו עמך ישראל לפני האויבים ח'ו, בגלל שחטאו לך<sup>ט</sup>.  
ושבו וחזרו בתשובה, והודו את שמך, שחייב אדם לברך על  
הרעה כשם שמברך על הטובה<sup>ז</sup>. והתפללו והתחננו אליך בבית  
המקדש.

(לד) וְאַתָּה תִּשְׁמַע הַשָּׁמַיִם וְסִלַּחְתָּ לְחַטָּאת עַמֶּךָ  
יִשְׂרָאֵל, וְהִשְׁבַּתֶּם אֶל-הָאָדָמָה אֲשֶׁר נָתַתָּ לְאַבוֹתֶם:

ואתה תשמע מן השמים<sup>טז</sup>, וסלחת לחטאת עמך ישראל,  
והשבתם אל האדמה: שכאשר יצאו למלחמה לא ילכו עוד  
בשבי, אלא ישוּבו לארצם<sup>טז</sup>, אל האדמה אשר נתת לאבותם.

❧ מי הבאר ❧

ט. מצודת דוד.

ז. רש"י כאן. ברכות פרק ט' משנה ה'.

ח. תרגון יונתן.

וראה בזוהר הקדוש (בראשית לא): וז"ל: ומנא לן דשמים תני קודשא בריך הוא, דכתיב (מלכים א'  
ח') ואתה תשמע השמים. אטו שלמה מתפלל אל השמים שישמעו תפלתו, אלא שנקרא שמן על  
שמו. וכו'. שא מים, מאש וממים ומקנים ביניהם שלום, בא האש ומצא מצדו מדת האש. בא מים  
ומצא מצדו מדת המים והינינו (איוב כ"ה) עושה שלום במרומי, מאי שמנים מלמד שגבל הקדוש  
ברוך הוא אש ומים ומפתח זה בנה ועשה מהן ראש לדבריו שנקאמר (תהלים קי"ט) ראש דברך  
אמת.

ותרגום הזוהר הקדוש: ומנין לנו ששמים הם הקדוש ברוך הוא? שכתוב (מלכים א' ח') ואתה  
תשמע השמים. האם שלמה מתפלל אל השמים שישמעו תפלתו? אלא שנקרא שמן על שמו.

(לח) בַּהֶעָצֵר שָׁמַיִם וְלֹא־יְהִי מָטָר כִּי יַחֲטְאוּ־לְךָ, וְהִתְפַּלְלוּ אֶל־הַמָּקוֹם הַזֶּה וְחִדְדוּ אֶת־שִׁמְךָ וּמַחֲטָאתָם יִשׁוּבוּן כִּי תַעֲנֵם:

(לו) וְאַתָּה תִשְׁמַע הַשָּׁמַיִם וְסַלַּחְתָּ לְחַטָּאת עַבְדֶּיךָ וְעַמֶּךָ יִשְׂרָאֵל כִּי תוֹרַם אֶת־הַדָּרֶךְ הַטּוֹבָה אֲשֶׁר יִלְכוּ־בָהּ, וְנָתַתָּה מָטָר עַל־אֲרָצְךָ אֲשֶׁר־נָתַתָּה לְעַמֶּךָ לְנַחֲלָה:

(לז) רָעַב כִּי־יְהִי בְּאֶרֶץ דְּבַר כִּי־יְהִי שְׂדֵפוֹן יִרְקוֹן אֲרֶבָה חֶסֶל כִּי יְהִי כִּי יֵצֵר־לוֹ אִיבוֹ בְּאֶרֶץ שְׂעָרָיו, כָּל־נֶגַע כָּל־מַחֲלָה:

עתה הוסיף שלמה המלך עוד בקשה כוללת, שיענה ה' על כל מיני תפלות ועל כל מיני הצרכים, בין הנוגע לכלל בין הנוגע לפרט.

וחשב רעב, דבר, שדפון, ירקון, ארבה, חסיל, חרב, והם ארבעה שפטים הרעים שחשב יחזקאל<sup>עג</sup> חרב, רעב, חיה, רעה, דבר,

### ❧ מי הבאר ❧

וכו'. שא מים, מאש וממים, ומכנים ביניהם שלום. בא האש ומצא מצדו מדת האש. בא מים ומצא מצדו מדת המים, והינו (איוב כ"ה) עשה שלום במרומי. מהם השמים? מלמד שגבל הקדוש ברוד הוא אש ומים ומפתן זה בזה, ועשה מהן ראש לדבריו, שנאמר (תהלים קי"ט) ראש דברך אמת.

עב. מצודת דוד.

עג. פרק י"ד.

שהם הכוללים כל מיני הרעות הנמצאים בעולם, והם אבות לכולם<sup>ע"ד</sup>.

ואחר שחשב כל מיני הרעות, הוסיף<sup>ע"ה</sup>:

(לח) כָּל־תְּפִלָּה כָּל־תְּחִנָּה אֲשֶׁר תִּהְיֶה לְכָל־הָאָדָם לְכָל־  
עַמּוּד יִשְׂרָאֵל, אֲשֶׁר יִדְעוּן אִישׁ נִגַּע לְבָבוֹ וּפְרִשׁ פִּפְיוֹ  
אֶל־הַבַּיִת הַזֶּה:

כָּל תְּפִלָּה כָּל תְּחִנָּה: לְכַלּוֹל כָּל מִינֵי הַתְּפִלוֹת שִׁיתְּפַלֵּל עֲלֵיהֶם  
הָאָדָם<sup>ע"י</sup>. וְהוֹסִיף אֲשֶׁר תִּהְיֶה לְכָל הָאָדָם לְכָל עַמּוּד יִשְׂרָאֵל, דַּהֲיִינוּ

❧ מִי הַבָּאָר ❧

עד. מלבי"ם.

עה. מלבי"ם.

וזה לשון המלבי"ם: רעב כי יהיה. עתה הוסיף עוד שאלה כוללת שיענה ה' על כל מיני תפלות ועל כל מיני הצרכים בין הנוגע להכלל בין הנוגע להפרטים, וחשב רעב, דבר, שדפון, ירקון, ארבה, חסיל, חרב, והם ארבעה שפטים הרעים שחשב יחזקאל (סי' י"ד) חרב, רעב, היה, רעה, דבר, שהם הכוללים כל מיני הרעות הנמצאים בעולם, והם אבות לכולם, שסבת הרעות יהיו או ע"י הטבע הכוללת וזה רעב, או על ידי הטבע של האדם עצמו שנשתנה לרוע וזה דבר, או ע"י בעלי רצון וזה היה רעה, או על ידי בעלי בחירה וזה חרב, וכמ"ש (דברים ל"ב, כ"ד-כ"ה) מזי רעב, ולחומי רשף, שן בהמות, מוחין תשכל חרב, וכן סדרם בתוכחה של תו"כ כמ"ש המבארים שמה. ונגד היה רעה אמר ארבה חסיל, ונגד חרב אמר כי יצר לו אויבו. ואחר שחשב ארבעה אבות נזיקין הוסיף כל נגע כל מחלה, כל נגע כולל כל התולדות המתיחסות לג' שפטים רעב דבר חרב, וכל מחלה כולל כל תולדות שתחת סוג דבר. ואחר שחשב כל מיני הרעות, הוסיף:

עו. מלבי"ם.

וזה לשון המלבי"ם: כל תפלה כל תחנה. לְכַלּוֹל כָּל מִינֵי הַתְּפִלוֹת שִׁיתְּפַלֵּל עֲלֵיהֶם הָאָדָם בֵּין ע"י תפלה בין ע"י תחנה ותחנונים, והוסיף כל מיני המתפללים והנצרכים לישועה בין יחיד בין רבים, וז"ש לכל האדם לכל עמך ישראל, ר"ל בין כלל העם בין כל אדם יחידים.



כל מיני המתפללים והנצרכים לישועה, בין יחיד בין רבים, בין כל עמך ישראל כלל עם ישראל, בין כל האדם יחידים<sup>עז</sup>.

(לט) וְאַתָּה תִּשְׁמַע הַשָּׁמַיִם מְכוּן שַׁבְּתֶךָ וְסִלַּחְתָּ וְעָשִׂיתָ וְנָתַתָּ לְאִישׁ כְּכֹל־דְּרָכָיו אֲשֶׁר תִּדְעַתְּ אֶת־לִבּוֹ, כִּי־אַתָּה יֹדְעַת לְבִדְךָ אֶת־לִבּוֹ כֹּל־בְּנֵי הָאָדָם:

ואתה תשמע מן השמים<sup>עח</sup>, ממקום בית שכינתך<sup>עט</sup>, ותסלח לעוונותיהם<sup>פ</sup>, ותעשה את בקשותיהם<sup>פא</sup>.

ונתת לאיש ככל דרכיו, שגלוי לפניך לבבו, כי אתה לבדך יודע את לבבות כל בני האדם<sup>פב</sup>. והכוונה בזה: למשל, אם מבקש עשירות, וה' יודע כפי טבע האיש שאם יתעשר יסור מיראת ה', לא ימלא בקשתו. וכן הגם שבלבבו הושב עתה האיש שעל ידי שיתעשר יפליא לעשות חסד וצדקה וכדומה, וה' יודע האמת כי כפי דרכי לבבו וכפי מנהגיו יהיה בהפך, שעל ידי

❧ מי הבאר ❧

עז. מלבי"ם.

עח. תרגום יונתן.

ובאברבנאל מבאר שלהיות שהנהגת העולם התחתון הזה מושפע מן השמים, לכן מתפלל שלמה שה' יתברך ישמע תפילת הקורא אליו, וישדר המערכות השמימיות. ואף על פי שיהיו כמה סיבות מעיקות ומונעות מזה, הנה אלוקינו ביכולתו המוחלט יסיר המניעים ההם כולם. וזהו ענין הסליחה שאמר ואתה תשמע השמים וסלחת.

עט. תרגום יונתן.

פ. תרגום יונתן.

פא. תרגום יונתן.

פב. תרגום יונתן.

העושר ימוט מיראת השם, לא ימלא שאלתו. וכן בכל הדומה לזה<sup>פג</sup>.

(מ) לְמַעַן יֵרְאוּךָ כָּל־הַיָּמִים אֲשֶׁר־הֵם חַיִּים עַל־פְּנֵי הָאָדָמָה, אֲשֶׁר נָתַתָּה לְאַבְתִּינוּ:

כשיראו שתסלח להם כאשר שבים אליך, ומתפללים אליך בבית הזה, ידעו כי בעונש העוון בא להם הנגע והמהלה, ועל ידי כן ייראוך<sup>פד</sup>.

(מא) וְגַם אֶל־הַנְּכָרִי אֲשֶׁר לֹא־יַמְעִמְךָ יִשְׂרָאֵל הוּא, וּבֹא מֵאָרֶץ רְחוֹקָה לְמַעַן שְׁמֹךָ:

(מב) כִּי יִשְׁמְעוּן אֶת־שִׁמְךָ הַגָּדוֹל וְאֶת־יָדְךָ הַחֲזָקָה וְזָרְעֶךָ הַנְּטוּיָה, וּבֹא וְהִתְפַּלֵּל אֶל־הַבַּיִת הַזֶּה:

(מג) אַתָּה תִשְׁמַע הַשָּׁמַיִם מְכוּן שְׁבִתְךָ וְעַשִׂיתָ כָּל אֲשֶׁר־יִקְרָא אֵלֶיךָ הַנְּכָרִי, לְמַעַן יִדְעוּן כָּל־עַמֵּי הָאָרֶץ

❧ מי הבאר ❧

פג. מלבי"ם.

וברלב"ג וז"ל: ונתת לאיש ככל דרכיו אשר תדע את לבבו. כי באר בזה כי מפני התפלה לא יקבל תועלת אם לא יהיה לבו שלם עם הש"י אז תשמע תפלתו לתת לו ככל דרכיו לפי עניינו בעת התפלה, וזה יהיה סבה שייראוך ישראל תמיד בהכירם כי מטאיהם סבבו להם אלו הרעות עד שתבקר ששבו מהם שמעת לקולם. עכ"ל.

פד. רד"ק. מצודת דוד.

אֶת־שִׁמְךָ לְיִרְאָה אֶתְךָ כְּעַמְּךָ יִשְׂרָאֵל וְלִדְעַת כִּי־שִׁמְךָ  
נִקְרָא עַל־הַבַּיִת הַזֶּה אֲשֶׁר בָּנִיתִי:

וגם אל הנכרי תשמע, ועשית את בקשתו אף על פי שאינו ראוי, בכדי שעל ידי זה יהיה שני דברים<sup>77</sup>:

א. לְמַעַן יִדְעוּן כָּל עַמֵּי הָאָרֶץ אֶת שִׁמְךָ לְיִרְאָה אֶתְךָ כְּעַמְּךָ יִשְׂרָאֵל, שבזה שיראו שה' שומע תפילה, יכירו וידעו כי הוא יתברך משגיח בשפלים, ושהוא קרוב לכל קוראיו, עד שתגיע מדרגת יראתם להתדמות עם יראת ישראל, שבא על ידי הכרתם שהוא משגיח בפרטים בהשגחה נפלאה<sup>78</sup>.

ב. שידעו כִּי שִׁמְךָ נִקְרָא עַל הַבַּיִת הַזֶּה והוא שער השמים<sup>79</sup>.

(מד) כִּי־יֵצֵא עַמְּךָ לְמַלְחָמָה עַל־אִיְבוֹ בְּדָרְךָ אֲשֶׁר  
תִּשְׁלַחֵם, וְהַתְּפַלְלוּ אֶל־יְהוָה דְרֹךְ הָעִיר אֲשֶׁר בָּחַרְתָּ  
כִּהְיֶה וְהַבַּיִת אֲשֶׁר־בָּנִיתִי לְשִׁמְךָ:

❧ מי הבאר ❧

פה. מלבי"ם.

פו. מלבי"ם.

פז. מלבי"ם.

וברש"י וז"ל: ככל אשר יקרא אליך הנכרי. ובישראל הוא אומר (לעיל פסוק ל"ט): ונתת לאיש ככל דרכיו, לפי שישראל מכיר בהקב"ה, ויודע שהיכולת בידו, ואם אין תפלתו נשמעת, תולה את הדבר בעצמו ובחטאו, אבל עובד גילולים קורא תגר, ואומר: בית ששמו הולך לסוף העולם, נתייגעתי לכמה דרכים ובאתי והתפללתי בו, ולא מצאתי בו ממש, כשם שאין ממש בעבודת גלולים, לפיכך ככל אשר יקרא אליך הנכרי, אבל ישראל, אם אתה רואה שהוא משחית בממונו את חבירו, אל תתן לו.

דָּרָךְ הָעִיר: פונים לצד ירושלים<sup>פב</sup>. עד עתה ביקש על התפילות שיתפללו בתוך בית המקדש, וכאן מבקש שישמע ה' גם לתפילות שיתפללו מחוץ לירושלים דרך בית המקדש<sup>פט</sup>.

(מז) וְשָׁמַעַתָּה הַשָּׁמַיִם אֶת־תְּפִלָּתָם וְאֶת־תְּחִנָּתָם, וְעָשִׂיתָ מִשְׁפָּטָם:

וְעָשִׂיתָ מִשְׁפָּטָם: לנקום נקמתם מיד האויב<sup>צ</sup>.

(מז) כִּי יִחַטְאוּ־לָךְ כִּי אֵין אָדָם אֲשֶׁר לֹא־יִחַטָּא וְאֲנִפְתָּ בָם וּנְתַתָּם לְפָנַי אוֹיֵב, וְשָׁבוּם שְׁבִיחָם אֶל־אֶרֶץ הָאוֹיֵב רְחוֹקָה אוֹ קְרוֹבָה:

(מז) וְהִשִּׁיבוּ אֶל־לִבָּם בְּאֶרֶץ אֲשֶׁר נִשְׁבּוּ־שָׁם, וְשָׁבוּ וְהִתְחַנְּנוּ אֵלַיךְ בְּאֶרֶץ שְׁבִיחָם לֵאמֹר חֲטָאנוּ וְהַעֲוִינוּ רְשָׁעֵנוּ:

וְשָׁבוּ: מלשון תשובה<sup>צא</sup>.

❧ מי הבאר ❧

פח. רש"י.

פט. מלבי"ם. רלב"ג.

צ. מצודת דוד. רש"י. רד"ק.

צא. מצודת ציון.

(מח) וְשָׁבוּ אֵלַיךָ בְּכָל־לְבָבְכֶם וּבְכָל־נַפְשָׁם בְּאֶרֶץ  
 אֲבוֹתֵיהֶם אֲשֶׁר־שָׁבוּ אֹתָם, וְהִתְפַּלְּלוּ אֵלַיךָ דְּרֹךְ אַרְצָם  
 אֲשֶׁר נִתְּנָה לְאֲבוֹתָם הָעִיר אֲשֶׁר בָּחַרְתָּ וְהַבֵּית  
 אֲשֶׁר־(בנית כתיב) בָּנִיתִי לְשִׁמְךָ:

אֲשֶׁר שָׁבוּ אֹתָם: מלשון שביח<sup>33</sup>.

דְּרֹךְ אַרְצָם: כי כאשר הם בארץ אויב, תהיה הכוונה שתעבור  
 התפלה דרך ארצם והעיר והבית<sup>33</sup>.

(מט) וְשָׁמַעְתָּ הַשָּׁמַיִם מִכּוֹן שְׁבֹתְךָ אֶת־תְּפִלָּתָם  
 וְאֶת־תְּחִנָּתָם, וְעָשִׂיתָ מִשְׁפָּטָם:

### ❧ מי הבאר ❧

וראה ברלב"ג בביאור הפסוקים האלו וז"ל: כי יחטאו לך. זכר עתה מין אחר מהתפלה חוץ  
 מבית המקדש, והוא כשיגלו ישראל מעל אדמתם על רוב חטאיהם, וישבו אל הש"י בארץ  
 שוביהם, והתודו את עונם ואת חטאתם אשר חטאו בהם, ויכירו כי עונותיהם סבבו להם כל זה  
 הרע, וישבו אל הש"י ללכת בדרכיו בכל לבם ובכל נפשם, והתפללו אליך לצד ארץ ישראל  
 נכח ירושלים ובית המקדש, שמע ה' תפלתם ותהנתם עשה משפטם לפי היות לבכם אליך בעת  
 התפלה בדרך שתסלח חטאיהם וגם פשעיהם שהם על דרך המרד, ותתנם לרחמים לפני  
 שוביהם ורחמם בארץ שהם גולים בה, והנה לא בקש שישמע תפלתם מהגלות, כי זה ממה  
 שיצטרך אל עוצם ההשגחה הפרטית, ושישלם עון העם היושב אז בארץ ישראל, כאמרו כי לא  
 שלם עון האמורי עד הנה.

צב. מצודת ציון.

צג. מצודת דוד.

ובמלבי"ם וז"ל: וישבו אליך בכל לבכם ובכל נפשם שהיא התשובה הנמורה בלב ונפש וזה יהיה  
 מצד שהם בארץ אויביהם אשר שבו אותם ר"ל שאח"כ תמצאן אותם רעות רבות וצרות עד  
 שיראו שהם לא לבד בארץ שוביהם כי אם בארץ אויביהם, שהשובים הם אויביהם ומצירים  
 להם, ועי"כ ישוּבו בתשובה שלמה והתפללו אליך דרך ארצם העיר והבית, כי הם חוץ לארץ  
 לכן יתפללו גם דרך ארצם. עכ"ל.

וְעָשִׂיתָ מִשְׁפָּטִים: לַנְּקוּם מֵאוֹיְבֵיהֶם, לַמַּעַן יִכִּירוּ שְׂלֵא טוֹב בְּעֵינַי ה' הַכְּבֹדֶת עוֹלָם עַל יִשְׂרָאֵל<sup>צד</sup>.

(נ) וּסְלַחְתָּ לְעַמֶּךָ אֲשֶׁר חָטְאוּ-לָךָ; וּלְכָל-פְּשָׁעֵיהֶם אֲשֶׁר פָּשְׁעוּ-בָךְ, וּנְתַתָּם לְרַחֲמִים לְפָנַי שְׂבִיחָם וְרַחֲמוֹם:

וּנְתַתָּם לְרַחֲמִים: כְּמֵה שֶׁתִּנְקוּם בָּהֶם, יִבִּינוּ שֶׁמֵהֲרָאוּ לְרַחֵם עַל יִשְׂרָאֵל, וְכֵן יַעֲשׂוּ כִּי יִרְחֲמוּ<sup>כה</sup>.

(נא) כִּי-עַמֶּךָ וְנַחֲלֶתְךָ הֵם, אֲשֶׁר הוֹצֵאתָ מִמִּצְרַיִם מִתּוֹךְ פּוֹר הַבְּרָזִל:

מִתּוֹךְ פּוֹר הַבְּרָזִל: שֶׁנִּצְרְפוּ בַּמִּצְרַיִם, בְּצַרוּף הַצְרוּת כְּמוֹ שֶׁצוּרְפִין זָהָב בְּכוֹר בְּרֹזֶל<sup>צו</sup>.

❧ מי הבאר ❧

צד. מצודת דוד.

צה. מצודת דוד.

ובמלבי"ם וז"ל: ושמעת השמים וכו' וסלחת לעמך, שתסלח החטאים, וגם תוסיף לסלוח גם הפשעים הגדולים שנעשו במרד, ונתתם לרחמים לפני שוביהם הנה לא בקש שיוציאם מן הגלות כי כבר ידע מ"ש בתורה והיה כי יבואו עליך כל הדברים וכו' והשבות אל לבבך וכו' ושבת וכו' ושב ה' אלהיך את שבותך וכו' הרי באר שקיבוץ הגלויות לא יהיה רק בזמן ידוע אחר שיבואו עליהם הברכה והקללה, וכן אמר בפ' ואתהנן בצר לך ומצאוך כל הדברים האלה באחרית הימים ושבת עד ה' וכו', לכן עכ"פ שע"י התשובה והתפלה יקל עול גלותם ויתנם לרחמים לפני שוביהם. עכ"ל.

צו. מצודת דוד ירמיה י"א ד'.

כור: כלי שמזקקין בו את הזהב<sup>צ</sup>.

כור הַכְּרֹזֶל: חזק כברזל, ששם נצרפו סיגיהם כהתוך זהב בתוך כור<sup>צח</sup>.

(נג) לְהִיזֹת עֵינֶיךָ פְּתַחוֹת אֶל־תְּחִנַּת עֲבָדֶיךָ וְאֶל־תְּחִנַּת עַמֶּךָ יִשְׂרָאֵל, לְשִׁמְעַ אֲלֵיהֶם בְּכֹל קְרָאָם אֲלֶיךָ:

והוסיף עוד לבקש שיהיו עיניך פתחות אל תחנת עבדיך ואל תחנת עמך ישראל לשמע אליהם בכל קראם אליך, אפילו שיקראו בחוץ לארץ ואפילו שלא כנגד הבית<sup>צט</sup>.

(נד) כִּי־אֶתָּה הִבְדַּלְתָּם לְךָ לְנַחֲלָה מִכָּל עַמֵּי הָאָרֶץ, כַּאֲשֶׁר דִּבַּרְתָּ בְּיַד מֹשֶׁה עֲבָדֶיךָ בְּהוֹצִיאֶיךָ אֶת־אֲבֹתֵינוּ מִמִּצְרַיִם אֲדָנָי יְהוִה:

מכיוון שהבדלת את עם ישראל לך לנחלה, לכן ראוי שתשמע לתפילתם מצד עצמם, בכל קראם אליך<sup>פ</sup>.

❧ מי הבאר ❧

ובמלבי"ם כאן וז"ל: כי עמך אמר שאף שנגזר עליהם קושי השעבוד, יש הבדל בין גליות האחרונות לבין גלות מצרים, אחר שעתה הם כבר עם ה', מה שלא היה זה במצרים וכן אחר שהוציא אותם פעם א' מכור הברזל ראוי שלא ישעבדו בהם עוד. עכ"ל.

צז. רש"י דברים ד' כ'. וכן במצודת ציון כאן.

צח. מלבי"ם ירמיה י"א ד'.

צט. מלבי"ם.

ק. מלבי"ם. מצודת דוד.

(נד) וַיְהִי כְּכַלּוֹת שְׁלֹמֹה לְהַתְּפִילַל אֶל־יְהוָה אֵת  
כָּל־הַתְּפִלָּה וְהַתְּחִנָּה הַזֹּאת, קָם מִלְּפָנָיו מִזִּבְחַ יְהוָה  
מִבְּרַעַע עַל־בְּרָכָיו וְכִפְּיוֹ פָּרְשׂוֹת הַשָּׁמַיִם:

מכיוון שעד עתה, במשך כל זמן התפילה הזאת, כרע על ברכיו  
וכפיו פרושות השמים, עכשיו קם<sup>נד</sup>.

(נה) וַיַּעֲמֵד וַיְבָרֵךְ אֵת כָּל־יִשְׂרָאֵל, קוֹל גָּדוֹל  
לְאמֹר:

(נו) בָּרוּךְ יְהוָה אֲשֶׁר נָתַן מְנוּחָה לְעַמּוֹ יִשְׂרָאֵל כְּכֹל  
אֲשֶׁר דִּבֶּר, לֹא־נִפְלָד דְּבַר אֶחָד מִכֹּל דְּבָרָיו הַטּוֹב אֲשֶׁר  
דִּבֶּר בְּיַד מֹשֶׁה עַבְדּוֹ:

ברוך ה': טרם שבירך את העם, בירך את ה' בראשונה<sup>נד</sup>.  
אשר נתן מנוחה לעמו ישראל, ככל אשר דבר: והיכן דיבר,  
בפרשת ראה<sup>נד</sup>: וְהִנֵּי לָכֶם מִכֹּל אִיְבֵיכֶם מִסְבִּיב וַיִּשְׁכַּתֶּם בְּטַח<sup>נד</sup>.

❧ מי הבאר ❧

קא. עפ"י מצודת דוד ורלב"ג.

קב. מצודת דוד.

קג. דברים י"ב י'.

קד. רש"י. רלב"ג.



והתקיים ההמשך<sup>קז</sup>: וְהָיָה הַמָּקוֹם אֲשֶׁר יִבְחַר יְהוָה אֱלֹהֵיכֶם בּוֹ לְשֹׁכֵן שָׁמוֹ שָׁם<sup>קח</sup>. וכן התקיים<sup>קט</sup>: וְנָתַתִּי מִשְׁפָּנִי בְּתוֹכְכֶם<sup>ק</sup>.

(נד) יְהִי יְהוָה אֱלֹהֵינוּ עִמָּנוּ כַּאֲשֶׁר הָיָה עִם־אֲבוֹתֵינוּ, אֲלֵי־עֲזָבָנוּ וְאֵלֵי־יִטְשָׁנוּ:

(נח) לְהַטּוֹת לְבָבֵנוּ אֵלָיו, לְלַכֵּת בְּכָל־דְּרָכָיו וְלִשְׁמֹר מִצְוֹתָיו וְחֻקָּיו וּמִשְׁפָּטָיו אֲשֶׁר צִוָּה אֶת־אֲבוֹתֵינוּ:

(נט) וַיְהִי דְבַר־יְהוָה אֵלֶּהָ אֲשֶׁר הִתְחַנְּנֹתִי לְפָנָי יְהוָה קְרִבִּים אֵלֵי־יְהוָה אֱלֹהֵינוּ יוֹמָם וְלַיְלָה, לַעֲשׂוֹת מִשְׁפָּט עֲבָדָיו וּמִשְׁפָּט עַמּוֹ יִשְׂרָאֵל דְּבַר־יוֹם בְּיוֹמוֹ:

לַעֲשׂוֹת מִשְׁפָּט עֲבָדָיו וּמִשְׁפָּט עַמּוֹ: לתבוע עלבונם מיד האויב<sup>קט</sup>.

(ס) לְמַעַן דַּעַת כָּל־עַמֵּי הָאָרֶץ כִּי יְהוָה הוּא אֱלֹהֵיכֶם אֵין עוֹד:

❧ מי הבאר ❧

קה. דברים י"ב י"א.

קו. מלבי"ם.

קז. ויקרא כ"ו י"א.

קח. מלבי"ם.

קט. רש"י.

(סא) וְהָיָה לְבַבְכֶם שָׁלֵם עִם יְהוָה אֱלֹהֵינוּ לְלַכֵּת בְּחֻקָּיו  
וּלְשָׁמֹר מִצְוֹתָיו כִּיּוֹם הַזֶּה:

(סב) וְהַמֶּלֶךְ וְכָל־יִשְׂרָאֵל עִמּוֹ, זָבָחִים זָבַח לְפָנָי יְהוָה:  
(גא) וַיִּזְבַּח שְׁלֹמֹה אֶת זָבַח הַשְּׁלָמִים אֲשֶׁר זָבַח לַיהוָה  
בְּקָר עֶשְׂרִים וּשְׁנַיִם אֵלֶּף וְצֹאן מֵאָה וְעֶשְׂרִים אֵלֶּף,  
וַיַּחֲנֹכוּ אֶת־בַּיִת יְהוָה הַמֶּלֶךְ וְכָל־בְּנֵי יִשְׂרָאֵל:

(גד) כִּיּוֹם הַהוּא קִדַּשׁ הַמֶּלֶךְ אֶת־תּוֹךְ הַחֲצַר אֲשֶׁר לְפָנָי  
בַּיִת־יְהוָה כִּי־עָשָׂה שָׁם אֶת־הָעֹלָה וְאֶת־הַמִּנְחָה וְאֶת־  
חֶלְבֵי הַשְּׁלָמִים, כִּי־מִזְבַּח הִנְחִשְׁתָּ אֲשֶׁר לְפָנָי יְהוָה  
קָטָן מֵהַכִּיל אֶת־הָעֹלָה וְאֶת־הַמִּנְחָה וְאֶת חֶלְבֵי  
הַשְּׁלָמִים:

באותו היום של חנוכת בית המקדש, קידש שלמה המלך את  
רצפת העזרה בקדושת מזבח, בכדי שיוכלו להקריב על רצפת  
העזרה, משום שהמזבח קטן מהכיל את רוב הקרבנות שהקריב  
שלמה<sup>ק</sup>.

## מִזְבַּח הַנְּחֻשֶׁת: מִזְבַּח הָאֲבָנִים שֶׁעָשָׂה בַּמָּקוֹם מִזְבַּח הַנְּחֻשֶׁת<sup>ק"א</sup>.

❧ מי הבאר ❧

אולם רבי יוסי חולק על זה, ואומר רבי יוסי לרבי יהודה: הרי כתוב לעיל (ג' ד') שהקריב שלמה אלף עולות ביום אחד על המזבח שעשה משה, והרי מקום המערכה במזבח של משה הוא אמה על אמה (ואע"פ שהמזבח היה חמש על חמש, אבל יורד מצד אחד של המזבח אמה לקרנות, ועוד אמה למקום הילוך רגלי הכהנים, וכן גם בצד השני, אם כן נשאר רק אמה על אמה למערכה), וכאן מקום המערכה של המזבח הוא עשרים על עשרים אמה (כמבואר במסכת מידות פרק ג' משנה א', ע"ש), וא"כ מקום המערכה במזבח הזה גדול משל משה ארבע מאות פעמים, ואפשר להקריב עליו ארבע מאות אלף קרבנות ביום אחד (כי על כל אמה על אמה אפשר להקריב אלף עולות, ואש של מעלה ממהרת לשרוף), וא"כ מה הכוונה כאן שקידש המלך את תוך החצר כי מזבח הנחושת קמץ מהכיל. אלא מפרש רבי יוסי שהכוונה בפסוק 'קידש המלך את תוך החצר' היינו שקבע שלמה מזבח של אבנים מחובר ברצפה (המזבח של משה לא היה מחובר ברצפה), משום שמזבח הנחושת של משה רבינו קמץ מהכיל את רוב הקרבנות. ושלמה הקריב עשרים ושנים אלף בקר, ומאה ועשרים אלף צאן, ואין מקום עבורם על המזבח של משה שמכיל רק אלף עולות, ולזה עשה מזבח גדול של אבנים במקום מזבח הנחושת, וחיברו ברצפה, והוא מהזיק ארבע מאות אלף עולות. ואז בודאי יחזיק את הקרבנות שמקריב שלמה.

ועתה צריך לבאר מה יענה רבי יהודה על דברי רבי יוסי. אלא רבי יהודה לשיטתו, שהמזבח של משה הוא יותר גדול, וארכו ורחבו עשר על עשר אמה (והביאור לשיטת רבי יהודה באורך ורוחב המזבח הוא, כי במזבח של בית שני ובית שלישי כתוב (יחזקאל מ"ג ט"ו): וְהָאֵרֶץ אֶל [מקום המערכה במזבח] שְׁתַּיִם עֲשָׂרָה אַרְבָּע בְּשֵׁתַיִם עֲשָׂרָה רִחָב, רְבֹעַ אֶל אַרְבַּעַת רְבָעִי. וביאור הפסוק הוא, שמודדים מאמצע מקום המערכה במזבח שתיים עשרה אמה לכל רוח, ויוצא אורך ורוחב מקום המערכה עשרים וארבע על עשרים וארבע אמות [בשונה ממקום המערכה בבית ראשון שהיה רק עשרים על עשרים אמות]. ובמזבח של משה כתוב בתורה (שמות כ"ז א'): הַמִּשְׁחָ אֶמֶת אַרְבָּע וְהַמִּשְׁחָ אֶמֶת רִחָב, רְבֹעַ יִהְיֶה הַמִּזְבֵּחַ. וכאן לומד רבי יהודה שכמו שביחזקאל כשכתוב רבוע הכוונה שמודדין מהאמצע, גם כן במזבח של משה שכתוב 'רבוע' הכוונה שמודדין מהאמצע, וא"כ יצא אורך ורוחב המזבח של משה עשר על עשר אמה. [ואילו רבי יוסי לומד את התיבה 'רבוע' לגזירה שווה אחרת], וא"כ מקום המערכה שש על שש אמות (כי יורד מכל צד אמה לקרנות ואמה למקום הילוך רגלי הכהנים), וא"כ המזבח של שלמה הוא רק י"א פעמים כמו המזבח של משה, וא"כ אינו מכיל אלא אחד עשר אלף עולות ביום, ואילו כאן כתוב שהקריב שלמה עשרים ושנים אלף בקר, ומאה ועשרים אלף צאן. ולזה היה צריך שלמה לקדש את ריצפת העזרה בקדושת מזבח, ולהקטיר על הרצפה.

ולסיכום: לפי רבי יוסי המילים 'כי מזבח הנחושת קמץ מהכיל', עולים על המזבח של משה, שהוא קמץ מהכיל, ולכן עשה שלמה מזבח אבנים מחובר ברצפה.

ולפי רבי יהודה המילים 'כי מזבח הנחושת קמץ מהכיל', עולים על מזבח האבנים שעשה שלמה במקום מזבח הנחושת, אשר הוא קמץ מהכיל, ולכן קידש המלך את תוך החצר, שהקטירו על הרצפה ממש (כל זה מהנמרא זבחים דף נ"ט. ורש"י שם. רש"י ומלבי"ם כאן. וראה הערת המלבי"ם על החשבון בדברי רש"י כאן, ואנו הבאנו את החשבון עפ"י המלבי"ם ורש"י בזבחים).

ק"א. לפי שיטת רבי יהודה, רש"י.

(סח) וַיַּעַשׂ שְׁלֹמֹה בַּעַת־הַהִיא אֶת־הַחָג וְכָל־יִשְׂרָאֵל  
 עָמּוּ קָהַל גָּדוֹל מִלְּבֹא חֶמֶת עַד־נַחַל מִצְרִים לְפָנָי  
 יְהוָה אֱלֹהֵינוּ, שִׁבְעַת יָמִים וְשִׁבְעַת יָמִים, אַרְבָּעָה  
 עָשָׂר יוֹם:

ויעש שלמה המלך עם כל ישראל את החג של חנוכת בית  
 המקדש וחג הסוכות<sup>ק"ב</sup>, לפני ה' אלקינו, שבעת ימים ושבעת  
 ימים, דהיינו שבעת ימים של חג חנוכת בית המקדש, ומיד  
 לאחריו שבעת ימים של חג הסוכות<sup>ק"ג</sup>, וביחד ארבעה עשר יום  
 רצופים<sup>ק"ד</sup>. ובכל יום היו מקריבים הרבה קרבנות, ואוכלים  
 ושותים ושמחים בשמחה הגדולה<sup>ק"ו</sup>.

ונמצא שאכלו ושתו ביום הכיפורים<sup>ק"ז</sup>, והיה זה הוראת שעה על  
 פי נביא<sup>ק"ח</sup>.

❧ מי הבאר ❧

ויש מפרשים שהיה מזבח האבנים שעשה שלמה מצופה בנחושת, ומשום זה נקרא מזבח  
 הנחושת (רלב"ג. אברבנאל).

קיב. מצודת דוד. רלב"ג.

קיג. גמרא מועד קטן ט'. רש"י. מצודת דוד. רלב"ג. רד"ק.

קיד. גמרא מועד קטן ט'. מצודת דוד. רד"ק.

קטו. גמרא מועד קטן ט'. וברש"י שם.

קטז. רש"י. רד"ק.

קיו. רלב"ג.

ובגמרא (מועד קטן ט'.) מבואר, שדרשו קל וחומר, שכתוב במשכן שהקריבו הנשיאים קרבנות  
 יום יום, בכל ימי חנוכת המשכן, עד שכתוב 'ביום עשתי עשר יום', וא"כ הקריבו כל הימים רצוף  
 גם בשבת. ודרשו ק"ו לחנוכת בית המקדש, שבמשכן אין קדושתו לעולם, וקרבו יחיד (של  
 הנשיאים שכל אחד הוא יחיד), ודוחה שבת שהוא איסור סקילה (היותר חמור מאיסור כרת. רש"י

ועשו את חנוכת בית המקדש כל ישראל, מלבוא חמת מהמקום שבאים משם לחמת ק"ח, שהוא הקצה הצפוני של ארץ ישראל, עד נחל מצרים שהוא הקצה הדרומי ק"ט.

(יט) ביום השמיני שלח את העם, ויברכו את המזבח, וילכו לאהליהם שמהים וטובי לב על פליהטובה אשר עשה יהוה לדוד עבדו ולישראל עמו:

ביום השמיני, שהוא שמיני עצרת, פטרם מלהיות עמו יחד, כי כל הימים שבעה ושבעה היו חוגגים יחד לכבוד חנוכת בית המקדש. ומזה הבינו ששמיני עצרת רגל בפני עצמו ק"ב.

אמנם לא יכלו ללכת לבתיהם מיד במוצאי שמיני עצרת, כי שמיני עצרת טעון לינה, ולכן למחרת ביום כ"ג לחודש תשרי, שהוא אסרו חג, נתן להם שלמה המלך רשות ללכת לבתיהם.

### ❧ מי הבאר ❧

בגמ', וכאן בבית המקדש, קדושתו לעולם, וקרבן ציבור (כי הקרבנות שהקריבו בחנוכת בית המקדש זה קרבן ציבור. רש"י), ויום הכיפורים שענשו כרת, לא כל שכן. והיו דואנים שמא נתחייבו שונאיהם של ישראל כליה, כי במשכן היה צורך גבוה של הקרבנות, וכאן צורך הדיוט של אכילה ושתייה. יצאה בת קול ואמרה להם, כולכם מזומנין לחיי העולם הבא.

ושואלת הגמרא, שהבא נמי, היו יכולים לא לאכול. אלא שאין שמחה (שמחת הגוף. רש"י) אלא באכילה ושתייה.

יתכן שלפי הרלב"ג, דרשו את הק"ו הזה ע"פ נביא.

ק"ח. מצודת דוד.

ק"ט. מצודת דוד.

קכ. מלבי"ם.

וזה מה שכתוב בדברי הימים<sup>קכא</sup> וְכִיּוֹם עֲשָׂרִים וְשָׁלֹשָׁה לְחֹדֶשׁ הַשְּׁבִיעִי (שהוא אפרו חג) שֶׁלַח אֶת הָעַם לְאַהֲלֵיהֶם, כִּי רַק אִזְּנָתָם לָהֶם רְשׁוּת לֵלְכֵת לְבֵתֵיהֶם<sup>קכב</sup>.

שְׂמֹחִים: שְׁנַחֲנוּ מִזֵּיו הַשְּׁכִינָה<sup>קכג</sup>.

וְטוֹבֵי לֵב: שְׁנוּלַד אַחֲ"כ לְכָל אֶחָד וְאֶחָד בֶּן זָכָר<sup>קכד</sup>.

עַל כָּל הַטּוֹבָה אֲשֶׁר עָשָׂה ה' לְדָוִד עַבְדּוֹ: שְׂמַחַל ה' לְדוֹד עַל עֲוֹנוֹתָיו<sup>קכה</sup>. וְשָׁקִיִּים לוֹ הַבְּטַחְתּוֹ, אֲשֶׁר בָּנוּ הַיּוֹשֵׁב עַל כֶּסֶף בְּנֵה אֶת בֵּית הַמִּקְדָּשׁ<sup>קכז</sup>.

וְלִישְׂרָאֵל עַמּוֹ: שְׂנַמְחַל לָהֶם עַל שֶׁאֵכְלוּ בַיּוֹם הַכִּיפּוּרִים, וַיֵּצֵא בֵּת קוֹל וַאֲמַרְהָ: כּוֹלְכֶם מִזּוֹמְנִים לַחַיִּי הָעוֹלָם הַבֹּא<sup>קכז</sup>. וַיִּשְׂרָאוּ שֶׁשֶׂרְתָה שְׁכִינָה בְּבֵית הַבְּנוּי<sup>קכח</sup>.

❧ מי הבאר ❧

קכא. ב' ז' י'.

קכב. מלבי"ם.

קכג. גמרא מועד קמ"ט.

קכד. גמרא מועד קמ"ט.

קכה. רש"י כאן. גמרא מועד קמ"ט. וזה לשון הגמ': אמר רב יהודה אמר רב, בשעה שביקש שלמה להכניס ארון למקדש דבקו שערים זה לזה, אמר שלמה עשרים וארבע רגלות (כתובים בפרשה, בין רנה ותהנה ותפלה ובקשה. רש"י) ולא נענה, פתח ואמר (תהילים כ"ד ז', מ') שאו שערים ראשיכם וגו' ולא נענה, כיון שאמר (דברי הימים ב' ו' מ"ב) ה' אלהים אל תשב פני משיחך זכרה לחסדי דוד עבדך מיד נענה, באותה שעה נהפכו פני שונאי דוד כשולי קדירה, וידעו הכל שמחל לו הקב"ה על אותו עון.

קכו. מצודת דוד.

קכז. גמרא מועד קמ"ט. רש"י כאן.

ובענין מזומנים לחיי העולם הבא, ראה בשער מאמרי רז"ל (מסכת סנהדרין) וז"ל: דע כי אחר פטירת נשמת הצדיק מן העולם הזה אם אינו בר עונשין כי הוא צדיק גמור, הגה יש בהם שלש כתות, כת אחת היא שבאותה שעה עצמה שנפטרים מן העולם וגם אחר פטירתם תמיד הם עולים בסוד מ"ן עילאין בסוד אימא עילאה בינה הנקראת עולם הבא כנודע, ושם מעורר הזווג העליון ההוא, ומזדווג או"א, וכת זו נקראת בני העולם הבא, פירוש כי כמו הו"א הנקרא בן

### מי הבאר

אימא עילאה הוא לבדו עולה בסוד מ"ן עד או"א ומזווגם, כן הצדיק הזה נקרא בן עולם הבא שהיא אימא עילאה, והוא לבדו גורם הזווג העליון ההוא.

כת שנית הגרועה מכת ראשונה, והוא כי יש צדיק שאינו כדאי הוא לבדו לעלות ולעורר זווג או"א אבל צריך שיצטרך ויתחבר עם נשמת צדיק אחד עליון ממנו, ובאמצעותו יעורר הזווג ההוא העליון, ועל כיוצא באלו אמרו רז"ל כל ישראל יש להם חלק לעה"ב, כי כל ישראל הכשרים אעפ"י שאינם מן הצדיקים גמורים יש להם חלק מעט בהצטרפם עם שאר הנשמות לעלות עד זווג העה"ב העליון, אבל אינם הם לבדם בני העה"ב כבן בית העולה לבית אביו יחידי בלי שום שתוף אחר עמו שיעלהו אצלו.

כת שלישית גדולה משני כתות הנזכרות, ועל אלו נאמר מזומן לחיי העה"ב, והענין הוא כי זה מדבר לעוה"ב עיקרי שאינו אחר פטירת האדם אלא מדבר לעתיד לבא שאז כתיב והיה אור הלבנה כאור החמה כו' (ישעיה ל' כ"ו), והענין הוא כי אז יחזרו או"א פעם אחרת לעלות בסוד העבור בתוך אריך אנפין, כמו שהיה בעת בריאת העולם, ונודע כי כל חזרת העבור הוא להחדש מוחין שלהם, ועל ידי כן יהיה בהם כת להגדיל אור הלבנה כאור החמה שהם זו"ן, והנה המוחין ההם נקראים חיי העוה"ב, כי הם החיות שלהם כנודע כי המוחין נקראים חיי המלך בסוד מה שאמרו רז"ל (מנחות מ"ד). המניח תפלין מאריך ימים שנאמר (ישעיה ל"ח מ"ז) ה' עליהם יחיו, כי הם החיים הנמשכים אל העוה"ב שהיא אימא, ולכן מי שיהיה אז כדאי והגון לעלות בסוד מ"ן למעלה בא"א לעורר הזווג העליון שבא"א לצורך עבור המוחין של או"א, עליו נאמר שהוא מזומן לחיי עוה"ב, ובזה תבין ענין שמואל הנביא ע"ה שאמר למה הרגתני לעלות אותי שנתירא מיום הדין הגדול לעת"ל שאע"פ שכבר ידע שהוא מבני העה"ב כנזכר, עדיין היה מסופק אם היה כדאי להיות מן המזומנים לעה"ב.

עוד יש כת רביעית והם אותם המפורשים במשנה זו, ואלו שאין להם חלק לעוה"ב, שלשה מלכים וארבעה הדימותות כו' (סנהדרין פרק י' משנה ב'), כי אלו אע"פ שיסבלו עונשם אינם אפי' מהכת השנית היותר גרועה שהיא אשר יש להם חלק לעה"ב אחר פטירתם בסיוע נשמות אחרים, כי אלו אינם עולים כלל לעוה"ב לעורר מ"ן בזווג או"א, אמנם נשארים למטה בסוד מ"ן שבמלכות נוקבא דז"א, ולא יותר. עכ"ל.

ויתכן לומר, דהרי ונשלמה פרים שפתינו (הושע י"ד ג'), וע"י שאנו עוסקים בלימוד בנין הבית והנזכרתו, ג"כ אנו מזומנים לחיי העולם הבא.

קבת. מצודת דוד.



(א) וַיְהִי כְּבָלֹת שְׁלֹמֹה לְבַנוֹת אֶת-בֵּית-יְהוָה  
וְאֶת-בֵּית הַמִּלָּה, וְאֵת כָּל-חֶשֶׁק שְׁלֹמֹה אֲשֶׁר חָפֵץ  
לַעֲשׂוֹת:

ויהי כאשר סיים שלמה המלך לבנות את בית המקדש, ואת ביתו, וכן שאר בנינים שהיה לו חשק ורצון לבנות, וכמו שכתוב בקהלת: הַגִּדַּלְתִּי מַעֲשֵׂי בְנֵיתִי לִי בְּתִים<sup>2</sup>.

(ב) וַיֵּרָא יְהוָה אֶל-שְׁלֹמֹה שְׁנִית, כַּאֲשֶׁר נִרְאָה אֵלָיו  
בְּגִבְעוֹן:

וירא ה' אל שלמה שנית, בנבואה גמורה, באותו האופן שהיה לו נבואה גמורה בגבעון<sup>3</sup>.

❧ מי הבאר ❧

א. קהלת פרק ב' פסוק ד'.

ב. מלבי"ם.

ג. עפ"י מלבי"ם ומצורת דוד.



(ג) וַיֹּאמֶר יְהוָה אֱלֹהֵי שָׁמְעֵתִי אֶת־הַפֶּלֶתְךָ  
 וְאֶת־תְּחִנָּתְךָ אֲשֶׁר הִתְחַנַּנְתָּה לְפָנַי הַקִּדְשֹׁתַי  
 אֶת־הַבַּיִת הַזֶּה אֲשֶׁר בָּנִיתָה לְשׁוֹם־שָׁמַי שָׁם עַד־עוֹלָם,  
 וְחִיו עֵינַי וְלִבִּי שָׁם כָּל־הַיָּמִים׃

לְשׁוֹם שָׁמַי: לחול בה שמו, שיהיה בית ה'.

❧ מי הבאר ❧

ד. וראה בנביא בפנים את המשך הנבואה.

ה. מצודת דוד.





ספר

# באר החיים

## דברי הימים

למען לא יחסר המזוג, הובאו בכאן הפסוקים  
בדברי הימים של בנין הבית, עם ביאור קצר  
לדברים שלא נתפרשו עדיין לעיל במלכים.



## דברי הימים ב' פרק ג'

(א) וַיִּחַל שְׁלֹמֹה לְבַנּוֹת אֶת בֵּית יְהוָה בִּירוּשָׁלַם בְּהַר הַמְּזֻרְיָה אֲשֶׁר נִרְאָה לְדָוִד אָבִיהוּ, אֲשֶׁר הָכִין בְּמָקוֹם דָּוִד בְּגֵרְן אֲרֶנָּן הַיְבוּסִי:

ויתחיל שלמה לבנות את בית ה', בירושלים, בהר המזריה (במקום אשר שם התפלל אברהם אבינו, ושם הקריב אברהם אבינו קרבנות, ושם הקריבו קרבנות לה' בכל הדורות, ושם היה עקידת יצחק, ושם התפלל יעקב אבינו<sup>2</sup>), אשר שם נראה הקב"ה לדוד כאשר בנה שם מזבחה. ואת זה המקום קנה דוד מאת ארנן היבוסי (שהיה שם הגורן שלו). ושם הכין דוד את היסודות לבית המקדש, וברה שיתין<sup>3</sup>, ועשה הכנות בעמקי האדמה<sup>4</sup>.

### מי הבאר

א. ויהי רצון שנזכה גם אנו בקרוב מאוד לבנות את בית ה' עם משיח צדקנו. וכהנפסק ברמב"ם שזה מצוות עשה לבנות את בית המקדש שנאמר ועשו לי מקדש (הלכות בית הבחירה פרק א' הלכה א'). ונבנה את בית המקדש ע"י משיח צדקנו כנפסק ברמב"ם (הלכות מלכים פרק י"א הלכה א'). וברש"י כתוב שבית המקדש השלישי בנוי ומשוכלל הוא יגלה ויבא משמים (סוכה מא.). והישוב על זה הוא שזה יהיה כמו נשמה בגוף. וברמח"ל (בתחילת ספרו משכני עליון) מבאר שבית המקדש שלמעלה יתפשט וירד לתוך בית המקדש שנבנה למטה. (ולא ח"ו כמו אלו המהרסים ומחריבים, העולים בעזות מצח בהר הבית בזמן הזה, ומכניסים עצמם בכרת, כנפסק ברמב"ם [הלכות בית הבחירה פרק ו' הלכה י"ד, ובהלכות ביאת המקדש פרק ג' הלכה י"ב]).

ב. תרגום רב יוסף (התרגום על דברי הימים מיוחס לרב יוסף. והחיד"א מביא שהתרגום הזה קדום יותר והוא מימי התנאים. ראה בספר חומת אנך [דברי הימים] להחיד"א וז"ל: דע כי בא לידי תרגום על דברי הימים בדפוס ושם אומר שהוא לרב יוסף, ונ"ל שאינו אמת שלא תרגמו רב יוסף, רק דהיינו כמ"ש בש"ס כדתרגם רב יוסף, ופירשו הראשונים לפי שהיה בקי בתרגום שהיה סני נהור אבל מתורגם מימי התנאים עד"ש שר"ג ראה תרגום איוב ואכמ"ל. עכ"ל).

ג. שיתין, זה החלל שתחת המזבחה, ויורד עד התהום, אשר לשם יורדים הנסכים (סוכה מט.). וברש"י (שם).

ונקרא זה המקום על שמו, על פי מה שאמר דוד, עד אמצא מקום לה", וכשמצא המקום נקרא על שמו, 'המקום שמצא דוד בגורן ארנן'.

## (ב) וַיִּחַל לְבַנּוֹת בַּחֹדֶשׁ הַשְּׁנִי, בַּשְּׁנִי, בַּשְּׁנִית אַרְבַּע לַמַּלְכוּתוֹ:

❧ מי הבאר ❧

ד. רש"י.

ה. תהילים קל"ב. וראה את לשונו של דוד המלך עליו השלום, המדבר מגודל טרחתו למצוא את המקום לבית המקדש: שִׁיר הַמַּעֲלוֹת זְכוֹר ה' לְדָוִד אֵת כָּל עֲצוֹתָיו: (רש"י: עניו נפשו אשר טרח ועמל למצוא לך מקום). אֲשֶׁר נִשְׁבַּע לַח' נָדָר לְאַבִּיר יַעֲקֹב: (מצודת דוד: לחזקו ותקפו של יעקב והוא המקום ב"ה ותלה ביעקב לפי שהוא היה תחילה להנודרים). אִם אָבִא בְּאֶהֱל בֵּיתִי אִם אֶעֱלֶה עַל עַרְשׁ יִצְחָק: (מצודת דוד: אם אבוא. הוא ענין שבועה וגם ולא אמר וגו'. באוהל ביתי. באוהל המוכן לבית שבתו הראוי למלך. ערש יצועי. מטה המוצעת כפי הראוי לי). אִם אֶתֵּן שָׁנָת לְעֵינַי לְעַפְעָפִי תַנּוּמָה: (מצודת דוד: אם אתן שנת. ר"ל להיות ישן להתענג יותר מההכרח להחיות את הנפש וגם זה הוא ענין שבועה וגו'. לעפעפי. כפל הדבר במ"ש). עַד אֶמְצָא מְקוֹם לַח' מְשַׁכְּנֹת לְאַבִּיר יַעֲקֹב: (רש"י: עד שיודע היכן יהיה מקום מקדש).

וכאן מצא את המקום לבית המקדש: הִנֵּה שָׁמַעְנוּהָ בְּאֶפְרַתָּה מְצֵאָנוּהָ בְּשָׂדֵי יַעֲר: (רש"י: שמענוה. הבשורה. באפרתה. במקום החשוב והמעולה, וכו'. מצאנוה בשדי יער. בנבול בנימין שנמשל לחית היער שנאמר בנימין זאב יטרף [בראשית מ"ט]).

נְבוֹאָה לְמַשְׁכְּנֹתָיו נִשְׁתַּחֲוֶה לְהַדָּם רְגֵלָיו: (מצודת דוד: נבואה. עתה הואיל וידענו המקום נבואה למשכנותיו. להדום רגליו. בית המקדש קרוי הדום רגלי ה' ואחו דרך משל כאילו מושבו בשמים ממעל ורגליו יורדים לנוח בבית המקדש).

קוּמָה ה' לְמִנּוּחַתְךָ אֶתָּה וְאַרְוֵן עֵינֶיךָ: (מצודת דוד: קומה ה'. לכן קומה והשרה שכינתך אל מקום המנוחה כי עד הנה היה מתהלך מאוהל אל אוהל וממשכן וגו' אבל המקום ההוא תהיה מקום מנוחה וקבוע עד עולם. אתה וארון עוֹזֵךְ. שכינתך תשרה בה עם הארון אשר הראת לכל את עוֹזֵךְ וכה זרועך בפלשתים בעת לקחו אותם בשבי כמו שכתוב בשמואל א').

ויהי רצון מלפני אבינו שבשמים שנוכה גם אנו בקרוב מאוד לבנין בית המקדש השלישי, עם משיח צדקנו. במהרה בימינו בקרוב מאוד מאוד.

ו. מלבי"ם. וראה ברש"י.

התחיל לבנות בחודש השני הוא חודש אייר. בחודש השני לשנה הרביעית למלכותו.<sup>ז</sup>

(ג) וַיֵּלֶךְ הַיּוֹסֵד שְׁלֹמֹה לְבָנוֹת אֶת בֵּית הָאֱלֹהִים, הָאֹרֶךְ אַמּוֹת בַּמִּידָה הָרֵאשׁוֹנָה, אַמּוֹת שְׁשִׁים, וְרֹחַב אַמּוֹת עֶשְׂרִים:

וַאֲלֵה הַיּוֹסֵד: וְאֵלֶּה מִסְפְּרֵי הָאֹרֶךְ וְהָרוּחַב אֲשֶׁר הֵנִיחַ הַיּוֹסֵד לְבָנוֹת.<sup>ח</sup>

בַּמִּידָה הָרֵאשׁוֹנָה: הֵינּוּ בְּאַמָּה בַּת שִׁישָׁה טַפְחִים, כְּמוֹ שְׁחִישְׁבוּ אֶת אַמּוֹת הַבְּנִין בִּימֵי מֹשֶׁה.<sup>ט</sup>

(ד) וְהָאוֹלָם אֲשֶׁר עַל פְּנֵי הָאֹרֶךְ עַל פְּנֵי רֹחַב הַבַּיִת אַמּוֹת עֶשְׂרִים, וְהַגֹּבַהּ מֵאַה וְעֶשְׂרִים, וַיִּצְפְּהוּ מִפְּנִימָה זָהָב טָהוֹר:

הָאוֹלָם אֲשֶׁר אֲרָכּוּ, עַל פְּנֵי רוּחַב הַבַּיִת. כִּי הַמִּידָה הַיּוֹתֵר אֲרוּכָה נִקְרָאת אֹרֶךְ, וְהַיּוֹתֵר קְצֵרָה נִקְרָאת רוּחַב.<sup>י</sup>

❧ מי הבאר ❧

ז. מלבי"ם.

ח. מצודת דוד.

ט. מלבי"ם. ומביא שם עוד פירוש, שדוד המלך מדד את האמות בעת שחפר את היסודות, ומשמיענו הכתוב ששלמה המלך לא שינה מהמדה הראשונה שמדד אביו.

והאורך של האולם הוא עשרים אמה, וזה על פני הרוחב של ההיכל, שרוחב ההיכל עשרים אמה<sup>1</sup>.



**והגובה מאה ועשרים:** גובה ההיכל מבחוץ הוא מאה ועשרים אמה. והחשבון הוא: ההיכל עצמו מבפנים גבהו שלשים אמה, ועוד שני עליות מעליו<sup>2</sup>. ובאולם לא היו עליות, אלא היה כל גבהו מאה ועשרים אמה, לבד בלי עליות, ולכן יחס את הגובה אל האולם<sup>3</sup>. וההיכל ג"כ היה גבוה מאה ועשרים אמה, אך זה יחד עם העליות<sup>4</sup>.

❧ מי הבאר ❧

1. רש"י (-הפירוש על דברי הימים המיוחס לרש"י. והחיד"א בספרו שם הגדולים ובספרו שער יוסף ובספרו חומת אנך בתחילת דברי הימים כתב שאינו מרש"י, ובספר שער יוסף נראה שדעתו נוסה שהפירוש הוא מתלמידי רב סעדיה, אשר התוס' (יומא ט.) מזכירים [וזה לשון התוס': ושוב מצאתי כן בפי דברי הימים שפירשו תלמידי רב סעדיה וצ"ל. עכ"ל], ובספר חומת אנך כתב שאין ראיה מוכחת שהפירוש המודפס שבידינו הוא אותו הפירוש שהתוס' מזכירים. ובספר תשובה מאהבה [לר' אלעזר פלעקלעס תלמיד הנודע ביהודה] סי' א' אות ל"ב, כתב וזה לשונו: מתלמידי רב סעדיה גאון הנקרא לענ"ד בשם רש"י על דברי הימים. וכן היעב"ץ בספרו לחם שמים (יומא) כתב דאינו מרש"י, וכותב דהפירוש הוא מאחד מתלמידי תלמידיו של רש"י).

יא. ועיין עוד במלכים שנתפרש זה שם.

יב. רש"י.

יג. מלבי"ם.

יד. רש"י. מלבי"ם.



(ה) וְאֵת הַבַּיִת הַגָּדוֹל חָפָה עֵץ בְּרוֹשִׁים וַיַּחֲפֶהוּ זָהָב טוֹב, וַיַּעַל עָלָיו תַּמְרִים וְשִׁרְשְׁרוֹת:

בתחילה חיפה את הבית מבפנים בעצי ברושים, ועליו חיפה זהב<sup>10</sup>. ועשה כך, משום שרצה לצפות בזהב, ואי אפשר לצפות זהב על אבנים, לכן חיפה מתחילה את הבית מבפנים בעץ, ועל זה הציפוי מעץ, חיפה זהב<sup>11</sup>.

ענין השרשרות: צייר ציורים הרבה, וכשראה שיש מקום ריק בין ציור לציור, צייר שם שרשרת<sup>12</sup>.

(ו) וַיִּצַף אֶת הַבַּיִת אֲבָן יְקָרָה לְתַפְאֶרֶת, וַהֲזָהָב זָהָב פְּרוֹיִם:

בעשרים אמה התחתונות של קודש הקדשים, היה ציפוי עץ, ועליו ציפוי זהב. ואילו בעשר אמה העליונים של קודש הקדשים לא היה ציפוי עץ וזהב, רק היה מצופה באבן יקרה לתפארת<sup>13</sup>.

### ❧ מי הבאר ❧

וראה חלק מלשון המלבי"ם כאן: כבר בארתי בכל הספר (דברי הימים) שעזרא לא בא להעתיק כל הדברים הנאמרים בספרי קודש הקודמים, שהם היו ידועים בימיו והיו ביד כל אדם, רק בא לפרש דברים הסתומים שם, או להוסיף דברים שלא נזכרו שם והוא מצאם בספרים אחרים, וכן בספור בנין הבית, לא כתב רק דברים שנתחדשו לו, וע"כ דלג כל הנאמר במלכים שם מן פסוק ד' עד פסוק ט"ז מבנין הבית והיציעים ומן המראה שראה, כי לא היה לו בזה דברים חדשים. עכ"ל.

מז. רש"י.

מז. רש"י במלכים (א' ו' ט"ו).

יז. רש"י הפי' הראשון. ולהפי' השני, שם במקום הריק בין ציור לציור, שרשרת ממש.

יח. מלבי"ם.

פְּרָוִים, הוא שם מקום, וחז"ל אמרו<sup>ט</sup> שדומה לדם הפרים, מרוב שבחו ואדמימותו<sup>ז</sup>.

(ז) וַיִּחַף אֶת הַבַּיִת הַקְּדוֹת הַסְּפִיִם וְקִירוֹתָיו וְדִלְתוֹתָיו זָהָב, וּפְתָח פְּרוּבִים עַל הַקִּירוֹת:

וַיִּחַף, כמו ויצף<sup>א</sup>, מלשון ציפוי<sup>ב</sup>.

הקורות, אלו קורות התקרה<sup>ב</sup>. הסיפים, אלו מזוזות הדלתות<sup>ג</sup>. קירותיו, אלו הכתלים<sup>ג</sup>.

וּפְתָח, היינו צייר בחקיקה<sup>ד</sup>.

❧ מי הבאר ❧

יט. יומא מה.

כ. רש"י. מצודת דוד.

כא. רש"י.

כב. מצודת ציון.

כג. מצודת דוד.

כד. מצודת דוד.

כה. מצודת דוד.

כו. כן משמע במצודת דוד. וכן בתרגום אונקלוס ובתרגום יונתן (שמות כ"ח ט) על התיבה וּפְתָחָהּ, מתרגמים, וְתִגְלוֹף.

ולעיל בפסוק ה' מבאר המלבי"ם ביאור נפלא ביישוב הפסוקים, וז"ל: ולמדנו עזרא, ויעל עליו תמורים ושרשרות, היינו על הרצפה של ההיכל, וגם בזה למדנו חדשות, כי במלכים שם (פסוק י"ח) אמר וארוז אל הבית פנימה מקלעת פקעים ופטורי ציצים, ושם (פ' כ"ט) ואת כל קירות הבית מסב קלע פתוחי מקלעות כרובים ותמורות ופטורי ציצים מלפנים ולחיצון, שמלבד שפסוק י"ח כפול עם פסוק כ"ט, יש סתירה, שבפסוק י"ח לא הזכיר שהיו שם כרובים, ופירש עזרא שבפסוק י"ח מדבר מן ציפוי הרצפה והיו שם רק מקלעת פקעים ופטורי ציצים שהוא תמורים ושרשרות הנזכר שם, ולא היו כרובים רק על הקירות שמוה מדבר בפסוק כ"ט. עכ"ל.

(ח) וַיַּעַשׂ אֶת בֵּית קֹדֶשׁ הַקְּדוֹשִׁים, אָרְכּוֹ עַל פְּנֵי רַחֲבֵי הַבַּיִת אַמּוֹת עֶשְׂרִים, וְרַחְבּוֹ אַמּוֹת עֶשְׂרִים, וַיַּחֲפְהוּ זָהָב טוֹב לְכַפְרִים שֵׁשׁ מֵאוֹת:

היה לו לומר ויעש את בית קדש הקדשים עשרים על עשרים, אלא, לפי שאמר למעלה כך ואולם על פני רחב הבית אמות עשרים וגו', אמר כאן כמו כן<sup>כז</sup>.

למעלה<sup>כח</sup> דיבר מחיפוי הקירות, ופה מדבר מחיפוי הרצפה, שלא היה מחופה בעץ, ומפני שאי אפשר לצפות זהב על אבן, היה צריך להניח על הרצפה טסים עבים של זהב שיעמוד בפני עצמו, וכך ריצף את כל רצפת קודש הקדשים<sup>כט</sup>.

לְכַפְרִים שֵׁשׁ מֵאוֹת, היינו, החיפוי עלה לכיכרים שש מאות<sup>ל</sup>. כי היה צריך לעשות את החיפוי עב, והיה צריך בשביל חיפוי אמה על אמה של הרצפה, כיכר וחצי זהב<sup>לא</sup>.

❧ מי הבאר ❧

כו. רש"י.

כח. פסוק ו'.

כט. מלבי"ם. ועיין ההמשך בפסוק הבא.

ל. רש"י. מצודת דוד.

לא. מלבי"ם.

ולכאוי יוקשה, דהרי אסור לעשות חורים באבנים, וא"כ האיך הכניס את המסמרות. וי"ל שהניח רווח בין אבני הרצפה לכותל, ובריווח שנשאר עד הכותל, שם תחב את המסמרות. או גם שהניח רווחים כאלה גם בין אבני הרצפה, ושם תחב את המסמרות.

(ט) וּבְשֶׁקֶל לְמִסְמְרוֹת לְשִׁקְלִים חֲמִשִּׁים זָהָב, וְהֶעֱלִיזוֹת חִפָּה זָהָב:

והיבר את החיפוי הזה של הזהב, אל רצפת קודש הקדשים, ע"י מסמרות. וכל מסמר משקלו חמישים שקלים זהב<sup>לב</sup>.  
וכן חיפה את העליות בזהב.

(י) וַיַּעַשׂ בְּבֵית קֹדֶשׁ הַקְּדָשִׁים כְּרוּבִים שְׁנַיִם מַעֲשֵׂה צַעֲצָעִים וַיִּצְפוּ אֹתָם זָהָב:

שלמה המלך הוסיף בבית קודש הקדשים שני כרובים<sup>לג</sup>, והם מעשה צעצועים. דהיינו צעצועים מלשון צאצאים, כי הכרובים הם כמו צורת תינוקות עם כנפיים<sup>לד</sup>.

(יא) וּכְנָפֵי הַכְּרוּבִים אָרְפָּם אַמּוֹת עֶשְׂרִים, כָּנָף הָאֶחָד לְאַמּוֹת חֲמִשׁ מִגַּעַת לְקִיר הַבַּיִת, וְהַכָּנָף הָאַחֶרֶת אַמּוֹת חֲמִשׁ מִגַּעַת לְכָנָף הַכְּרוּב הָאַחֶר:

❧ מי הבאר ❧

לב. מלבי"ם.

לג. העומדים על הקרקע והארון ביניהם.

לד. רש"י.

ויונתן תרגם, עובד שושנין. וברד"ק (כאן) דעשאן מעשה כרכוב.

והמלבי"ם פי', שהיו נראים כפורחים, כי הכנפיים היו עשויות ככנפי העוף העשויים להתפשט ולהתקמץ וישרשו צעה שפי' מענין תנועה פנימית כמ"ש ישעיה נ"א על מהר צועה להפתח, שהוא קרוב עם זועה וסועה עי"ש, וכפל פי' ועי"ן הפעל כמו שעשועים תעתועים].

(יב) וְכַנָּף הַכְּרוּב הָאֶחָד אֲמֹת חָמֵשׁ מִגֵּיעַ לְקִיר הַבַּיִת, וְהַכַּנָּף הָאֲחֵרֶת אֲמֹת חָמֵשׁ דִּבְקָה לְכַנָּף הַכְּרוּב הָאֲחֵרִי:

אורך כנפי הכרובים יחד הם עשרים אמות. והחשבון הוא כך: לכל כרוב יש שני כנפיים, וכל כנף ארכו חמש אמות, וביחד שני הכרובים, יוצא עשרים אמה.

כנפי הכרובים פרושים לשני הצדדים. כנף אחד של הכרוב הראשון נוגע בקיר, והכנף השני שלו נוגע בכנף של הכרוב השני. וכן הכרוב השני, כנף אחד נוגע בקיר הבית, והכנף השני נוגע בכנף של הכרוב הראשון<sup>לה</sup>.

כזה ל':

מי הבאר

לה. מאחר שאורך כל כנף חמש אמה, יוצא כל אורך הכנפיים עשרים אמה, וא"כ הם ממלאים את כל חלל קודש הקדשים. וא"כ נשאלת השאלה היכן עומדים גוף הכרובים שעביים אמה אחת. ועונה הגמ' שגופם אינו מן המידה ועומדים בנס (רש"י כאן. בבא בתרא צט.). ורואים מזה את גודל קדושת ומעלת הכרובים שאף בהם נעשה נס כמו בארון שהארון אינו מן המדה.

ולעיל במלכים הארכנו בסודם הגדול של הכרובים.

לו. בעמוד הבא.

תרשים כנפי הכרוכים שלמה – מבט מלמעלה

כותרל קודש הקדשים

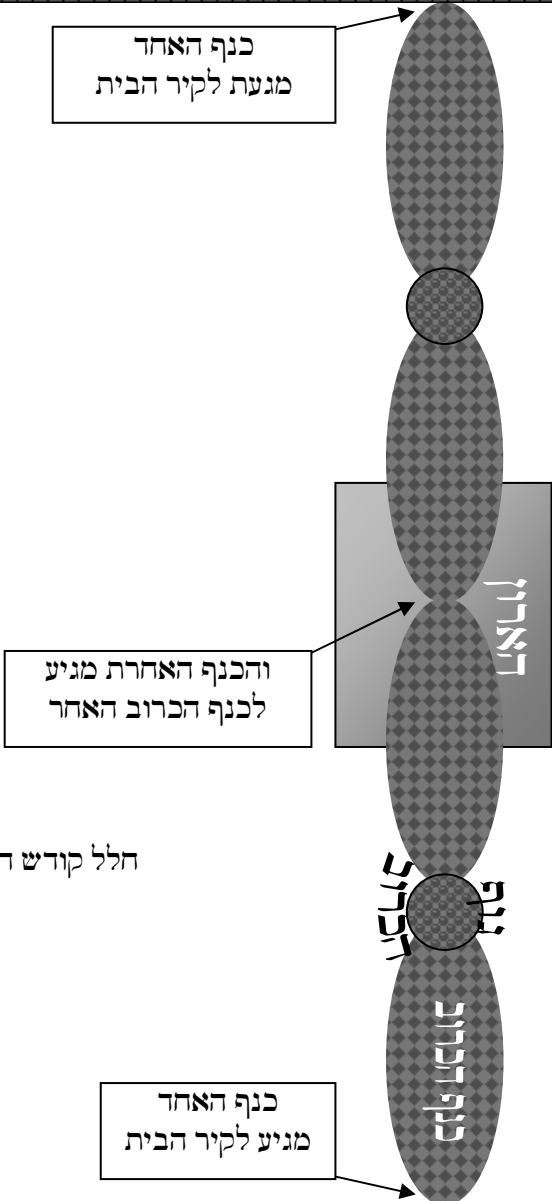

חלל קודש הקדשים

(יג) **פְּנֵי הַכְּרוּבִים הָאֵלֶּה פֹּרְשִׁים אֲמוֹת עֶשְׂרִים, וְהֵם עֹמְדִים עַל רַגְלֵיהֶם וּפְנֵיהֶם לְבַיִת:**

כשהכרובים האלה פורשים את כנפיהם, יוצא כל אורך הכנפים עשרים אמה.

והכרובים עומדים על רגליהם, ופניהם לבית.

והגמרא<sup>ל</sup> מקשה שבמקום אחר כתוב ופניהם איש אל אחיו. ומתרצת הגמ'<sup>ו</sup>, שהכרובים עומדים ומצודדים פניהם כתלמיד הנפטר מרבו<sup>ח</sup> (וזה יוצא גם פניהם איש אל אחיו, וגם פניהם אל הבית).

(יד) **וַיַּעַשׂ אֶת הַפְּרֹכֶת תְּכֵלֶת וְאַרְגָּמָן וְכֶרְמִיל וְבוֹיָן, וַיַּעַל עָלָיו כְּרוּבִים:**

עשה את הפרוכת בפתח קודש הקדשים<sup>ט</sup>, מתכלת וארגמן ותולעת שני<sup>מ</sup> ופשתן<sup>מא</sup>, ורקם<sup>מב</sup> עליו כרובים.

❧ מי הבאר ❧

לז. בבא בתרא צט.

לח. בבא בתרא צט. וברש"י שם.

ולעיל במלכים ציירנו ציור לזה, עם חשבון אורך הכנפיים, עי"ש.

לט. מלבי"ם.

מ. כרמיל זה תולעת שני (רש"י, ומצודת ציון, ורלב"ג, בדברי הימים ב' פרק ב' פסוק ו). וזה לשון רש"י הק': וכרמיל. זו תולעת שני תדע שהרי לא נזכר כאן תולעת שני. עד כאן לשונו הק'.

מא. בוץ זה פשתן (מצודת ציון דברי הימים א' ג' כ"א).

מב. מצודת דוד.

לפני קודש הקדשים היה כותל הנקרא אמה טרקסין<sup>מג</sup>, וכו היו דלתות, והיו הדלתות פתוחים תמיד, ובפתח הפתוח<sup>מד</sup> עשו את הפרוכת להבדיל בין הקודש ובין קודש הקדשים<sup>מה</sup>.

(טו) וַיַּעַשׂ לְפָנֵי הַבַּיִת עֲמוּדִים שְׁנַיִם, אַמּוֹת שְׁלֹשִׁים וְחָמֵשׁ אַרְבָּה, וְהֶצְפֶּת אֲשֶׁר־עַל־רֹאשׁוֹ אַמּוֹת חָמֵשׁ:

עשה לפני הבית, דהיינו לפני ההיכל בחלל האולם<sup>מו</sup>, שני עמודים אשר אורך שניהם יחד הוא שלשים וחמש אמה<sup>מי</sup>.

ויצקם יחד מחוברים, ואח"כ חילקם לשנים, ודפק בקורנם בראשם, ונתארך כל אחד בחצי אמה נוספת, עד שנעשה אורך כל עמוד שמונה עשרה אמה<sup>מז</sup>.

וְהֶצְפֶּת שֶׁעַל רֹאשׁ הָעֲמוּד, שֶׁהוּא נִקְרָא בַּמַּלְכִים כּוֹתֶרֶת<sup>מט</sup>, גָּבְהוּ חֲמֵשׁ אַמּוֹת.

ונקרא צֶפֶת, מלשון צניף, או משום שעומד כצופה מלמעלה<sup>נ</sup>.

❧ מי הבאר ❧

מג. זה בבית ראשון. ובבית שני היה שם רק שני פרוכות בלי כותל (מסכת מדות ד' ז' ברע"ב).

מד. ויש בזה רמז גדול, שדלתות קודש הקדשים תמיד פתוחות.

מה. ועיין מזה ברלב"ג במלכים א' (ה' ח').

מו. מצודת דוד.

מז. מצודת דוד. רש"י.

מח. רש"י כאן. ועיין בביאורינו במלכים.

מט. מצודת דוד.

נ. מלבי"ם. ובמצודת דוד ביאר שהכותרת נקרא צפת, לפי שהוא ציפוי וכיסוי לעמוד מלמעלה.



הצפת<sup>נא</sup> מחולק לשני חלקים הנקראים גולות, גובה הגולה העליונה שלש אמה, וגובה הגולה התחתונה שני אמה<sup>נב</sup>.  
כזה<sup>נג</sup>:

### מי הבאר

נא. כאן נקרא צפת, ובמלכים נקרא כותרת.

נב. מלבי"ם, מצודת דוד, במלכים א' פרק ז' פסוק ט"ז.

נג. הציור בעמוד הבא.

הבאנו את הציור פעמיים, פעם אחת עם הכיתוב להסבר, ופעם אחת ללא.

מה שרואים בציור שהעמוד תחוב בכותרת שתי אמות, זה לשיטת רש"י במלכים.

אבל במצודת דוד (במלכים להלן) כתוב שתחוב רק חצי אמה, ובמלבי"ם לא מצאתי כמה תחוב, ומשמע קצת שלהמלבי"ם אינו תחוב.

ויש להעיר שאנו פירשנו לפי המצודת דוד שביאר דזה כמו במלכים, אולם ברש"י כאן נתפרש באופן אחר מהמצודות דוד.

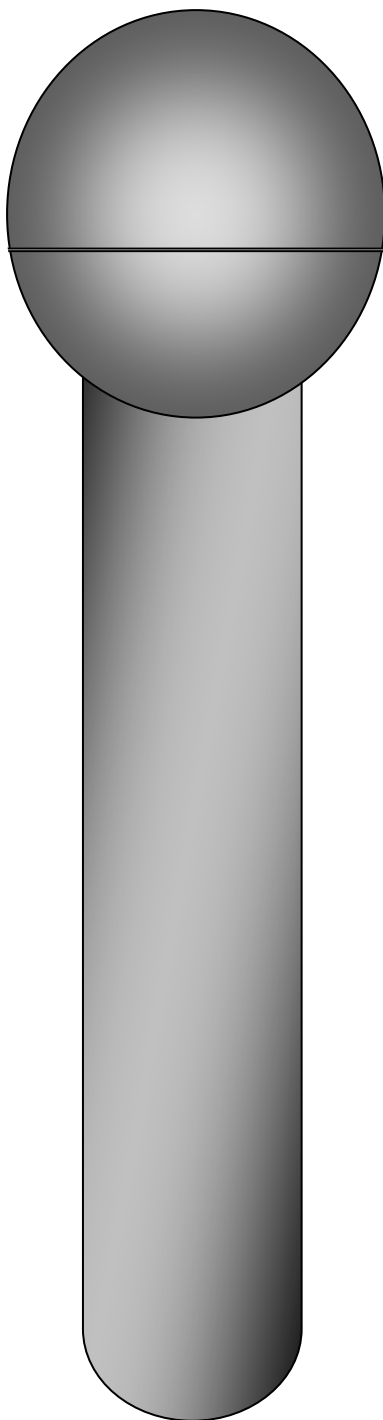

רנא

החיים

דברי הימים ב פרק ג

באר

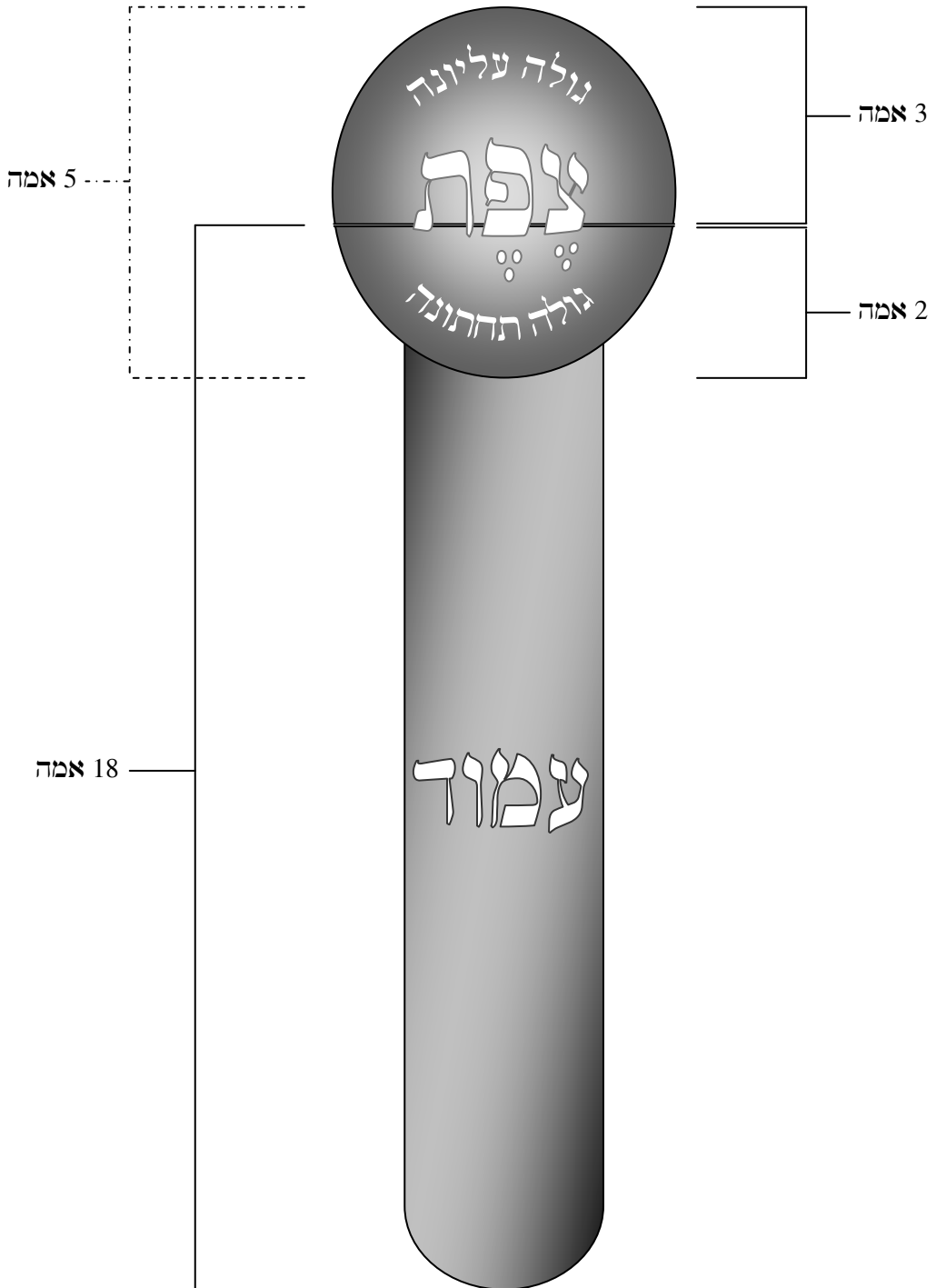

(טז) וַיַּעַשׂ שְׂרָשָׁרוֹת בְּדָבִיר וַיִּתֵּן עַל־רֹאשׁ הָעַמּוּדִים  
וַיַּעַשׂ רִמּוֹנִים מֵאָה וַיִּתֵּן בְּשְׂרָשָׁרוֹת:

הגולה התחתונה שהיא הפנימית, נקראת בשם דביר, כפי שנקרא קודש הקדשים שהוא הפנימי בשם דביר<sup>ג</sup>. ועל זה אמר הכתוב שעשה על הגולה התחתונה שרשרות. ובמלכים נתבאר שעשה שבעה שרשרות לכל עמוד. ועשה רימונים, ונתן מאה רימונים בכל שרשרת, משני השרשרות התחתונות<sup>ג</sup>. יוצא, שיש מאתים רימונים בכל עמוד, שהם ארבע מאות רימונים לשני העמודים יחד.

ונציג בכאן ציור לבאר את כותרת העמוד, ויתר פרטיו נתבארו כבר במלכים, קחנו משם<sup>ג</sup>.

❧ מי הבאר ❧

גד. ע"פ מלבי"ם כאן. עי"ש.

נה. ע"פ המלבי"ם במלכים, ונתבאר כבר בביאורינו במלכים, ראה שם.

נו. הציור בעמוד הבא.

☞ כותרת העמוד עם כסוייה ☞

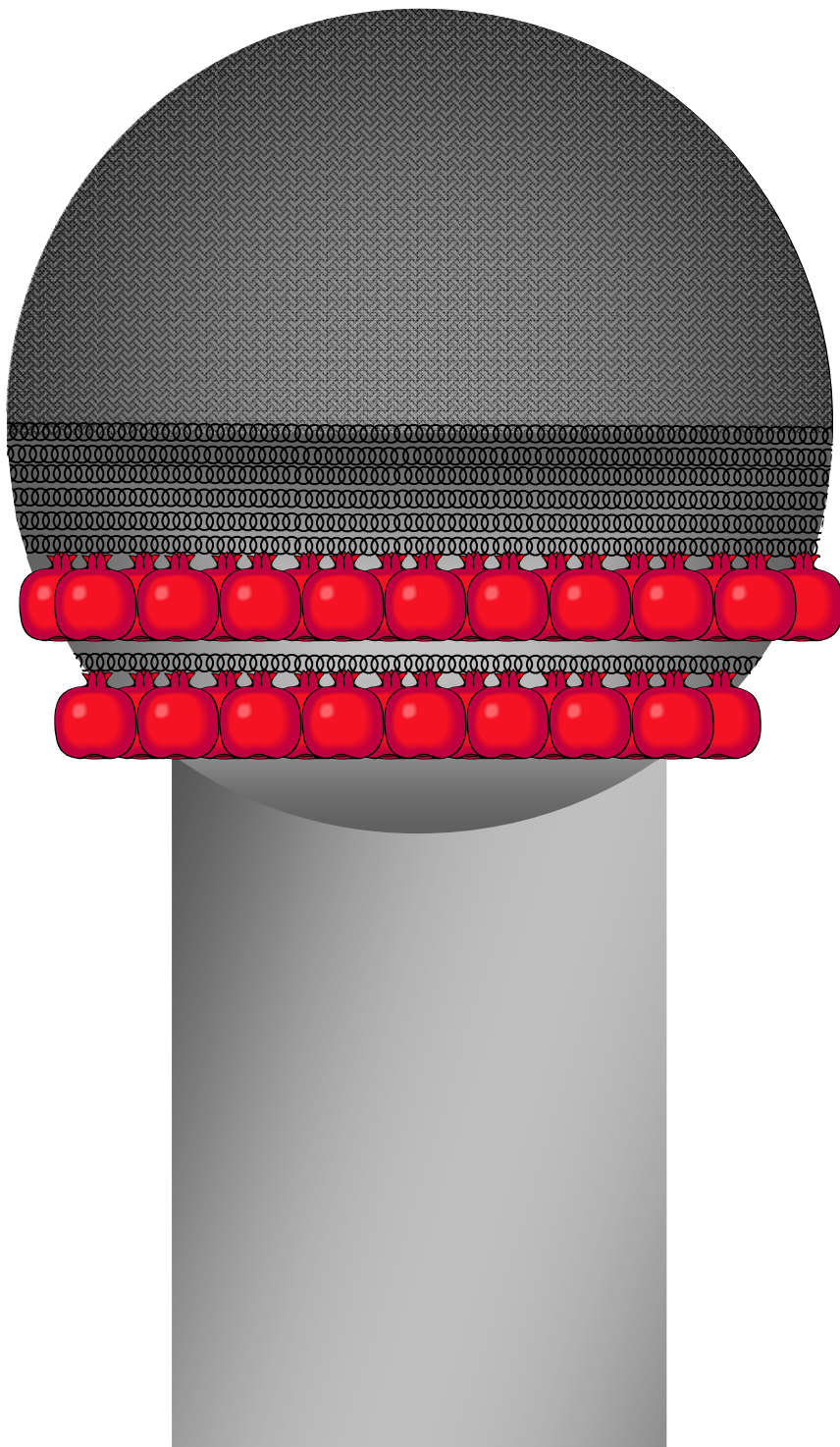

(יז) וַיִּקְרָא אֶת־הָעֲמוּדִים עַל־פְּנֵי הַהֵיכָל, אֶחָד מִיְמִין  
וְאֶחָד מִהַשְּׂמֹאל, וַיִּקְרָא שְׁם־הַיְמִינִי כְּתִיב) הַיְמִינִי יְכִין,  
וְשֵׁם הַשְּׂמֹאלִי בְּעֵז:

הקים את העמודים על פני ההיכל מבחוץ, שזה יוצא בתוך האולם.<sup>11</sup>

אחד מימין פתח ההיכל (מבחוץ), ואחד משמאל פתח ההיכל (מבחוץ).<sup>12</sup>

וקרא את שם העמוד הימני יְכִין, לסימן טוב שיפון הבית לעולם<sup>13</sup> כמו שכתוב<sup>14</sup> פִּירַח יְפֹון עוֹלָם<sup>15</sup>.

וקרא את שם העמוד השמאלי בְּעֵז, והיא מילה מורכבת: בו עז. דהיינו, שבבית הזה אשר בו מקריבים את הקרבנות, ימצא עוז וחוזק לישראל<sup>16</sup>.

❧ מי הבאר ❧

נז. רש"י.

נח. רש"י.

נט. מצודת דוד. רד"ק במלכים.

ס. תהלים פ"ט ל"ח.

סא. רד"ק במלכים.

סב. מצודת דוד.

וברש"י כאן מבאר וז"ל: יכין. ובעז. יכין על שם מלכות בית דוד שנמשל לירח כדכתיב כירח יכון עולם (תהלים פ"ט). בעז. (כנגד השמש שהוא יוצא בנבורה ועוז יוש"ה) שנאמר ישיש כגבור לרוץ (שם י"ט) והבי"ת בבעז כמו (בראשית ה') מ"ם בנת ינחמנו (בשמואל א' א') כי מה' שאלתיו. ויקרא שם הימני יכין. אע"פ שירח קמן מהשמש שיועיל לו ויהיה נכון כירח יכון ולא כלבנה המתחסרת אמר שלמה אם הקב"ה כינה מלכותי לשמש וירח אף אני אעשה דבר נכון וקים עמודי נחשת גדולים, ד"א הירם שהיה מבני דן עשה את העמודים קרא את האחד יכין על שם

### מי הבאר

אביו שמשון שנאמר בו (שופטים ט"ז) וילפת שמשון שני עמודי התוך (וגו' נכון וגו') ושלמה קרא לשני בועז ע"ש זקנו בועז דוגמא ויקרא לו לבן יגר שהדותא (בראשית ל"א). עכ"ל.

ורבינו המלבי"ם ביאר (במלכים) וז"ל: והנה בשני העמודים רמז על שני ההנהגות שה' מנהיג את עולמו, ההנהגה הטבעיית הקבועה מששת ימי בראשית היא מיוחסת תמיד ליד שמאל ונקרא בועז, כי עוז ה' קבוע בו לא ישתנה לעולם, וההנהגה הנסייית שיעשה ה' לפי הצורך ולפי הכנת התחתונים קרא יכין כי זאת יכין תמיד לפי הרצון המתחדש כפי מעשה התחתונים בעלי הבחירה, וכבר בארו האלהיים כי הני תרי סמכי קשומ, הם שני הירכים נצח והוד, הימיני משפיע והשמאלי מקבל, והם לעומת יסוד ומלכות, שהנהגה הנסייית מושפע מיסוד העולם שנקרא חי העולמים, ועז"א (בפסוק ט"ו) שמונה עשרה אמה קומת העמוד האחד, ורמוזו בקומה כי היסוד מושך מתפארת ישראל, תפארת גופא, שמרומו בח"י חוליות שבשדרה. שהיא הקומה הנשאה בקודש, וההנהגה הטבעיית נשפעת ממדת מלכות המקבלת, ששם י"ב צרופי הוי"ה, ואחריו י"ב גבולי אלכסון, והיא הים שעשה שלמה העומד על שנים עשר בקר, ועז"א (שם) וחוט שתיים עשרה אמה יסוב את העמוד השני, כי הוא הסובב מארבע רוחות. עכ"ל.

ובביאור הגר"א (בסוף מלכים א') ביאר וז"ל: הענין שהאור מאיר ובא לעולם על ידי שני עמודי אור שהן שמש וירח, שני מאורות, וכנגדן מלכות בית דוד, כמו שנאמר וכסאו כשמש נגדי כירח יכון עולם, והן נגד פריץ וזרח, שממשלת הלבנה ביום ובלילה ופורץ גדר ונכנס בגבול שאינה שלה כמו שאמרו חז"ל אם מפרץ קאתי מלכא להוי שהמלך פורץ גדר, וגם מפני שהיא חסרה והוא לשון פרצה וחסרון. וזרח הוא על שם השמש. והם נגד מצות עשה ולא תעשה, ימין ושמאל, עבודה וגמילות חסדים שעליהם העולם עומד, והן עמודי עולם. ולמצות עשה צריך הכיון לעשות, ולמצות לא תעשה צריך גבורה כמו שאמרו איזהו גיבור הכובש את יצרו, והן נגד שמש וירח, כי השמש נגד מצות לא תעשה לכן בו שס"ה ימים והוא בגבורה כמו שנאמר בצאת השמש בגבורתו, וירח נגד עשה לכן נאמר בו כירח יכון עולם, וזהו ב' עמודים הימני נגד מ"ע שהוא ימין שמו יכין והשמאלי נגד מל"ת שמו בועז. וזה שאמרו אצל רבן יוחנן בן זכאי נר ישראל עמוד הימיני פטיש החזק, שהם נגד ג' עמודים שהעולם עומד עליהם, אך שבעונותינו הרבים אין בית המקדש ושני עמודים נחסר עבודה ותורה, כי מלכה ושריה בגוים אין תורה, לכן לא נזכר עמוד אלא אצל הימין שהוא גמילות חסדים, וכנגדן מצות עשה. ופטיש החזק הוא נגד לא תעשה שמתגבר על יצרו ומפוצץ אותו כפטיש יפוצץ סלע. ונר ישראל הוא נגד התורה אור, וזש"כ בזהר מעקר טורין ומנהר בוצינין, נגד פטיש החזק ונר ישראל, ועבודות המצות אין שם כי במתים חפשי רק השנת טעמי המצות, והוא נכלל בשנת התורה, מנהיר בוצינין, כי נר מצוה ותורה אור. עכ"ל.

## דברי הימים ב' פרק ד'

(א) וַיַּעַשׂ מִזְבֵּחַ נְחֹשֶׁת, עֲשָׂרִים אַמָּה אָרְפוּ, וְעֲשָׂרִים אַמָּה רָחְבוּ, וְעֲשָׂר אַמּוֹת קוֹמָתוֹ:

וַיַּעַשׂ מִזְבֵּחַ נְחֹשֶׁת: דהיינו, עשה מזבח אבן במקום מזבח הנחושת שעשה משה במדבר<sup>א</sup>.

מקום המערכה במזבח הוא עשרים אמה אורך על עשרים אמה רוחב<sup>ב</sup>.

❧ מי הבאר ❧

א. מצודת דוד.

ב. מסכת מידות פרק ג' משנה א'. מלבי"ם כאן.

ובבית שני היה יותר גדול בארבע אמות (נמצא מקום המערכה עשרים וארבע אמות), וכן יהיה בבית שלישי, במהרה בימינו בקרוב מאוד (מסכת מידות פרק ג' משנה א').

ולתוספת ביאור נציג בכאן את לשון המשנה במידות: הַמִּזְבֵּחַ הָיָה שְׁלֹשִׁים וּשְׁתַּיִם עַל שְׁלֹשִׁים וּשְׁתַּיִם. עָלָה אִמָּה וְכַנֶּס אִמָּה, זֶה הַיְסוּד. נִמְצָא שְׁלֹשִׁים עַל שְׁלֹשִׁים. עָלָה חֲמִשׁ וְכַנֶּס אִמָּה. זֶה הַסּוּבָב. נִמְצָא עֲשָׂרִים וּשְׁמוֹנֶה עַל עֲשָׂרִים וּשְׁמוֹנֶה. מְקוֹם הַקְּרָנוֹת אִמָּה מִזֶּה וְאִמָּה מִזֶּה. נִמְצָא עֲשָׂרִים וְשֵׁשׁ עַל עֲשָׂרִים וְשֵׁשׁ. מְקוֹם הַלֹּחַד רִגְלֵי הַכֹּהֲנִים, אִמָּה מִזֶּה וְאִמָּה מִזֶּה. נִמְצָא עֲשָׂרִים וְאַרְבַּע עַל עֲשָׂרִים וְאַרְבַּע, מְקוֹם מַעְרָבָה. אָמַר רַבִּי יוֹסִי. מִתְחַלְּלָה לֹא הָיָה אֵלָּא עֲשָׂרִים וּשְׁמוֹנֶה עַל עֲשָׂרִים וּשְׁמוֹנֶה, כּוֹנֵס וְעוֹלָה כְּמִדָּה זוֹ, עַד שֶׁנִּמְצָא מְקוֹם הַמַּעְרָבָה עֲשָׂרִים עַל עֲשָׂרִים. וּכְשֶׁעָלוּ בְנֵי הַגּוֹלָה, הוֹסִיפוּ עָלָיו אַרְבַּע אַמּוֹת מִן הַדְּרוֹם וְאַרְבַּע אַמּוֹת מִן הַמַּעְרָב, כְּמִין גָּמָא, שֶׁנֶּאֱמַר (יחזקאל מ"ג ט"ז), וְהָאֲרִיאֵל שְׁתַּיִם עֲשָׂרָה אַרְבָּע בְּשְׁתַּיִם עֲשָׂרָה רַחֲב רְבוּעַ. יָכוֹל שֶׁאֵינּוּ אֵלָּא שְׁתַּיִם עֲשָׂרָה עַל שְׁתַּיִם עֲשָׂרָה, כִּשְׁהוּא אוֹמֵר אֵל אַרְבַּעַת רְבָעִיו, מִלְּמַד שֶׁמִּן הָאֲמִצָּע הוּא מוֹרְד שְׁתַּיִם עֲשָׂרָה אִמָּה לְכָל רוּחַ. וְחוּט שֶׁל סִקְרָא חוֹנְרוֹ כְּאֲמִצָּע, לְהַבְדִּיל בֵּין הַדְּמַיִם הָעֵלְיוֹנִים לְדְמַיִם הַתַּחְתּוֹנִים. וְהַיְסוּד הָיָה מְחֻלָּד עַל פְּנֵי כָּל הַצָּפוֹן וְעַל פְּנֵי כָּל הַמַּעְרָב, וְאוֹכַל בְּדְרוֹם אִמָּה אַחַת וּבַמְּזֻרָה אִמָּה אַחַת.

וברע"ב וז"ל: המזבח היה שלשים ושתים אמה על שלשים ושתים אמה. היה מביא דפוס מרובע עשוי מארבע קרשים, כל קרש ארכו שלשים ושתים אמות, ורוחב הקרש אמה והוא גבהו של הדפוס, וממלאו אבנים וסיד וזפת וזפת ועופרת מהותך והוא נעשה מקשה אחת של שלשים ושתים אמה על שלשים ושתים אמה גבוה אמה. והוא יסוד. עלה אמה וכנס אמה. אחר שעלה



❁ מי הבאר ❁

היסוד לגובה אמה מביא דפוס אחר שאורך כל קרש שלשים אמה ורוחב הקרש דהיינו גבהו של דפוס זה חמש אמות, ונתנו על היסוד, וממלאו אבנים וסיד וזפת ועופרת כראשון, ונדבק ביסוד ונעשה מקשה אחת של שלשים אמה על שלשים אמה עומד על היסוד. וזה נקרא סובב. והוא גבוה מן היסוד חמש אמות. והיינו כנס אמה, שהוא מתקצר מן היסוד אמה לכל רוח. והזור ומביא דפוס שלישי שהוא עשרים ושמונה אמה על עשרים ושמונה אמה, גבוה שלש אמות, ונותנו על הסובב, וממלאו כראשון, וזהו מקום המערכה שהוא ראשו של מזבח. נמצא היסוד בולט ויוצא מן הסובב אמה לכל צד, והסובב בולט מן מקום מערכה אמה לכל צד. ואח"כ מביא דפוס אמה על אמה גבוה אמה ונותנו על זוית המזבח וממלאו, והוא קרן המזבח. וכן לארבע זוויות. מקום הלוך רגלי הכהנים. שלא יהיו הכהנים צריכים להלך בין הקרנות, אלא מניחין אמה פנוי ממקום הקרנות ולפנים להלוך רגלי הכהנים. מתחילה. בימי שלמה. לא היה אלא עשרים ושמונה על עשרים ושמונה. וכונס ועולה של יסוד וסובב ומקום הקרנות ומקום הלוך רגלי הכהנים עד שנשארו מקום המערכה עשרים על עשרים. וכשעלו בני הגולה והוסיפו ד' אמות וכו'. נמצא יסודו שלשים ושתים על שלשים ושתים, ומקום מערכתו עשרים וארבע על עשרים וארבע. ארבע אמות מן הדרום וארבע אמות מן המערב. גרסינן. והכי מייתי לה בזבחים פרק קדשי קדשים. כמין גמא. גימל יונית שהוא כמין נו"ן הפוכה שלנו. והתם מפרש דמשום שיתין דהיינו הנקבים שיורדין בהן הנסכים, הוסיפו למשוך המזבח לדרום ולמערב. דמעיקרא בימי שלמה, דרשו, מזבח אדמה, אטום כאדמה שלא יהא חלול, וכשהיו מנסכים על גבי המזבח בקרן דרומית מערבית היו הנסכים יורדין מן המזבח לרצפה ושותתים לבור שהיה כרוי שם אצל קרן דרומית מערבית סמוך למזבח, ולא היה בתוך המזבח. ובני הגולה הוסיפו בכנין המזבח עד שהיה אותו בור קלוט לתוך המזבח, ופתחו נקבים לראש המזבח כנגדו לירד שם הנסכים. שהם היו אומרים שתיה כאכילה, מה אכילה מתעכלת במזבח, דהיינו הקרבנות שנשרפים על גבי מזבח, אף שתיה דהיינו נסכים תבלע במזבח. וקרא דמזבח אדמה, דרשי ליה שיהא מחובר באדמה, שלא יבננו על גבי כיפיים ולא על גבי מחילות. שנאמר והאריאל. מקרא הוא ביחזקאל (מ"ג) שהיה מתנבא על מדת בית שני ושלעתיד לבא. והאריאל שתים עשרה. מדות מקום המערכה קאמר שתים עשרה. אל ארבעת רבעיו. מלמד שמאמצעיתו מודד שתים עשרה אמה לכל רוח, והיינו עשרים וארבע על עשרים וארבע. וחוט הסיקרא חוגרו באמצע. חוט אדום היה עשוי סביב למזבח באמצעו לסוף חמש אמות של גובהו, דהיינו אמה אחת למטה מעליונו של סובב. להבדיל בין דמים העליונים. חטאת בהמה ועולת העוף שדמן נזרק למעלה מחוט הסיקרא. לדמים התחתונים. לכל שאר קרבנות שזריקת דמן למטה מן החוט. ואוכל בדרום אמה אחת כו'. המזבח כולו היה בחלקו של בנימין, חוץ מאמה אחת על פני אורך הדרום ואמה אחת על פני אורך המזרח שהיה תופס מחלקו של יהודה, אלא שלא היתה אמה שבמזרח על פני כל המזרח, שכשמגיע לקרן מזרחית צפונית היתה כלה בתוך אמה לקרן, וכן אכילת האמה הדרומית לא היתה מהלכת על פני כל הדרום, שכשמגיע לקרן דרומית מערבית היתה כלה סמוך לקרן אמה. ונמצאו שלש קרנות המזבח בחלקו של בנימין, וקרן דרומית מזרחית בלבד היתה בחלקו של יהודה. ולפי שבירך יעקב את בנימין זאב יטרף בבקר יאכל עד (בראשית מ"ט) ומתרגמינן ובאחסנתיה יתבני מקדשא, דבר המקודש לדמים לא יהא אלא בחלקו של בנימין, לפיכך לא עשו יסוד למזבח בקרן דרומית מזרחית, לפי שלא היתה בחלקו של מורף, ולא היו

וגובה המזבח עשר אמה<sup>ז</sup>.

(ב) וַיַּעַשׂ אֶת־הַיָּם מוֹצָק, עֶשֶׂר בְּאַמָּה מִשְׁפָּתוֹ  
 אֶל־שְׁפָתוֹ, עָגוּל סָבִיב, וְחָמֵשׁ בְּאַמָּה קוֹמָתוֹ, וְקוֹ  
 שְׁלֹשִׁים בְּאַמָּה יָסַב אֹתוֹ סָבִיב:

וַיַּעַשׂ אֶת הַיָּם, עֵשָׂה כְּעֵין גִּיגִית גְּדוּלָה עֲשׂוּיָה כְּדַמּוֹת יָם<sup>ז</sup>.

מוֹצָק, דְּהֵיִינוּ שֶׁנַּעֲשֶׂה בִּיצִיקָה וְלֹא בַּהֲקֶשֶׁת קוֹרְנָם<sup>ז</sup>.

עֶשֶׂר אַמָּה אָרְכוֹ בְּאַמְצֵיתוֹ, מִשְׁפַּת צִידוֹ הָאֶחָד עַד שְׁפַת צִידוֹ  
 הַשֵּׁנִי<sup>ז</sup>.

וְקוֹ שְׁלֹשִׁים בְּאַמָּה יָסַב אֹתוֹ, דְּהֵיִינוּ שֶׁאָרְכוֹ מִסָּבִיב זֶה שְׁלֹשִׁים  
 אַמָּה, כִּי כָל דָּבָר שֶׁהִקִּיפוּ שְׁלֹשָׁה טַפְחִים רַחְבּוֹ הוּא טַפַּח. וְכֵן גַּם  
 כֹּאן כִּשְׁהִקִּיפוּ שְׁלֹשִׁים אַמָּה, רַחְבּוֹ הוּא עֶשֶׂר אַמָּה<sup>ז</sup>.

❧ מי הבאר ❧

דמים ניתנים למטה באותו קרן. וכשהיו עושים דפוס מרובע ליסוד למלאותו אבנים וסיד וזפת ועופרת כדאמרן, היו משימים עץ או כל דבר באותו זווית של דרומית מזרחית, כדי שלא תתמלא הזווית ההיא, ואח"כ שומטין העץ ונשארו אותן קרן פנוי בלי יסוד. ומפני זה נקרא החלק האמצעי של מזבח סובב, לפי שהוא מקיף וסובב את כל הקרנות, משא"כ ביסוד.

ג. הוספה לענין גובה המזבח: נפסק ברמב"ם, שגובה המזבח כל המזבחות, שהיה במשכן ושהיה בבית ראשון ושהיה בבית שני ושהיה בקרוב בבית שלישי כולם גבהם עשר אמה (הלכות בית הבחירה פרק ב' הלכה ה'). ויש חולקים על זה (לגבי המזבח במשכן ובבית שלישי. ראה בגמ' זבחים נט; רש"י יחזקאל מ"ג י"ד, מלבי"ם יחזקאל מ"ג י"ד) ואכמ"ל.

ד. מצודת דוד.

ה. מצודת דוד במלכים.

ו. רש"י. ובמלכים אומר רש"י שזה מפני שכל רוחב כלי עגול הוא באמצעיתו.

ז. מצודת דוד.

ח. רש"י.

כזה:

☞ וקו שלשים באמה יסוב אותו סביב ☞

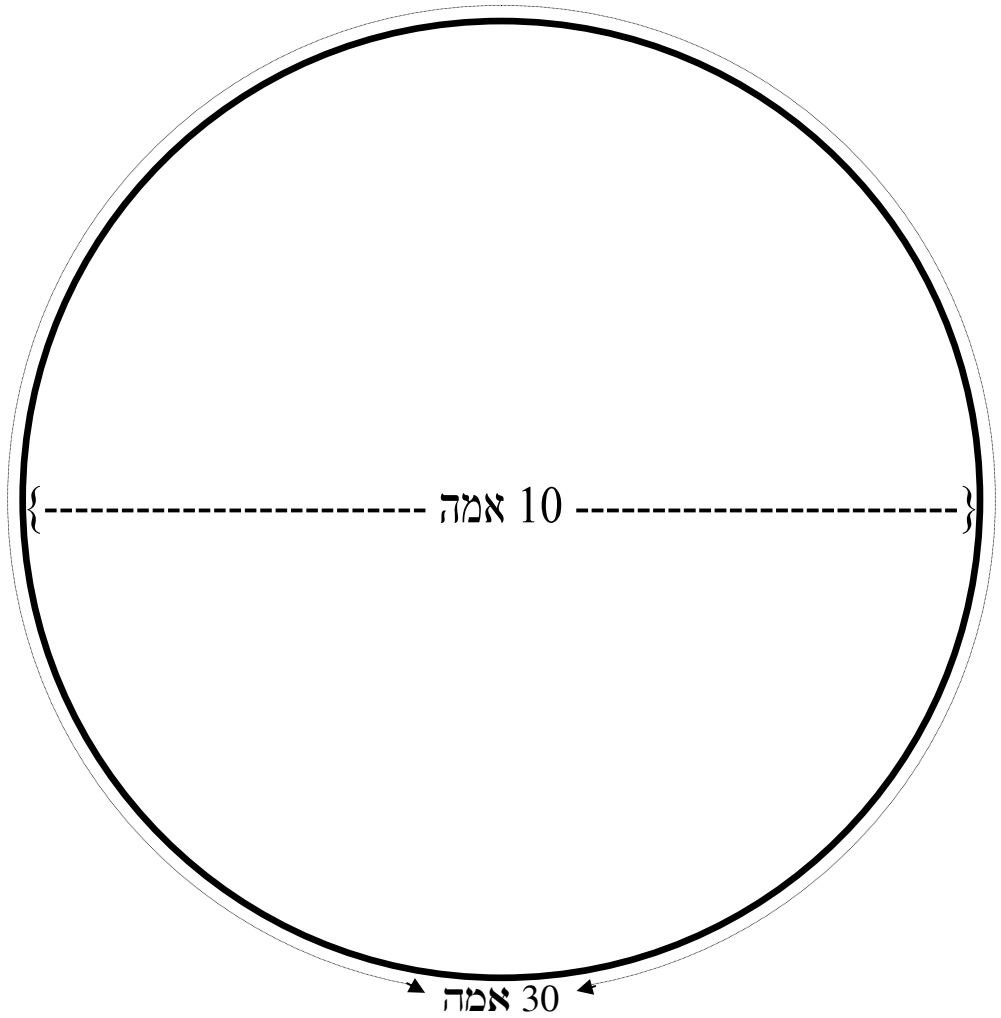

וגובה הים, שזה עומקו<sup>ט</sup>, הוא חמש אמה. המידות האלו הם מבפנים, ואינם כוללים את עובי הדפנות, ולהלן<sup>ק</sup> נלמד שעובי הדפנות טפח.

(ג) וְדַמּוֹת בְּקָרִים תַּחַת לֹו סָבִיב סָבִיב סוֹבְבִים אֶתֹו  
עֶשֶׂר בְּאַמָּה מִקִּיפִים אֶת־הֵיָם סָבִיב, שְׁנַיִם טוּרִים  
הַבָּקָר יְצוּקִים בְּמִצְקָתוֹ:

יש צורות ביצים בולטים, ועל אלו הביצים הבולטים חקוקים כדמות בקרים<sup>ט</sup>. שלשת האמות התחתונות של הים מרובעות, ושני האמות העליונות עגולות<sup>ק</sup>. כעין זה<sup>ט</sup>:

❧ מי הבאר ❧

ט. רש"י.

י. רש"י במלכים. גמ' עירובין י"ד.

יא. פסוק ה'.

יב. מצורת דוד כאן. מלבי"ם במלכים.

במלכים מבואר שהיו ביצים, ולכן מבארים המפרשים שעל הביצים חקוקים בקרים.

יג. רש"י. גמ' עירובין (יד:). מכיוון שבמלכים מבואר שהים מכיל אלפים בת (בת' זה שם מידה [ויבואר להלן אי"ה]), ואי אפשר שיכיל הים את השיעור הזה, רק אם יהיה באופן הזה, שלמטה מרובע ולמעלה עגול (רש"י כאן. גמ' עירובין יד:). ואמנם כאן בדברי הימים יבואר להלן שהים מכיל שלשת אלפים בת, אולם כבר מבואר בגמ' (עירובין יד:) שבלח מחזיק הים אלפיים בת, כבמלכים, וביבש מחזיק הים שלשת אלפים בת, כבכאן בדברי הימים, וזה מפני הגודש (ועיין ברש"י כאן בפסוק ה', ויבן בעזה"ת).

יד. בעמוד הבא.

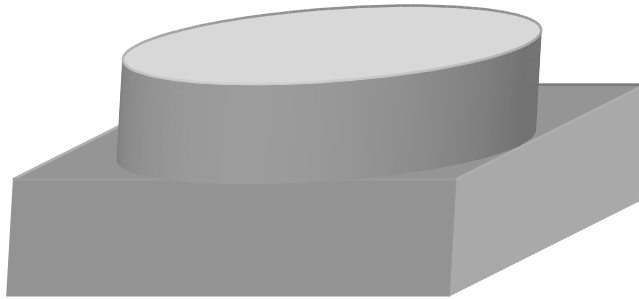

ההיקף של הים במקום שהוא מרובע, זה ארבעים אמה, דהיינו עשר אמה מכל צד<sup>טו</sup>.

ועל אלו העשר אמה מכל צד, אמר ששם הם הבקרים, והבקרים מקיפים את הים סביב<sup>טז</sup>.

יש שתי שורות של בקרים, זה תחת זה מקיפים את הים סביב. מזה שכתוב בפסוק שהבקרים הם תחת שפת הים, אין הכוונה ממש מתחת, אלא מתחת לשפתו רחוק ממנו שתי אמות, כי הבקרים הם על החלק המרובע של הים<sup>יז</sup>.

הבקרים יצוקים יחד עם הים עצמו, ולא שחוברו אליו אח"כ<sup>יח</sup>.

❧ מי הבאר ❧

טו. רש"י כאן, ורש"י במלכים. ועל שתי האמות העליונות העגולות אמר בפסוק הקודם שהקיפו שלשים אמה, כי ההיקף למטה בשלשת האמות המרובעות זה ארבעים אמה.

טז. רש"י כאן, ורש"י במלכים.

יז. רד"ק במלכים.

יח. רש"י. מצודת דוד.

(ד) עֹמֵד עַל־שְׁנַיִם עֶשֶׂר בָּקָר, שְׁלֹשָׁה פָּנִים צְפוֹנָה,  
 וְשְׁלוֹשָׁה פָּנִים יָמָה, וְשְׁלֹשָׁה פָּנִים נֹגֵבָה, וְשְׁלֹשָׁה  
 פָּנִים מְזֻרְחָה, וְהֵימָּה עֲלֵיהֶם מְלֻמְעָלָה, וְכָל־אַחֲרֵיהֶם  
 בֵּיתָה:

הים עומד על שנים עשר בקרים עשויים מנחושת<sup>ט</sup>, שלשה בכל  
 צד, והים עליהם מלמעלה<sup>כ</sup>.  
 אחורי הבקרים פונים כלפי פנים, אל תחת הים<sup>כא</sup>, אחוריו של זה  
 מול אחוריו של זה<sup>כב</sup>.

❧ מי הבאר ❧

יט. מצודת דוד. ואין אלו הבקרים הבולטים על הים עצמו, שלמדנו בפסוק הקודם.  
 כ. צפונה – כלפי צפון, ימה – כלפי מערב, נגבה – כלפי דרום, מזרחה – כלפי מזרח.  
 וראה בכהאר"י הק' בשער הפסוקים (מלכים פרק ז) וז"ל: עמד על שני עשר בקר: כבר הודעתוך,  
 ענין ז' היכלות עולם הבריאה, כנזכר בזוהר בפרשת פקודי. והתחלתם ממטה למעלה, לבנת  
 הספיר, יסוד. עצם השמים, הוד. נוגה, נצה. זכות, גבורה. אהבה, חסד. רצון, ת"ת. היכל השביעי  
 העליון מכלם, הוא הנקרא היכל קדש הקדשים, כולל כל ג' ראשונות, כח"ב. ונודע מ"ש  
 בהיכלות שבפרשת בראשית, בהיכל הרצון, כי שם יש ששה היכלות אחרים, כלולים בו.  
 והמעם הוא, כי הת"ת כולל כל הו"ק, כי הוא בחי' אות ו' של ההוי"ה, ונמצאו היות שש היכלות  
 נה"י הג"ת, ועוד ששה אחרים כלולים בהיכל הרצון, הם סוד י"ב בקר. וההיכל השביעי העליון,  
 הוא בחי' הים העומד על י"ב בקר הגו' עליהם מלמעלה. עכ"ל.

כא. רש"י.

כב. רש"י. מצודת דוד.

(ה) וְעָבְיוּ טַפְחָה, וּשְׁפָתוֹ כְּמַעֲשֵׂה שְׁפַת־כּוֹס פָּרַח  
שׁוֹשֵׁנָה, מַחְזִיק בַּתִּים שְׁלֹשֶׁת אֲלָפִים יָכִיל:

עובי דפנות ותחתית הים הוא טפח<sup>ה</sup>.  
ובשפתו קרוב לפיו<sup>ה</sup>, היה דופן הים דק ומרודד כמו כוס  
ששותים בו<sup>ה</sup>, ושם היה מצוייר פרחים ושושנים<sup>ה</sup>.  
'בַּתִּים' הכתוב בפסוק, הוא שם מידה. וביחיד נקרא 'בַּת'<sup>ה</sup>.  
ואמר הכתוב שהים מחזיק 'שלשת אלפים בתים'. ובמלכים  
כתוב שהים מכיל 'אלפיים בת'. ועל זה מתרצת הגמ'<sup>ה</sup>,  
שבמלכים מדובר על מידת הלה, ואילו כאן מדובר על מידת  
היבש שזה יותר בשליש משום הגודש<sup>ה</sup>.

(ו) וַיַּעַשׂ פְּיֹזְרִים עֲשָׂרָה, וַיִּתֵּן חֲמִשָּׁה מִיַּמִּין וְחֲמִשָּׁה  
מִשְׁמָאל, לְרַחֲצָה בָהֶם, אֶת־מַעֲשֵׂה הָעוֹלָה יְדִיחוּ בָם,

❧ מי הבאר ❧

ג. רש"י. מצודת דוד.

כד. רש"י במלכים.

כה. רש"י במלכים.

כו. רש"י במלכים.

כז. רש"י כאן ובמלכים. מצודת דוד במלכים. גמ' עירובין יד:

כח. עירובין יד:

כט. רש"י כאן ובמלכים. מצודת דוד במלכים. גמ' עירובין יד:

ואפשר להוסיף דנ"ל שבמלכים כתוב הלשון 'מכיל', וזה יתכן על מה שנכנס בים עצמו, שהים  
בעצמו מכיל. אבל כאן כתוב הלשון 'מחזיק', וזה אפשר לומר גם על על הגודש, שהים מחזיק  
למעלה ממנו ואינו מכילו בתוכו.

## וְהִים לְרַחֲצָה לְכַהֲנִים בּוֹ:

עשה עוד עשר כיורות חוץ מהכיור של משה (ואלו הם הכיורות שעל המכונות), ונתן אותם חמשה מימין הכיור של משה, וחמשה משמאל הכיור של משה<sup>ל</sup>.

הכיורות האלו עשויים לְרַחֲצָה בָהֶם את ידיהם ואת רגליהם, כמו שכתוב בתורה<sup>לא</sup>.

וכן גם: אֶת מַעֲשֵׂה הָעוֹלָה יְדִיחוּ בָם, שמדיחים בהם את הקרביים של קרבנות העולה<sup>לב</sup>.

והים של שלמה הוא בשביל שיטבלו בו הכהנים כשצריכים לטבילה<sup>לג</sup>.

ורגלי השוורים שעליהם עומד הים פתוחים מלמטה וחלולים, והיו המים עולים בהם<sup>לד</sup>, וע"י כך לא היו המים שאובים והיה הים כשר לטבילה<sup>לה</sup>.

(ז) וַיַּעַשׂ אֶת־מִנְרֹת הַזֹּהָב עֶשֶׂר כְּמִשְׁפָּטָם, וַיִּתֵּן בְּהִיכַל חָמֵשׁ מִיָּמִין וְחָמֵשׁ מִשְּׂמֹאל:

מי הבאר

ל. רש"י. מצודת דוד. רד"ק.

לא. מצודת דוד. רלב"ג.

לב. מצודת דוד. רלב"ג.

לג. מצודת דוד. רד"ק. רלב"ג.

לד. ע"י כעין מה שנקרא כיום 'חוק כלים שלובים'.

לה. מצודת דוד. רד"ק.



כְּמוֹשֶׁפֶטָם: כפי המנורה של משה, גביעים כפתורים פרחים וכו' לז'.

ונתן את המנורות בהיכל, חמש מימין המנורה של משה, וחמש משמאל המנורה של משה. וכולם בדרום ההיכל לז'.

(ח) וַיַּעַשׂ שְׁלַחֲנוֹת עֶשְׂרֵה, וַיִּנַּח בְּהֵיכַל חֲמִשָּׁה מִיְּמִין וְחֲמִשָּׁה מִשְּׂמֹאל, וַיַּעַשׂ מְזֻרְקֵי זָהָב מְאֹה:

ויעש שלחנות עשרה, וינח אותם בהיכל, חמשה מימין השלחן של משה, וחמשה משמאל המנורה של משה לח'.

ויעש מאה מזורקות זהב, שמקבלים בהם את דם הקרבנות וזורקים על המזבח לט'.

(ט) וַיַּעַשׂ חֲצַר הַכֹּהֲנִים וְהַעֲזָרָה הַגְּדוֹלָה, וְדִלְתוֹת לְעֲזָרָה וְדִלְתוֹתֵיהֶם צָפָה נְחֹשֶׁת:

ויעש חצר הכהנים: זה עזרת כהנים<sup>מ</sup>. והעזרה הגדולה: זו עזרת ישראל<sup>מא</sup>. וקרויה עזרה על כי נעזרים מה' כאשר יתפללו בה<sup>מב</sup>.

❧ מי הבאר ❧

לו. מצודת דוד.

לז. רש"י. מצודת דוד.

לח. רש"י.

לט. רש"י.

מ. רש"י.

מא. רש"י. מצודת דוד.

(י) וְאֶת־הַיָּם נָתַן מִכֶּתֶף הַיַּמִּנִּית קִדְמָה מִמּוֹל נִגְבָּה:

את הים של שלמה, נתן בעזרת כהנים<sup>מ</sup>, בכֶּתֶף העזרה הַיַּמִּנִּית, דהיינו בצד ימין של הנכנס לעזרה (למגיע מצד מזרח).  
קִדְמָה: בצד מזרח.

מִמּוֹל נִגְבָּה: ממול דרום. דהיינו בצד צפון<sup>מ</sup>.  
ויוצא: שנתן את הים של שלמה, במקצוע מזרחית צפונית בעזרה<sup>מ</sup>.

כזה<sup>מ</sup>:

❧ מי הבאר ❧

מב. מצודת דוד.

מג. עפ"י רד"ק ומצודת דוד במלכים (א, ז' ל"ט).

מד. רש"י במלכים (א, ז' ל"ט).

מה. רש"י במלכים (א, ז' ל"ט).

מו. בעמוד הבא.

מקום הים של שלמה

מערב

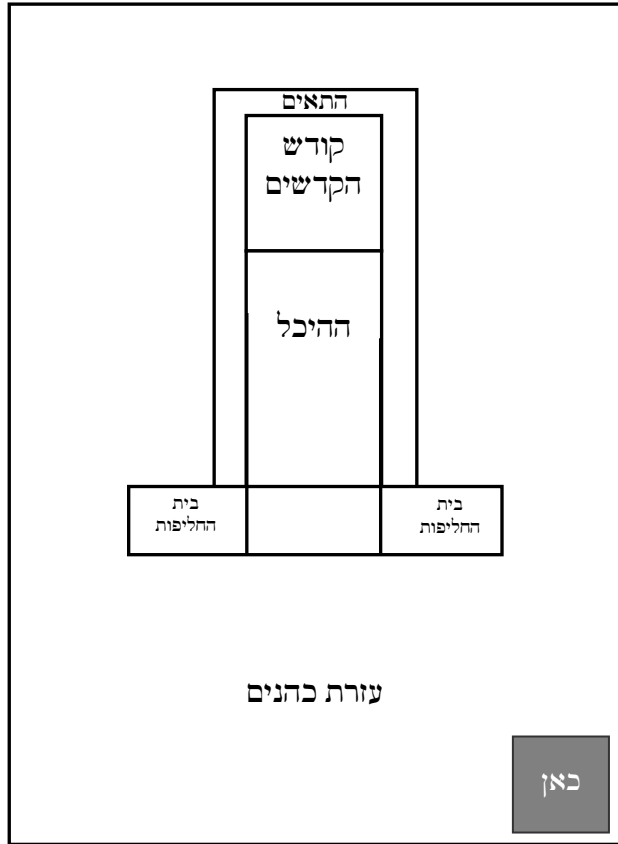

דרום - נגב

צפון  
צפון, הוא ממול נגב

צד זה הוא  
ימין הנכנס לעזרה

עזרת כהנים

באן

מזרח - קדמה

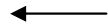

(יא) וַיַּעַשׂ חִירָם אֶת־הַסִּירוֹת וְאֶת־הַיַּעֲשִׂים  
 וְאֶת־הַמְּזַרְקוֹת, וַיִּכַּל (חירם כתיב) חִירָם לַעֲשׂוֹת  
 אֶת־הַמְּלֶאכָה אֲשֶׁר עָשָׂה לְמֶלֶךְ שְׁלֹמֹה בְּבַיִת הָאֱלֹהִים:

ויעש חירם את הסירות, כמין קדרות לשים בתוכם את דשן המזבח<sup>מ</sup>.

וְאֶת הַיַּעֲשִׂים: הם כלים של נחושת, שצורתם כמו מכסה דק של סיר עם ידית, ובהם חותים את הדשן מעל המזבח, ומכניסים לתוך הסירות<sup>מח</sup>.

וְאֶת הַמְּזַרְקוֹת: הם כלים שמקבלים בהם את דם הקרבנות<sup>מט</sup>.  
 ויכל חירם לעשות את כל המלאכה, שעשה למלך שלמה, לצורך בית האלקים<sup>נ</sup>.

(יב) עֲמוּדִים שְׁנַיִם, וְהַגְּלוֹת וְהַכְּתָרוֹת עַל־רֹאשׁ  
 הָעֲמוּדִים שְׁתֵּי, וְהַשְּׁבָכוֹת שְׁתֵּי לְכַסּוֹת אֶת־שְׁתֵּי  
 גְּלוֹת הַכְּתָרוֹת אֲשֶׁר עַל־רֹאשׁ הָעֲמוּדִים:

❧ מי הבאר ❧

מז. רש"י. מצודת ציון.

מח. רש"י במלכים. רש"י בשמות כ"ז ג'.

מט. רלב"ג במלכים. מצודת דוד במלכים. רש"י בשמות כ"ז ג'.

נ. מצודת דוד.

שני עמודי יכין ובועז, ושתי גולות הכותרות אשר על ראש העמודים כמו שלמדנו לעיל.

והשבכות שפנים לכסות את שתי גלות הכותרות אשר על ראש העמודים: הגולות העליונות שעל העמודים נקראים: 'שתי גלות הכותרות אשר על ראש העמודים', ועליהם אמר שהם מכוסים בשבכה.<sup>נא</sup>

בכל עמוד יש שבכה אחת, ויוצא שתי שבכות לשתי העמודים יחד.

(יג) וְאֶת־הַרְמוֹנִים אַרְבַּע מֵאוֹת לְשֵׁתֵי הַשְּׂבָכוֹת, שְׁנַיִם טוֹרִים רְמוֹנִים לְשֵׁבְכָה הָאֶחָת, לְכַסּוֹת אֶת־שֵׁתֵי גִּלּוֹת הַכֹּתְרוֹת אֲשֶׁר עַל־פְּנֵי הָעַמּוּדִים:

ואת הרימונים ארבע מאות לשני העמודים יחד, כי לכל עמוד היו שני טורים רימונים, ובכל טור מאה רימונים.<sup>נב</sup> והרימונים האלה היו תלויים בתחתית כל שבכה, ומכסים את הגולה התחתונה של כל עמוד, כמו שלמדנו לעיל.<sup>נג</sup> כוזה:<sup>נד</sup>

❧ מי הבאר ❧

נא. מלבי"ם במלכים.

נב. מלבי"ם במלכים.

נג. מלבי"ם במלכים.

נד. בעמוד הבא.

☞ כותרת העמוד עם כסוייה ☞

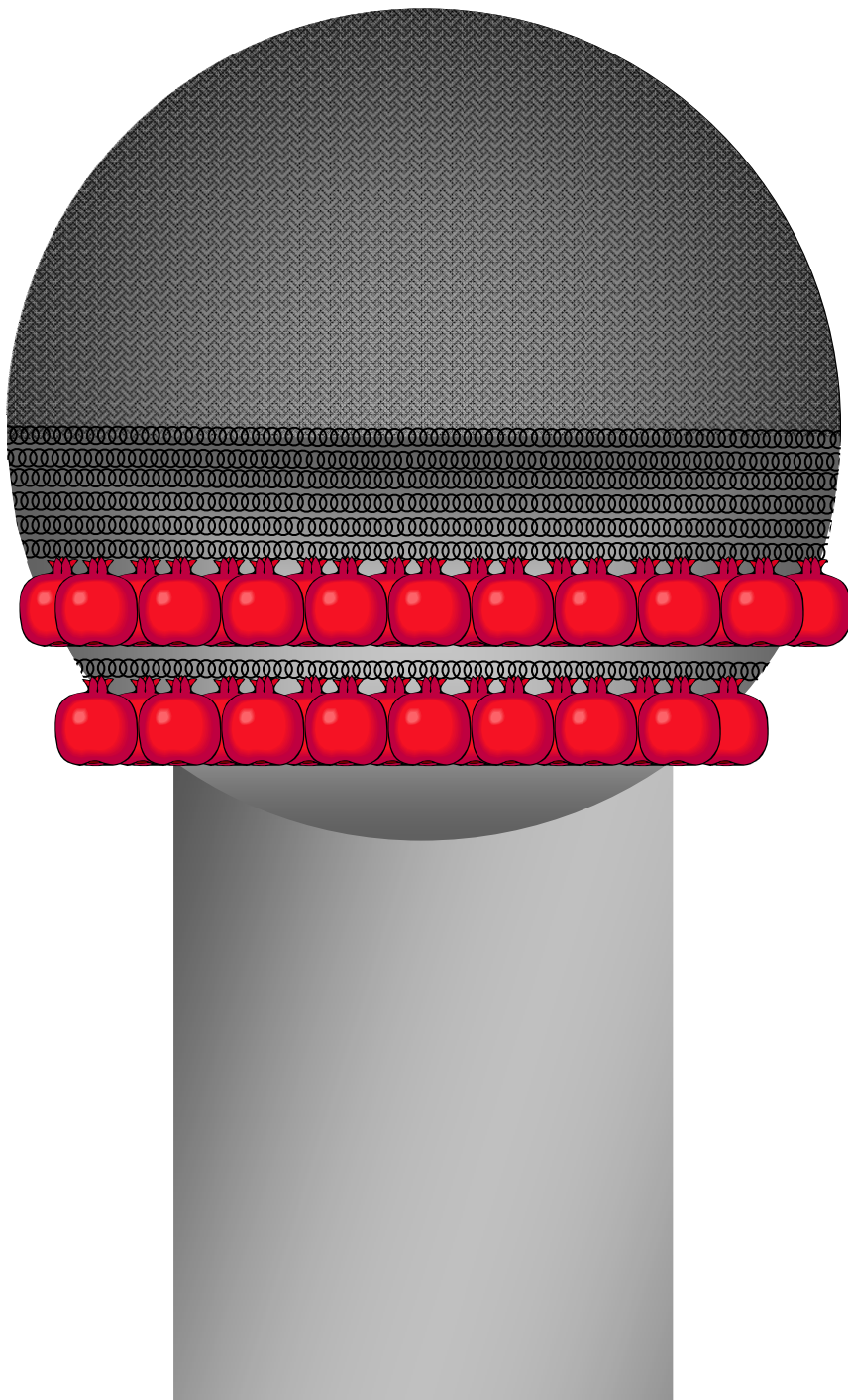

רעא באר דברי הימים ב פרק ד החיים

(ד) וְאֶת־הַמְּכֹנֹת עָשָׂה, וְאֶת־הַכְּיֹרֹת עָשָׂה  
עַל־הַמְּכֹנֹת:

וכן עשה את המכונות שהם בני הכיורות<sup>נב</sup>, וכן את הכיורות  
שהם על המכונות.  
ובמלכים נתבאר מעשה המכונות והכיורות<sup>נב</sup>.

וזה דוגמתם<sup>נב</sup>:

❧ מי הבאר ❧

נה. רש"י.

נו. רש"י.

נז. בעמוד הבא.

נב. האופנים הם אופן בתוך אופן, ולא רואים את זה בציורים.  
וכן לא רואים את הציורים שציירו על חלקים מהמכונות, וכבר נתבארו במלכים.

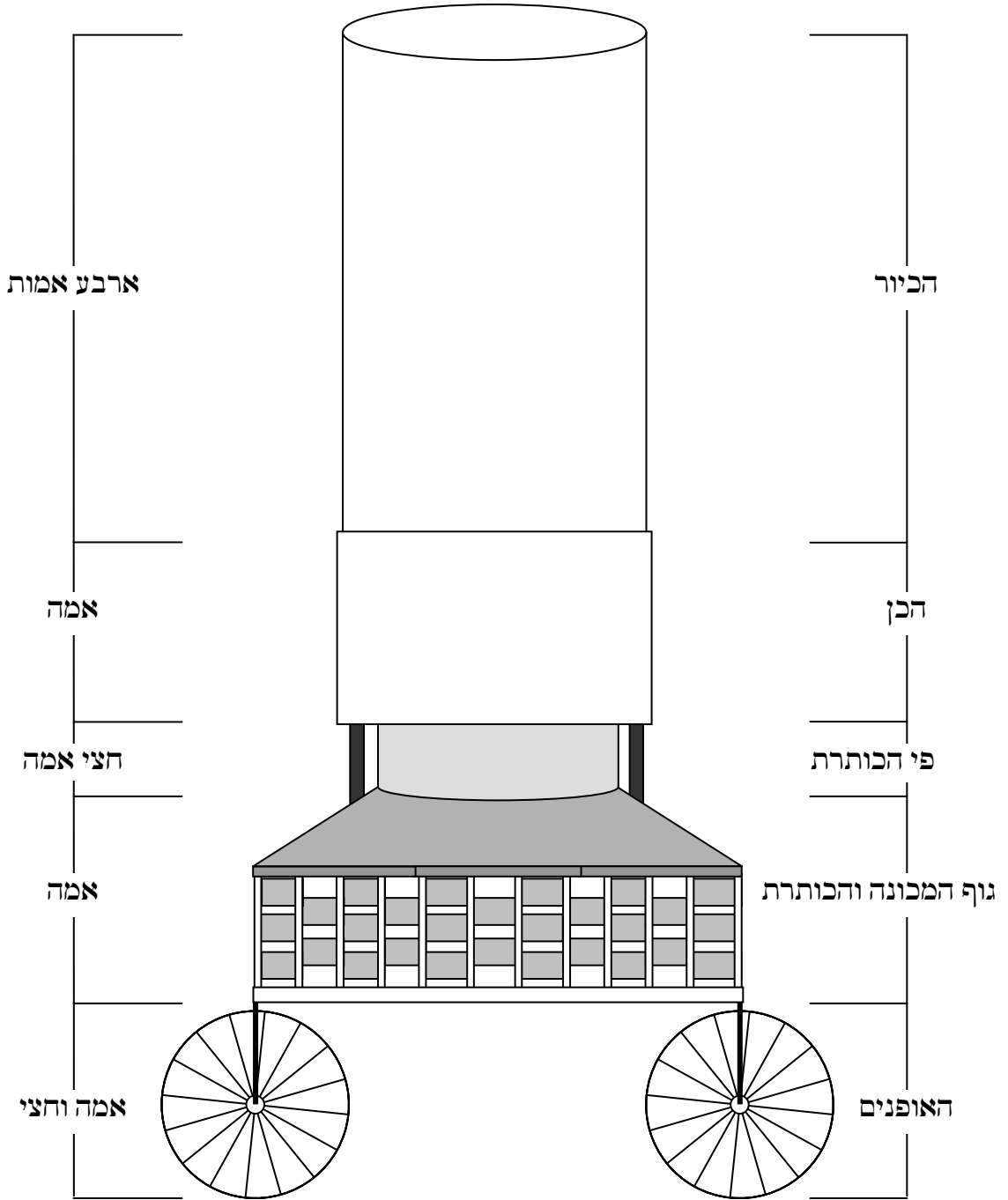



(טו) אֶת־הַיָּמִים אֶחָד, וְאֶת־הַבֶּקֶר שְׁנַיִם־עֶשְׂרֵת תַּחֲתָיו:

ואת הים האחד, ותחתיו שנים עשר בקר.

(טז) וְאֶת־הַפִּירוֹת וְאֶת־הַיַּעֲיִם וְאֶת־הַמְּזֻלָּגוֹת

וְאֶת־כָּל־כְּלֵי־בְלִיָּהֶם עָשָׂה חֹרֵם אָבִיו לְמַלְךְ שְׁלֹמֹה לְבֵית

יְהוָה, נְחֹשֶׁת מְרוֹק:

אע"פ שכבר אמר לעיל את הכלים, אמרם שוב בכדי לבאר שהיו עשויים מנחושת, וכן הוסיף כאן שעשה גם מזלגות<sup>נח</sup>.

עָשָׂה חֹרֵם אָבִיו: חסר ו', וכמו שכתוב: עָשָׂה חֹרֵם וְאָבִיו. כי אביו היה ג"כ בקיא בזו המלאכה<sup>נט</sup>.

נְחֹשֶׁת מְרוֹק: נחושת טובה, זך ובהיר<sup>סא</sup>, צרוף ונקי<sup>סב</sup>.

(יז) בְּכֶבֶד חִירָדִין יִצְקֶם הַמֶּלֶךְ בְּעֵבִי הָאֲדָמָה, בֵּין

סְכוּת וּבֵין צִרְדָּתָה:

בעובי האדמה הפר את צורות הכלים ההם, ושפך בהם את

❧ מי הבאר ❧

נח. רש"י.

נט. רלב"ג.

ס. רש"י.

סא. מצודת ציון.

סב. רלב"ג.

הנחוישת לאחר ההתכה<sup>10</sup>.

בְּכַפֵּר הִירְדָן: כּמִישׁוֹר הִירְדָן<sup>10</sup>.

ובמקום הזה שהוא מישור הירדן בין סוכות ובין צרדתה<sup>10</sup>, היה העפר טוב עבור התכה<sup>10</sup>, ושם היתה האדמה עבה ומוכשרת למלאכה זו<sup>10</sup>.

המלך בעצמו עסק והשגיח על היציקה<sup>10</sup>.

(ח) וַיַּעַשׂ שְׁלֹמֹה פְּלִי־הַפְּלִים הָאֵלֶּה לָרֹב מְאֹד, כִּי לֹא נִחְקַר מִשְׁקַל הַנְּחֹשֶׁת:

לא נחקר משקל הנחשת: היה הרבה מאוד כלים, ברבוי מופלג, עד אשר לא נחקר לדעת משקלם<sup>10</sup>.

(ט) וַיַּעַשׂ שְׁלֹמֹה אֵת פְּלִי־הַפְּלִים אֲשֶׁר בֵּית הָאֱלֹהִים, וְאֵת מִזְבֵּחַ הַזָּהָב וְאֵת־הַשְּׁלֹחָנוֹת וְעַלֵיהֶם לֶחֶם הַפָּנִים:

מי הבאר

סג. מצודת דוד.

סד. תרגום רב יוסף. רד"ק במלכים.

סה. ובמלכים נקרא: צרתן, ונקרא המקום הזה בשני השמות (מצודת ציון כאן).

סז. רד"ק במלכים.

סז. מלבי"ם במלכים.

סה. מלבי"ם במלכים.

סט. מצודת דוד.

אֲשֶׁר בֵּית הָאֱלֹקִים: אֲשֶׁר לְבֵית הָאֱלֹקִים.<sup>ע</sup>  
וְעָלִיהֶם לֶחֶם הַפָּנִים: עַל הַשְּׁלַחנֹת סִדְרוּ אֶת לֶחֶם הַפָּנִים.<sup>עא</sup>

(ב) וְאֶת־הַנְּרוֹת וְנִרְתִּיהֶם לְבַעֲרָם כַּמִּשְׁפָּט לְפָנַי  
הַדִּבִּיר, זָהָב סָגוּר:

לְבַעֲרָם: הַעֲשׂוּיִם לְהַדְלִיק בָּהֶם הַנְּרוֹת כַּמִּשְׁפָּט הַתּוֹרָה  
הַקְּדוּשָׁה.<sup>עב</sup>

זָהָב סָגוּר: הוּא זָהָב טוֹב מְאֹד.

וּנְקָרָא סָגוּר מִשּׁוּם כַּמָּה טַעֲמִים:

א. דְּכַשְׁנַפְתַּח חֲנוֹת לְמַכּוֹר אֶת זֶה הַזָּהָב, כֹּל הַחֲנוּיֹת הָאֲחֵרוֹת  
שֶׁל הַזָּהָב נִסְגְּרוֹת.<sup>עג</sup>

ב. מִי שִׁישׁ לוֹ מִמֶּנּוּ סוּגְרוּ לַעֲצֻמוֹ.<sup>עד</sup>

ג. הַזָּהָב הַזֶּה נִסְגַּר בְּכוֹר הַצּוֹרֵף לְטַהֲרוֹ מִכָּל סִיגִים.<sup>עה</sup>

(כא) וְהַפָּרַח וְהַנְּרוֹת וְהַמְּלֻקָּחִים זָהָב, הוּא מְכֻלּוֹת זָהָב:

מי הבאר

ע. מצודת דוד.

עא. מצודת דוד.

עב. מצודת דוד.

עג. רש"י במלכים (א, ו' כ"א), ע"פ הגמ' (יומא מה.).

עד. רש"י במלכים הפ"י השני מסביר את התרגום יונתן במלכים (א, ו' כ"א).

עה. מצודת ציון במלכים (א, ו' כ"א).

וְהִפְרָח: נזכר כאן במיוחד הפרח שהוסיף משה בפרשת בהעלותך<sup>עו</sup>, שכתוב עַד יִרְכֶּה עַד פְּרָחָה, ולא נזכר בפרשת תרומה<sup>עז</sup>.

וְהַגְרוֹת: בזיכים אשר בתוכם השמן והפתילה<sup>עח</sup>.

וְהַמְלָקָחִים: שעל ידם מגביהים את הפתילה מתוך הבזיכים<sup>עט</sup>.

מְקִלֹת: מלשון כל<sup>פ</sup>.

מְקִלֹת זָהָב: זהב מזוקק וצרוף<sup>פא</sup>, כל כולו זהב בלי שום תערובת סיג<sup>פב</sup>.

(כב) וְהַמְזֻמְרוֹת וְהַמְזָרְקוֹת וְהַכַּפֹּת וְהַמַּחְתּוֹת זָהָב

סָגוּר, וּפְתַח הַבַּיִת דְּלֹתוֹתָיו הַפְּנִימִיּוֹת לְקֹדֶשׁ

הַקֹּדְשִׁים וְדֹלְתֵי הַבַּיִת לְהִיכָל זָהָב:

וְהַמְזֻמְרוֹת: כלי זמר<sup>פג</sup>.

וְהַמְזָרְקוֹת: לזרוק בהם את דם הקרבנות על המזבח<sup>פד</sup>.

⌘ מי הבאר ⌘

עו. במדבר ח' ד'.

עז. רש"י.

עח. מצודת ציון בפסוק הקודם.

עט. רש"י. וראה מה שפירש במצודת ציון.

פ. מצודת ציון.

פא. רש"י.

פב. מצודת דוד. רלב"ג.

פג. רש"י.

וְהַכְּפוֹת: בזיכי לבונה<sup>פ"ה</sup>.

וְהַמִּזְבֵּחַ: לחתות בהם את תרומת הדשן<sup>פ"ו</sup>. וכן להוליך גחלים ממזבח החיצון למזבח הפנימי, עבור הקטרת הקטורת<sup>פ"ז</sup>.

דְּלֹתוֹתָיו הַפְּנִימִיּוֹת לְקֹדֶשׁ הַקְּדוֹשִׁים, וְדֹלְתֵי הַבַּיִת לְהִיכָל: הדלתות הַפְּנִימִיּוֹת, שהם הדלתות לְקֹדֶשׁ הַקְּדוֹשִׁים, וְכֵן דֹּלְתֵי הַבַּיִת שהם הדלתות לְהִיכָל, כולם היו מצופים זהב<sup>פ"ח</sup>.

❧ מי הבאר ❧

פד. רש"י.

פה. רש"י.

פז. רש"י כאן. רש"י במלכים.

פז. רש"י במלכים.

פה. מצודת דוד.





ספר

# באר החיים

חנוכת

בית המקדש

ותפילת שלמה

דברי הימים





## דברי הימים ב' פרק ה'

(א) וַתִּשְׁלַם כָּל־הַמְּלָאכָה אֲשֶׁר־עָשָׂה שְׁלֹמֹה לְבַיִת יְהוָה, וַיָּבֵא שְׁלֹמֹה אֶת־קִדְשֵׁי דָוִד אָבִיו וְאֶת־הַכֶּסֶף וְאֶת־הַזָּהָב וְאֶת־כָּל־הַפְּלִים נָתַן בְּאֹצְרוֹת בַּיִת הָאֱלֹהִים:

ותשלם כל המלאכה אשר עשה המלך שלמה לבית ה'.  
ושלמה הכנים את מה שהקדיש דוד אביו עבור בית המקדש,  
את הכסף ואת הזהב ואת הכלים, באוצרות בית ה'. כי לא רצה  
להשתמש בהם עבור בנין הבית, ולכן הכנים לאוצרות בית  
ה'.

### מי הבאר

א. מצודת דוד במלכים. וע"פ רש"י ורד"ק בפירושים השני במלכים.  
והטעם שלא רצה להשתמש בקדשי דוד אביו עבור בנין הבית, ראה ברש"י במלכים וז"ל:  
ושמעתי מחכמי ישראל שהיו אומרים, לפי שהיה יודע שסופו ליחרב, שלא יהיו העובדי כוכבים  
אומרים, קשה יראתם, שלקחו נקמתם מן הבית, שנבנה מן גזלות וחבלות שגזל מהם דוד. ויש  
אומרים, כך אמר שלמה, רעב היה בימי אביו שלש שנים, שנה אחר שנה, והיה לו לבזבז  
התקדשות הללו, להחיות בהן עניי ישראל. עכ"ל. וברד"ק במלכים מסיים הענין וזלה"ק (בפירוש  
הזה): ויש אומרים כך אמר שלמה, רעב היה בימי אבא שלוש שנים והיה לו לבזבז התקדשות  
האלה להחיות בהם עניי ישראל, יהיו שמורין לעת הצורך. עכ"ל.

(ב) אִז יִקְהִיל שְׁלֹמֹה אֶת־זִקְנֵי יִשְׂרָאֵל וְאֶת־כָּל־רָאשֵׁי  
הַמַּטּוֹת נְשִׂאֵי הָאָבוֹת לְבְנֵי יִשְׂרָאֵל אֶל־יְרוּשָׁלַם,  
לְהַעֲלוֹת אֶת־אֲרוֹן בְּרִית־יְהוָה מֵעִיר דָּוִד הִיא צִיּוֹן:

אז הקהיל שלמה את זקני ישראל, את כל ראשי המטות נשיאי  
האבות של<sup>ב</sup> בני ישראל, אל המלך שלמה בירושלים.  
בשביל להעלות את הארון מעיר דוד, שנתן שם דוד המלך את  
הארון כשהביאו מבית עובד אדום<sup>ג</sup>.

(ג) וַיִּקְהֲלוּ אֶל־הַמֶּלֶךְ כָּל־אִישׁ יִשְׂרָאֵל בְּחָג, הוּא הַחֹדֶשׁ  
הַשְּׁבִיעִי:

בְּחָג: חג הסוכות<sup>ד</sup>.

(ד) וַיָּבֵאוּ כָל זִקְנֵי יִשְׂרָאֵל, וַיִּשְׂאוּ הַלְוִיִּם אֶת־הָאֲרוֹן:

וַיִּשְׂאוּ הַלְוִיִּם: הכהנים שהם משבט לוי. כי במלכים כתוב  
שהכהנים נשאו את הארון<sup>ה</sup>.

ב. רש"י במלכים.

ג. רש"י במלכים.

ד. רש"י.

ה. מצודת דוד.

(ה) וַיַּעֲלוּ אֶת־הָאָרוֹן, וְאֶת־אֹהֶל מוֹעֵד, וְאֶת־כָּל־כְּלֵי הַקֹּדֶשׁ אֲשֶׁר בָּאֹהֶל, הָעִלּוּ אֹתָם הַכֹּהֲנִים הַלְוִיִּם:

ויעלו את הארון. וכן העלו גם את המשכן, שהיה בגבעון. ומשנבנה בית המקדש הראשון, גנזו את קרשי המשכן והאדנים וכו' בעליות שמעל ההיכל וקודש הקדשים<sup>1</sup>.  
וכן העלו גם את כלי המשכן, המנורה והשולחן וכו'.  
את הארון העלו הכהנים<sup>2</sup>, ואת המשכן וכליו העלו הלויים<sup>3</sup>.

(ו) וְהַמֶּלֶךְ שְׁלֹמֹה וְכָל־עַדְת יִשְׂרָאֵל הַנּוֹעֲדִים עָלָיו לְפָנֵי הָאָרוֹן, מִזִּבְחִים צֹאן וּבָקָר אֲשֶׁר לֹא־יִסְפְּרוּ וְלֹא יִמְנוּ מֵרֶב:

(ז) וַיָּבִיאוּ הַכֹּהֲנִים אֶת־אָרוֹן בְּרִית־יְהוָה אֶל־מְקוֹמוֹ אֶל־דָּבִיר הַבַּיִת אֶל־קֹדֶשׁ הַקֹּדְשִׁים, אֶל־תַּחַת כַּנֹּפֵי הַפְּרוֹכִים:

❧ מי הבאר ❧

ו. רד"ק במלכים. מצודת דוד במלכים.

ז. רש"י במלכים. מצודת דוד במלכים. וכן ברש"י כאן.

ח. והטעם שגשאו הכהנים את הארון ולא הלויים, כי היה כאן הכוונה להכניס את הארון לקודש הקדשים, למקום אשר נכנס לשם רק הכהן הגדול אחת בשנה, וכאשר לא היה אפשר שהכהן גדול לבדו ישא את הארון, לזה היה יותר ראוי שישאו אותו הכהנים משיכנסו לשם הלויים (אברבנאל במלכים).

ט. רד"ק במלכים. רלב"ג במלכים. מלב"ם במלכים. מצודת דוד במלכים וכאן.

ויביאו הכהנים את הארון, אל מקומו, אל קודש הקדשים, אל תחת כנפי הכרובים.  
מתחילה הביאו לקודש הקדשים את הכרובים שעשה שלמה שעומדים על הקרקע, ואח"כ הכניסו תחת כנפיהם את הארון.<sup>א</sup>  
כזה<sup>ב</sup>:

מי הבאר

י. רש"י במלכים. רד"ק במלכים. מצודת דוד במלכים.

יא. רד"ק במלכים.

יב. בעמוד הבא.

# הארוז תחת כנפי הכרובים שעשה שלמה

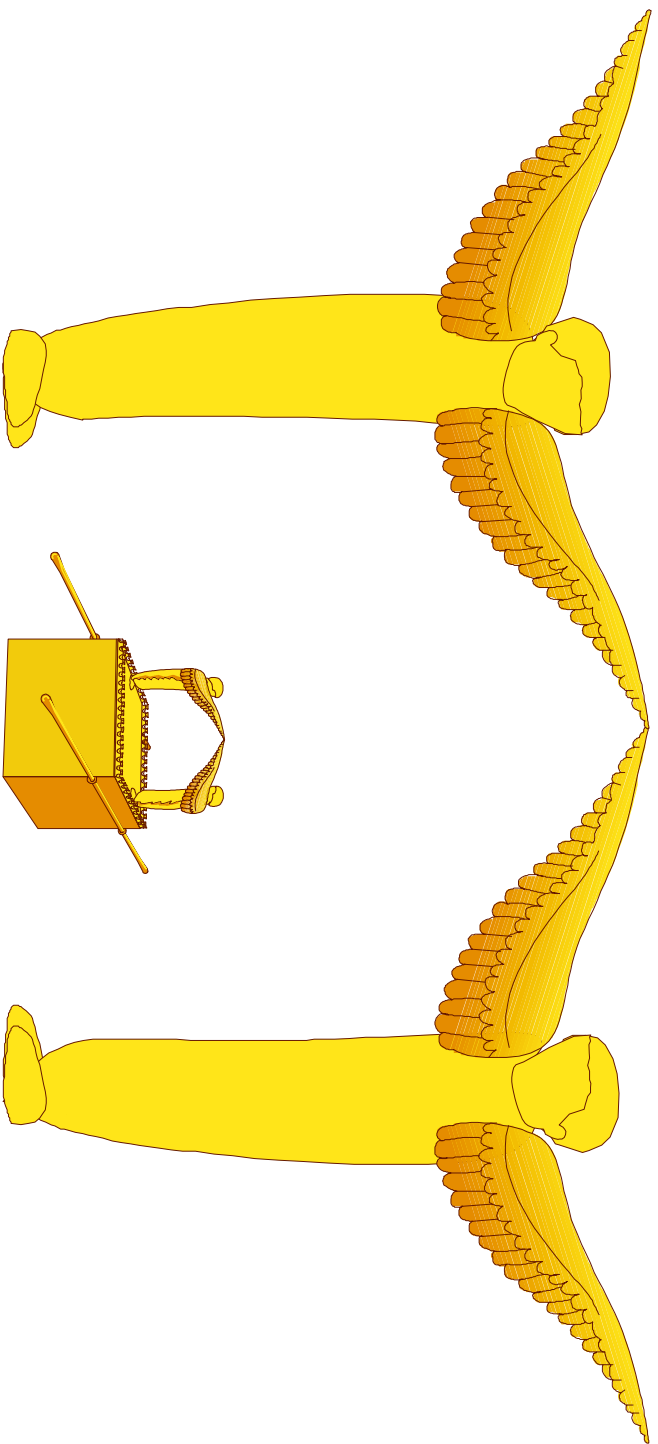

באר

דברי הימים ב פרק ה

החיים

רפה

(ח) וַיְהִי־וְהַכְּרוּבִים פְּרָשִׁים כְּנָפַיִם עַל־מְקוֹם הָאָרוֹן  
וַיִּכְסּוּ הַכְּרוּבִים עַל־הָאָרוֹן וְעַל־בְּדָיו מִלְמַעְלָה:

כנפי הכרובים הגדולים<sup>77</sup> שעשה שלמה, פרושים אל מעל מקום הארון<sup>78</sup>.

ויכסו הכרובים הגדולים האלו על הארון ועל הבדים מלמעלה<sup>79</sup> (וכמו בציור בעמוד הקודם).

מתחילה נעשו שיפרשו הכרובים כנפיהם אל מקום עמידת הארון, ולזה כשהכניסו את הארון אל מקומו, היו אם כן הכרובים מוסוכים ומכסים עליו<sup>80</sup>.

(ט) וַיֵּאָרִיכוּ הַבְּדִים וַיֵּרְאוּ רָאשֵׁי הַבְּדִים מִן־הָאָרוֹן  
עַל־פְּנֵי הַדְּבִיר וְלֹא יֵרְאוּ הַחֹצְצָה, וַיְהִי־שָׁם עַד הַיּוֹם  
הַזֶּה:

ונעשה גם<sup>81</sup> ונתארכו הבדים, והיו נראים ראשי הבדים לחוץ לפני הדביר, כי היו הבדים דוחקים ובולטים בפרוכת שבפתח

❧ מי הבאר ❧

יג. אברבנאל במלכים.

יד. אברבנאל במלכים.

טו. אברבנאל במלכים.

ועיין בשעה"כ בכוונות הסוכה (וראה גם מה שכתבנו בזה בסוף הספר).

טז. מצודת דוד.

יז. מלבי"ם מלכים.

קודש הקדשים, כשני דדים, אבל לא היו מקרעים בפרוכת ונראים החוצה ממש<sup>י</sup>.

**י) אין בארון רק שני הלחות אשר נתן משה בחרב, אשר פרת יהוה עם בני ישראל בצאתם ממצרים:**

אין בארון רק: יש כאן שני מיעוטים: 'אין', 'רק'<sup>ט</sup>. ואין מיעוט אחר מיעוט אלא לרבות<sup>כ</sup>. והיה בארון גם ספר תורה שכתב משה רבינו<sup>כא</sup>.

❧ מי הבאר ❧

יח. גמ' יומא נ"ד. מנחות צ"ה. רש"י במלכים. מלבי"ם במלכים. רלב"ג במלכים.

יט. רש"י בבא בתרא י"ד.

כ. והמלבי"ם במלכים מבאר את הכלל הוזה של אין מיעוט אחר מיעוט אלא לרבות, שכאשר אדם אומר 'ראובן אינו חכם', הרי זה שלילה. וכאשר אומר 'ראובן אינו בלתי חכם', הוא חיוב, וכאילו אמר 'ראובן הוא חכם'.

וז"ל: אין בארון רק שני לוחות אבנים. לדעת הז"ל היו שם ג"כ שברי לוחות או ס"ת מונחת (ופליגי בזה ר"מ ור"י בב"ב יד א) ולדעת כולם היה שם עוד דבר לבד מן הלוחות, ודייקו ממ"ש אין בארון רק, הוזה מיעוט אחר מיעוט, ואין מיעוט אחר מיעוט אלא לרבות. והדבר מבואר אצלי בכללי הלשון, כי לא נמצא בשום מקום בתנ"ך מלת רק אחר שלילה, שאחר שלילה בא תמיד מלת כי אם (אין זה כי אם בית אלהים, אם תצאו מזה כי אם נבוא אחיכם הקטן הנה, וכדומה) כי מלת רק הוא שלילה בפני עצמו בלא מלת אין, ולפ"ז יש פה זרות בלשון, שהיל"ל אין בארון כי אם שני לוחות, או שיאמר רק שני לוחות היו בארון, וזה כלל בהגיון ששלילה אחר שלילה דינה כמשפט מחייב, כמו ראובן אינו חכם הוא שלילה, ראובן אינו בלתי חכם הוא חיוב, ור"ל ראובן הוא חכם, וכן במ"ש אין בארון רק שני לוחות פירוש שלא רק שני לוחות היו בארון כי היו שם עוד דברים, ובכ"ז מפשטות הלשון שמשמע שרק שני לוחות היה מבואר שהדברים שהיו שם עוד היו ענין אחד עם הלוחות, והם השברי לוחות או הס"ת, שכל מה שכתוב בס"ת נכלל בעשרת הדברות כמ"ש הקדמונים. עכ"ל.

כא. גמ' בבא בתרא י"ד. וברש"י שם.

וזה לשיטת רבי מאיר שהיה בארון גם כן ספר תורה. אבל לשיטת רבי יהודה, הריבוי של אין בארון רק (ואין מיעוט אחר מיעוט אלא לרבות), מרבה את השברי לוחות שהיו גם כן בארון, ואילו הספר תורה מונח על מדף שיצא מהארון.

אֲשֶׁר כָּרַת: בעת שנתנם<sup>כב</sup>.

(יא) וַיְהִי בַּצֵּאת הַכֹּהֲנִים מִן־הַקֹּדֶשׁ, כִּי כָּל־הַכֹּהֲנִים  
הִנְמִצָּאִים הִתְקַדְּשׁוּ אֵין לְשֹׁמֵר לְמַחְלָקוֹת:

וַיְהִי בַּצֵּאת הַכֹּהֲנִים מִן הַקֹּדֶשׁ, ומדוע לא אמר איזה משמר היה אז ששמשו בקודש. אלא מפני שכל הכהנים הנמצאים התקדשו, כל הכהנים הנמצאים אז בירושלים נטהרו לעבודה ואין לשמור למחלקות, לא היה אז מקום לשמור את קביעות חלוקת המשמרות שיעבדו משמר הקבוע לבד, וזה משום שהיו הזבחים רבים ולא הספיקו בני המשמר לעשות את הכל לבדם<sup>כב</sup>.

(יב) וְהַלְוִיִּם הַמְשַׁרְרִים לְכֹלֵם לְאַסָּף לְהִימָן לִידֶתָוֶן  
וְלִבְנֵיהֶם וְלֶאֱחִיהֶם מְלֻבָּשִׁים בּוֹיץ בַּמִּצְלָתִים וּבְנֹבְלִים  
וּכְנָרוֹת עֹמְדִים מְזַרְחָ לְמִזְבֵּחַ, וְעֹמְהֶם כֹּהֲנִים לְמִאָּחַ  
וְעֹשְׂרִים (מחצירים כתיב) מְחַצְרִים בַּחֲצֵצְרוֹת:

וְהַלְוִיִּם הַמְשַׁרְרִים לְכֹלֵם, כולם היו, ואח"כ חוזר ומפרט: לְאַסָּף לְהִימָן לִידֶתָוֶן וְלִבְנֵיהֶם וְלֶאֱחִיהֶם. כולם היו מְלֻבָּשִׁים כגדי בוץ, וּבִידֵם מִצְלָתִים וּנְבָלִים וּכְנָרוֹת. והם עֹמְדִים מְזַרְחָ לְמִזְבֵּחַ. וְעֹמְהֶם



מאה ועשרים פהנים, והכתנים האלה מִחֲצָרִים – מנגנים<sup>כד</sup> בַּחֲצֹצְרוֹת<sup>כה</sup>.

(יג) וַיְהִי כִּאֲחֵד (למחצרים כתיב) לְמַחֲצָרִים וְלַמְשֻׁרְרִים לְהַשְׁמִיעַ קוֹל־אֶחָד לְהַלֵּל וּלְהַדוֹת לַיהוָה וּבְהָרִים קוֹל בַּחֲצֹצְרוֹת וּבְמִצְלָתַיִם וּבְכָלֵי הַנְּשִׁיר וּבְהַלֵּל לַיהוָה כִּי טוֹב כִּי לְעוֹלָם חֶסֶדוֹ, וְהַבֵּית מִלֵּא עֲנֹן בֵּית יְהוָה:

וַיְהִי כִּאֲחֵד לְמַחֲצָרִים וְלַמְשֻׁרְרִים: כולם היו אחדים יחד, ונגנו באחדות אחת לְהַשְׁמִיעַ כאילו הוא קול אֶחָד, בשביל לְהַלֵּל וּלְהַדוֹת לַיהוָה<sup>כז</sup>.

וּבְהָרִים קוֹל: וכאשר הרימו את הקול בַּחֲצֹצְרוֹת וּבְמִצְלָתַיִם וּבְכָלֵי הַנְּשִׁיר, ואמרו את הַהַלֵּל לַיהוָה האמור בו כִּי טוֹב כִּי לְעוֹלָם חֶסֶדוֹ שהוא הלל הגדול. ואז, כאשר הרימו כולם את הקול וכו', נתמלא הַבֵּית בְּעֲנֵן בֵּית הַיְיָ<sup>כח</sup>.

❧ מי הבאר ❧

כד. פירוש התיבה מִחֲצָרִים הוא: מנגנים בחצוצרות. ורק לתוספת ביאור כתוב בפסוק ג"כ תיבת חצוצרות (מצודת דוד).

כה. עפ"י מצודת דוד.

כו. מצודת דוד.

כז. מצודת דוד.

(יד) וְלֹא־יָכְלוּ הַכֹּהֲנִים לַעֲמֹד לְשָׂרֵת מִפְּנֵי הָעֲנָן,  
כִּי־מָלֵא כְבוֹד־יְהוָה אֶת־בַּיִת הָאֱלֹהִים:

## דברי הימים ב' פרק ו'

(א) אָז אָמַר שְׁלֹמֹה, יְהוָה אֱמַר לְשֹׁכֵן בְּעֶרְפֶּל:

אָז, כשראה את הענן, אָמַר שְׁלֹמֹה: עתה רואה אני שהשכינה שורה בבית שבניתי, שהרי כך הבטיח הקב"ה לבוא ולשכון בו מתוך ענן וערפל. והיכן אמר<sup>2</sup>, כִּי בְּעֶנָן אֶרְאֶה עַל הַפְּפֹרֶת<sup>1</sup>.

(ב) וְאֲנִי בְּנִיתִי בֵּית־זֶבֶל לָךְ, וּמְכוֹן לְשִׁבְתְּךָ עוֹלָמִים:

זָבֶל: מדור, כמו<sup>1</sup> מְזֶבֶל קֶדְשֶׁךָ<sup>2</sup>.

ואני בניתי בית מדור לך, ומכון לשבתך לעולם.

ועתה יהא הבית הזה מכון לשבתך עולמים, ולא כגלגל נוב וגבעון, שלא נתקיים שם אוהל מועד לזמן רב. אבל כאן בהר המוריה יהיה בית המקדש מקום השראת השכינה לעולם, כי זה המקום שבחר בו הקב"ה לְשֹׁכֵן שְׁמוֹ שֵׁם<sup>3</sup>.

❧ מי הבאר ❧

א. רש"י במלכים.

ב. ויקרא ט"ז ב'.

ג. רש"י במלכים. ומקורו במכילתא (בא י"ב כ"ה). וכ"כ בספר למכסה עתיק (מלכים) למרן הגר"ח קניבסקי שליט"א.

ד. ישעיה ס"ג ט"ו.

ה. מצודת ציון.

ו. עפ"י אברבנאל במלכים.

(ג) וַיֵּסֶב הַמֶּלֶךְ אֶת־פָּנָיו וַיְבָרֵךְ אֶת כָּל־קְהַל יִשְׂרָאֵל,  
וְכָל־קְהַל יִשְׂרָאֵל עֹמְדִים:

עתה הולך שלמה המלך לברך את כל קהל ישראל.  
ויסובב שלמה המלך את פניו כלפי כל קהל ישראל, בכדי שיהיה  
פניו אל המתברכים<sup>1</sup>.

וכל קהל ישראל עומדים, מאחר שאין ישיבה בעזרה אלא למלכי  
בית דוד בלבד, ולכן היו צריכים לעמוד<sup>2</sup>.

(ד) וַיֹּאמֶר בָּרוּךְ יְהוָה אֱלֹהֵי יִשְׂרָאֵל אֲשֶׁר דִּבֶּר בְּפִיו  
אֵת דְּוִיד אָבִי, וַבְּיַדְיוֹ מָלָא לְאֹמְרֵי:

וַיֹּאמֶר שְׁלֹמֹה הַמֶּלֶךְ: בָּרוּךְ ה' אֱלֹהֵי יִשְׂרָאֵל, אֲשֶׁר דִּבֶּר בְּפִיו לְדָוִד

מי הבאר

ומעולם לא זזה שכינה מכותל מערבי (וזהר הקדוש שמות דף ה' ע"ב, תנחומא ויקרא ו). ולעתיד לבא  
בעת שיעלה רצון מאת הבורא ברוך הוא יבנה שם המקדש ויהיה השראת השכינה בשלמותה  
בבית המקדש השלישי במהרה בימינו בקרוב מאוד.

וראה לשון קדשו של המלבי"ם במלכים במתק דבריו הנפלאים, וז"ל: באשר המקום הזה הר  
המוריה שעליו נבנה המקדש היה מקום מיוחד להשראת השכינה מימי קדם, שעליו נעקד יצחק,  
ולשם יצא לשוח בשדה, ובמקום הזה ראה יעקב מראה הסולם בצאתו מחרן, ונגלה לדוד בגורן  
ארונה בעת המגפה, וידע שהוא המקום המיוחד לה' וזה שער השמים. וכיון שה' שכן בו בערפל,  
ר"ל בעוד היה מקום תהו ובהו השך וערפל, והיה הר ושדה וגורן, ממילא אחר שבניתי שם בית  
זבל לך, ירעתי שיהיה מכון לשבתך עולמים. ונדמה במשלו, מלך שדבקה נפשו לאהבה לשכון  
במקום אחד על שפת הים שהיה מקום קדוש בעיניו, ובא אוהבו של מלך ובנה לו שמה  
פלטרין גדולים ובית מקדש מלך, שהאוהב הלז בטוח שישב המלך שמה לעולם, דאחר  
שישב במקום ההוא בהיותו חרב ושמים כ"ש עתה בשימצא שם בית בנוי לתלפיות. עכ"ל.

ז. רלב"ג במלכים.

ח. רלב"ג במלכים.

אָבִי שִׁיתֵן לוֹ בֶן שִׁיבְנָה אֶת בֵּית הַמִּקְדָּשׁ.<sup>ט</sup> וּבְנִדְיוֹ מִלְּאָ: וְהִ' יִתְבָּרֵךְ קָיִים דְּבָרוֹ הַטּוֹב, שֶׁשְׁלֹמֹה הַמֶּלֶךְ בָּנָה אֶת בֵּית הַמִּקְדָּשׁ.<sup>י</sup>

לְאִמֹר: אֵת מַה שֶׁכָּתוּב בַּפְּסוּקִים הַבָּאִים, אָמַר ה' יִתְבָּרֵךְ לְדוֹד הַמֶּלֶךְ.<sup>יב</sup>

(ה) מִן־הַיּוֹם אֲשֶׁר הוֹצֵאתִי אֶת־עַמִּי מֵאֶרֶץ מִצְרַיִם לֹא־בַחַרְתִּי בְּעִיר מִכָּל שְׁבֹטֵי יִשְׂרָאֵל לְבָנוֹת בַּיִת לְהִיּוֹת שְׁמִי שָׁם, וְלֹא־בַחַרְתִּי בְּאִישׁ לְהִיּוֹת נָגִיד עַל־עַמִּי יִשְׂרָאֵל:

לְבָנוֹת בַּיִת: לְבָנוֹת בַּה בַּיִת.<sup>יג</sup>

(ו) וְאֶבְחַר בִּירוּשָׁלַם לְהִיּוֹת שְׁמִי שָׁם, וְאֶבְחַר בְּדָוִד לְהִיּוֹת עַל־עַמִּי יִשְׂרָאֵל:

וְאֶבְחַר בִּירוּשָׁלַם לְהִיּוֹת שְׁמִי שָׁם, מוֹסֵב עַל: לֹא בַחַרְתִּי בְּעִיר.<sup>יד</sup>

❧ מי הבאר ❧

ט. רש"י במלכים. מצודת דוד.

י. מצודת דוד.

יא. ע"פ המפרשים במלכים.

יב. ע"פ רש"י במלכים.

יג. מצודת דוד.

יד. רש"י.

וְאֶבְחַר בְּדָוִד לְהִיּוֹת עַל עַמִּי יִשְׂרָאֵל, מוֹסֵב עָלַי: וְלֹא בְּחֶרְתִּי בְּאִישׁ<sup>טו</sup>.

וְאֶבְחַר בְּדָוִד לְהִיּוֹת עַל עַמִּי יִשְׂרָאֵל, שֶׁעַל יָדוֹ יָבֹוא הַהַכְנָה לְבָנוֹת אֵת הַבַּיִת<sup>טז</sup>, וְהִרְאֵתִי לוֹ אֵת הַמָּקוֹם הַנִּבְחָר בִּירוּשָׁלַיִם בְּגוֹרֵן אַרְוֹנָה, שֶׁשֵּׁם יִבְנֶה בֵּית הַמִּקְדָּשׁ<sup>יז</sup>.

(ז) וַיְהִי עִם-לִבְבִּי דָוִד אָבִי, לְבָנוֹת בַּיִת לְשֵׁם יְהוָה אֱלֹהֵי יִשְׂרָאֵל:

(ח) וַיֹּאמֶר יְהוָה אֱלֹהֵי דָוִד אָבִי יַעַן אֲשֶׁר הָיָה עִם-לִבִּי לְבָנוֹת בַּיִת לְשָׁמַי, הֵטִיבוֹתָ כִּי הָיָה עִם-לִבִּי:

(ט) רַק אַתָּה לֹא תִבְנֶה חֲבִית, כִּי בְנֶה הַיּוֹצֵא מִחֲלָצִי הוּא יִבְנֶה חֲבִית לְשָׁמַי:

דוד המלך היה עם לבבו, דהיינו, שהיה רצונו לבנות את הבית לשם ה' אלקי ישראל.

ויאמר ה' אל דוד: טוב עשית שהיה לך הרצון לבנות את בית המקדש, ולזכות תחשב לך<sup>יח</sup>, וה' יתברך מצרף את המחשבה

❧ מי הבאר ❧

טו. רש"י.

טז. מצודת דוד במלכים.

יז. רד"ק במלכים.

יח. מצודת דוד.

למעשה ויחשב לך כאילו בנית את בית המקדש ממש<sup>ט</sup>, והמחשבה הטובה הזאת חשובה אצל הקב"ה כאילו נבנה בית המקדש בפועל<sup>כ</sup>.

רק אתה לא תבנה את בית המקדש כי אם בנך, שלמה המלך, הוא יבנה את בית המקדש.

והטעם לכך שהקב"ה לא רצה שדוד המלך יבנה את בית המקדש, הוא משום שהיה לו הרבה מלחמות. רק שלמה המלך שהוא איש שלום, הוא יבנה את בית המקדש<sup>כא</sup>.

ועתה אומר שלמה המלך:

(י) וַיִּקַּם יְהוָה אֶת־דְּבָרוֹ אֲשֶׁר דִּבֶּר, וַאֲקוּם תַּחַת דָּוִד אָבִי וְאָשִׁב עַל־פֶּסַע יִשְׂרָאֵל כַּאֲשֶׁר דִּבֶּר יְהוָה וְאֶבְנֶה הַבַּיִת לַשֵּׁם יְהוָה אֱלֹהֵי יִשְׂרָאֵל:

(יא) וְאָשִׁים שָׁם אֶת־הָאָרוֹן אֲשֶׁר־שָׁם בְּרִית יְהוָה, אֲשֶׁר כָּרַת עִבְדִּי יִשְׂרָאֵל:

וְאָשִׁים שָׁם: בבית המקדש, את הארון<sup>כב</sup>.

❧ מי הבאר ❧

יט. מלבי"ם במלכים.

כ. מלבי"ם במלכים.

כא. דברי הימים א' פרק כ"ב.

כב. מצודת דוד.

אֲשֶׁר שָׁם: בתוך זה הארון, בְּרִית ה': לוחות הברית, אשר כרת ה' ברית עם ישראל בעת שנתנם.<sup>כג</sup>

(יב) וַיַּעֲמֵד לְפָנָי מִזְבֵּחַ יְהוָה נֶגֶד פֶּלִי־קַהֲלֵי יִשְׂרָאֵל, וַיִּפְרֹשׂ בְּפָיֹו:

עתה הלך שלמה מעזרת ישראל שהיה שם, אל מקום יותר מקודש שהוא לפני מזבח ה'.<sup>כד</sup>  
ויפרוש את כפיו אל השמים, כדרך שואל החסד.<sup>כה</sup>

(יג) בִּי־עֲשָׂה שְׁלֹמֹה בְּיֹור נְחֹשֶׁת, וַיִּתְּנֶהוּ בְּתוֹךְ הָעֶזְרָה, חָמֵשׁ אַמּוֹת אַרְבּוֹ, וְחָמֵשׁ אַמּוֹת רָחֳבּוֹ, וְאַמּוֹת שְׁלוֹשׁ קוֹמָתוֹ, וַיַּעֲמֵד עָלָיו וַיִּבְרָךְ עַל־בְּרָכָיו נֶגֶד פֶּלִי־קַהֲלֵי יִשְׂרָאֵל, וַיִּפְרֹשׂ בְּפָיֹו הַשָּׁמַיְמָה:

בפסוק הקודם כתוב שעמד נגד פל קהל ישראל, ועתה מפרש איך היה נגד כל ישראל, ואיך ראוהו הרחוקים ממנו.<sup>כז</sup>  
ומבאר הכתוב: כי עשה שלמה כיור נחושת, ונתנו בתוך העזרה, חמש אמות ארכו וחמש אמות רחבו ושלוש אמות

❧ מי הבאר ❧

כג. מצודת דוד.

כד. אברבנאל במלכים.

כה. מצודת דוד.

כו. מצודת דוד.



קומתו, ועמד עליו וכרע על ברכיו, ופרש כפיו למעלה כלפי השמים, וכך התפלל את תפילתו<sup>כז</sup>.

(יד) וַיֹּאמֶר יְהוָה אֱלֹהֵי יִשְׂרָאֵל אֵין־כְּמוֹךָ אֱלֹהִים בַּשָּׁמַיִם וּבָאָרֶץ, שֹׁמֵר הַבְּרִית וְהַחֶסֶד לְעַבְדֶיךָ הַחֹלְכִים לְפָנֶיךָ בְּכָל־לֵבָם:

שֹׁמֵר הַבְּרִית: ממתין וגונז לשמור הברית והחסד, לקיים הבטחתו<sup>כח</sup>.

(טו) אֲשֶׁר שָׁמְרָתָּ לְעַבְדֶיךָ דָּוִד אָבִי אֵת אֲשֶׁר־דִּבַּרְתָּ לּוֹ, וְתַדְבֵּר בְּפִיךָ וּבִגְדֶיךָ מְלֵאתָ פִּיּוֹם הַזֶּה:

אֲשֶׁר שָׁמְרָתָּ: לשון אמנת הבטחה<sup>כט</sup>.  
וְתַדְבֵּר בְּפִיךָ וּבִגְדֶיךָ מְלֵאתָ: כמו שדברת, כן מלאת בכח ידך<sup>ל</sup>.

(טז) וַעֲתָה יְהוָה אֱלֹהֵי יִשְׂרָאֵל שֹׁמֵר לְעַבְדֶיךָ דָּוִד אָבִי אֵת אֲשֶׁר דִּבַּרְתָּ לּוֹ יֹאמַר לֹא־יִכָּרֵת לְךָ אִישׁ מִלְּפָנַי

❧ מי הבאר ❧

כז. מצודת דוד.  
כח. רש"י במלכים.  
כט. רש"י במלכים.  
ל. מצודת דוד.

יֹשֵׁב עַל־כִּסֵּא יִשְׂרָאֵל, רַק אִם־יִשְׁמְרוּ בְנֵיךָ  
 אֶת־דִּרְכָם לְלֶכֶת בְּתוֹרָתִי כַּאֲשֶׁר הִלְכָתָ לְפָנָי:  
 (יז) וְעַתָּה יְהוָה אֱלֹהֵי יִשְׂרָאֵל, יֵאֱמֹן דְּבַרְךָ אֲשֶׁר דִּבַּרְתָּ  
 לְעִבְדְּךָ לְדָוִד:

ושלמה המלך ממשיך ומתפלל:

ועתה הנני מבקש מלפניך אלקי ישראל, יֵאֱמֹן נָא דְבַרְךָ אֲשֶׁר  
 דִּבַּרְתָּ, דהיינו, אני מבקש ממך שתשגיח שפני לא יסורו מדרכי  
 ה', ועל ידי זה יתקיים מה שדיברת לדוד אבי, שיתקיים מלכות  
 בית דוד לעולם (כי המשך המלוכה, תלוי בשמירת התורה והמצוות,  
 כמו שאמר ה' לדוד. ולכן מבקש שלמה, שה' ישגיח על בנו שלא יסורו  
 מדרך התורה והמצוות, וע"י כן יתקיים מלכות בית דוד לעולם ועד)<sup>א</sup>.

(יח) כִּי הֵאֱמַנְם יֹשֵׁב אֱלֹהִים אֶת־הָאָדָם עַל־הָאָרֶץ, הִנֵּה  
 שָׁמַיִם וּשְׁמַיִם הַשָּׁמַיִם לֹא יִכְלְפוּךָ אַף כִּי־הִבִּיתָ הַזֶּה  
 אֲשֶׁר בָּנִיתִי:

כִּי הֵאֱמַנְם יֹשֵׁב אֱלֹקִים אֶת הָאָדָם עַל הָאָרֶץ, בלשון תמיהה: וכי איך  
 אפשר שיאמין אדם שישב אלקים על הארץ, והלא השמים ושמי  
 השמים לֹא יִכְלְפוּךָ<sup>ב</sup>, וכל שכן הבית הזה הבנוי בידי אדם<sup>ג</sup>.

לא. מלבי"ם במלכים.

לב. רש"י.

## אלא, מחמת חסד שגמלת לדוד אבי צמצמת שכינתך שתשרה על הארץ<sup>לד</sup>.

❧ מי הבאר ❧

לג. מלבי"ם במלכים.

וראה ברלב"ג במלכים וז"ל: כי האמנם ישב אלהים על הארץ. ר"ל הנני מתפלל לפניך את התפלה הזאת כי אני רואה באמת ששכינת הש"י והשגחתו תמשך גם כן באלו הדברים השפלים וזה מקום פלא כי השמים ושמי השמים לא יכילו הודך ורוממות מדרגתך והנימוס המושכל והמושקף לך מהם כי זה בלתי מושג לזולתך כי גבהה מאד מדרגת המושקף לך מהם על מה שהם עליו מהמציאות כמו שבארנו בראשון ובהמישי מספר מלחמות ה' וכל שכן שתדבק השגחתך והשקפתך באלו הענינים הפחותים מאד עד שתרד השגחתך בזה הבית אשר בניתי ויושג לך ענינו. עכ"ל.

לד. רש"י.

וראה ברמב"ן (שמות כ"ה א') וז"ל: כאשר דבר השם עם ישראל פנים בפנים עשרת הדברות, וצוה אותם על ידי משה קצת מצות שהם כמו אבות למצותיה של תורה, כאשר הנהיגו רבותינו עם הגרים שבאים להתיהד (יבמות מ"ז), וישראל קבלו עליהם לעשות כל מה שיצוה על ידו של משה, וברת עמהם ברית על כל זה, מעתה הנה הם לו לעם והוא להם לאלהים כאשר התנה עמהם מתחלה ועתה אם שמוע תשמעו בקולי ושמרתם את בריתי והייתם לי סגולה (לעיל י"ט ה'), ואמר ואתם תהיו לי ממלכת כהנים וגוי קדוש (שם י"ט ו'), והנה הם קדושים ראויים שיהיה בהם מקדש להשרות שכינתו ביניהם. ולכן צוה תחלה על דבר המשכן שיהיה לו בית בתוכם מקודש לשמו, ושם ידבר עם משה ויצוה את בני ישראל.

והנה עקר החפץ במשכן הוא מקום מנוחת השכינה שהוא הארון, כמו שאמר (שמות כ"ה כ"ב) ונועדתי לך שם ודברתי אתך מעל הכפרת, על כן הקדים הארון והכפרת בכאן כי הוא מוקדם במעלה, וסמך לארון השלחן והמנורה שהם כלים כמוהו, ויורו על ענין המשכן שבעבורם נעשה. אבל משה הקדים בפרשת ויקהל את המשכן את אהלו ואת מכסהו (שמות ל"ה י"א), וכן עשה בצלאל (שמות ל"ו ח'), לפי שהוא הראוי לקדם במעשה.

וסוד המשכן הוא, שיהיה הכבוד אשר שכן על הר סיני שוכן עליו בנסתרה. וכמו שנאמר שם (שמות כ"ד ט"ז) וישכן כבוד ה' על הר סיני, וכתוב (דברים ה' כ"א) הן הראנו ה' אלהינו את כבודו ואת גדלו, כן כתוב במשכן וכבוד ה' מלא את המשכן (שמות מ' ל"ד). והזכיר במשכן שני פעמים וכבוד ה' מלא את המשכן, כנגד את כבודו ואת גדלו. והיה במשכן תמיד עם ישראל הכבוד שנראה להם בהר סיני. ובבא משה (שמות ל"ד ל"ד) היה אליו הדבור אשר נדבר לו בהר סיני. וכמו שאמר במתן תורה (דברים ה' ל"ו) מן השמים השמיעך את קולו ליסרך ועל הארץ הראך את אשו הגדולה, כך במשכן כתיב (במדבר ז' פ"ט) וישמע את הקול מדבר אליו מעל הכפרת מבין שני הכרובים וידבר אליו.

ונכפל וידבר אליו להגיד מה שאמרו בקבלה שהיה הקול בא מן השמים אל משה מעל הכפרת ומשם מדבר עמו, כי כל דבור עם משה היה מן השמים ביום ונשמע מבין שני הכרובים, כדרך דבריו שמעת מתוך האש (דברים ד' ל"ו), ועל כן היו שניהם זהב. וכן אמר הכתוב (שמות כ"ט מ"ב

## מִי הַבָּאֵר

מ"ג) אשר אועד לכם שמה לדבר אליך שם ונקדש בכבודי, כי שם יהיה בית מועד לדבור ונקדש בכבודי.

והמסתכל יפה בכתובים הנאמרים במתן תורה ומבין מה שכתבנו בהם יבין סוד המשכן ובית המקדש, ויוכל להתבונן בו ממה שאמר שלמה בחכמתו בתפלתו בבית המקדש ה' אלהי ישראל (מלכים א' ח' כ"ג), כמו שאמר בהר סיני ויראו את אלהי ישראל (שמות כ"ד י'), והוסיף שם לפרש 'ה' לענין שרמזנו שם למעלה כי אלהי ישראל יושב הכרובים (מלכים א' ח' כ"ג), כמו שאמר וכבוד אלהי ישראל עליהם מלמעלה היא החיה אשר ראיתי תחת אלהי ישראל בנהר כבר ואדע כי כרובים המה (יחזקאל י' י"ט כ'). ואמר דוד ולתבנית המרכבה הכרובים זהב לפורשים וסוככים על ארון ברית ה' (דברי הימים א' כ"ה י"ח), וכן יזכיר תמיד בבית המקדש לשם ה' (מלכים א' ח' י"ט), לשמך (שם ח' מ"ד), ויאמר בכל פעם ופעם ואתה תשמע השמים (שם ח' ל"ב), במדת רחמים, וכתוב (שם ח' מ"ד מ"ה) והתפללו אל ה' דרך העיר אשר בחרת בה והבית אשר בניתי לשמך ושמעת השמים, ובביאור אמר כי האמנם ישב אלהים את האדם על הארץ הנה שמים ושמי השמים לא יכלכלוך (דברי הימים ב' ו' י"ח). וכתוב על הארון להעלות משם את ארון האלהים אשר נקרא שם שם ה' צבאות יושב הכרובים עליו (שמואל ב' ו' ב'). ובדברי הימים (א' י"ג ו') להעלות משם את ארון האלהים ה' יושב הכרובים אשר נקרא שם, כי השם יושב הכרובים. עכ"ל.

וברמב"ן להלן (שמות כ"ה כ"א) וז"ל: ואל הארון תתן את העדות. לא ידעתי למה נכפל, שהרי כבר אמור (לעיל פסוק מ"ו) ונתת אל הארון את העדות. וי"ל שבא ללמד שבעודו ארון בלא כפרת יתן תחלה העדות לתוכו ואח"כ יתן הכפרת עליו. וכן מצינו כשהקים המשכן נאמר ויתן את העדות אל הארון (להלן מ' כ'), ואח"כ ויתן את הכפרת על הארון מלמעלה. לשון רש"י. ואם היה זה צוואה, משמעו יותר שאחר שיתן הכפרת על הארון, כאשר אמר, יתן בארון את העדות, כי ארון יקרא גם בהיות הכפרת עליו. ועוד כי יש לשאול ג"כ, למה החזיר (בפסוק הבא) אשר על ארון העדות, כי בידוע שהכרובים הם על ארון העדות, ומה צורך לפרש עוד כיון שאמר מעל הכפרת מבין שני הכרובים.

אבל פירושו, כי בעבור שיצוה בכרובים להיותם פורשי כנפים למעלה (בפסוק הקודם), ולא אמר למה יעשם כלל, ומה שישמשו כמשכן, ולמה יהיו בענין הזה, לכך אמר עתה ונתת הכפרת עם כרוביו, שהכל דבר אחד על הארון מלמעלה, כי אל הארון תתן את העדות אשר אתן אליך, כדי שיהיה לי כסא כבוד, כי אני אועד לך שם ואשכין שכינתי עליהם, ודברתי אתך מעל הכפרת מבין שני הכרובים, בעבור שהוא על ארון העדות.

והנה הוא כמרכבה אשר ראה יחזקאל שאמר היא החיה אשר ראיתי תחת אלהי ישראל בנהר כבר ואדע כי כרובים המה (יחזקאל י' כ'), ולכך נקרא יושב הכרובים (שמואל א' ד' ד'), כי היו פורשי כנפים להורות שהם המרכבה נושאי הכבוד, וכמו שנאמר (דברי הימים א' כ"ה י"ח) ולתבנית המרכבה הכרובים זהב לפורשים וסוככים על ארון ברית ה', כאשר הזכרתי (בהקדמה לפרשת תרומה).

ועל דעת רבותינו (הגניגה י"ג) הם צורות אדם, מלשון ארמית שתאמר לעלם רביא. והחזיר בשם הזה הכ"ף שרש, כי כן השם, כנערים, להורות על עניינם.

(ט) וּפְנִיתָ אֶל־הַפֶּלֶת עֲבֹדְךָ וְאֶל־תְּחִנָּתוֹ יְהוָה אֱלֹהֵי,  
 לְשִׁמְעַי אֶל־הַרְנָה וְאֶל־הַתְּפִלָּה אֲשֶׁר עֲבֹדְךָ מִתְּפִלֵּל  
 לְפָנָיִךְ:

ומפני היות השראת השכינה בבית הזה<sup>ל</sup>, הנני מבקש שתפנה אל תפילת עבדך<sup>ל</sup>. ואני מתפלל ומתחנן שתהיה שעה זו עת

❧ מי הבאר ❧

ואם תחשוב עוד למה היו פנים איש אל אחיו (פסוק ב') ולמה היו מקשה (פסוק י"ח), תוכל לדעת כי ראוי להם שיהיו פורשי כנפים למעלה, כי הם כסא עליון וסוככים על העדות שהיא מכתב אלהים (שמות ל"ב ט"ז). וזה טעם ולתבנית המרכבה, כי הכרובים שראה יחזקאל נושאים הכבוד תבנית לכרובים שהם כבוד ותפארת, והכרובים אשר במשכן ובמקדש תבנית להן, כי גבוה מעל גבוה שומר וגבוהים עליהם (קהלת ה' ז'). וזה טעם ואדע (יחזקאל י' ב'), שראה באחד וידע באחד, ולפיכך אמר המה (שם). והמשכיל יבין. עכ"ל.

ובאור החיים הקדוש (שמות כ"ה ט') וז"ל: ככל אשר וגו'. בפסיקתא (רבתי ט"ז) אמרו כשאמר ה' למשה ועשו לי וגו' נבהל משה ואמר לפניו הלא השמים ושמי השמים לא יכלכלוהו וגו' עד שאמר לו הקדוש ברוך הוא לא כמו שאתה סובר אלא כ' קרשים וכו' עד כאן. וצריך לדעת מי עמד בסוד ה' ומשה עבדו לדעת כל הדברים שעברו ביניהם, והגם שכל דבריהם דברי קבלה הם עם כל זה לא יבצר דבר מהכתובים. ונראה לומר לדבריהם ז"ל שהוקשה להם שאין משמעות לכתוב ממה נפשך אם הוא נמשך למטה על זה הדרך ככל אשר וגו' תעשו לא היה לו לומר וכן בתוספת וא"ו אלא כן תעשו שהיא גזרת תחלת מה שאמר ככל אשר וגו', ואם אומרו ככל חוזר לאומרו ועשו לי מקדש לא היה לו להפסיק באומרו ושכנתי בתוכם אלא היה לו לומר ועשו לי מקדש ככל אשר וגו' ואחר כך יאמר ושכנתי וגו', וממה שהקדים לומר ושכנתי גילה ה' כי גמר מאמר כללות המצוה ולא הוצרך לומר בה ככל וגו' וסמך על מה שיודיענו כל פרטי המעשה שיעור הקרשים וכל הכלים כמו שאמר אחר כך, וממה שאנו רואים שנמלך אחר כך לומר ככל וגו' המשכיל יבין שזה היה לצד דברים שנולדו באמצע שזולת זה מתחילה מאי סבר שלא אמר ככל ולבסוף מאי סבר. ונשכיל לדעת מה הם הדברים שיכולין להיות באמצע, מהתשובה אתה יודע השאלה, והתשובה היא ככל אשר אני וגו' הא למדת שחשב יותר והסברא תצדיק ותאמת זה ויותר זה אין לו שיעור לבבך יבין כי ישנה לתמיה, והוא אומרם שאמר הלא שמי השמים וגו' ועל זה הוצרך להשיבו ואמר לו ככל אשר וגו' והראהו תבנית המשכן באותו מצב, והכתוב מעיד על זה מאומרו מראה ולא אמר אראה לעתיד, ואז ראה כי היה עשרים קרשים וגו'. וטעם הראיה ולא הספיק בדיבור, אבאר בעזרת השם בסמוך. עכ"ל.

לה. רלב"ג במלכים.

לו. רלב"ג במלכים. מלבי"ם במלכים.

רצון, שתשמע אל התפילה שאני מתפלל לפניך היום<sup>לז</sup>.

ועתה מומשיך שלמה המלך ומתפלל<sup>לח</sup>:

(כ) לְהִיּוֹת עֵינֶיךָ פְּתֻחוֹת אֶל־הַבַּיִת הַזֶּה יוֹמָם וְלַיְלָה אֶל־הַמָּקוֹם אֲשֶׁר אָמַרְתָּ לְשׁוֹם שְׁמֶךָ שָׁם, לְשִׁמּוֹעַ אֶל־הַתְּפִלָּה אֲשֶׁר יִתְפַּלֵּל עַבְדְּךָ אֶל־הַמָּקוֹם הַזֶּה:

להיות עיניך פתוחות, שיתמיד ה' יתברך להשגיח בעיני ה' המשוטטות, שישמע תמיד התפילות שיתפללו בבית המקדש<sup>לט</sup>.

(כא) וְשָׁמַעְתָּ אֶל־תְּחִנּוּנַי עַבְדְּךָ וְעַמֶּךָ יִשְׂרָאֵל אֲשֶׁר יִתְפַּלְּלוּ אֶל־הַמָּקוֹם הַזֶּה, וְאַתָּה תִּשְׁמַע מִמָּקוֹם שְׁבִתְךָ מִן־הַשָּׁמַיִם וְשָׁמַעְתָּ וְסָלַחְתָּ:

ושמעתי אל תחנוני עבדך ועמך ישראל: בין שיהיה המתפלל יחיד, או רבים, ישמע ה' יתברך את תפילתם<sup>מ</sup>.

❧ מי הבאר ❧

לז. מלבי"ם במלכים.

לח. עפ"י מלבי"ם במלכים.

לט. מלבי"ם במלכים.

מ. אברבנאל במלכים.

וראה במלבי"ם במלכים וז"ל: והנה השתמש פה בנ' לשונות, רנה, תפלה, תחנה. הרנה הוא ספור שבחי המקום כמ"ש חז"ל לעולם יזכיר אדם שבחו של מקום ואח"כ יתפלל. והתפלה עקרה שפיכת הנפש ודבקות הרוח ופלילת הנפש להתדבק בשורשה ולא תהיה רק לאלהים, ותחנה היא בקשת הצרכים, וענינה מענין חנון ומתנת חנם, שגם בשאין ראוי מבקש מתנת חנם, אבל

(כב) אִם-יִחַטֵּא אִישׁ לְרַעְהוּ וְנִשְׂא-בֹ אֱלֹה לְהֶאֱלֹתוֹ,  
וּבֹא אֱלֹה לְפָנַי מִזְבֵּחַךָ בַּבַּיִת הַזֶּה:

אם יחטא איש לרעהו בדבר ממוז, ונתחייב להשביעו שבועה,  
ובא להשבע לפני המזבח<sup>מא</sup>.  
אֱלֹה: שבועה<sup>מב</sup>.

(כג) וְאַתָּה תִשְׁמַע מִן-הַשָּׁמַיִם וְעָשִׂיתָ וְשִׁפְטָה  
אֶת-עַבְדֶּיךָ לְהָשִׁיב לְרָשָׁע לְתֵת דְּרָכֹו בְּרֹאשׁוֹ,  
וְלְהַצְדִּיק צְדִיק לְתֵת לוֹ כְּצַדְקָתוֹ:

וְאַתָּה תִשְׁמַע מִן הַשָּׁמַיִם, וְעָשִׂיתָ וְשִׁפְטָה אֶת עַבְדֶּיךָ,  
לְהָשִׁיב לְרָשָׁע: הנשבע לשקר ולשווא<sup>מג</sup>, לְתֵת דְּרָכֹו בְּרֹאשׁוֹ: לתת  
לרשע ענשו בראשו<sup>מד</sup>. וְלְהַצְדִּיק צְדִיק: את הנשבע באמת, ואת  
המשביע בצדק<sup>מה</sup>, לְתֵת לוֹ כְּצַדְקָתוֹ.

❧ מי הבאר ❧

המתפלל ישיג שאלתו מצד הדבקות והמחשבה הטהורה המושכת השפע מן הצנור העליון כי  
יתקרב לאלהים בחשק ואהבה ותשוקה וכוונה רצויה. עכ"ל.

מא. מצודת דוד. וזה לשון המצודת דוד: ונשא בו אלה. ויהויב בו חוב שבועה להשביעו.

מב. מצודת ציון במלכים.

מג. מצודת דוד.

מד. עפ"י מצודת דוד.

מה. מצודת דוד.

(כד) וְאִם־יִנְגַף עֲמֹךָ יִשְׂרָאֵל לְפָנַי אֹיֵב כִּי יַחְטְאוּ־לָךְ,  
וְשָׁבוּ וְחֹדְדוּ אֶת־שִׁמְךָ וְהִתְפַּלְלוּ וְהִתְחַנְּנוּ לְפָנַיךָ  
בְּבַיִת הַזֶּה:

אם ינגפו עמך ישראל לפני האויבים ח"ו, בגלל שחטאו לך<sup>מ</sup>.  
ושבו וחזרו בתשובה, והודו את שִׁמְךָ, שחייב אדם לברך על  
הרעה כשם שמברך על הטובה<sup>מ</sup>. והתפללו והתחננו אליך בבית  
המקדש.

(כה) וְאַתָּה תִּשְׁמַע מִן־הַשָּׁמַיִם וְסַלַּחַת לַחַטָּאת עֲמֹךָ  
יִשְׂרָאֵל, וְהִשִּׁיבוֹתֶם אֶל־הָאָדָמָה אֲשֶׁר־נָתַתָּה לָהֶם  
וְלְאַבְתֵּיהֶם:

ואתה תשמע מן השמים, וסלחת לחטאת עמך ישראל, וְהִשִּׁבְתֶּם  
אֶל הָאָדָמָה: שכאשר יצאו למלחמה לא ילכו עוד בשבי, אלא  
ישוּבוּ לארצם<sup>מ</sup>, אל האדמה אשר נתת לאבותם.

❧ מי הבאר ❧

מו. רש"י. מצודת דוד במלכים.

מו. רש"י במלכים. ברכות פרק ט' משנה ה'.

מח. מצודת דוד.



(כו) בַּהֶעָצֵר הַשָּׁמַיִם וְלֹא־יִהְיֶה מָטָר כִּי יִחַטְאוּ־לָךְ,  
וְהִתְפַּלְלוּ אֶל־הַמָּקוֹם הַזֶּה וְהוֹדוּ אֶת־שִׁמְךָ מִחַטָּאתָם  
יִשׁוּבוּן כִּי תַעֲנֵם:

בַּהֶעָצֵר הַשָּׁמַיִם: כדכתיב<sup>מט</sup> וְעָצַר אֶת הַשָּׁמַיִם וְלֹא יִהְיֶה מָטָר.

(כז) וְאַתָּה תִשְׁמַע הַשָּׁמַיִם וְסִלַּחְתָּ לְחַטָּאת עַבְדֶּיךָ  
וְעַמֶּךָ יִשְׂרָאֵל כִּי תוֹרַם אֶל־הַדָּרֶךְ הַטּוֹבָה אֲשֶׁר  
יִלְכוּ־בָהּ, וְנָתַתָּה מָטָר עַל־אֲרָצְךָ אֲשֶׁר־נָתַתָּה לְעַמֶּךָ  
לְנַחֲלָה:

(כח) רָעַב כִּי־יִהְיֶה בְּאֶרֶץ דְּבָר כִּי־יִהְיֶה שָׂדֵפוֹן וַיִּרְקֹן  
אֲרָבָה וְחִסִּיל כִּי יִהְיֶה כִּי יִצְרִילוּ אוֹיְבָיו בְּאֶרֶץ  
שְׁעָרָיו, כִּלְיָנָגַע וְכָל־מַחֲלָה:

עתה הוסיף שלמה המלך עוד בקשה כוללת, שיענה ה' על כל מיני תפלות ועל כל מיני הצרכים, בין הנוגע לכלל בין הנוגע לפרט.

וחשב רעב, דבר, שדפון, ירקון, ארבה, חסיל, חרב, והם ארבעה שפטים הרעים שחשב יחזקאל<sup>נא</sup> חרב, רעב, חיה, רעה, דבר, שהם הכוללים כל מיני הרעות הנמצאים בעולם, והם אבות לכולם<sup>נב</sup>.

ואחר שחשב כל מיני הרעות, הוסיף<sup>נג</sup>:

(כט) כָּל־תְּפִלָּה כָּל־תְּחִנָּה אֲשֶׁר יִהְיֶה לְכָל־הָאָדָם וְלְכָל עַמּוּד יִשְׂרָאֵל, אֲשֶׁר יֵדְעוּ אִישׁ נִגְעוֹ וּמִכְאָבוֹ וּפְרִשׁ כִּפְיוֹ אֶל־הַבַּיִת הַזֶּה:

כָּל תְּפִלָּה כָּל תְּחִנָּה: לכולל כל מיני התפלות שיתפלל עליהם האדם<sup>נד</sup>. והוסיף אֲשֶׁר יִהְיֶה לְכָל הָאָדָם וְלְכָל עַמּוּד יִשְׂרָאֵל, דהיינו

מִי הַבָּאֵר

נא. פרק י"ד.

נב. מלבי"ם במלכים.

נג. מלבי"ם במלכים.

וזה לשון המלבי"ם במלכים: רעב כי יהיה. עתה הוסיף עוד שאלה כוללת שיענה ה' על כל מיני תפלות ועל כל מיני הצרכים בין הנוגע להכלל בין הנוגע להפרטים, וחשב רעב, דבר, שדפון, ירקון, ארבה, חסיל, חרב, והם ארבעה שפטים הרעים שחשב יחזקאל (ס"ו י"ד) חרב, רעב, חיה, רעה, דבר, שהם הכוללים כל מיני הרעות הנמצאים בעולם, והם אבות לכולם, שסבת הרעות יהיו או ע"י הטבע הכוללת וזה רעב, או על ידי הטבע של האדם עצמו שנשתנה לרוע וזה דבר, או ע"י בעלי רצון וזה חיה רעה, או על ידי בעלי בחירה וזה חרב, וכמ"ש (דברים ל"ב, כ"ד-כ"ה) מזוי רעב, ולחומי רשף, שן בהמות, מחוץ תשכל חרב, וכן סדרם בתוכחה של תו"כ כמ"ש המבארים שמה. ונגד חיה רעה אמר ארבה חסיל, ונגד חרב אמר כי יצר לו אויבו. ואחר שחשב ארבעה אבות נזיקין הוסיף כל נגע כל מחלה, כל נגע כולל כל התולדות המתיחסות לנג' שפטים רעב דבר חרב, וכל מחלה כולל כל תולדות שתחת סוג דבר. ואחר שחשב כל מיני הרעות, הוסיף:

נד. מלבי"ם במלכים.

כל מיני המתפללים והנצרכים לישועה, בין יחיד בין רבים, בין כל עמך ישראל כלל עם ישראל, ובין כל האדם יחידים<sup>נח</sup>.

(ל) וְאַתָּה תִּשְׁמַע מִן־הַשָּׁמַיִם מְכוּן שְׁבֹתֶךָ וְסִלְחָתָךְ וְנָתַתָּה לְאִישׁ כְּכֹל־דַּרְכָּיו אֲשֶׁר תִּדְעַ אֶת־לִבָּבוֹ, כִּי אַתָּה לְבַדְּךָ יֹדַעַת אֶת־לִבְּכֵי בְנֵי הָאָדָם:

ואתה תשמע מן השמים, ממקום בית שכינתך<sup>נח</sup>, ותסלח לעוונותיהם<sup>נח</sup>, ותעשה את בקשותיהם<sup>נח</sup>.

ונתת לאיש ככל דרכיו, שגלוי לפניך לבבו, כי אתה לבדך יודע את לבבות כל בני האדם<sup>נח</sup>. והכוונה בזה: למשל, אם מבקש עשירות, וה' יודע כפי טבע האיש שאם יתעשר יסור מיראת ה', לא ימלא בקשתו. וכן הגם שבלבבו חושב עתה האיש שעל ידי שיתעשר יפליא לעשות חסד וצדקה וכדומה, וה' יודע האמת כי כפי דרכי לבבו וכפי מנהגיו יהיה בהפך, שעל ידי

### ❧ מי הבאר ❧

וזה לשון המלבי"ם במלכים: כל תפלה כל תחנון. לכלול כל מיני התפלות שיתפלל עליהם האדם בין ע"י תפלה בין ע"י תחנון ותחנונים, והוסיף כל מיני המתפללים והנצרכים לישועה בין יחיד בין רבים, וז"ש לכל האדם לכל עמך ישראל, ר"ל בין כלל העם בין כל אדם יחידים.

נח. מלבי"ם במלכים.

נז. תרגום רב יוסף.

נז. תרגום רב יוסף.

נח. תרגום יונתן במלכים.

נט. תרגום יונתן במלכים.

העושר ימוט מיראת השם, לא ימלא שאלתו. וכן בכל הדומה לזה.<sup>ס</sup>

(לא) לְמַעַן יִירָאוּךָ לְלֶכֶת בְּדַרְכֶיךָ כָּל־הַיָּמִים אֲשֶׁר־יִהְיוּ חַיִּים עַל־פְּנֵי הָאָדָמָה, אֲשֶׁר נָתַתָּה לְאַבְתִּינֹו:

כשיראו שתסלח להם כאשר שבים אליך, ומתפללים אליך בבית הזה, ידעו כי בעונש העוון בא להם הנגע והמחלה, ועל ידי כן ייראוך.<sup>סא</sup>

(לב) וְגַם אֶל־הַנְּכָרִי אֲשֶׁר לֹא מֵעַמְּךָ יִשְׂרָאֵל הוּא וּבֹא מֵאֶרֶץ רְחוֹקָה לְמַעַן שְׁמַךְ הַגָּדוֹל וַיְיָדֶךָ הַחֲזָקָה וּזְרוּעֶךָ הַנְּטוּיָה, וּבָאוּ וְהִתְפַּלְּלוּ אֶל־הַבַּיִת הַזֶּה:

(לג) וְאַתָּה תִשְׁמַע בְּזִמְתֵּי שְׁמַיִם מִמְּכוֹן שְׁבֹתֶךָ וְעָשִׂיתָ כָּכָל אֲשֶׁר־יִקְרָא אֵלֶיךָ הַנְּכָרִי, לְמַעַן יֵדְעוּ כָּל־עַמֵּי

מי הבאר

ס. מלבי"ם במלכים.

וברלב"ג במלכים וז"ל: ונתת לאיש ככל דרכיו אשר תדע את לבבו. כי באר בזה כי מפני התפלה לא יקבל תועלת אם לא יהיה לבו שלם עם הש"י או תשמע תפלתו לתת לו ככל דרכיו לפי עניינו בעת התפלה, וזה יהיה סבה שייראוך ישראל תמיד בהכירם כי הטאיהם סבבו להם אלו הרעות עד שתכף ששבו מהם שמעת לקולם. עכ"ל.

סא. רד"ק במלכים. מצודת דוד.

הָאָרֶץ אֶת־שִׁמְךָ וְלִירָאָה אֶתְךָ כְּעִמְךָ יִשְׂרָאֵל וְלִדְעַת  
כִּי־שִׁמְךָ נִקְרָא עַל־הַבַּיִת הַזֶּה אֲשֶׁר בָּנִיתִי:

וגם אל הנכרי תשמע, ועשית את בקשתו אף על פי שאינו ראוי, בכדי שעל ידי זה יהיה שני דברים<sup>20</sup>:

א. לִמְעַן יִדְעוּ כָּל עַמֵּי הָאָרֶץ אֶת שִׁמְךָ וְלִירָאָה אֶתְךָ כְּעִמְךָ יִשְׂרָאֵל, שבזה שיראו שה' שומע תפילה, יכירו וידעו כי הוא יתברך משגיח בשפלים, ושהוא קרוב לכל קוראיו, עד שתגיע מדרגת יראתם להתדמות עם יראת ישראל, שבא על ידי הכרתם שהוא משגיח בפרטים בהשגחה נפלאה<sup>20</sup>.

ב. שידעו כִּי שִׁמְךָ נִקְרָא עַל הַבַּיִת הַזֶּה והוא שער השמים<sup>70</sup>.

(לד) כִּי־יֵצֵא עִמְךָ לַמַּלְחָמָה עַל־אֹיְבָיו בַּדֶּרֶךְ אֲשֶׁר  
תִּשְׁלַחֵם, וְהַתְּפַלְלוּ אֵלַיךָ דֶּרֶךְ הָעִיר הַזֹּאת אֲשֶׁר  
בַּחֲרָתָ בָּהּ וְהַבַּיִת אֲשֶׁר־בָּנִיתִי לְשִׁמְךָ:

❧ מי הבאר ❧

סב. מלבי"ם במלכים.

סג. מלבי"ם במלכים.

סד. מלבי"ם במלכים.

וברש"י במלכים וז"ל: ככל אשר יקרא אליך הנכרי. ובישראל הוא אומר (לעיל פסוק ל"ט): ונתת לאיש ככל דרכיו, לפי שישראל מכיר בהקב"ה, ויודע שהיכולת בידו, ואם אין תפלתו נשמעת, תולה את הדבר בעצמו ובחטאו, אבל עובד גילולים קורא תגר, ואומר: בית ששמו הולך לסוף העולם, נתייגעתי לכמה דרכים ובאתי והתפללתי בו, ולא מצאתי בו ממש, כשם שאין ממש בעבודת גלולים, לפיכך ככל אשר יקרא אליך הנכרי, אבל ישראל, אם אתה רואה שהוא משחית בממונו את חברו, אל תתן לו. עכ"ל. וכ"ה ברש"י כאן.

דָּרַךְ הָעִיר: פונים לצד ירושלים<sup>טז</sup>.

עד עתה ביקש על התפילות שיתפללו בתוך בית המקדש, וכאן מבקש שישמע ה' גם לתפילות שיתפללו מחוץ לירושלים דרך בית המקדש<sup>טז</sup>.

(לח) וְשָׁמַעַתָּ מִן־הַשָּׁמַיִם אֶת־תְּפִלָּתָם וְאֶת־תְּחִנָּתָם, וְעָשִׂיתָ מְשַׁפָּטָם:

וְעָשִׂיתָ מְשַׁפָּטָם: לנקום נקמתם מיד האויב<sup>טז</sup>.

(לו) כִּי יַחֲטְאוּ־לָךְ כִּי אֵין אָדָם אֲשֶׁר לֹא־יִחַטָּא וְאַנְפֹתָ בָּם וּנְתַתָּם לְפָנַי אוֹיֵב, וְשָׁבוּם שׁוֹבֵיהֶם אֶל־אָרֶץ רְחוֹקָה אוֹ קְרוֹבָה:

(לז) וְהִשִּׁיבוּ אֶל־לְבָבְכֶם בְּאָרֶץ אֲשֶׁר נִשְׁפּוּ־שָׁם, וְשָׁבוּ וְהִתְחַנְּנוּ אֵלַי בְּאָרֶץ שְׂבָיִם לֵאמֹר חָטְאָנוּ הֶעֱיִינֵנוּ וְרָשַׁעְנוּ:

וְשָׁבוּ: מלשון תשובה<sup>טז</sup>.

❧ מי הבאר ❧

סה. רש"י.

סו. מלבי"ם במלכים. רלב"ג במלכים.

סז. מצודת דוד. רש"י. רד"ק במלכים.

(לח) וְשָׁבוּ אֵלַיךְ בְּכָל-לֵבָם וּבְכָל-נַפְשָׁם בְּאֶרֶץ שְׂבִיבִים  
אֲשֶׁר-שָׁבוּ אֹתָם, וְהִתְפַּלְּלוּ דֶרֶךְ אֲרָצָם אֲשֶׁר נָתַתָּה  
לְאֲבוֹתָם וְהָעִיר אֲשֶׁר בְּחֶרֶת וְלִפְנֵי אֲשֶׁר-בָּנִיתִי  
לְשִׁמְךָ:

וְשָׁבוּ: מלשון תשובה<sup>סח</sup>.

אֲשֶׁר שָׁבוּ אֹתָם: מלשון שביח<sup>צ</sup>.

דֶּרֶךְ אֲרָצָם: כי כאשר הם בארץ אויב, תהיה הכוונה שתעבור  
התפלה דרך ארצם והעיר והבית<sup>עא</sup>.

מי הבאר

סח. מצודת ציון במלכים.

וראה ברלב"ג במלכים בביאור הפסוקים האלו וז"ל: כי יחטאו לך. זכר עתה מין אחר מהתפלה  
הוין מבית המקדש, והוא כשיגלו ישראל מעל אדמתם על רוב חטאיהם, וישבו אל הש"י בארץ  
שוביהם, והתודו את עונם ואת חטאתם אשר חטאו בהם, ויכירו כי עונותיהם סכבו להם כל זה  
הרע, וישבו אל הש"י ללכת בדרכיו בכל לבם ובכל נפשם, והתפללו אליך לצד ארץ ישראל  
נכה ירושלים ובית המקדש, שמע ה' תפלתם ותחנתם עשה משפטם לפי היות לבבם אליך בעת  
התפלה בדרך שתסלח חטאיהם וגם פשעיהם שהם על דרך המרד, ותתנם לרחמים לפני  
שוביהם ורחמם בארץ שהם גולים בה, והנה לא בקש שישמע תפלתם מהגלות, כי זה ממה  
שיצטרך אל עוצם ההשגחה הפרטית, ושישלם עון העם היושב אז בארץ ישראל, כאמרו כי לא  
שלם עון האמורי עד הנה. עכ"ל.

סט. מצודת ציון בפסוק הקודם במלכים.

ע. מצודת ציון במלכים.

עא. מצודת דוד.

ובמלבי"ם במלכים וז"ל: וישבו אליך בכל לבבם ובכל נפשם שהיא התשובה הנמורה בלב ונפש  
וזה יהיה מצד שהם בארץ אויביהם אשר שבו אותם ר"ל שאח"כ תמצאן אותם רעות רבות  
וצרות עד שיראו שהם לא לבד בארץ שוביהם כי אם בארץ אויביהם, שהשובים הם אויביהם  
ומצירים להם, ועי"כ ישונו בתשובה שלמה והתפללו אליך דרך ארצם העיר והבית, כי הם הוין  
לארץ לכן יתפללו גם דרך ארצם. עכ"ל.

(לט) וְשִׁמְעֵתָ מִן־הַשָּׁמַיִם מִמְּכוֹן שְׁבֹתֶךָ אֶת־תְּפִלָּתָם  
וְאֶת־תְּחִנּוֹתֵיהֶם וְעָשִׂיתָ מִשְׁפָּטָם, וְסִלַּחְתָּ לְעַמֶּךָ אֲשֶׁר  
חָטְאוּ־לְךָ:

וְעָשִׂיתָ מִשְׁפָּטָם: לנקום מאויביהם, למען יכירו שלא טוב בעיני  
ה' הכבודת עולם על ישראל<sup>עב</sup>.

(מ) עֲתָה אֱלֹהֵי יְהוּדָא עֵינֶיךָ פְּתַחְוֹת וְאַזְנוֹיֶךָ קִשְׁבוּת,  
לְתַפִּלַּת הַמָּקוֹם הַזֶּה:

וממשיך שלמה ומתפלל:

עֲתָה אֱלֹהֵי: עתה אני מבקש ממך אלקי, יהי רצון מלפניך שיהיו  
נא עֵינֶיךָ פְּתַחְוֹת וְאַזְנוֹיֶךָ קִשְׁבוּת לְתַפִּלַּת הַמָּקוֹם הַזֶּה<sup>עב</sup>.

(מא) וְעֲתָה קוֹמָה יְהוָה אֱלֹהִים לְנוֹחֶךָ אֲתָה וְאַרְוֹן עֵינֶךָ,  
בְּחִנֵּיךָ יְהוָה אֱלֹהִים יִלְבְּשׁוּ תְּשׁוּעָה, וְחִסְדֶּיךָ יִשְׁמַחוּ  
בְּטוֹב:

❧ מי הבאר ❧

ראה ברש"י כאן להלן וז"ל: אשר בניתי לשמך. פתרון הבית הזה אשר בניתי כדי לגדל שמך,  
כי אז כשתקבל תפלתם אז יתפללו לך בבית הזה או בכל מקום שהם ויפנו לביתך זה. עכ"ל.

עב. מצודת דוד.

עג. נתבאר עפ"י תרגום רב יוסף.



קוֹמָה ה': קום ממקומך להשרות השכינה במקום המנוחה, שהוא בית קודש הקדשים<sup>ד</sup>, כי עד הנה היה מתהלך משילה לנוב ומנוב לגבעון<sup>ה</sup>, אבל כאן בבית המקדש יהיה מקום מנוחה וקבוע עד עולם<sup>ו</sup>. אַתָּה וְאֲרוֹן עֲזָדָ: שכינתך תשרה בבית המקדש, עם הארון, אשר הראת לכל את עוֹדך וכח זרועך בפלשתים בעת שלקחו את הארון בשבי, כמו שכתוב<sup>ז</sup> בשמואל<sup>ח</sup>.

כְּהִנְיָךְ ה' אֱלֹהִים יִלְבְּשׁוּ תְשׁוּעָה: דהיינו, תשועתך תקיפם מסביב לגמרי כמו בגד, וככתוב<sup>ט</sup> פִּי הַלְבִּישׁנִי בְּגֵדֵי יֵשַׁע. וְחִסְדִּיךָ יִשְׁמְחוּ בְטוֹב: וחסידיך ישמחו בטובה הבאה ממך<sup>י</sup>.

(מב) יְהוָה אֱלֹהִים אֶל־תֵּשֵׁב פָּנֵי מְשִׁיחֶיךָ, זְכָרָה לְחֶסְדֵי דָוִד עַבְדְּךָ:

ה' אלקים, אני מבקש ממך אל תשב פני ריקם, זכרה לחסדי דוד אבי ובעבורו אל תשב פני ריקם<sup>יא</sup>.

❧ מי הבאר ❧

עד. מצודת דוד.

עה. רש"י.

עו. מצודת דוד תהילים קל"ב ח'.

עז. שמואל א' פרקים ה' ו'.

עת. מצודת דוד תהילים קל"ב ח'.

עט. ישעיה ס"א י'.

פ. מצודת דוד. תרגום רב יוסף.

פא. מצודת דוד.

בשעה שביקש שלמה להכניס את הארון למקומו, דבקו שערים זה לזה ולא היה יכול להכניסו. אמר שלמה עשרים וארבע רננות<sup>פב</sup> ולא נענה, פתח ואמר<sup>פג</sup> שְׂאוּ שְׁעָרִים רְאִשֵׁיכֶם וּגּוֹ' ולא נענה, כיון שאמר ה' אֱלֹקִים אֵל תֵּשֵׁב פָּנַי מִשִּׁיחִיד, זָכְרָה לְחֶסְדִי דָוִד עֲבָדְךָ מִיַּד נִעְנָה. באותה שעה נהפכו פני שונאי דוד כשולי קדירה, וידעו הכל שמחל לו הקב"ה על אותו עון<sup>פד</sup>.

ובמדרש<sup>פה</sup> כתוב שאחר כך אמר שלמה<sup>פז</sup>: שְׂאוּ שְׁעָרִים רְאִשֵׁיכֶם וְהִנְשָׂאוּ פִתְחֵי עוֹלָם וַיָּבֹאוּ מֶלֶךְ הַכְּבוֹד. שאלו אותו השערים: מִי הוּא זֶה מֶלֶךְ הַכְּבוֹד. ענה להם: ה' צְבָאוֹת הוּא מֶלֶךְ הַכְּבוֹד סְלָה.

❧ מי הבאר ❧

פב. עיין רש"י בגמרא (מועד קטן ט').

פג. תהילים כ"ד ז, ט'.

פד. גמרא מועד קטן דף ט'.

פה. מדרש רבה שמות פרשה ח' אות א'.

פז. תהילים כ"ד.

דברי הימים ב' פרק ז' פסוקים א' – ט"ז

(א) וּבְכֹלוֹת שְׁלֹמֹה לְהַתְּפִיל וְהָאֵשׁ יָרְדָה מִהַשָּׁמַיִם  
וְתֹאכַל הָעֹלָה וְהַזִּבְחִים, וּכְבוֹד יְהוָה מָלֵא אֶת־הַבַּיִת:

(ב) וְלֹא יָכְלוּ הַכֹּהֲנִים לָבֹא אֶל־בַּיִת יְהוָה, כִּי־מָלֵא  
כְּבוֹד־יְהוָה אֶת־בַּיִת יְהוָה:

(ג) וְכָל בְּנֵי יִשְׂרָאֵל רֹאִים בְּרֹדֶת הָאֵשׁ וּכְבוֹד יְהוָה  
עַל־הַבַּיִת, וַיִּכְרְעוּ אַפַּיִם אֲרֻצָּה עַל־הַרְצָפָה וַיִּשְׁתַּחֲוּוּ,  
וְהוֹדוּת לַיהוָה כִּי טוֹב כִּי לְעוֹלָם חֲסִדוֹ:

על הרצפה: כי אמור להשתחוות על רצפת אבנים, ורק בבית  
המקדש מותר, ואחר שראו שזה המקום שה' בחר בו, השתחוו  
על הרצפה\*.

(ד) וְהַמֶּלֶךְ וְכָל־הָעָם, זָבָח וּזְבַח לְפָנָי יְהוָה:

(ה) וַיִּזְבַּח הַמֶּלֶךְ שְׁלֹמֹה אֶת־זֶבַח הַבָּקָר עֶשְׂרִים וּשְׁנַיִם  
אֵלֶף וְצֹאן מֵאָה וְעֶשְׂרִים אֵלֶף, וַיַּחֲנֹכוּ אֶת־בַּיִת  
הָאֱלֹהִים הַמֶּלֶךְ וְכָל־הָעָם:

וַיִּחְנְנוּ: התחלת דבר לעמוד בו משם והלאה, נקרא 'חינוך' בלשון המקרא<sup>2</sup>.

(1) וְהַכֹּהֲנִים עַל־מִשְׁמֹרוֹתָם עֹמְדִים וְהַלְוִיִּם בְּכָל־יְשִׁיר יְהוָה אֲשֶׁר עָשָׂה דָוִד הַמֶּלֶךְ לְהַדֹּת לַיהוָה בְּיַלְעוּלָם חֲסִדוֹ בְּהַלֵּל דָּוִד בְּיָדָם, וְהַכֹּהֲנִים (מחצצרים כתיב) מִחֲצָרִים נִגְדָם וְכָל־יִשְׂרָאֵל עֹמְדִים:

והכהנים עומדים על משמרותם, כל משמר מהכ"ד משמרות במקום מיוחד<sup>3</sup>. והלויים בכלי שיר אשר עשה דוד המלך, והם אומרים הודו לה' כי טוב כי לעולם חסדו<sup>4</sup>.

בְּהַלֵּל דָּוִד בְּיָדָם: בידי הלויים כלי השיר אשר עשה דוד כדי להלל בהם<sup>5</sup>.

וְהַכֹּהֲנִים מִחֲצָרִים נִגְדָם: והכהנים תוקעים בחצוצרות מול הלויים<sup>6</sup>. וכל ישראל עומדים לשמוע את ההילול<sup>7</sup>.

❧ מי הבאר ❧

ב. מצודת ציון.

ג. מצודת דוד.

ד. רש"י.

ה. מצודת דוד.

ו. מצודת דוד.

ז. מצודת דוד.

(ז) וַיִּקְדַּשׁ שְׁלֹמֹה אֶת־תּוֹךְ הַחֹצֵר אֲשֶׁר לִפְנֵי בַיִת־יְהוָה כִּי־עָשָׂה שָׁם הָעֹלוֹת וְאֵת חֲלָבֵי הַשְּׁלָמִים, כִּי־מִזְבֵּחַ הִנְחִישָׁתָּ אֲשֶׁר עָשָׂה שְׁלֹמֹה לֹא יִכּוֹל לְהַכִּיל אֶת־הָעֹלָה וְאֶת־הַמִּנְחָה וְאֶת־הַחֲלָבִים:

תּוֹךְ הַחֹצֵר אֲשֶׁר לִפְנֵי בַיִת ה': רצפת העזרה<sup>ה</sup>.

ויקדש שלמה המלך את רצפת העזרה בקדושת מזבח, בכדי שיוכלו להקריב על רצפת העזרה, משום שהמזבח קטן מהכיל את רוב הקרבנות שהקריב שלמה<sup>ט</sup>.

❧ מי הבאר ❧

ח. רש"י. רלב"ג. מצודת דוד.

ט. רש"י בפירושו הראשון לפי שיטת רבי יהודה.

אולם רבי יוסי חולק על זה, ואומר רבי יוסי לרבי יהודה: הרי כתוב לעיל (ג' ד') שהקריב שלמה אלף עולות ביום אחד על המזבח שעשה משה, והרי מקום המערכה במזבח של משה הוא אמה על אמה (ואע"פ שהמזבח היה חמש על חמש, אבל יורד מצד אחד של המזבח אמה לקרנות, ועוד אמה למקום הילוך רגלי הכהנים, וכן גם בצד השני, אם כן נשאר רק אמה על אמה למערכה), וכאן מקום המערכה של המזבח הוא עשרים על עשרים אמה (כמבואר במסכת מידות פרק ג' משנה א', ע"ש), א"כ מקום המערכה במזבח הזה גדול משל משה ארבע מאות פעמים, ואפשר להקריב עליו ארבע מאות אלף קרבנות ביום אחד (כי על כל אמה על אמה אפשר להקריב אלף עולות, ואש של מעלה ממהרת לשרוף), וא"כ מה הכוונה כאן שקידש המלך את תוך החצר כי מזבח הנחושת קטן מהכיל. אלא מפרש רבי יוסי שהכוונה בפסוק ויקדש שלמה את תוך החצר' היינו שקבע שלמה מזבח של אבנים מחובר ברצפה (המזבח של משה לא היה מחובר ברצפה), משום שמזבח הנחושת של משה רבינו קטן מהכיל את רוב הקרבנות. ושלמה הקריב עשרים ושנים אלף בקר, ומאה ועשרים אלף צאן, ואין מקום עבורם על המזבח של משה שמכיל רק אלף עולות, ולזה עשה מזבח גדול של אבנים במקום מזבח הנחושת, וחיברו ברצפה, והוא מחזיק ארבע מאות אלף עולות. ואז בודאי יחזיק את הקרבנות שמקריב שלמה.

ועתה צריך לבאר מה יענה רבי יהודה על דברי רבי יוסי. אלא רבי יהודה לשיטתו, שהמזבח של משה הוא יותר גדול, וארכו ורחבו עשר על עשר אמה (והביאור לשיטת רבי יהודה באורך ורחב המזבח הוא, כי במזבח של בית שני ובית שלישי כתוב (יחזקאל מ"ג מ"ז): וְהָאֵרֶזֶל [מקום המערכה במזבח] שְׁתֵּים עָשָׂר אַרְבָּע עָשָׂר רֶחֶב, רְבֹעַ אֶל אַרְבַּעַת רְבָעִים. וביאור הפסוק הוא, שמודדים מאמצע מקום המערכה במזבח שתיים עשרה אמה לכל רוח, ויוצא אורך ורחב מקום המערכה עשרים

כִּי מִזְבַּח הַנְּחֻשֶׁת אֲשֶׁר עָשָׂה שְׁלֹמֹה: מִזְבַּח הָאֲבָנִים שֶׁעָשָׂה שְׁלֹמֹה  
בַּמָּקוֹם מִזְבַּח הַנְּחֻשֶׁת.<sup>1</sup>

(ח) וַיַּעַשׂ שְׁלֹמֹה אֶת־הַחָג בַּעֲת הַהִיא שִׁבְעַת יָמִים  
וְכָל־יִשְׂרָאֵל עָמּוּ קָהָל גָּדוֹל מְאֹד, מִלְּבוֹא חֶמֶת  
עַד־נַחַל מִצְרַיִם:

הקדמה לביאור הפסוק: שלמה המלך עשה יחד עם כל ישראל,  
בשבעת הימים לפני חג הסוכות חג חנוכת בית המקדש, ומיד  
לאחריהם שבעת ימים של חג הסוכות, וביחד ארבעה עשר  
יום.<sup>א</sup>

❧ מי הבאר ❧

וארבע על עשרים וארבע אמות (בשונה ממקום המערכה בבית ראשון שהיה רק עשרים על עשרים אמות).  
ובמזבח של משה כתוב בתורה (שמות כ"ז א'): חֲמֵשׁ אַמּוֹת אַרְבֵּי וְחֲמֵשׁ אַמּוֹת רָחֵב, רְבֹעַ יְהִי־הַמִּזְבֵּחַ.  
וכאן לומד רבי יהודה שכמו שביחזקאל כשכתוב רבוע הכוונה שמודדו מהאמצע, גם כן במזבח של משה  
שכתוב 'רבוע' הכוונה שמודדו מהאמצע, וא"כ יצא אורך ורוחב המזבח של משה עשר על עשר אמה.  
[ואילו רבי יוסי לומד את התיבה 'רבוע' לנזירה שווה אחרת], וא"כ מקום המערכה שש על שש אמות  
(כי יורד מכל צד אמה לקרנות ואמה למקום הילוך רגלי הכהנים), וא"כ המזבח של שלמה הוא רק י"א  
פעמים כמו המזבח של משה, וא"כ אינו מכיל אלא אחד עשר אלף עולות ביום, ואילו כאן כתוב  
שהקריב שלמה עשרים ושנים אלף בקר, ומאה ועשרים אלף צאן. ולזה היה צריך שלמה לקדש  
את ריצפת העזרה בקדושת מזבח, ולהקטיר על הרצפה.

ולסיכום: לפי רבי יוסי המילים 'כי מזבח הנחשת קמן מהכיל', עולים על המזבח של משה,  
שהוא קמן מהכיל, ולכן עשה שלמה מזבח אבנים מחובר ברצפה.

ולפי רבי יהודה המילים 'כי מזבח הנחשת קמן מהכיל', עולים על מזבח האבנים שעשה שלמה  
במקום מזבח הנחשת, אשר הוא קמן מהכיל, ולכן קידש המלך את תוך החצר, שהקטירו על  
הרצפה ממש (כל זה מהנמרא זבחים דף נ"ט. ורש"י שם. רש"י ומלבי"ם במלכים. רש"י כאן).

י. לפי שיטת רבי יהודה, רש"י במלכים. מצודת דוד.

ויש מפרשים שהיה מזבח האבנים שעשה שלמה מצופה בנחשת, ומשום זה נקרא מזבח  
הנחשת (רלב"ג במלכים. אברבנאל במלכים).

יא. התבאר במלכים. ויתבאר להלן פסוק ט'.

ואומר הכתוב: וַיַּעַשׂ שְׁלֹמֹה אֶת הַחֹג בַּעֲת הַהִיא שִׁבְעַת יָמִים, היינו ימי חג הסוכות, כי מלבד הקרבנות שהביאו בימי חג חנוכת בית המקדש, הרבו עוד להביא קרבנות גם בימי חג הסוכות בעבור חנוכת הבית.<sup>23</sup>

שלמה עשה את חנוכת בית המקדש וְכָל יִשְׂרָאֵל עִמּוֹ קָהָל גָּדוֹל מְאֹד, מִלְּבֹאֵ הַמָּקוֹם שְׁבָאִים מִשֵּׁם לַחֲמַת<sup>24</sup>, שהוא הקצה הצפוני של ארץ ישראל, עַד נַחַל מִצְרַיִם שהוא הקצה הדרומי.<sup>25</sup>

(ט) וַיַּעֲשׂוּ בַיּוֹם הַשְּׁמִינִי עֲצָרַת, כִּי חֲנֻכַּת הַמִּזְבֵּחַ עָשׂוּ שִׁבְעַת יָמִים וְהַחֹג שִׁבְעַת יָמִים:

לאחר שהשלימו לעשות שבעת ימים חג חנוכת המזבח, ושבעת ימים חג הסוכות, עשו ביום השמיני את חג שמיני עצרת כמו שכתוב בתורה.<sup>10</sup>

עשו שבעת ימים חג חנוכת המזבח, ומיד לאחריו שבעת ימים של חג הסוכות, וביחד היה ארבעה עשר יום רצופים.<sup>12</sup> ובכל יום היו מקריבים הרבה קרבנות, ואוכלים ושותים ושמחים בשמחה הגדולה.<sup>13</sup>

❧ מי הבאר ❧

יב. מצודת דוד.

יג. מצודת דוד.

יד. רש"י. מצודת דוד.

טו. מצודת דוד.

טז. גמרא מועד קמן ט'. ונתבאר במלכים.

יז. גמרא מועד קמן ט'. וברש"י שם.

ונמצא שאכלו ושתו כיום הכיפורים<sup>ל</sup>, והיה זה הוראת שעה על פי נביא<sup>ט</sup>.

(י) וּבַיּוֹם עֶשְׂרִים וּשְׁלֹשָׁה לַחֹדֶשׁ הַשְּׁבִיעִי שָׁלַח אֶת־הָעָם לְאַהֲלֵיהֶם, שְׂמֵחִים וְטוֹבֵי לֵב עַל־הַטּוֹבָה אֲשֶׁר עָשָׂה יְהוָה לְדָוִד וְלְשִׁלְמָה וְלְיִשְׂרָאֵל עַמּוֹ:

וביום עשרים ושלשה לחדש השביעי: הוא אסרו חג. היום שלאחר שמיני עצרת<sup>ק</sup>.

וביום עשרים ושלשה לחדש השביעי שלח את העם לאהליהם, ובמלכים כתוב: ביום השמיני שלח את העם, שהוא יום כ"ב לחודש. והביאור לזה הוא: שביום השמיני, שהוא שמיני עצרת,

❧ מי הבאר ❧

יח. רש"י במלכים. רד"ק במלכים.  
 יט. רלב"ג במלכים.

ובגמרא (מועד קטן ט.) מבואר, שדרשו קל וחומר, שכתוב במשכן שהקריבו הנשיאים קרבנות יום יום, בכל ימי חנוכת המשכן, עד שכתוב 'ביום עשתי עשר יום', וא"כ הקריבו כל הימים רצוף גם בשבת. ודרשו ק"ו לחנוכת בית המקדש, שבמשכן אין קדושתו לעולם, וקרבן יחיד (של הנשיאים שכל אחד הוא יחיד), ודוחה שבת שהוא איסור סקילה (היותר חמור מאיסור כרת. רש"י בגמ'), וכאן בבית המקדש, קדושתו לעולם, וקרבן ציבור (כי הקרבנות שהקריבו בחנוכת בית המקדש זה קרבן ציבור. רש"י), ויום הכיפורים שענשו כרת, לא כל שכן.

והיו דואנים שמא נתחייבו שונאיהם של ישראל כליה, כי במשכן היה צורך גבוה של הקרבנות, וכאן צורך הדיוט של אכילה ושתיה. יצאה בת קול ואמרה להם, כולכם מזומנין לחיי העולם הבא.

ושואלת הגמרא, שהבא נמי, היו יכולים לא לאכול. אלא שאין שמחה (שמחת הגוף. רש"י) אלא באכילה ושתיה.

יתכן שלפי הרלב"ג (הג"ל במלכים), דרשו את הק"ו הזה ע"פ נביא.

כ. מצודת דוד.



פטרם מלהיות עמו יחד, כי כל הימים שבעה ושבעה היו חוגגים יחד לכבוד חנוכת בית המקדש. ומזה הבינו ששמיני עצרת רגל בפני עצמו<sup>כא</sup>.

אמנם לא יכלו ללכת לבתיהם מיד במוצאי שמיני עצרת, כי שמיני עצרת טעון לינה, ולכן למחרת ביום כ"ג לחודש תשרי, שהוא אסרו חג, נתן להם שלמה המלך רשות ללכת לבתיהם. וזה מה שכתוב כאן וּבַיּוֹם עֶשְׂרִים וּשְׁלֹשָׁה לַחֹדֶשׁ הַשְּׁבִיעִי (שהוא אסרו חג) שְׁלַח אֶת הָעָם לְאַהֲלֵיהֶם, כי רק אז נתן להם רשות ללכת לבתיהם<sup>כב</sup>.

שְׁמֹחִים: שנהנו מזיו השכינה<sup>כג</sup>.

וְטוֹבֵי לֵב: שגולד אח"כ לכל אחד ואחד בן זכר<sup>כד</sup>.

עַל הַטּוֹבָה אֲשֶׁר עָשָׂה ה' לְדָוִד וּלְשְׁלֹמֹה: שמחל ה' לדוד על עונותיו<sup>כה</sup>. וקיים לו את הבטחתו, אשר שלמה יישב על כסאו ויבנה את בית המקדש<sup>כו</sup>.

### מי הבאר

כא. מלבי"ם במלכים.

כב. מלבי"ם במלכים.

כג. גמרא מועד קמץ ט'.

כד. גמרא מועד קמץ ט'.

כה. רש"י במלכים. גמרא מועד קמץ ט'. וזה לשון הגמ': אמר רב יהודה אמר רב, בשעה שביקש שלמה להכניס ארון למקדש דבקו שערים זה לזה, אמר שלמה עשרים וארבע רגלות (כתובים בפרשה, בין רנה ותחנה ותפלה ובקשה. רש"י) ולא נענה, פתח ואמר (תהילים כ"ד ז', ט') שאו שערים ראשיכם וגו' ולא נענה, כיון שאמר (דברי הימים ב' ו' מ"ב) ה' אלהים אל תשב פני משיחך זכרה לחסדי דוד עבדך מיד נענה, באותה שעה נהפכו פני שונאי דוד כשולי קדירה, וידעו הכל שמחל לו הקב"ה על אותו עון.

כו. רש"י. מצודת דוד.

וְלִישְׂרָאֵל עָמוֹ: כְּדַכְתִּיב<sup>כ</sup> לֹא נָפַל דְּבַר אֶחָד מִכָּל דְּבָרֵי הַטּוֹב  
 אֲשֶׁר דִּבֶּר, וּכְנִי<sup>כ</sup> שִׁישְׁבוּ יְהוּדָה וַיִּשְׂרָאֵל לְבִטָּח אִישׁ תַּחַת גַּפְנוֹ  
 וְתַחַת תְּאֲנָתוֹ, מִדֶּן וְעַד בְּאֵר שֶׁבַע<sup>כ</sup>. וּשְׁנַמְחַל לָהֶם עַל שֶׁאֵכְלוּ  
 בְּיוֹם הַכִּיפּוּרִים, וַיִּצְאָה בַת קוֹל וַאֲמָרָה: כּוֹלְכֶם מְזוּמָּנִים לַחַי  
 הָעוֹלָם הַבֵּא<sup>ל</sup>. וּשְׂרָאוֹ שִׁשְׂרָתָה שְׂכִינָה בְּבֵית הַבְּנוּי<sup>ל</sup>.

מִי הַבָּא

כז. מלכים א', ה' נ"ו.

כח. מלכים א', ה' ה'.

כט. רש"י.

ל. גמרא מועד קטן מ'. רש"י במלכים.

ובענין מזומנים לחיי העולם הבא, ראה בשער מאמרי רז"ל (מסכת סנהדרין) וז"ל: דע כי אחר  
 פטירת נשמת הצדיק מן העולם הזה אם אינו בר עונשין כי הוא צדיק גמור, הגה יש בהם שלש  
 כתות, כת אחת היא שבאותה שעה עצמה שנפטרים מן העולם וגם אחר פטירתם תמיד הם  
 עולים בסוד מ"ן עילאין בסוד אימא עילאה בינה הנקראת עולם הבא כגודע, ושם מעורר הזווג  
 העליון ההוא, ומזדווג או"א, וכת זו נקראת בני העולם הבא, פירוש כי כמו הז"א הנקרא בן  
 אימא עילאה הוא לבדו עולה בסוד מ"ן עד או"א ומזווגם, כן הצדיק הזה נקרא בן עולם הבא  
 שהיא אימא עילאה, והוא לבדו גורם הזווג העליון ההוא.

כת שנית הגרועה מכת ראשונה, והוא כי יש צדיק שאינו כדאי הוא לבדו לעלות ולעורר זווג  
 או"א אבל צריך שיצטרך ויתחבר עם נשמת צדיק אחד עליון ממנו, ובאמצעותו יעורר הזווג  
 ההוא העליון, ועל כיוצא באלו אמרו רז"ל כל ישראל יש להם חלק לעה"ב, כי כל ישראל  
 הכשרים אעפ"י שאינם מן הצדיקים גמורים יש להם חלק מעט בהצטרפם עם שאר הנשמות  
 לעלות עד זווג העה"ב העליון, אבל אינם הם לבדם בני העה"ב כבן בית העולה לבית אביו יחידי  
 בלי שום שתוף אחר עמו שיעלהו אצלו.

כת שלישית גדולה משני כתות הנזכרות, ועל אלו נאמר מזומן לחיי העה"ב, והענין הוא כי זה  
 מדבר לעה"ב עיקרי שאינו אחר פטירת האדם אלא מדבר לעתיד לבא שאז כתיב והיה אור  
 הלבנה כאור החמה כו' (ישעיה ל' כ"ו), והענין הוא כי אז יחזרו או"א פעם אחרת לעלות בסוד  
 העבור בתוך אריך אנפין, כמו שהיה בעת בריאת העולם, וגודע כי כל חזרת העבור הוא לחדש  
 מוחין שלהם, ועל ידי כן יהיה בהם כח להגדיל אור הלבנה כאור החמה שהם זו"ן, והנה המוחין  
 ההם נקראים חיי העה"ב, כי הם החיות שלהם כגודע כי המוחין נקראים חיי המלך בסוד מה  
 שאמרו רז"ל (מנחות מ"ד). המניח תפלין מאריך ימים שנאמר (ישעיה ל"ח ט"ז) ה' עליהם יחיו, כי  
 הם החיים הנמשכים אל העה"ב שהיא אימא, ולכן מי שיהיה אז כדאי והגון לעלות בסוד מ"ן  
 למעלה בא"א לעורר הזווג העליון שבא"א לצורך עבור המוחין של או"א, עליו נאמר שהוא מזומן  
 לחיי עה"ב, ובזה תבין ענין שמואל הנביא ע"ה שאמר למה הרגתני לעלות אותי שנתירא

(יא) וַיְכַל שְׁלֹמֹה אֶת־בַּיִת יְהוָה וְאֶת־בַּיִת הַמִּזְבֵּחַ, וְאֵת כָּל־הַבָּא עַל־לֵב שְׁלֹמֹה לַעֲשׂוֹת בְּבַיִת־יְהוָה וּבְבַיִתוֹ הַצִּלִּיחַ:

ויגמור שלמה לבנות את בית ה', ואת ביתו. ואת כל מזה שחשב לעשות בבית ה' ובביתו עשה והצליח<sup>לב</sup>.

(יב) וַיֵּרָא יְהוָה אֶל־שְׁלֹמֹה בַּלַּיְלָה, וַיֹּאמֶר לוֹ שְׁמַעְתִּי אֶת־תַּפְלִתְךָ וּבַחֲרָתִי בַּמָּקוֹם הַזֶּה לִּי לְבַיִת זְבַח:

וירא ה' אל שלמה בלילה, ויאמר לו, שמעתי וקבלתי את תפילתך<sup>לב</sup>, ובהרתי במקום הזה שיהיה לי בית זבח<sup>לד</sup>.

❧ מי הבאר ❧

מיום הדין הגדול לעת"ל שאע"פ שכבר ידע שהוא מבני העה"ב כנזכר, עדיין היה מסופק אם היה כדאי להיות מן המוזמנים לעה"ב.

עוד יש כת רביעית והם אותם המפורשים במשנה זו, ואלו שאין להם חלק לעוה"ב, שלשה מלכים וארבעה הדיוטות כו' (סנהדרין פרק י' משנה ב'), כי אלו אע"פ שיסבלו עונשם אינם אפי' מהכת השנית היותר גרועה שהיא אשר יש להם חלק לעה"ב אחר פטירתם בסיוע נשמות אחרים, כי אלו אינם עולים כלל לעוה"ב לעורר מ"ן בוונג או"א, אמנם נשארים למטה בסוד מ"ן שבמלכות נוקבא דז"א, ולא יותר. עכ"ל.

ויתכן לומר, דהרי ונשלמה פרים שפתינו (הושע י"ד ג'), וע"י שאנו עוסקים בלימוד בנין הבית והנוכתו, ג"כ אנו מזומנים לחיי העולם הבא.

לא. מצודת דוד.

לב. מצודת דוד.

לג. מלבי"ם.

לד. מצודת דוד.

(יג) הן אֶעְצֹר הַשָּׁמַיִם וְלֹא־יִהְיֶה מָטָר, וְהִךְ־אֲצִוֶּה  
 עַל־חֲגַב לֶאֱכֹל אֶת־הָאָרֶץ, וְאִם־אֲשַׁלַּח דְּבַר בְּעַמִּי:  
 (יד) וַיִּכְנַעוּ עַמִּי אֲשֶׁר נִקְרָא־שָׁמַי עֲלֵיהֶם, וַיִּתְפַּלְּלוּ  
 וַיִּבְקְשׂוּ פָנַי, וַיֵּשְׁבוּ מִדַּרְכֵיהֶם הָרָעִים, וְאֲנִי אֲשָׁמַע  
 מִן־הַשָּׁמַיִם, וְאֶסְלַח לְחַטָּאתָם, וְאֶרְפָּא אֶת־אֲרָצָם:

כאשר אעצור את השמים ולא יהיה מטר, וכאשר אצוה על חגב לאכול את הארץ, ואם אשלח דבר בעמיל<sup>לז</sup>. ואז כאשר יכנעו עמי אשר נקרא שמי עליהם, ויתפללו ויבקשו פני, וישבו מדרכיהם הרעים, אז אני אשמע מן השמים ואסלח לחטאתם, וארפא את ארצם<sup>לז</sup>.

כי החטא הוא המכה, והתשובה היא הרפואה<sup>לז</sup>.

(טו) עֲתָה עֵינַי יִהְיוּ פְתוּחוֹת וְאֲזַנִּי קְשׁוּבוֹת, לְתַפְּלוֹת  
 הַמָּקוֹם הַזֶּה:

עתה יהיו עיני פתוחות ואזני קשובות לתפילות שיתפללו במקום הזה<sup>לח</sup>. ויהיה בו השראת השכינה בתמידות<sup>לט</sup>.

❧ מי הבאר ❧

לג. עפ"י רש"י ומלבי"ם.

לז. מצודת דוד.

לז. מלבי"ם.

לח. מצודת דוד.

לט. מלבי"ם.

(ז) וְעַתָּה בְּחַרְתִּי וְהִקְדַּשְׁתִּי אֶת־הַבַּיִת הַזֶּה לְהִיוֹת־שְׁמִי שָׁם עַד־עוֹלָם, וְהָיוּ עֵינַי וְלִבִּי שָׁם כָּל־הַיָּמִים<sup>מ</sup>

ועתה בחרתי והקדשתי את הבית הזה להיות שמי שם עד עולם, והיו עיני ולבי שם כל הימים.





ספר

באר החיים

התאים





## ביאור התוס' בבא בתרא ס"א. ד"ה והתא שש"

✧ תחילת לשון תוס', ופירוש ראשון ✧

**והתא שש.** בתיכונה איירי דאותה היתה שש אבל תחתונה לא היתה אלא חמש כדכתיב והיציע התחתונה מושם דכנגד התחתונה היה כותל ההיכל עביו שבע אע"פ שכותל מזרחי של היכל שלא היה בו תאים היה שש עביו למעלה ולמטה שאר כתלי ההיכל שהיו בהן מגרעות היו למטה עבין ז'

✧ מי הבאר ✧

א. למען הקל על הלומדים נציג כאן את לשון המשניות במסכת מידות פרק ד'.

משנה ג', ושלשים ושמונה תאים היו שם, חמשה עשר בצפון, חמשה עשר בדרום, ושמונה במערב. שבצפון ושבדרום, חמשה על גבי חמשה, וחמשה על גביהם. ושבמערב, שלשה על גבי שלשה, ושנים על גביהם. ושלשה פתחים היו לכל אחד ואחד, אחד לתא מן התימן, ואחד לתא מן השמאל, ואחד לתא שעל גביו. ובקרן מזרחית צפונית היו חמשה פתחים, אחד לתא מן התימן, ואחד לתא שעל גביו, ואחד ל מסבה, ואחד לפשפש, ואחד להיכל:

משנה ד', התחתונה, חמש, ורובד שש. והאמצעית, שש, ורובד שבע. והעליונה, שבע, ששנאמר (מלכים א ו'), היציע התחתונה חמש באמה רחבה והתיכונה שש באמה רחבה והשלישית שבע באמה רחבה:

משנה ז', מהמזרח למערב מאה אמה, כתל האולם חמש, והאולם אחת עשרה, כתל ההיכל שש, ותוכו ארבעים אמה, אמה טרקסין, ועשרים אמה בית קדש הקדשים, כתל ההיכל שש, והתא שש, וכתל התא חמש. מן הצפון לדרום שבעים אמה, כתל המסבה חמש, והמסבה שלש, כתל התא חמש, והתא שש, כתל ההיכל שש, ותוכו עשרים אמה, כתל ההיכל שש, והתא שש, וכתל התא חמש, ובית הורדת המים שלש אמות והכתל חמש אמות. האולם עודף עליו חמש עשרה אמה מן הצפון, וחמש עשרה אמה מן הדרום, והוא היה נקרא בית החליפות, ששם גונזים את הספינים. וההיכל צר מאחריו, ורחב מלפניו, ודומה לארי, שנאמר (ישעיה כט), הוי אריאל אריאל קרית חנה דוד, מה הארי צר מאחריו ורחב מלפניו, אף ההיכל צר מאחריו ורחב מלפניו:

ב. הערה קמנה: יש לציין שזה התוס' קל מאוד, ועם קצת שימת לב אפשר להבינו בנקל מאוד, ובפרט שהוספנו את הציוורים כאשר תחזינה עיניכם מישרים. אמנם המעיין בתוס' זה היטב, יראה דברים נפלאים.

וכנגד התיכונה עביו שיש כי המגרעת היא אמה ולכך התיכונה רחבה מן התחתונה אמה ולכך נקט תיכונה משום דניחא ליה למינקט בכותל היכל מערב שיש כמו שמונה התם בכותל מזרח ואם הוה נקט בתחתונה הוה צריך למימר כותל היכל שבע והתא חמש וניחא ליה למינקט שיש במערב כמו במזרח<sup>ג</sup>.

שלא

החיים

התאים

באר

❧ ציור הסבר לפירוש ראשון ❧

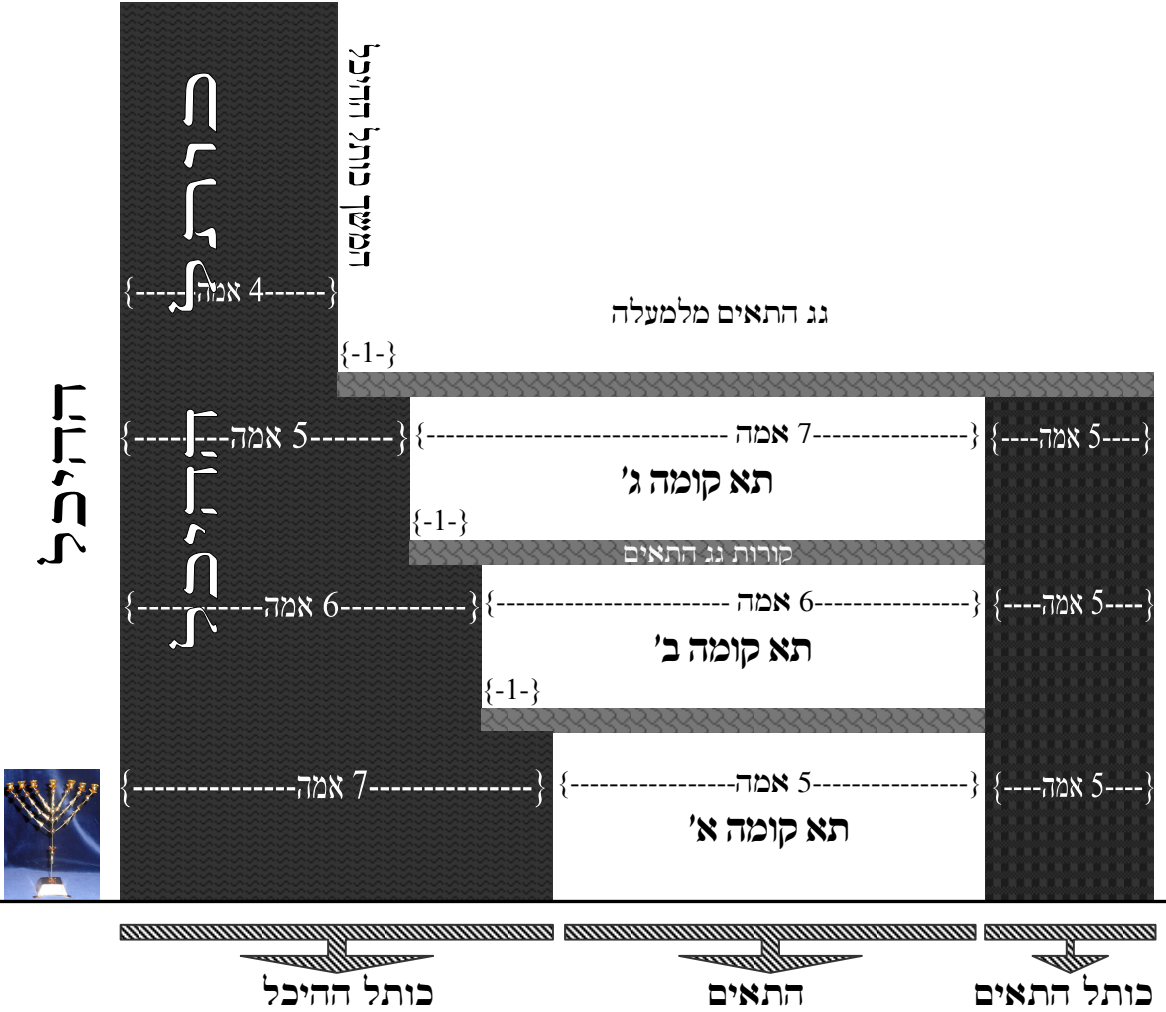

❧ מי הבאר ❧

ד. הציור ללא קנה מידה.

❧ פירוש שני ❧

ועוד נראה לר"י דהמגרעות היו בין בכותל ההיכל בין בשלשה כותלי התא והמגרעת היתה חצי אמה מכל צד והיתה כותל ההיכל מלמטה שש ומחצה וכנגד התיכונה שש והשתא נחא דכל התאים היו מרובעים התחתונה חמש על חמש והתיכונה שש על שש והעליונה שבע על שבע. והא דתנן במס' מדות (פ"ד מ"ד) התחתונה רחבה ה' ורובד שש אמצעית שש ורובד שבע המגרעת קרי רובד לפי שהוא כעין שורה בולטת דרובד היינו שורה כדתנן במסכת תמיד (פ"א מ"א) בית גדול היה ומוקף רובד של אבן ומפרש בגמ' דהיינו איצטוותא.<sup>7</sup>

❦ ציור הסבר לפירוש שני ❦



ו. יש לשים אל לב כי המגרעות של חצי אמה הם גם כן בשאר שני הצדדים שלא הצגנו כאן. ויוצא מגרעת של חצי אמה בכל אחד מארבעת הצדדים. עובי ההמשך של הכותל, לא כתוב שיעורו, אבל כך זה יוצא בפשטות, וכן בציור הקודם ובציורים הבאים. ציור זה הוא ללא קנה מידה.

## ❖ פירוש שלישי ❖

ועוד יש לפרש דבבית שני היתה יציע התחתונה שש והיה חלוק מבית ראשון<sup>ז</sup> כמו שמצינו שחלוקין תאים שלעתיד במשכן דיחזקאל דכתיב התם ורוחב הצלע ד' אמות ה"ג שמא כך היו חלוקין מבית ראשון ומצינא למימר דחשיב שפיר מלמטה:<sup>ח</sup>

## ❖ מי הבאר ❖

ז. עיין במהרש"א כאן, וזל"ק: והא דתני התם התחתונה רחבה חמש ורובד כו' ע"כ בבית ראשון איירי דמייתי ליה התם מקרא דהיציע התחתונה ה' באמה כו' ע"ש וק"ל. עכ"ל.  
ח. הציור הסבר בעמ' הבא.

שלה

החיים

התאים

באר

ציור הסבר לפירוש שלישי

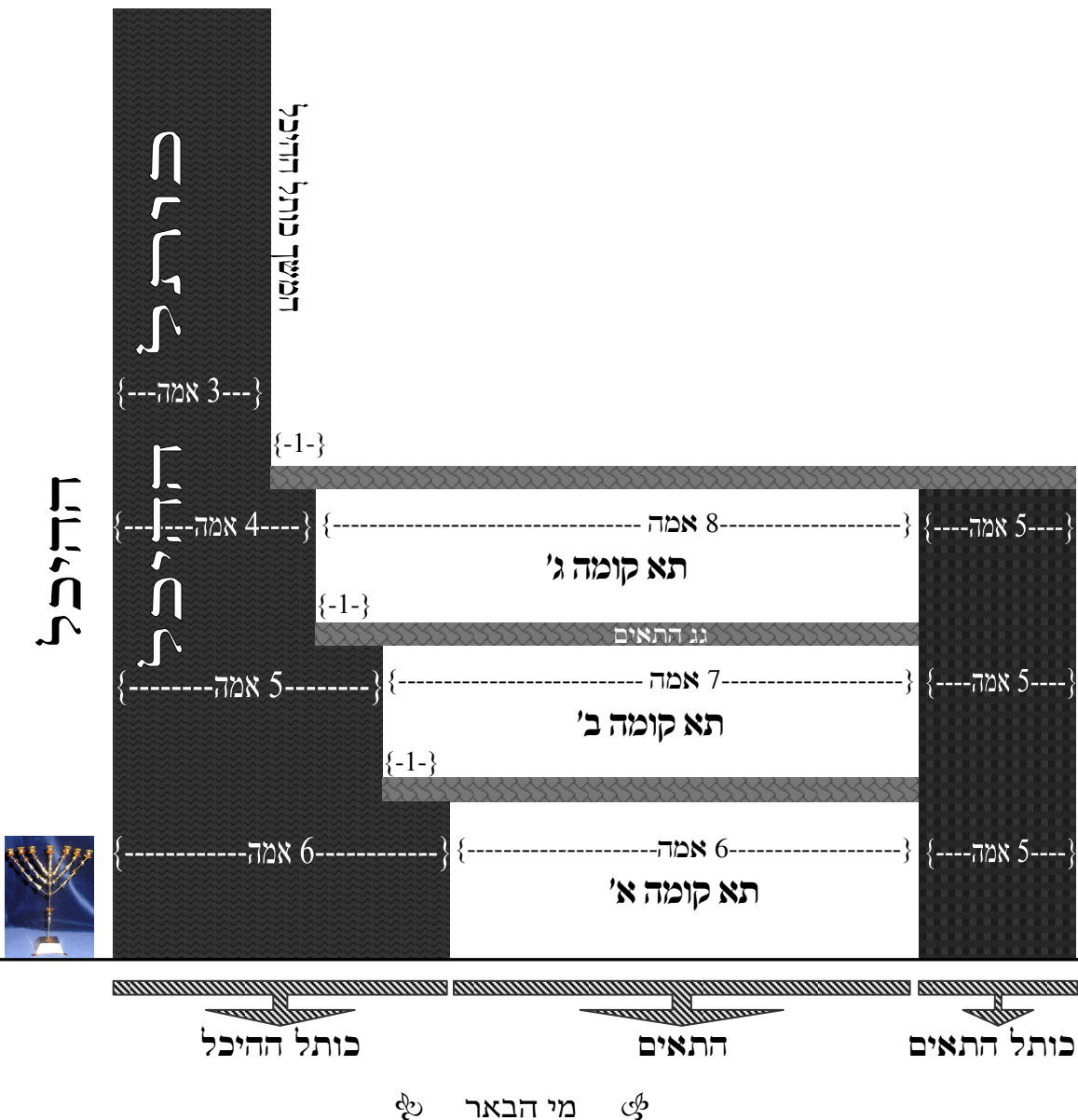

ט. ציור זה הוא ע"פ הפי' הראשון של תוס' כאן, אבל זה יתכן ג"כ לפי הפי' השני. ציור זה ללא קנה מידה.

## ביאור התוס' יומא נ"ב. ד"ה כותל ההיכל'

### ✧ תחילת לשון תוס' ✧

כותל ההיכל שש והתא שש וכותל התא חמש. ותימה והכתיב היציע התחתונה חמש באמה רחבה (מלכים א' ו').

### ✧ פירוש ראשון ✧

וי"ל דהכא מיירי בתא האמצעי דכתיב והתיכונה שש באמה רחבה כי מגרעות נתן לבית סביב ופר"י דה"פ דקרא שעובי כותל ההיכל לא היה שווה בכל מקום שאם כן היו צריכים לנקב החומה לתחוב בה ראשי הקורות של התא וזה לא רצו לעשות פן ירקבו אלא עשו את חומת ההיכל במערב למטה שבעה אמות והוצרכו לגרוע ממנה אמה כנגד תקרת התא האמצעי להניח ראשי הקורות על אותה כניסה ושוב הוצרכו לגרוע עוד אמה כנגד תקרת תא השלישי לפיכך התחתונה חמש באמה רחבה והתיכונה ו' באמה רחבה והג' ז' באמה רחבה והיינו דתנן במס' מדות [פ"ד מ"ד] התחתונה רחבה חמש והרובד ששה רובד ששה היינו התקרה המפסקת בינה לתא התיכונה שעל גבה והאמצעית שש והרובד ז'."א

### ✧ מי הבאר ✧

י. הערה קמנה: יש לציין שזה התוס' (וכן התוס' שהבאנו לעיל) קל מאוד, ועם קצת שימת לב אפשר להבינו בנקל מאוד, ובפרט שהוספנו את הציורים כאשר תחזינה עיניכם משרים. את לשון המשניות במידות הצגנו כבר לעיל בכדי להקל על הלומדים.  
יא. הציור הסבר בעמוד הבא.  
הציור ללא קנה מידה.



❧ ציור הסבר לפירוש הראשון ❧

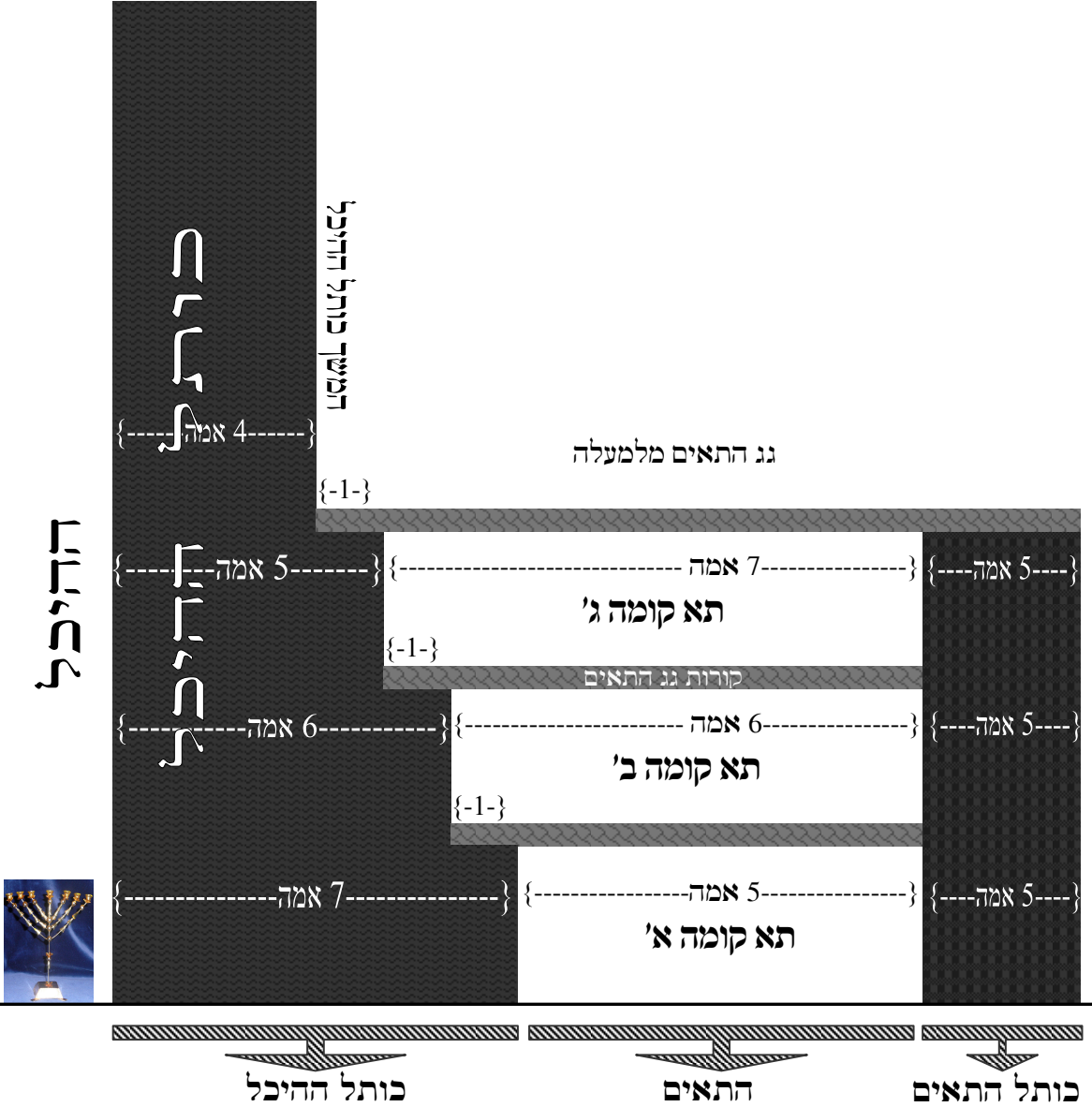

### ✧ משא ומתן בפירוש הראשון ✧

והקשה ר"י בר מרדכי אי למטה קא חשיב הכא לשם לא היתה התא שש אלא חמש ואי בתיכונה קא חשיב מאי קאמר כותל ההיכל שש והא כבר נגרע ממנה כנגדה. ולפי מה שפירשנו ניחא דכותל ההיכל כנגד תא התחתונה היה עוביה ז' וכנגד התיכונה עוביה ו' כי כבר נגרע ממנה אמה והכא כנגד התיכונה קא חשיב דהוי התם כותל ההיכל ו' והתא ו'. וא"ת ואמאי לא קא חשיב למטה כותל ההיכל ז' והתא ה' ואידי ואידי חד שעורא הוא י"ל דניחא ליה למיחשב במקום שהיה כותל ההיכל ו' כמו כותל מזרחי של היכל שהיה כמו כן ו'.

### ✧ פירוש שני ✧

אי נמי נראה לר"י שהמגרעות היו בכל הכתלים בכותל ההיכל ובשלשת כותלי התא וכותל ההיכל היה למטה ו' אמות ומחצה וכותל התא ה' אמות ומחצה וכשהיה מגרע חצי אמה מכל כותל כדכתיב כי מגרעות נתן לבית סביב נמצא התא התחתונה חמש על חמש והתיכונה שש על שש והשלישית שבע על שבע. והא דקתני רובד שש ורובד שבע אור"י דהיינו אורך המגרעת הראשונה היא שש והמגרעת השניה ארכה שבעה וקרי להו רובד לפי שהמגרעת כעין שורה בולטת כעין ששנינו במסכת תמיד בפ"ק (דף כה:) בית גדול היה ומוקף רובדים וקאמר בגמ' רובדים מאי נינהו גורתא דאיצטוותא דסלקי בהו לאצטוותא שהיו עושין כעין אצטוותאות סטיו לפנים מסטיו מעלותם של אבנים שקורין דגוריד ולשון רובד הוא שורה.<sup>21</sup>

ציור הסבר לפירוש השני<sup>1</sup>



1. יש לשים אל לב כי המגרעות של חצי אמה הם גם כן בשאר שני הצדדים שלא הצגנו כאן. ויוצא מגרעת של חצי אמה בכל אחד מארבעת הצדדים. ציור זה ללא קנה מידה.

## פירוש שלישי

עוד פר"י דנראה לו דכותל ההיכל שש והתא שש דלמטה לגמרי קא חשיב ואע"ג דכתיב במשכנה דמלכים חמש באמה רחבה של מסכת מדות דבית שני היו חלוקין משל שלמה כמו שהיו חלוקין ממשכנה דיחזקאל דלעתיד דכתיב ביחזקאל (מ"א) בתר דפריש היכל ובית קדשי הקדשים כתיב ורחב הצלע ד' אמות וצלע היינו תא כדאמר פ' המוכר הבית (ב"ב דף סא.) וכתיב נמי התם (שם) והצלעות צלע אל צלע שלשים ושלוש פעמים אלמא דלא הוה בהיכל אלא ל"ג תאים ובמסכת מדות [פ"ד מ"ג] תנן ל"ח תאים היו שם ט"ו בצפון וט"ו בדרום ושמונה במערב. ת

ציור הסבר לפירוש השלישי טו

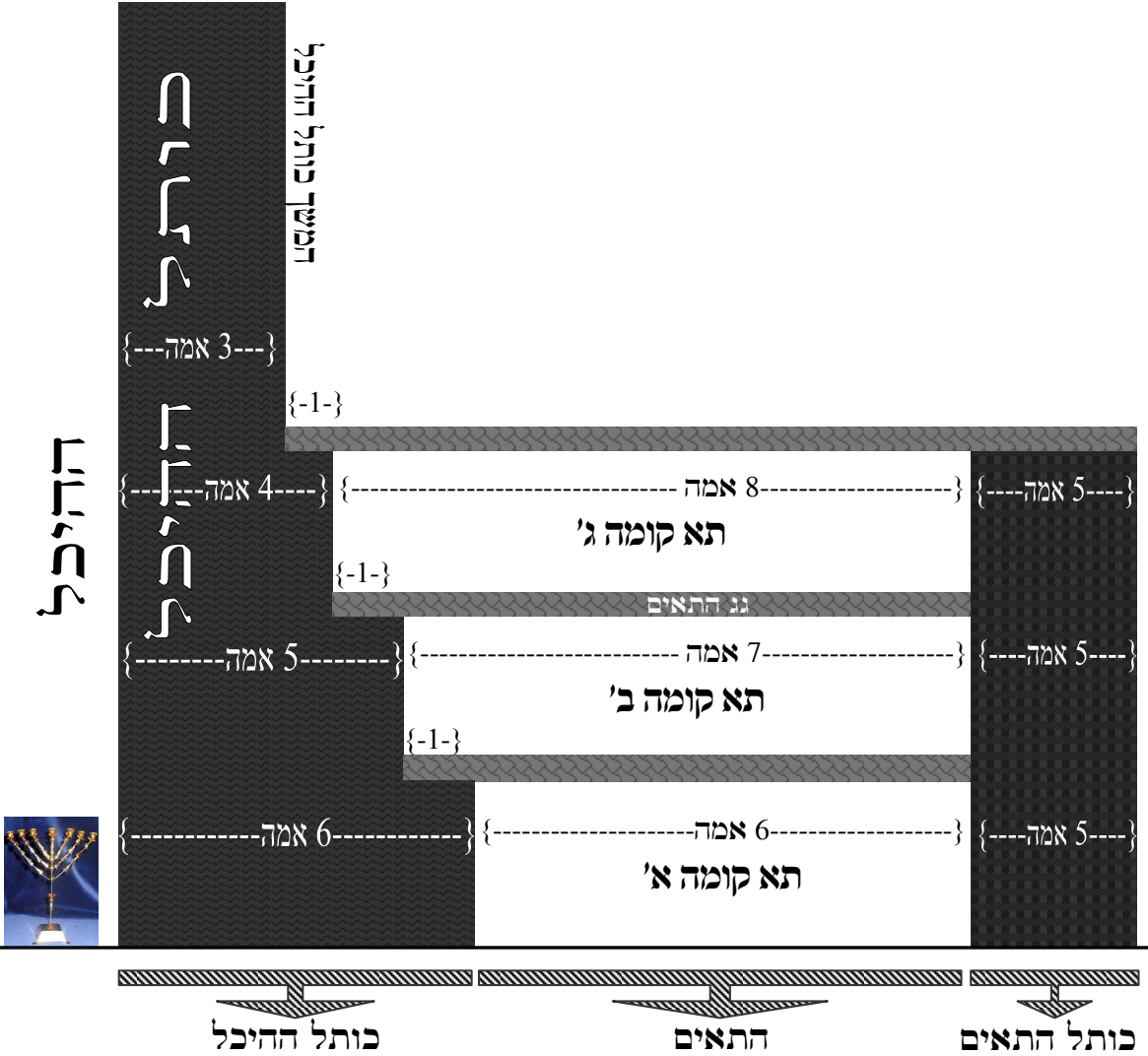

מי הבאר

מו. ציור זה הוא ע"פ הפי' הראשון של תוס' כאן, אבל זה יתכן ג"כ לפי הפי' השני. האורך של התא בקומה ג', אינו כתוב במפורש בתוס', אולם כך זה יוצא. ציור זה ללא קנה מידה.

❧ פירוש רביעי ❧

והר' יצחק בר מרדכי פי' דלא בהיכל היו המגרעות אלא בתא היו והא דתנן רובד שש היינו שורות אבנים עליונים של כותל היציע התחתונה שעליה מונחים ראשי הקורות וכשהיתה אותה שורה רחבה שש נמצאת שהיתה בולטת אמה שעובי כותל התא לא היה אלא ה' אמות ולכך בולטת אמה מבחוץ לפי שהיו צריכין לכנוס אמה מקום הנחת הקורות לבלתי אחוז בקירות הבית ונמצא דעכשיו נמי כשהיו כונסין אמה היתה החומה מכל מקום עדיין עובי ה' אמות לפי שבמקום אמה הכניסה נתוספה אמה מבחוץ.<sup>טז</sup>

❧ מי הבאר ❧

טז. עיין להלן מה שנכתוב בעז"ה בשיטה זו.  
הציור הסבר בעמ' הבא.



## ✧ מִשָּׂא וּמִתֵּן בַּפִּירוּשׁ הַרְבִּיעִי ✧

ולא נהירא לר"י דלמה היו מוסיפין אמה אי מחמת חוזק החומה כדי שתהא בכל מקום לכל הפחות ה' אדרבה אותה תוספת היא גרעון שהיה בנין העליון בולט אמה חוץ לתחתון ומכביד עליו, ועוד קשה התינח רובד שש אבל רובד שבע למה וכשהיה רובד שלמעלה ז' נמצא שהיה בולט חוץ לחומה שתי אמות שעובי החומה חמש ומה היו צריכין לבליטת שתי אמות והלא לא היו כונסין ביציע השלישית אלא אמה שהיה שבע אמות רחבה אמה אחת יותר מן התיכונה, ועוד לפי דבריו היו נוקבין כותל ההיכל ויותר היה נכון לנקוב כותלי התא, ועוד דלישנא דקרא כי מגרעות נתן לבית משמע היכל ולא תאים דלא איקרו בית, מיהו הא לא קשיא דמצינו למימר מגרעות נתן לדביר שהיה לבית סביב דהיינו לכותלי התאים.



❦ פירוש חמישי ❦

ואני שמעתי בשם רבינו יצחק הבחור שלא היה בכותל ההיכל לא מגרעות ולא כניסה ולא בליטה וראשי הקורות היו מונחין מכותל תא לכותל תא שכנגדו ובמקום הנחת הקורות היה כניסה בכותל התא חצי אמה מזה וחצי אמה מזה וכל התאים היו שוים ממזרח למערב שש אמות בין התחתונה [בין] התיכונה בין השלישית וכותל התא חמש אבל מצפון לדרום התחתונה ה' והתיכונה ו' והשלישית שבע והשתא ניחא כותל ההיכל ו' והתא שש וכותל התא [חמש] דבין התחתונה בין התיכונה בין השלישית היו שש ממזרח למערב וכותל היכל שש וכותל התא חמש בין למטה בין למעלה:"

❦ מי הבאר ❦

יח. הציור הסבר בעמוד הבא.

בענין עובי הכתלים הקטנים שבין כל תא ותא לשיטה זו: לכאורה מידת העובי של כתלי התאים האלה הוא חשבון פשוט של כל אורך התאים הכולל, ומתחלק, למשל בצד מערב, שלש תאים, כל תא בקומה למטה לוקח חמש אמות, והמותר מתחלק לשני כתלים שבאמצע. ואם נחשב שהתאים שבמערב הם רק מול קודש הקדשים, ואילו בצדדים ממשך התאים מצד דרום וצפון, ואם כן זה יוצא רק עשרים אמה, ובהתחלקות הנ"ל יוצא לכל כותל בקומה התחתונה שנים וחצי אמות, ולאחר שיגרע ממנו אמה (חצי אמה מכל צד) יצא בקומה האמצעית אמה וחצי. ואח"כ שיש רק שני תאים בקומה למעלה בצד מערב (הציור שלפנינו הוא בדרום ובצפון), שזה יוצא רק כותל אחד, ולאחר שנגרע ממנו אמה כנ"ל, ישאר העובי ב' אמות. וכל זה כתבתי בלא עיון היטב, אולם עיין בספר עזרת כהנים על מסכת מידות שמדבר מזה, ומבאר נפלא מאוד.

וזה לשון החנוכת הבית שמביא העזרת כהנים במידות (פ"ד מ"ד) על פי' זה של רבינו יצחק הבחור כאן: ושיעור עובי כותלי התאים לא נתפרש, אלא שיעורן כשיעור ריוח הנשאר מן החמשה תאים ממזרח למערב ונחלקים כדי תפיסת כל הריוח הפנוי מן התאים, עד כאן לדעת רבי יצחק הבחור.

ציור הסבר לפירוש החמישי יט

נג התאים מלמעלה



מי הבאר

יט. יש לשים לב כי לפי פירוש זה המגרעות הם רק בשני הצדדים של התא, ולא בכותל ההיכל ולא בכותל התא שמול כותל ההיכל. ציור זה אינו כ"כ כפי קנה המידה.

✧ ציור מבנה התאים ✧

✧ לשיטה שהאוטם מול הקומה הראשונה של התאים<sup>3</sup> ✧

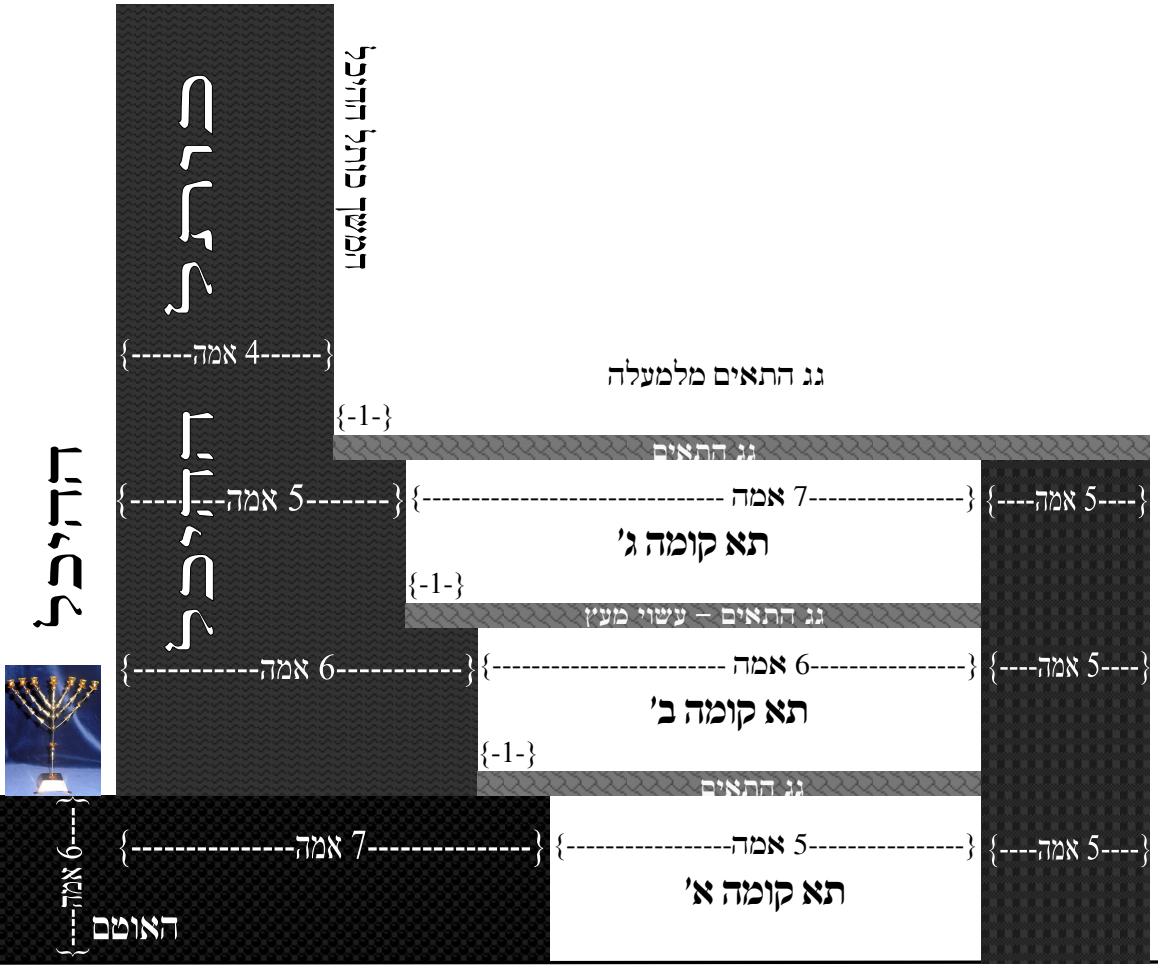

✧ מי הבאר ✧

כ. ביאור כל זה באופן נפלא מאוד, בתפארת ישראל במשניות מידות. כדאי מאוד ללמוד שם. ציור זה אינו לפי קנה מידה.

ליתר ביאור והשלמת ענין התאים נציג שני מאמרי ביאור נפלאים מהספר מכון שבתך בענין התאים (ובפרט ראה על שיטת ריב"ם), בהערה כא.

### ❧ מי הבאר ❧

כא. מאמרי ביאור על התאים והשיטות בזה, מהספר הנפלא 'מכון שבתך', ממה שלמדתי עם הרה"ח רבי יהושע הכהן ישראלי שליט"א. ולהלן אחרי ב' המאמרים על התאים, יבואו בעזרה"ת מאמרים על עמודי יכין ובוועז והמכונות.

### מאמר תאי ההיכל

#### פרק א'

#### מחלוקת הראשונים בבנין התאים

התאים בשלשת בתי המקדש \* לשון המשנה במידות \* האוטם ול"ה התאים \* פתחי התאים \* התא שבקרן מזרחית צפונית \* המסיבה, והפתח אליה \* תמיהה במספר התאים שמנתה המשנה \* כי מגרעות נתן לבית סביב הוצה \* היציעים ורובדיהם \* החילוק והמשותף שבין תא, יציע וצלע \* התאים להרמב"ם זה לצד זה \* היציעים הינם סביב לכותל המסיבה \* פירוש היציעים להרמב"ם \* הפסוקים במלכים, המשנה במידות, והפסוק ביחזקאל \* התפא"י נקט ככללות הראשונים \* קרן מזרחית צפונית

#### פרק ב'

#### סוד התאים לב' השיטות

הסתכלות של אורך ושל עובי \* עיגולים ויושר הינם השורש לאורך ועובי \* העובי מורה על התיקון השלם \* כשמעלה ומטה בקומה אחת הר"ז עולם התיקון \* התאים מסמלים את עולמות בי"ע \* להראשונים יש כאן צורה של בי"ע ביושר \* ולהרמב"ם גם בי"ע בעובי, בכל קומתן

#### פרק א'

#### מחלוקת הראשונים בבנין התאים

א. התאים שבשלש בתי מקדשינו.

הנה סביב הבנין של ההיכל, משלש רוחותיו, שהם צפון ודרום ומערב. היו מסביבו 'תאים', הן בבית ראשון שבנה שלמה כמפורט במלכים א' פרק ו', פסוק ה' ו', והן בבית

### ❁ מי הבאר ❁

שני כמפורט במס' מידות פ"ד משנה ג' ד', והן בבית שלישי כמפורש ביחזקאל פרק מ' פסוק ז', אלא שבבית שני היו ל"ח תאים ובבית שלישי יהיה לעתיד לבא ל"ג תאים במהרה בימינו. והנה באופן בנין התאים, וצורתם, נחלקו בזה הראשונים, ורבו כמו רבו השיטות בזה. ולעת עתה ננסה לעמוד קודם על פירוש הפסוקים והמשניות לשיטת התפארת ישראל ששיטתו מתיישבת בפשטות וזה גם הריהטא דכל הראשונים, ואח"כ על שיטת הרמב"ם המחודשת בזה לגמרי, ובשורש המחלוקת.

#### ב. לשון המשנה במידות

וזה לשון המשנה במידות פ"ד, מ"ג. 'ושלשים ושמונה תאים היו שם, ט"ו בצפון, ט"ו בדרום, וחי' במערב. שבצפון ושבדרום המשה על גבי המשה, וחמשה על גביהם, ושבמערב שלשה על גבי שלשה, ושנים על גביהם, ושלשה פתחים היו לכל אחד ואחד, אחד לתא מן הימין ואחד לתא מן השמאל, ואחד לתא שעל גביו, ובקרון מזרחית צפונית היו חמשה פתחים, אחד לתא מן הימין, ואחד לתא שעל גביו, ואחד למסיבה ואחד לפשפש ואחד להיכל'.

#### ג. האוטם ול"ח התאים

והיינו שהרי ידוע שההיכל עמד על יסוד שהתפרס על כל תחתית ההיכל בגובה ו' אמות והוא נקרא בלשון המשנה 'אוטם' ועל ו' אמות אלו עמד בנין ההיכל, והנה בצידי ההיכל משלש רוחותיו הוי"ן ממזרח ששם פתח ההיכל, היו חדרים חדרים הנקראים תאים, חמש חדרים בצפון ובדרום זה לפנים מזה, והיו שלש קומות של חדרים שבכל קומה היו ה' חדרים זה לפנים מזה. הרי לנו יחדיו ט"ו חדרים לצפון וט"ו לדרום, ואילו במערב היו ג' חדרים זה לצד זה, וכן בקומה השניה ג', ואילו בקומה השלישית שהיא העליונה היו רק ב' חדרים. נמצא היו ח' חדרים במערב, ויחדיו הם ל"ח תאים. אולם התאים התחילו מקרקעית העזרה באופן שקומה א' של התאים היתה כל גבהה כנגד האוטם.

#### ד. פתחי התאים

וכל חדר וחדר היו לו ב' פתחים, הן לחדר העמוק ממנו, והן לחדר שקודם לו, וכמו"כ היה לו פתח לחדר שעל גביו, שהיה תקרת התחתון שהוא רצפת העליון עם חור פתוח באמצעו שנקרא פתח, וזהו שכתבה המשנה היה לכל תא פתח לימינו ולשמאלו ולשעל גביו. ובאמת שגם לחדר שתחתיו היה לכל תא פתח, אלא שלא פירטה זאת המשנה, ולא ידעתי מדוע. דמה עדיף לנקוט הפתח לשעל גביו מהפתח שתחתיו, הא שניהם לא

🕊 מי הבאר 🕊

היו בכל החדרים ממש. דהרי הקומה העליונה אין לה פתח מעליה. ולתחתונה אין פתח מתחתיה. וצ"ע בזה.

ה. התא שבקרן מזרחית צפונית

ומ"ש המשנה שבקרן מזרחית צפונית היו חמשה פתחים, הכוונה על התא שבצד ימין, בקומה השניה של התאים, שהיה שווה לקרקע ההיכל. דהרי הקומה הראשונה של התאים היו בשווה לאומם כלומר ליסוד של ההיכל שהיה כולו רצפה אטומה בגובה של ו' אמות וכנגד אומם זה היו התאים, ואילו הקומה השניה של התאים התחילה בשווה לקרקע ההיכל, ושם בצד צפון בתא הראשון היה לו פתח מהפשפש שבכותל מזרחי של האולם שהוביל אל התא ונקרא פשפש, ואחריו פתח להיכל שהיה בצידו של התא בכתלו הגובל עם ההיכל. כי הרי בכל בוקר ובוקר נכנסו להיכל קודם דרך כתלו בצד ימינו. דרך פשפש זה, ודרך הפתח שבצד פנים של כותל ההיכל, ומתוכו פתחו שערי כניסת ההיכל שבמזרח.

ו. המסיבה, והפתח אליה

ועוד פתח היה לו לקרן מזרחית צפונית זה. והוא המוביל למסיבה. ומסיבה היינו מדרון כלומר עליה מלמטה ללמעלה בצורה אלכסונית. ככבש שהיה בצד ימין של התאים הימניים שהוביל בשיפועו אל גג התאים ודרכו היו עולים על גג התאים וצועדים במערב ובדרום על הגג ומשם היו עולים לעליה שעל גבי ההיכל לצורך כמה דברים המפורטים במידות פ"ד מ"ה.

והנה מקרן מזרחית צפונית, כלומר מהתא הראשון שבצד ימין של ההיכל בחדר הראשון היה פתח שתחתיו היה סולם ו' אמות שהוביל אל הקרקע ששם התחילה המסיבה בעלייתה וזהו הפתח החמישי שהיה לתא זה.

ז. תמיחה במספר פתחי התאים שמנתה המשנה

ובאמת שהיה גם פתח לתא שמתחתיו כנגד האומם שלא מנתה משנתינו. ולא ידעתי האיך יתיישב דבר זה לפירושו של התפא"י במשנתינו, אולם זה לא מנתה המשנה בכל התאים שהרי המשנה מנתה להם רק ג' תאים ולא רק בתא שבקרן מזרחית צפונית, וכבר הערנו בזה לעיל וצ"ע.

ח. 'כי מגרעות נתן לבית סביב חוצה'

והנה עכשיו עוברת המשנה להסביר עוד פרט במבנה התאים. והוא על פי מ"ש בפסוק

❧ מי הבאר ❧

במלכים שהיתה הקפדה בבנין ההיכל שישאר שלם ולא יכנסו בו קורות. ולכן היו מגרעות סביבו כלומר מדרגות, שהתא התחתון שהיה כנגד האומם וקרקעית האולם וההיכל היה ה' אמות מן הצפון לדרום. אולם תקרתו, והקורות שעל גביו נכנסו ושכבו על כותל ההיכל שנכנס אמה אל תוכו בצורת מדרגה. ועל שקיעה זו של האמה בכותל ההיכל שכבו הקורות שעל גבי התא התחתון, ונמצא שארכם ששה. וכן הקורות שע"ג קומה שניה של התאים היה ארכם שבעה ונכנסו עוד אמה בכותל ההיכל, כעוד מדרגה ושם שכבו.

ט. היציעים ורובדיהם

וז"פ המשנה ד'. 'התחתונה חמשה, ורובד ששה, והאמצעית ששה ורובד שבעה, והעליונה שבע, שנאמר 'היציע התחתונה חמשה באמה רחבה והתיכונה ו' באמה רחבה והשלישית שבע באמה רחבה' ויציע היינו התא עצמו. והרובד היינו הגג שעל גביו, והיינו כנ"ל. ובוה יובן דברי הגמ' בב"ב ס"א ע"א דאיתא שם במשנה, בפרק המוכר את הבית, שהמוכר הבית לא מכר יציע, ומפרשת הגמרא, תאני רב יוסף שלש שמות יש לו, יציע, תא, צלע. יציע דכתיב 'היציע התחתונה חמש באמה רחבה', צלע דכתיב 'והצלעות צלע אל צלע שלש ושלשים פעמים'. תא דכתיב 'והתא קנה אחד אורך' וכו'. והיינו שהתא עצמו יש לו שלשה שמות, ולכן במשנה ג' נקטה המשנה אצלינו את הלשון ל"ח תאים. ובמשנה ד'. הלשון היציע חמשה וכו'. וביחזקאל יש לו עוד לשון שהוא, צלע. והכל אחד. ע"כ פירוש הדברים לשיטת התפא"י. ועיין בתוכו ותמצא עוד פרטי דברים הכל על נכון. ופירוש זה הינו הנראה והמסתבר בהתיישבות לפי המהלך הכללי של הראשונים כפשוטו אלא שרבו השיטות בין הראשונים בפרטי הדברים כגון בצורת המגרעות והדברים ארוכים בתוס' יומא נ"ב ע"א ובתוס' בב"ב ס"א ע"א.

י. החילוק והמשותף שבין תא יציע וצלע

אולם הרמב"ם בפירוש המשניות וכמו"כ בהלכות בית הבחירה פרק ד'. דרך אחרת לו בזה, וכיון שהרבה קושיות הקשו על דבריו, לכן נחל לבאר קודם את מקור שיטתו לפי מה שהאיר ה' לנו. ומשם נבוא לפירוש שיטתו וממילא יאירו הדברים עד שרוב הקושיות שהקשו על דבריו נעלמים. והוא הדנה באמת יש להתבונן דאף שיציע יש לו שלשה שמות כדברי הגמ' בב"ב שהם יציע תא וצלע מ"מ בהא גופא יש להתבונן מה המשמעות של כל שם ושם, דהרי ידוע שגם בשמות נרדפין יש לכל כינוי וכינוי את המשמעות הפרטית שלו. והרי המלבי"ם יסד את כל פירושו על הנ"ך עם יסוד זה. ולא עוד אלא שהלא דבר הוא דבמשנה, נקטה לשון תאים במשנה ג'. ובד' הלשון יציע, וכן

❁ מי הבאר ❁

בפסוקים במלכים כתיב יציע, וביחזקאל תא. ומה שורש שינוי הלשוניות. ובאמת מכאן הבין הרמב"ם שהם שני דברים, וכמו שנרחיב להלן בעז"ה, אלא שיציע היינו הדרון העומד בצידו של בית אפשר לקראו בג' שמות, דהעומד בתוך הבית הרי רואה את החדרון שבצד, כאילו הוא מצע הנפרס מהבית אל החוץ ולכן שמו יציע. ואילו העומד בתוך החדרון בעצמו, ראוי לו לקראו תא, דהיינו חדר קטן וצנוע, ואילו העומד מן הצד בחוץ ורואה מהצד את החדרון ראוי לו לקראו צלע שפירושו צד, כי החדרון הזה הוא בסה"כ צד, ונמצא שיש ג' שמות, אבל כל שם מבטא ניגון ומשמעות אחרת.

יא. התאים להרמב"ם זה לצד זה

ועתה נעבור לפירוש המשנה, להרמב"ם. דלהרמב"ם לא היו ה' תאים זה לפנים מזה בעומק, אלא זה לצד זה, באופן שכל תא היה ארוך ככל אורך ההיכל מתחילתו ועד סופו כפרוזדור, והיו ה' פרוזדורים סמוכים זה לצד זה, כי כותל ההיכל היה רחב ה' אמות, והיה סדר התאים מבוחוץ לבפנים באופן זה דכותל המסיבה עד המסיבה היה ה' אמות והיה פרוזדור בתוך חללו, וזה התא החיצון. ואח"כ מקום המסיבה שהיא העליה באלכסון אל גג התאים. גם מקומה נחשב לתא, והיה רחב ג' אמות ושוב חלל ה' בין כותל המסיבה לכותל השני שנקרא כותל התא. ושוב ו' אמות הנקרא מקום התא עצמו שמצידו הפנימי היה כותל ההיכל, ושוב כותל ההיכל עצמו הרחב ה' אמות, ונמצא חמש תאים ארוכים לכל אורך ההיכל, ורחבים כל אחד כמידתו הנ"ל. ובכל פרוזדור היה ג' קומות ונמצא ט"ו לצפון וט"ו לדרום. וכמו"כ במערב היו ג' פרוזדורים, וג' קומות, אלא שהקומה השלישית היו בה רק ב' פרוזדורים, הרי ח' שבמערב.

יב. היציעים הינם סביב לכותל המסיבה

ונמצא מחודש להרמב"ם שכותל התא וכותל המסיבה וכותל ההיכל היו חלולים לכל אורכם. והם הם תאים. אלא שיש להם שמות נלוים כל חד לתפקידו המיוחד לו כגון מסיבה וכו'. ועוד נמצא שלהרמב"ם אי אפשר לפרש את המשנה ד' של היציעים על צורת החיבור של נגות התאים עם כותל ההיכל. כי על התא החיצוני שבו שייך למימר כל ענין היציעים, לא היה כלל סמוך להיכל, אלא רחוק ממנו הרבה, דהיינו ה' פרוזדורים שהם הה' תאים.

יג. פירוש היציעים להרמב"ם

ואכן הרמב"ם מפרש שמשנה ד' המדברת על יציעים היינו דבר אחר לגמרי. ואין הכוונה אל התאים אלא שעל כותל המסיבה היו גזוזטראות כעין זיוזין היוצאים



❧ מי הבאר ❧

כמרפסות שבשולי הבתים. והם הנקראים יציעים. והיו באופן זה, שהיו שלש גזוזטראות התחתונה רחבה ה' ומעליה רחבה ו' ושמעליה רחבה ז' וביניהם הבדל של ו' אמות בין התחתונה לאמצעית וז' בין האמצעית לעליונה. ויש בזה כמה מהלכים והנראה נקטנו.

יד. הפסוקים במלכים, המשנה במידות והפסוק ביחזקאל

ובזה מדויק הדק היטב שמשנה ג' מיירי בתאים ולכן לא הביאה המשנה ע"ז פסוק ממלכים כי שם לא מיירי מזה. רק ביחזקאל המדבר על בית שלישי, ושם יהיו רק לג' תאים, ולכן אין ע"ז פסוק. ולכן מספרת לנו המשנה מאליה איך היה בבית שני. ואילו במשנה ד' מיירי מהיציעים, וזה מיירי בפסוק במלכים, ומה שכתוב בב"ב ששלש שמות יש ליציע, זה כי היציע של המוכר את הבית הינו חדרון כלומר תא הנמצא בצד הבית ולכן שמו יציע, כי נפרס כמצע מהבית, והוא בצידו ועל כן נקרא צלע, אבל במקדש היו התא והיציע ב' דברים נפרדים להרמב"ם.

טו. קרן מזרחית צפונית

ועתה נותר לנו לפרש מה הם ה' פתחים של התא שבקרן מזרחית צפונית. והיכן הוא, להרמב"ם, והפירוש בזה, דזה התא שבקומה השניה השווה בגובהה אל קרקע האולם וההיכל שהיה להם אוטם וכנגדו היה הקומה התחתונה של התאים, ועכ"פ היה לו פתח אל הפשפש, כי התא הסמוך לכותל ההיכל היה לו פשפש וכנגדו היה פתח להיכל, ואין הכוונה בפשפש בכניסה אל התא מכותל המזרחי של האולם כמו להתפארת ישראל, וכמו"כ היה לו פתח לתא שבצידו הימיני ממנו וזהו פתח לימינו ופתח לשעל גביו. ומ"ש שהיה לו פתח למסיבה. קשה להרמב"ם דהא המסיבה הינה במרחק מכותל התא שהוא עצמו חלול ונקרא תא. וע"כ מפרש הר"מ שמ"ש פתח למסיבה היינו הפתח לתא שתחתיו, כי המסיבה כיון שהיא מתחילה מלמטה, לכן נקרא הפתח שלתא התחתון בשם 'ואחד למסיבה' כך נלע"ד בפירוש הרמב"ם. וזה מדויק בלשונו בפיהמ"ש. ועדיין יש לעיין בזה. ולפ"ז ניהא מה שהקשינו להתפא"י מדוע לא מנתה המשנה הפתח שאל התא התחתון, אולם אף להרמב"ם יקשה מדוע לא מנתה המשנה בכל התאים פתח זה רק בקרן מזרחית צפונית.

פרק ב'

סוד התאים לב' השיטות

א. הסתכלות של אורך, ושל עובי

ועתה נבוא בעז"ה לבאר בפנימיות הענין, את צורת התאים שסביב להיכל, מה הם

☞ מי הבאר ☞

מבטאים למהלך הראשונים המובא בתפא"י, ומה הם מבטאים לפי המהלך של הרמב"ם.

דהנה יש כידוע כמה דרגות בכל דבר ודבר כגון דצח"מ, או במדבר עצמו יש עכו"ם ויש ישראל ובישראל עצמם עשרה יוחסין ומדרגות. וכן בעולמות ישנם א"ק ואבי"ע. וכו'.

והנה אפשר להסתכל על הכל באורך שיש ראש, ידין ורגלין, והיינו מעלות ע"ג מעלות, זה מעל זה. ומאידך אפשר להסתכל על הכל ברוחב, דהיינו שיש לכל פרט ופרט קומה שלימה ממש אלא שיש רובדים זה לפנים מזה. כמו שיש באדם עור ובשר גידים ועצמות בכל קומתו בשלימות. אלא שזה לפנים מזה. וכמו"כ יש להסתכל על מנין של עשרה מישראל או באופן של זה למעלה מזה, או באופן של זה לפנים מזה.

ב. העיגולים והיושר הינם שורש לאורך ולעובי

ושורש החילוק בזה הוא נעוץ, האם ההסתכלות מצד עיגולים, או מצד יושר. דבעיגול כיון שיש נקודה מרכזית שזה הכל בהשוואה אחת, ממילא העיגול המקיף את הנקודה הוא שלם, וכן הלאה והלאה. וזה מוליד בעומק הסתכלות של קומתן שוה, שיש בכל פרט הכל, ואילו בקו דהיינו יושר יש מעלה ומטה, וממילא זה הסתכלות של אורך.

ג. העובי מורה על התיקון השלם

אולם יש תוספת ביטוי רוחני בכל אחד מהנ"ל. דמחד במהלך של עיגולים וקומתן שוה, אנו מרויחים שהכל באופן וציור של עולם התיקון שכל פרט ופרט שלם בכל חלקי המציאות שזה מורה על שווי שבין הכל ואחדות בין הכל, היפך מעולם התוהו ששם הכל זה תחת זה, בחד סמכא.

ד. כשמעלה ומטה בקומה אחת, הרי זה עולם התיקון

אולם מאידך גיסא אנו רואים שצורת האדם היא ג"כ באופן של מעלה ומטה כראש שהוא רק למעלה, ורגל שהיא רק למטה. ואכן בפרט האחרון זה כך כלומר שבאמת אף שיש ד' עולמות אבי"ע בכל קומתן בשוה. מ"מ בכל עולם ועולם ישנה שוב התחלקות של אורך שיש אבי"ע בכל קומתן בשוה. מ"מ בכל עולם ועולם ישנה שוב התחלקות של אורך שיש אבי"ע באורך ואז אצילות למעלה ובי"ע למטה, אולם לא באופן של שבירה בחד סמכא זה תחת זה. אלא באופן שהכל מתחבר לקומה שלימה כמו באדם שכל קומותיו מתייחדים לחיות אחת, עד שאין נרגש ראש לחוד ורגל לחוד.

❧ מי הבאר ❧

וכפי שרואים היום בעולם איך שהכל מורכב מהכל עד שבכל מאכל או חפץ שלפנינו יש בו הרכבה ממדינות רבות שכל אחד מיוחד במשהו מסוים, וכולם נותנים חלקיהם בכל עד שמתאחדת כל הבריאה כולה, וזהו נמשך מתיקון הפרצופים באופן של התכללות והתקשרות כידוע ממרן הרש"ש שהאיר בשמשו אור זה איך שבתיקון כל העולמות שוים בכל קומתן ומתייחדים הכל בהכל, וכמו"כ מאיר מזה בתורה, אור חדש המתגלה מספרי המלקטים שיש בזמנינו שדרך זה מתגלה הן הפרט היפה והמיוחד שבכל אחד, וקומתו השלימה לפי מהלך דיליה. אולם תכלית השלימות לעשות מכולם אחד אחד שלם כאדה"ר קודם החטא שבו ישתלבו כל חלקי הבריאה בבחי' וגר זאב עם כבש ויופרדו הניגודים שביניהם כי הכל יהיה למטרה אחת של זנגלה כבוד הוי"ה' שמטרה זאת תאחד את ההפכים לעשות שלום ולהאיר שכינה ביניהם. וזה מתגלה מצד היושר שאין הכוונה שזה למעלה מזה רק הכל אדם אחד, ואדרבא כשרואים אדם אחד חי, אין המדובר מפרטי האברים שבו, אף שיש בו מעלה ומטה, משום שיש כאן אדם, שהוא מעל החילוקים, וממילא הכל בטל אליו.

ה. התאים מסמלים עולמות בי"ע, להראשונים ברעיון של יושר, ולהרמב"ם גם בעובי ובוזה יבואר לנו המחלוקת הנ"ל דהנה הן הרמ"א בספרו תורת העולה על בית המקדש, והן הרמח"ל בספרו משכני עליון על בית המקדש, מפרשים שהתאים מסמלים את השפע הנשפע מההיכל אל החוץ, כדוגמת עולם האצילות המשפיע אל בי"ע. וממילא נבין דלמהלך הרגיל של הראשונים שהה' תאים הם באופן של חדר לפנים מחדר הרי זה בדוגמא של יושר שיש מעלה ומטה. כי כל תא, כפי שהוא יותר פנימי מחבירו הרי הוא מסמל מעלה יותר. ולכן יהיה חופף אל מקום פנימי יותר בהיכל, עד שהתאים הפנימיים חופפים אל מקום הק"ק, ואילו להרמב"ם שיש ה' תאים זה לצד זה בכל ארכם הרי זה כדוגמת עור בשר גידים ועצמות שהם זה פנימי מזה אולם לכל אחד מהם קומה שלימה במלואה, וזה מורה על העולמות ברוחב וזה שלימות ותיקון מצד שהכל שלם בהכל, אולם לבסוף יש גם בכל תא ותא ג' קומות כנגד בי"ע הפרטיים שבכל אחד ואחד המסמלים את דוגמת היושר שיש באדם כראש ורגל.

❧ מי הבאר ❧

מאמר ביאור על התוס' ביומא (נ"ב.), עם ביאור של כל חמשת השיטות בתוס' על התאים, מהספר הנפלא מכוון שבתך.

### שיטות הראשונים בצורת התאים והמגרעות

#### הקדמה כללית בענין התאים

הנה ההיכל של בית המקדש היה מוקף משלשת צדדיו, שהם צפון ודרום ומערב בתאים, דהיינו חדרים חדרים קטנים זה לצד זה, ובשלש קומות זה על גב זה. אשר כתלם האחד הוא כותל ההיכל בעצמו, והשאר בנוי סביב ההיכל.

ותאים אלו היו הן במקדש דשלמה ומתוארים הם במלכים א' ו' ושם הם נקראים בפסוק בשם יציעים, ושם מתוארת הן מידתם והן צורת בנינם. ובבית שני היו ג"כ אותם תאים, ועליהם כבר בא תיאור מפורט יותר על מספרם מידתם וצורת בנינם במסכת מידות פרק ד'. ובבית שלישי יהיו ג"כ במהרה בימינו תאים אלו שעליהם ניבא יחזקאל ונקבם בשם צלע, על שם שהם בצד ההיכל, אלא ששונים הם במספרם מהתאים שבבית שני, שבשני היו ל"ח תאים כמפורש בלשון המשנה במידות פ"ד מ"ג, ואילו בבית השלישי שיבנה במהרה יהיו רק ל"ג תאים כמפורש ביחזקאל פמ"א.

והנה כדי לעמוד כמה שיותר על דיוקן של צורת התאים ומידתן אנו צריכים לדייק בלשון המקוצרת של הפסוק במלכים ובלשון המשנה במידות, ועפ"ז לפענח את כל התמונה. וכיון שיש דברים סותרים ביניהם, נחלקו הראשונים ביישוב הדברים. וממילא נובעים מתוך כך מחלוקות במידת התאים ובעצרתם. במאמר זה בעזרה"ת נבאר בס"ד את שיטות הראשונים הן בפירוש לשון הפסוקים והמשניות והן במסקנא היוצאת מכך, והן את הרווח והנקודה המרכזית של כל מהלך השיטה שעל פיה נגררים כל שאר הפרטים.

שיטות הראשונים מובאים בארוכה ביומא נ"ב. בתוד"ה 'כותל' אלא שנצרכים הקדמות ופירושים להבנת דבריהם הקדושים ונשתדל לעשות זאת במאמר שלפנינו.

שיטת רש"י במלכים, והר"י בתוס' יומא נ"ב. ובב"ב ס"א.

#### א. שינוי הרוחב של היציעים בשלש קומותיהם

הנה במלכים א' ו' כתב הכתוב 'היציע התחתונה חמש באמה רחבה, והתיכונה שש באמה רחבה, והשלישית שבע באמה רחבה כי מגרעות נתן לבית סביב חוצה לבלתי

❧ מי הבאר ❧

אחוז בקירות הבית' ומפרש רש"י שם ע"פ המשנה במס' מידות פ"ד מ"ג שהיו שלשים ושמונה תאים, באופן של ט"ו בצפון וט"ו בדרום וח' במערב, והיו בנויים שלש קומות באופן שבצפון ובדרום היו חמשה תאים לאורך ההיכל מבחוץ לו, וכן בקומה השניה והשלישית היו חמשה תאים על גבי התאים התחתונים. נמצא היו יחדיו ט"ו תאים בצפון וט"ו בדרום. ואילו במערב היו שלשה תאים בשני הקומות התחתונות. ואילו בקומה העליונה היו רק שני תאים. אלא שהיו ארוכים יותר למלאות את הכותל המערבי, כמפורש כל זה במשנה שם. אולם הבדל אחד היה בין התאים התחתונים להאמצעיים והעליונים. שהתחתונים היו חמש אמות ברחבם והאמצעיים שש והעליונים שבע.

וזה כוונת הכתוב במלכים שהיציע התחתונה חמש באמה רחבה, והתיכונה שש, והשלישית היינו העליונה שבע באמה.

**ב. השינוי בעובי כותל ההיכל בשלשת השורות שמול התאים**

והשוני ברוחב היציעים הנקראים תאים נבע מכך שכותל ההיכל שהיה למטה רחב שבע אמות, מול התאים התחתונים, הקטין את עביו באמה, מול התאים האמצעיים והיה רחב שם רק שש אמות, ושוב הקטין את עביו לחמש אמות מול התאים העליונים שבקומה השלישית. וסיבת הדבר שכותל ההיכל גרע מעביו הוא, שלא יצטרכו לנעוץ מסמרים וקורות בתוך קירות ההיכל אלא שאת הקורות האוחזים את התאים יניחו על האמה שנכנסת ונגרעת מעובי כותל ההיכל מבלי צורך לנקוב בכותל עצמו.

**ג. פירוש ענין המגרעות שסביב לבית**

וז"פ הכתוב במלכים. 'היציע התחתונה חמש באמה רחבה והתיכונה שש באמה רחבה, והשלישית שבע באמה רחבה. כי מגרעות נתן לבית סביב הוצה לבלתי אחוז בקירות הבית' והיינו שכותל ההיכל נגרע ונכנס אמה ואח"כ שוב פעם נגרע ונכנס אמה בשביל שהקורות האוחזים את התאים לא יאחזו וינעצו בתוך קירות הבית אלא ינחו על גבי מקום האמה שנגרעה מעובי כותל ההיכל.

**ד. רובד שש ורובד שבע**

וזה גם כוונת המשנה במידות פ"ד מ"ד 'התחתונה חמש, ורובד שש, והאמצעית שש ורובד שבע, והעליונה שבע שנאמר היציע התחתונה וכו' שהתחתונה חמש, היינו רוחב התא התחתון הינו חמש אמות, והרובד היינו הקורות שעל גביו שהם תקרת התא

❧ מי הבאר ❧

התחתון ורצפת התא האמצעי הינם שש אמות כי יש אמה נותרת שנגרעת מעובי כותל ההיכל כעת מול התא האמצעי.

ה. ישוב סתירת המשניות בשיעור עובי ההיכל

אלא שעדיין יקשה מ"ש במשנה במידות פ"ד מ"ז ששם מונה המשנה את מידות ההיכל מהמזרח למערב, ושם כתוב שכותל ההיכל שש, והתא שש, וכותל התא חמש. ולבאורה כותל ההיכל למטה הוא שבע אמות ואח"כ נגרע לשיש ולחמש. ומדוע נקמה המשנה שעביו שש אמות, ומתריץ על זה התוס' ביומא נ"ב. ד"ה כותל, שהמשנה אכן מונה את עובי כותל ההיכל שמול התא האמצעי. משום שכיון שעובי הכותל המזרחי של ההיכל ששם לא היו כלל וכלל תאים היה שש אמות לכן נוח לנקוט את העובי של השש אמות גם בכותל המערבי של ההיכל, אף שבמערבי זה רק מול התא האמצעי, כדי שלא לחלק בין הכתלים.

וזהו שיטת רש"י במלכים, ושיטת הר"י בתוס' ביומא נ"ב. ובב"ב ס"א.

\*

שיטת האי נמי נראה לר"י המובא בתוס' יומא נ"ב

א. המגרעות נגרעו מכל הרוחות

אבל הר"י פירש עוד פירוש בתוס' שם, משום שני דוחקים שיש בפירוש הנ"ל. והם: א. שמ"ש המשנה שכותל ההיכל שש זה נכון רק מול התא האמצעי. ב. הלשון רובד, שפירשנו שזה על התקרה של התחתונה שהיא רצפת העליונה קצת דחוק, והיינו מעמא משום שבלשון המשנה ביומא 'על רובד הרביעי שבהיכל' שם הכוונה בתיבת רובד מלשון שורה ולא תקרה.

ולכן מפרש ה'א"נ נראה לר"י פירוש חדש והוא, שהמגרעות היינו מה שנקטן העובי ונגרע ממידתו לא היה רק בכותל ההיכל, אלא כל שלשת כתלי התא של כל תא ותא ג"כ נגרעו ונקטנו. והיינו שכל קומה עליונה של תאים נגרעה מכל ארבעת צדדיה, הן מצד ההיכל והן משלשת צדדיו של התא.

ב. אופן מידת התאים וכותל ההיכל

והתאים היו באופן זה. שכותל ההיכל למטה היה שש ומחצה. וכותל התא עצמו היה

❧ מי הבאר ❧

חמש ומחצה. ונמצא שהתא עצמו היה חמש אמות כמ"ש במלכים היציע התחתונה חמש באמה רחבה, אולם התא האמצעי היה שש אמות רוחב כי היה נגרע חצי אמה הן מכותל התא, והן מכותל ההיכל וכמו כן בקומה השלישית היה התא רחב שבע כי היה נגרע עוד חצי אמה מכותל ההיכל וחצי מכותל התא. כמ"ש כי מנרעות נתן לבית סביב חוצה, והיינו שהמנרעות היו מכל הצדדים של התא, הן מצד ההיכל והן מצד כותל התא הנגדי וגם מלפניו ומאחוריו הכל היה בצורת מדרגות שמתרחבים חצי אמה מכל צד.

ג. רובד שש ורובד שבע

ומה שכתבה המשנה שהתחתונה חמש והרובד שש. היינו שהמידה של האורך של המנרעת בעצמה. והיינו מידת האורך של הכניסה הן בכותל ההיכל והן בכותלי התא, היה שש. ואילו בקומה העליונה היה הרובד שבע כי נכנס עוד חצי אמה מכל צד וממילא ניתוסף אמה (היינו גם מלפניו ומאחוריו נכנס חצי אמה, וממילא היה אורך כל תא ותא שש ושבע) והלשון רובד מורה על הכניסה כמ"ש במשנה בתמיד בפ"א המתארת את בית המוקד שהיה מוקף רובדים ושם הכוונה על כניסת המדרגות, וזה גם כוונת המשנה כאן באמרה רובד.

ד. פירוש המשנה כותל ההיכל שש

ומ"ש במשנה שכותל ההיכל הינו שש, היינו גם על הקומה התחתונה וגם על הקומה האמצעית, כי אף שבתחתונה היה כותל ההיכל שש וחצי, מכל מקום עדיין זה בכלל שש. ועל אף שכותל התא היה חמש וחצי, הרי זה בכלל חמש. ובוזה ניהא שנקמה המשנה את מידות הכתלים בלשון הכוללת והנכונה גם על השורה התחתונה וגם על השורה האמצעית. עד כאן שימת הא"נ נראה לר"י.

\*

שימת העוד פירש ר"י

א. ההבדל בין בית ראשון לבית שני. ישוב ענין המנרעות שבראשון וכותל ההיכל שש שבשני

ועוד מפרש ר"י, שיש הבדל בין הבית דשלמה לבית ביהמ"ק השני של מסכת מידות. דהיינו שמה שכתוב במלכים שהיציע התחתונה הוא חמש אמות וכותל ההיכל הינו

❧ מי הבאר ❧

שבע, ואילו במשנה דמידות כתוב שכותל ההיכל שש, זה משם שבבית שני היה הכותל שש בכל גובהו ולא היו בו מגרעות ורובדין כלל, ואילו בראשון היה הכותל למטה שבע ואין תמיהה בדבר כי אנו רואים להדיא שבבית השלישי ישנו גם שינוי מקודמיו כמפורש בפסוק ביהזקאל שרוחב התא יהיה ארבע אמות. וכמו"כ יהיו רק ל"ג תאים ולא ל"ה. וממילא אין תימה לומר שהשני חלוק מהראשון בעובי כותל ההיכל.

ב. התימה שבפירוש זה

ויש להוסיף שלפי פירוש זה מה שכתוב במשנה דמידות שהתחתונה חמש והרובד ששה, וכן שהאמצעית שש והרובד שבע, ומביאה ע"ז המשנה את הפסוק דמלכים היינו כלפי הבית הראשון ורק זה הולך על בית שני, וזה דחוק. וכבר עמד ע"ז המהרש"א כאן ובב"ב ס"א, ע"ש.

ג. צורת התאים

וכמו"כ צורת התאים לפי פירוש זה לא נכתב בתוס' בפירוש ואפש"ל כב' הפירושים הראשונים. רק שתוס' רצה להרויח את פירוש דברי המשנה הכותל שש. שזה הולך על כל עובי הכותל של בית שני בלי צורך לומר שזה רק על החלק האמצעי. או שהכוונה שש וחצי. ועל צורת המגרעות של בית ראשון לא מתייחס כאן תוס' האם זה רק בכותל ההיכל כפרש"י והר"י או גם בכתלי התאים, כמ"ש בא"נ נראה לר"י. אבל כל ענין המגרעות היה רק בבית דשלמה ולא בבית השני ששם היה עובי ההיכל שש מתחילתו לסופו.

כזה:



שם

החיים

התאים

באר

מי הבאר

התאים בבית שני

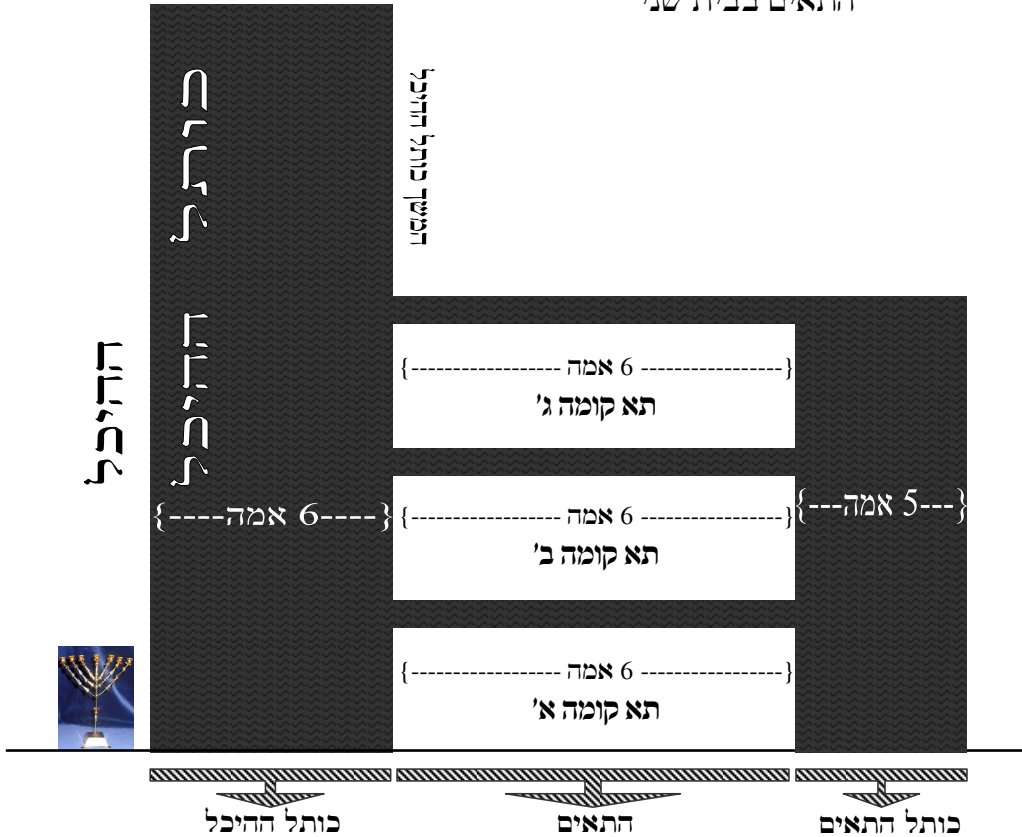

(וראה מה שנצייץ להלן [בסוף המאמר] בענין זה בעוה"ת).

\*

שיטת הריב"ם והמסתעף

א. כותל ההיכל היה ברוחב אחד וכותל התא השתנה בשלש קומותיו והריב"ם מפרש דוגמת הפירוש הראשון של הר"י, ורש"י, אלא בהיפוך. והוא, שכותל

❧ מי הבאר ❧

ההיכל היה אכן שש כל גבהו מלמטה עד למעלה, וכל השינויים היו על ידי שאבני כותל התא יצאו כלפי חוץ וכדלהלן, שהתא היה למטה חמש, ואח"כ שש ואח"כ שבע, והיינו שלאחר קומת התאים הראשונה, הויזו את האבן של כותל התא שעומדת מול קומת התאים האמצעית, כלפי חוץ אמה. באופן שהעומד מבחוץ היה רואה כצורת מדרגות הפוכות כלומר מבפנים לבחוץ, כי האבנים של כותל ההיכל היו עבים רק חמש אמות. אלא שהשורה השניה בלטה אמה החוצה מעל השורה התחתונה. וכמו"כ השורה השלישית העליונה בלטה ג"כ החוצה אמה, כך שבקושי היו האבנים עומדים. כי הם היו חלקם על האויר.

ובזה אנו מרויחים שמ"ש במשנה במידות שהכותל של ההיכל הינו שש, זה נכון בכל גובה כותל ההיכל כי כל ענין המגרעות וההבדלים של החמש, שש ושבע אמות זה רק על כותל התא.

**ב. רובד שש ורובד שבע**

ואילו מה שכתוב במשנה שיש רובד שש ורובד שבע, אף שגם כותל התא על אף שהתרחק אמה כלפי חוץ, מ"מ הוא עצמו היה תמיד רק בעובי של חמשה, מבאר הריב"ם שכוונת הלשון רובד, זה מלשון שורה. וכלשון המשנה ביומא 'על רובד הרביעי שבהיכל' דהיינו שורת אבנים.

ולענינו הכוונה שורה, זה אם נמדוד בכותל התא מבפנים עד סוף האבן הבולטת אמה מבחוץ, כי זה שורה אחת שתחילתה באבן התחתונה שבפנים. וסופה באבן האמצעית שבחוץ אמה, בשורה שווה. יהא לנו שש אמות. וזה"כ התחתונה חמש, והרובד שש.

**ג. והרובד שבע הבנת הר"י בריב"ם וקושיותיו ואפשרות שניה בריב"ם**

ומה שממשיכה המשנה שהרובד העליון הוא שבע. אז התוס' הביין בריב"ם שהכוונה שאבן השורה העליונה בולטת שני אמות מבחוץ על גבי השורה האמצעית ואז נמצא שיש לנו שורת אבנים דהיינו רובד של שבע משום שמהאבן האמצעית עד סוף השורה הנגמרת באבן שעליה היוצאת שני אמות מחוצה לה. הרי לנו שורה של שבע אמות המתחילה באבן האמצעית ונגמרת בעליונה בקו שווה.

וע"ז אכן הקשה התוס' מדוע השורה הראשונה יוצאת אמה, והשניה יוצאת שתי אמות. אבל באמת אפשר לפרש כמו המהלך של ריב"ם, אמנם את לשון רובד נפרש בתקרה וכו'. ולפי זה לא נצטרך לומר ששורת אבנים עליונה יוצאת שני אמות אלא נוכל לומר שזה יוצא אמה אחת כמו בקומה התיכונה ומה שאמרה המשנה רובד שש ורובד שבע

## מי הבאר

היינו על התקרה כי כיוון ששורת אבנים מתרחקת כלפי חוץ אמה הרי שהתקרה ניתוספת אמה בכל קומה.

וזה מה שאמרה המשנה והרובד שבע היינו שאת הקורות של התקרה המבדילה בין קומות התאים היה כעת בין הקומה השניה לשלישית ברוחב שבע. משום שכיון שרוחב התא עצמו הינו חמש כמפורש במשנה דמידות שהתא חמש. ובנוסף נכנס אמה יותר בתיכונה, ועוד אמה בעליונה נמצא שקורות התיכונה הינם שש אמות, ושל רצפת העליונה הינם שבע.

ולפי זה הפירוש של תיבת רובד היינו השורה של הקורות של התקרה. ולא הקו של השורה של כותל התא. כך עולה מתוך דברי המהרש"א.

כזה:

שטר

באר

התאים

החיים

מי הבאר

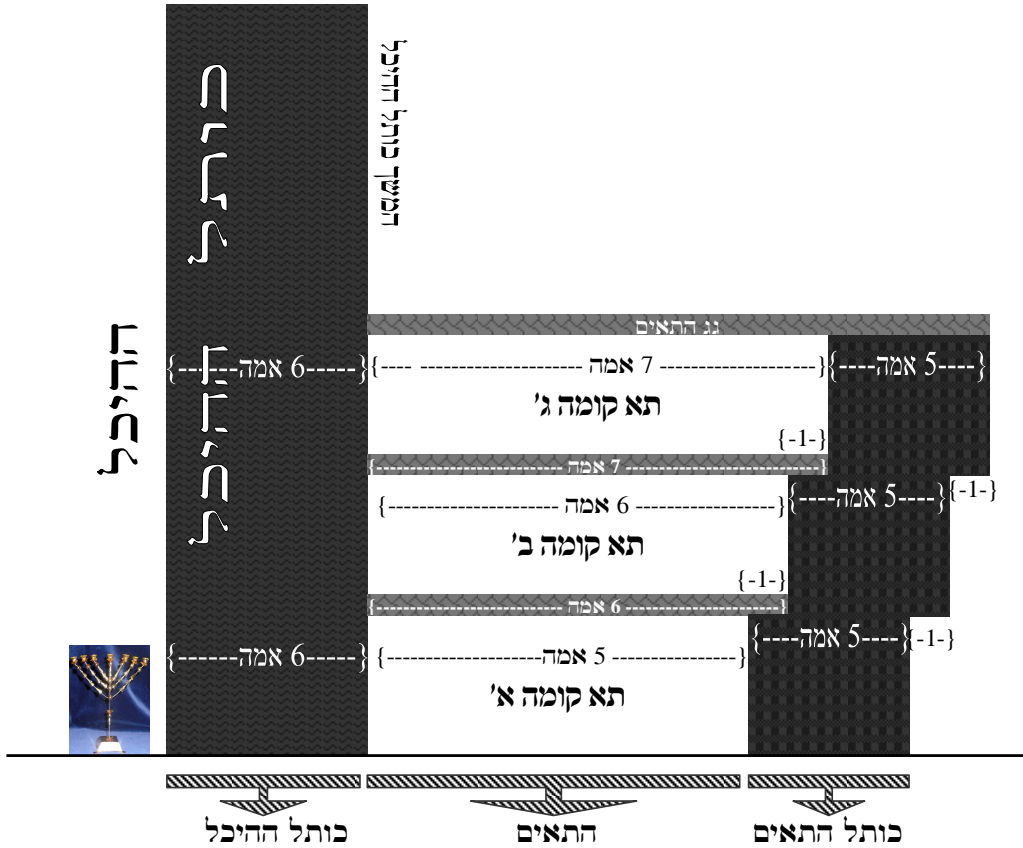

(וראה מה שנציין בזה להלן בעזרה"ת).

\*

שיטת ר"י הבחור

א. המגרעות ממזרח למערב

ושיטת ר"י הבחור הינה מחודשת לגמרי שבכותרת ההיכל לא היו שום מדרגות וכניסות אלא היה כולו שש אמות רוחב. וכמו כן כותרת התא החיצוני היה חמש לכל אורכו

**באר**

**התאים**

**החיים**

**שמה**

❧ מי הבאר ❧

וגובהו. והמגרעות היו רק בכותלי התאים שבין תא לתא בכתלים הקטנים שהיו ברוחב התאים בין תא לתא. ושם הם היו בצורת מדרגות באופן שלמטה היה התא התחתון חמש, ואח"כ המגרעות כלומר הכניסה של חצי אמה מכל צד גרם שיהיו התאים האמצעיים שש, והעליונים שבע.

**ב. רובד שש ורובד שבע**

ומ"ש המשנה הרובד שש ושבע עולה על הקורות שהם בין התאים, כלומר התקרה.

ע"כ מהספר הנפלא מכון שבתך.

\*

ואנו נציין על מה שנתבאר בספר מכון שבתך על שיטת העוד פירש ר"י, שהוא הפי' השלישי של ר"י, הנלע"ד דאין הכוונה בדברי ר"י שלא היו כלל מגרעות בבית שני, אלא כוונתו שהיו מגרעות, רק שהיה בבית שני התא התחתונה שש והתיכונה שבע והעליונה שמונה, וזה בשונה מבית ראשון ששם התחיל למטה חמש והתיכונה שש ועליונה שבע.

כזה:

מי הבאר

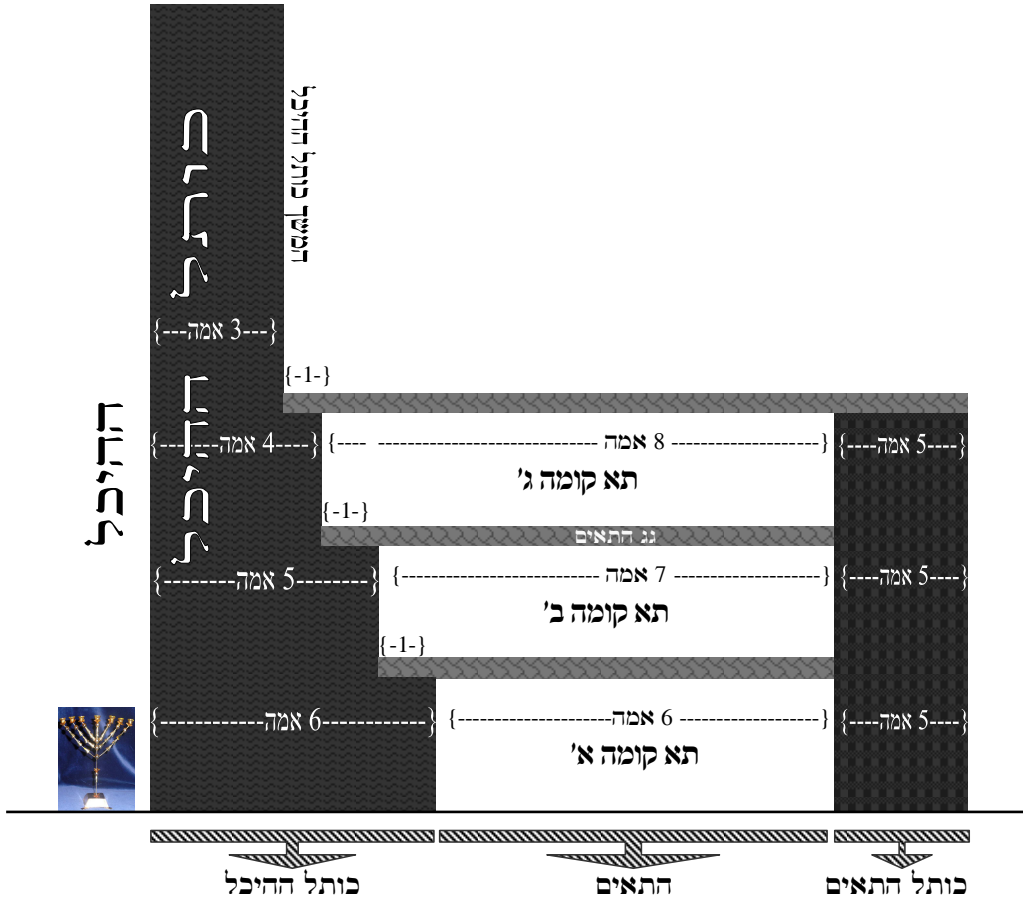

(יתכן ששיטה זו של ר"י תהיה גם לפי פרושו השני, שמכל צד חצי אמה [וציורו מובן]).

ולפי זה יתורץ ג"כ מדוע כתוב את זה במסכת מידות, כי המשנה רוצה לומר שהיו מגרעות בבית שני, אמנם המגרעות היו שונות כי התחילו התהתונה שש, וכמו שמבינים להלן מהמשנה שכתוב כותל ההיכל שש והתא שש. ובוודאי שהיו צריכים לכתוב במשנה את זה עם הפסוק מבית ראשון, כדי שנבין איך היו המגרעות בבית ראשון ונקיש מזה לבית שני שהיו ג"כ מגרעות אלא ברוחב שונה כי למטה היה שש

שם

החיים

התאים

באר

🌀 מי הבאר 🌀

ובאמצע שבע ולמעלה שמונה. אבל אם נפרש שלא היו בבית שני כלל מגרעות, יוקשה מאוד, מדוע כתוב זה המשנה במסכת מידות שכל כולה מדברת מבית שני.

\*

ועל מה שכתב בספר מכון שבתך לשימת ריב"ם, נציין דנלע"ד דהרי הלשון של ריב"ם בתוס' הוא 'והא דתנן רובד שש היינו שורות אבנים עליונים של כותל היציע התחתונה שעליה מונחים ראשי הקורות', דהיינו ריב"ם מדבר על השורה העליונה של כותל היציע התחתון, שעל זה השורה מונח ראשי הקורות של התקרה. ונצייר את המקום שעליו מדבר ריב"ם:



ונציג ג"כ ציור עם המידות:

☞ מי הבאר ☞



ריב"ם מדבר על השורה העליונה של קומת התאים התחתונה. ומדבר על שורת אבנים ממש. וכפי שביארנו.

ולפי זה יהיה העובי של כותל התא כנגד התא התחתון חמש אמה, ורק בשורה העליונה שלו יתרחב עוד אמה כלפי חוץ. וכותל התא שכנגד התא האמצעי ג"כ עביו חמש אמה, אלא שהוא נתרחק כלפי חוץ, כמו שרואים בציור.

ולפי זה יתאים לשון המשנה בכל המקומות, שכותל התא חמש בכל שלשת הקומות, וכן כותל ההיכל שש בכל הקומות, כי בו לא היה כלל ענין המגרעות, וכן התא התחתון רחבו חמש והאמצעי שש, והעליון שבע. בין והתבונן בציור דלהלן ותבין בנקל בעז"ה.

ומה שכתוב במשנה ורובד שבע, צ"ל שהכוונה שהשורה העליונה של הקומה האמצעית בולטת כלפי חוץ שני אמות, וכך יהיה ורובד שבע. ואח"כ חוזרת ונכנסת כלפי פנים אמה, וכך ישאר הכותל שכנגד התא העליון חמש אמה. ראה בציור והבין זה היטב. כנלע"ד מוכרח מלשון ריב"ם ועל פי זה יובן כל לשון התוס', בין שיטת ריב"ם ובין הקושיות של ר"י על זה, בלי שום דוחקים.

והרי לפניך הציור:



מי הבאר

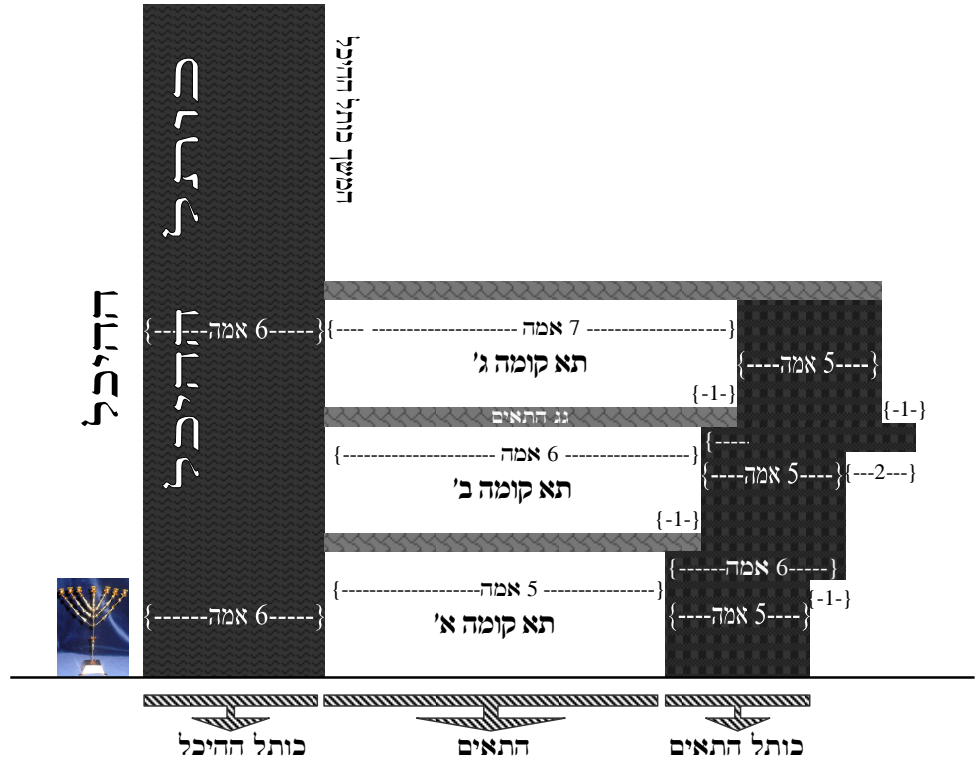

על מה שהקשה ר"י על ריב"ם, יתכן אולי לנסות לתרץ הקושיות, ואף על פי שאיני ראוי ואיני כדאי. אוחילה לקל אחלה פניו, אשאלה ממנו מענה לשון. לאדם מערכי לב, ומה' מענה לשון. ויהי רצון שיהיו לרצון אמרי פי.

על הקושיא מדוע היו מוסיפין מבחוץ אמה ושני אמות. אפשר לתרץ, ש'הכל בכתב מיד ה' עלי השכיל', וכך קיבל שלמה המלך מאביו, וכו', ברוח הקודש, שכך צריך להיות, ואף שאין אנו מבינים הטעם למה צריך להיות בנוי כך. וכן בודאי יש בזה סוד מסודות התורה הק' שצריך להיות כך.

על הקושיא דאם כן היו נוקבין כותל ההיכל, ויותר נכון היה לנקוב כתלי התא. אפשר לתרץ על זה את מה שתירצנו על שיטת רש"י, לעיל במלכים, דאין צורך לנקוב כותל ההיכל מפני שהיות שצד אחד נסמך על המגרעת בכותל התא, א"כ הצד השני נאחז בלא שיהיה צורך למגרעת, אלא נאחזו קורות התקרה ע"י לחץ. ויוסבר, דהנה כבר

🕊 מי הבאר 🕊

הארכנו (לעיל במלכים) דבפשמות גג התאים היה עבה אמה אחת, מכמה טעמים וראיות. וא"כ כאשר מניחים קורה עבה מאוד (אמה שלימה) על המגרעת מצד אחד, ומהצד השני יש כתלים, אי אפשר שיפול זה הקורה ואפילו אם ילכו עליה אנשים (אם כי, אם יניחו על זה משא כבד מאוד מאוד, יכול לישבר, אבל לא ליפול. וגם זה רחוק מאוד, כי אף קורות שהרבה פחות עבים מזה יכולים לשאת עליהם משאות כבדים מאוד, וק"ו בקורות עבים כל כך).

ויובן ע"פ הציור:

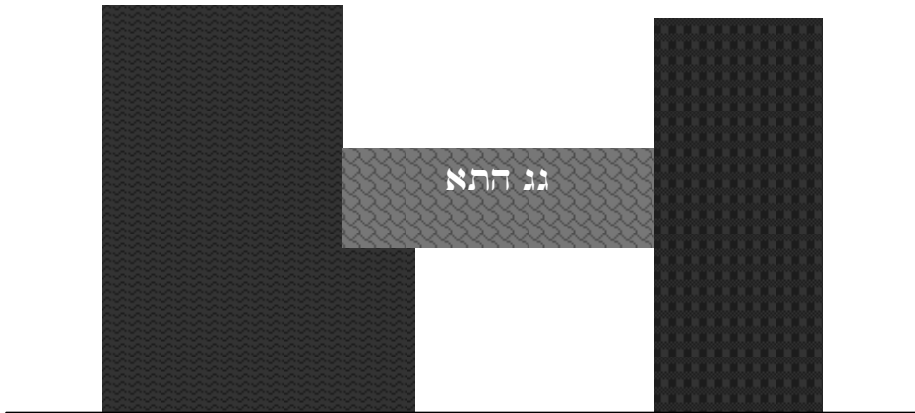

מכיוון שהגג תקוע טוב ומדויק מאוד, לא יוכל ליפול מהצד השני. וכן לא יוכל להעקם לצד השני כי הלחץ של הכותל מכנגד אינו נותן לו.

ויתכן שלר"י היה קשה קושיא זו, כי יתכן שסובר שאין התקרה בעובי אמה, וממילה חזרה הקושיא למקומה. אמנם לפי ריב"ם יתכן שסובר שאכן עובי התקרה הוא אמה, וכפי שהארכנו בזה מכמה ראיות לעיל (במלכים), וממילא לפי ריב"ם מתורץ הקושיא.

ועל הקושיא האחרונה, כבר תירץ ר"י עצמו.

❧ מי הבאר ❧

בעזה"ת נציג בכאן מאמרים מהספר מכון שבתך על עמודי יכין ובוועז, ועל המכונות. יש לציין, שבגוף הספר בחלק מהמקומות פירשנו באופן שונה מהנתבאר כאן. ואלו ואלו דא"ח.

### מאמר עמודי יכין ובוועז

פסוקי התנ"ך בתיאור העמודים \* ד' שיטות ביישוב סתירת הפסוקים בגובה העמודים \* עובי נחושת העמודים \* ג' וב' האמות של ה' אמות הכותרות, שיטת רש"י והמצו"ד, והמלבי"ם ביישוב סתירת המקראות \* ביאור מעשה השבכה והגדילים לרש"י ולהמלבי"ם \* ביאור שבע הלולבים שבשבכה, ואופן היקפם \* השבכה והגולה והבטן שבכותרות \* ד' מאות הרימונים, ויישוב המקראות \* שיטת רש"י בשושן שבראש העמודים, ובשושן שבראש הכותרות \* שיטת המצודות בזה \* מהלך המקראות והנ"מ להשיטות \* מהלך המלבי"ם בזה \* שיטת הרד"ק בשושן שעל הכותרת

#### א. פסוקי התנ"ך המתארים את מעשה העמודים

בפתח ההיכל שהיה באולם, היו שני עמודים בצידו הנקראים יכין ובוועז לשני צידי הפתח, וסיפור בנינם וצורתם מתואר במלכים א' פרק ז' פסוקים ט"ו-כ"ג, וכן שם בסוף הפרק בפסוקים מא' מב' וכן בסוף הספר במלכים ב' כ"ה י"ז ששם מתואר חורבן בית ראשון, וכן בדברי הימים ב' ג' בפסוקים ט"ו, ט"ז, י"ז. וכן בירמיה פרק נ"ב, ששם מתואר חורבן בית ראשון מסופר על העמודים בפסוקים כ"א כ"ב כ"ג, ויש בזה כמה וכמה מחלוקות, וננסה במאמר זה לסדר השיטות ויישוב המקראות בעז"ה.

ב. ד' שיטות ביישוב סתירת הפסוקים, בגובה העמודים, רבינו שלמה, רש"י, והמלבי"ם, והרד"ק והרלב"ג

הנה בגובה העמודים יש סתירת הכתובים דבירמיה ובמלכים כתיב, שקומת העמוד האחד י"ח אמה, וחוט י"ב אמה יסוב את העמוד השני, כלומר שהגובה הינו י"ח אמה, והעמוד עגול וד' אמות זה הקו האמצעי שבעיגול, וכל שיש באמצעו אמה, היקפו ג' אמות, ולכן כאן שאמצעו ד' אמות, היקפו י"ב אמות, אולם בפסוק בדברי הימים כתוב 'ויעש לפני הבית עמודים שנים, אמות שלשים וחמש אורך' ואם נכפיל י"ח אמות לשני עמודים הרי יהא לנו ל"ז אמות. ובפסוק כתוב ל"ה. והרלב"ג כתב דלא דק, אולם רש"י הביא בשם רבינו שלמה שהיו ל"ה אמה וחילקם לשנים, והחצי אמה שבראש כל עמוד לא חישב משום שהיו עשויים כמעשה שושן, והיינו שחצי האמה העליונה שבראש כל

❧ מי הבאר ❧

עמוד מסתיים כצורת עלי שושן, ולכן לא מנה זאת הפסוק בדבה"י, ובהמשך נבאר שזהו פירוש מחודש לגמרי לומר שהשושן היה בסיום העמודים, אולם רש"י שם בדבה"י מואן בזה, ומפרש שהחצי אמה העליונה שבראש כל עמוד היתה עם עובי כעין ציפוי על העמוד שעשוי כמין כובע הפוך שעביו חצי אמה, והוא היה כלי קיבול טוב לעיגול הכותרת שהיה על העמודים וכדלהלן, ואז נמצא שכל עמוד ח"י אמות, אלא שהעמודים עצמם ל"ה, ונוסף עליהם חצי אמה בראש כל אחד.

והמלבי"ם פירש שיצקם יחדיו ואז היו ל"ה, וע"י ההקשה בקורנס לאחר שהעמידם נעשו ל"ו אמות, דהיינו י"ח אמות לכל עמוד, והרד"ק פירש שחצי האמה שבראש כל עמוד נכנס בכותרת שע"ג העמוד, ולכן לא מנאה בדבה"י.

ג. עובי נחישת העמודים

בירמיה ניתוסף עוד פרט במידות העמודים והוא, שעובי העמוד עצמו כלומר עובי הנחישת שסובב ונעשה עמוד הינו ד' אצבעות, וחלול באמצעו, ולפלא שלא הוזכר פרט זה במלכים ובדבה"י.

ד. ג' האמות וב' האמות של ה' אמות הכותרות, שיטת רש"י, המצו"ד, והמלבי"ם,

ביישוב סתירת המקראות

ממשיך הפסוק במלכים, בפסוק ט"ז, לתאר מה שהיה מעל העמודים שגבהם היה י"ח אמות, והוא, כותרת בגובה ה' אמות על כל עמוד, ובסוף הספר במלכים ב' כה' יז' מבואר שגבהו ג' אמות. ומביא רש"י בשם המשנה דמט' מידות שבה' אמות ישנה חלוקה של ג' אמות שהם מצויירות במעשה שבכה וכדלהלן, ואילו ב' אמות התחתונות לא היו מצויירות. ועוד ששני אמות התחתונות היו תחובות על גבי העמוד עצמו, ולא היה גובהם בנוסף ל"ח אמות. ובמצו"ד פירש ג"כ שהשנים התחתונות לא היו מצויירות, ולכן בפסוק שבסוף הספר לא מנאם, ובמלבי"ם פירש שכיון שהחמש אמות הרי נחלקים לשני גולות, לכן מה שמנה בסוף הפרק שלש אזיל על הגולה העליונה.

ה. ביאור מעשה השבכה והגדילים שבכותרות, דעת רש"י והמלבי"ם בזה

ממשיך הפסוק לתאר את צורת הכותרת היינו העיגול שבראש כל עמוד ועמוד. 'שבכים מעשה שבכה גדילים מעשה שרשרות לכתרת אשר על ראש העמודים שבעה לכתרת האחת ושבעה לכתרת השנית', והנה מעשה שבכה מבואר בכ"מ דהיינו קליעה והסתבכות של ענפים כמו בסבך בקרניו, וכמו"כ היה אריגה של נחישת בדוגמת של ענפים המסובכים זב"ז, וקליעתם נקראת בפסוק גדילים מעשה שרשרות,

❧ מי הבאר ❧

אולם המלבי"ם מפרש קצת אחרת והוא שהיה מעשה שבכה ובסוף השבכה היה חוט שהיה קלוע כשרשרת שעליו היו תלויים הרימונים אשר יבוארו בהמשך בעז"ה, ואין הנדילים והשבכה חד.

ו. ביאור שבע הלולים שבשבכה, ואופן היקפם

ורש"י כתב בזה"ל 'מוקפות היו צורות של לולבי דקל כמו ועל שבכה יתהלך (איוב יח. ת.) וגדילים היו להם כמעשה שרשראות, עכל"ק. וראיתי מי שצייר ממחברי זמנינו שהיה דמות של ז' אילנות דקלים על הכותרת, אולם זה תמוה דמהכ"ת לרש"י המצאה זו שאין לה כלל זכר במקרא, לכן נראה שמ"ש רש"י צורות של לולבי דקל כוונתו שהדרך היה לעשות שבכה, כלומר כיסוי לראש הנשים, או סלים מקליעה של ענפי לולב הדקל, וכמ"ש רש"י באיוב ששבכה זהו סל קלוע, ולכן הזכיר רש"י את הלולב. אבל אין כוונתו שהיו מצויירים דקלים. ומ"ש רש"י עה"פ 'שבעה לכותרת האחת – שבעה לולבין היו בהיקף אחד לשבכה האחת' נראה כוונתו שצורת הקליעה היתה כשבע לולבים אחד בקצהו של השני שעל ידם נעשה היקף, ונמצא שלולבין דנקט רש"י זה או מצד הוראת הקליעה שזה דמוי ענפי הלולב שהסדר לקלוע מהם, או ע"ש צורת משך הקליעה מעשה השבכה, ובמצו"ד נמי פירש ששבעה ענפים קלועים היקפו כל כותרת (וגם בזה ראיתי שמציירים שבע שורות זה ע"ג זה של שבכה ולכאורה פשטות לשון רש"י מורה שהיו ז' לולבים ויחדיו נשלם היקף שורה אחת סביב השבכה).

ז. השבכה והגולה והבטן שבכותרות

אולם עלינו לדעת שלא היה מעשה הכותרות שע"ג העמודים גלגל בגובה של ה' אמות, אלא הוא היה מורכב מב' חצאי עיגול המדובקים בשוליהם זל"ז, כמבואר במלכים שם בפסוק מ"א וז"ל 'עמודים שנים וגלת הכותרות אשר על ראש העמודים שתיים, והשבכות שתיים, לכסות את שני גלות הכותרות אשר על ראש העמודים, והיינו שהצי עיגול התחתון קרוי גולה, וחצי עיגול העליון המשלימו קרוי שבכה, ע"ש הקליעה שסוככת עליו, וזה"פ שהשבכות מכסות את ראשי הגולות, וז"פ רש"י בפסוק י"ט באריכות, ומקום הדיבוק של השבכה והגולה, נקרא בטן, שמשמעותו, שיש בו חלל, כי שם עיקר רוחב עיגול הכותרת, ושם עיקר החלל, (ועיי' ברש"י עה"פ בשיה"ש 'בטנך ערמת הימים').

ח. ד' מאות הרימונים, ויישוב המקראות

❧ מי הבאר ❧

ושם לעומת הבטן היו תלויים ב' שורות רימונים על קצות השבכה ולהמלבי"ם דלעיל על הגדיל שבקצה השבכה, מאה רימונים בשורה אחת ומאה השורה סמוכה לה, ונמצא ד' מאות רימונים בב' העמודים יחדיו, וזה מפורט במלכים בפסוק כ' שהיו מאתיים בכל עמוד, ובדבה"י בפסוק ט"ז שהיו מאה. ושם הכוונה על שורה אחת, ובמלכים בפסוק מ"ב המסכם הכל כתוב שהיו ד' מאות, אולם בירמיה כתוב שהיו צ"ו רימונים, וז"ל הפסוק ויהיו הרימונים תשעים וששה רוחה, כל הרימונים מאה על השבכה סביב. ומסביר רש"י שהכותל של האולם היה מכסה ד' רימונים בכל עמוד, וממילא היו נראים רק צ"ו, וז"כ הפסוק תשעים וששה רוחה.

ט. שיטת רש"י בשושן שבראש העמודים, ובשושן שבראש הכותרות

ומסיים הפסוק במלכים, בפסוק כ"ב וְעַל רֹאשׁ הָעֲמֻדִים מַעֲשֵׂה שׁוֹשָׁן, ותתם מלאכת העמודים' ומצאנו בזה כמה מהלכים. דרש"י ס"ל שעל גובה ראש העמודים קודם עיגול הכותרות היה עובי חצי אמה דק בשושן שעליו היו מונחים עיגולי הכותרות. וחזן מזה היו כותרות כשושנים על הכותרות כמו שפירש"י בפסוק י"ט ששם נאמר וכתרת אשר על ראש העמודים מעשה שושן באולם ארבע אמות' והיינו שבד' אמות היה ציור שושנה והאמה החמישית היתה כמין כותרת קטנה מעליה, סביב לה, ומ"ש הכתוב וּמַעֲשֵׂה שׁוֹשָׁן בְּאֹלֶם' כוונתו כדרך שמציירים שושנים בכתלי האולמות. והכותרת שבאמה החמישית הוא מה דכתיב בפסוק כ' וכתרת על שני העמודים' וכו'. ומ"ש בפסוק כ"ב שיש על ראש העמודים מעשה שושן זהו לפני הכותרת, אלא על גוף העמודים עצמם שהיה להם שוליים של חצי אמה לכל עמוד, כשושן, ולכן לא מנאו הכתוב בדבה"י כשסיפר על גובה העמודים שהם ל"ה אמות, ולא ל"ו, כי חצי אמה זו בכל עמוד, לא מנה. וזה הפירוש הראשון ברש"י בדבה"י שהבאנו לעיל באות ב' בשם רבינו שלמה.

י. שיטת המצו"ד בזה, וביאור הפסוקים והנ"מ לכל שיטה

אולם במצו"ד פירש שעל ראש העמודים היינו למעלה מן הכותרות ולא ע"ג העמודים מתחת לכותרות כדפרש"י. ועכ"פ על הכותרות היה שושנה, וזה המשך למ"ש בפ"ט שיכותרות אשר על ראש העמודים מעשה שושן באולם ארבע אמות' והיינו שמעל השבכה נגג הכותרת הרואה את תקרת האולם היה שושנה. וז"כ הכתוב מעשה שושן באולם – דהיינו נגגה הרואה את תקרת האולם, כי עיקר שם 'אולם' הוא מצד צורת הגג העשוי ככיפה, או שכוונת הכתוב שלאחר חיבור העמודים, יצקו במיוחד השושנה, כשכבר העמודים היה באולם, וכן פירש המצו"ד בפסוק כ"ב.

❧ מי הבאר ❧

אולם השושנה היתה רק כנגד הארבע אמות של רוחב העמודים יכין ובועזו. ולא בשטח כל השבכה שעל הכתרת, ופסוק כ' מספר לנו שהכתרת היו עיגול שלם עם גג, ששם היה הד' אמות אשר לעומת העמודים, אולם הם עצמם היו רחבים יותר והיה להם בטן ששם היה עיקר רוחב העיגול שהיה יותר מהד' אמות, וז"כ הכתוב 'וכתרת על שני העמודים גם ממעל מלעמת הבטן, אשר לעבר השבכה'. עיי"ש. וכ"ז דלא כרש"י דס"ל שהשושנה היתה בשולי הכותרת, סביב כל העיגול, וס"ל לרש"י ג"כ שהשושנה היתה על כל הכתרת, אלא ששפתה העליונה היתה האמה החמישית, ולא שהשושנה רק למעלה ורק כנגד הד' אמות, וכן ס"ל עוד לרש"י שעל העמודים מתחת לכתרת היה ציפוי דק כשושן, ונחלקו בפירוש הפסוקים הן בפי"ט והן בפסוק כ', והן בפסוק כ"ב וכנ"ל.

יא. שיטת המלבי"ם בזה

ואילו המלבי"ם פירש הכל אחרת, והוא שהוא ס"ל שהיה ציור של שושנה על כותל האולם במקום גובה י"ח אמה, שלשם הגיעו ראשי העמודים, בגובה ד' אמות, ואין מדברים משושנה בגוף העמודים, בפסוק י"ט, ובוה מדויק לשון הכתוב 'מעשה שושן באולם ארבע אמות' והיינו על כותל האולם ממש.

ומ"ש בפסוק כ', זהו תיאור על הכתרת העליונה הנקראת שבכה שעמדה על הגולה שהיא חצי העיגול התחתון, וז"כ הכתוב 'וכתרת על שני העמודים גם ממעל מלעמת הבטן אשר לעבר השבכה' וכו' עיי"ש. ומ"ש בפסוק כ"ב 'ועל ראש העמודים מעשה שושן' הרי מפרש המלבי"ם כרש"י שזה על ראש העמודים ממש למטה מהכותרות, אלא שזה חצי אמה הנעשית ע"י הכאת הקורנס, ובראשו ציור שושן, ולרש"י זה ציפוי של חצי אמה בדמות שושן, וזה לא נעשה ע"י הכאת הקורנס.

יב. שיטת הרד"ק בשושן שעל הכותרת

והרד"ק פירש פירוש מחודש, והוא שהיה שושן, ד' אמות גובהו, על הכותרות. ונמצא שחזן מ"ח אמות גל גובה העמוד, וחמש של הכותרת היו עוד ד' אמות של השושן.

🌀 מי הבאר 🌀

## מאמר המכונות לשיטת רש"י

### פרק א' – תיאור המכונה וחלקיה

ג' חלקים כלליים למכונה \* מבנה תיבת המכונה ומידותיה \* גנה, סרניה, ופי הכותרת שבראשה \* השלבים והמסגרות שביניהם \* ציורי המסגרות שבין השלבים, וציורי המסגרת התחתונה \* הסרנים והכנן והמקלעות שבכותרת \* הכתפות שבארבע פעמות הכן, וציוריהם \* אופן בתוך אופן \* ידותם גביהם הישוריהם וחישוביהם וגובה האופנים

### פרק ב' – פירוש פסוקי הנביא

### פרק א' – תיאור המכונה וחלקיה

#### א. הקדמה

הנה בפירוש הפסוקים במלכים א' ז' המתארים את מעשה המכונות שהם היו העגלות שעליהם היו מונחים הכיורות רבתה המבוכה ואף בין המפרשים, נקטו כל אחד פירוש הרחוק מחבירו, ובפירוש רש"י בעצמו צריך יגיעה רבה להבנת דבריו מרב הקיצור שבהם. לכן ננסה לפרט ברחבה בס"ד קודם את מבנה המכונה, ואח"כ את הבנת הפסוקים לפי זה. לפי פירוש רש"י, וזה החלי בעזרת צורי וגואלי.

#### ב. ג' חלקים כלליים למכונה

הנה המכונה עצמה יש בה ג' חלקים כלליים, אשר בכל אחד מהם ישנם פרטים רבים וחלקים של כלים בפני עצמו, והם, א. גלגלי המכונה הנקראים 'אופנים', ב. המכונה עצמה העשויה כתיבה, ג. גג המכונה והראש היוצא עליה והנחת הכן עליה.

#### ג. מבנה תיבת המכונה ומידותיה

ונחל בתיאור המכונה עצמה ומשם לגנה, ואח"כ נעבור לאופנים, הנה המכונה עצמה עשויה ממסגרת, כלומר מוטות המחברים בריבוע, ד' אמות על ד' אמות, והם מחוברים בקצותיהם, כלומר בפינותיהם לד' גלגלים, כל קצה מחובר אל קרש דק הנקרא 'יד', שהקרש הזה יורד אל תוך מרכז הגלגלים כאשר יבואר בהמשך אי"ה. ועכ"פ בראש הידות האלה יוצאים קרשים ומחברים ביניהם כמסגרת ע"ן, וגם בקצוותיהם יש עוד



❧ מי הבאר ❧

עצים בגובה אמה לד' פינותיהם וגם הם מסתיימים עם מסגרת בראשם הרי לנו מסגרת מרובעת למטה, ד' על ד', וכן למעלה בגובה אמת מסגרת כזו. עם מוטות הגבוהים אמה הגורמים את גובה האמה.

ד. גגה, סרניה, ופי הכותרת שבראשה

והנה המסגרת העליונה עשויה נסרים, הנקראים בפסוק 'סרנים', ועליהם גג העשוי כמין כובע משופע כלומר כמין כובע המונח על הראש, אשר יורד כלפי מטה, כמו"כ עשוי השיפוע היוצא ממרכז הגג ששם יש נקב עגול חצי אמה, אשר היקפו הוא אמה וחצי, לפי הכלל שבעיגול, כל שברחבו מפה, בהיקפו ג' מפחים, ונמצא שכאן שרוחב העיגול חצי אמה, היקפו אמה וחצי. ומצדדי עיגול זה יורד הגג בשיפוע עד המסגרת המרובעת.

ה. השלבים והמסגרות שביניהם

ואילו בדפנות המכונה הגבוהים אמר, העולים מהמסגרת התחתונה אל המסגרת העליונה היה שלבים. ומסגרות בין השלבים, זאת אומרת, שהיו עמודים זקופים עם רווחים ביניהם, והעמודים היו גבוהים אמה, ועמדו בין שני המסגרות, והיו רווחים ביניהם, ושם היו מסגרות שהיו בשכיבה בין העמודים, והם הנקראים, ומסגרות בין השלבים.

ו. הציורים שעל המסגרות שבין השלבים, והציורים שבשלבים ובמסגרת התחתונה והנה על המסגרות שבין השלבים היו ציורים של אריות ובקר ותחתם כרובים מרודדים (פסוק כ"ט), ואלו על הנסרים של המסגרת העליונה של המכונה, היה מצויר אריות ותימורות כלומר דקלים, וכרובים. וכמו"כ היה ציור זה על המסגרת התחתונה שהילכה בין ידות הגלגלים בריבוע (פסוק ל"ו).

ז. הסרנים, והכץ, המקלעות שבכותרת

ועתה נעבור לפרט את מבנה גג המכונה, ומה שעליה, כי כמ"ש לעיל באות ד' גג המכונה היה כמין כובע משופע, מהמרכז כלפי מטה, ובאמצע היה נקב עגול ברוחב חצי אמה ששם שמו מחיצה עגולה בגובה חצי אמה שעליה היו מניחים את הכץ כלומר את הבסיס שעליו היה עומד הכיור, והנה המחיצה הזאת של החצי אמה העגולה נקראת 'כותרת'. והכץ מונח בתוך העיגול הזה. ובולט ממנו עוד בגובהו אמה, ועל פי הכותרת שזהו שולי העיגול למעלה, אשר היקפו אמה וחצי היו מצויירים 'מקלעות' והיינו צורות של פרחים (פסוק ל"א).

❧ מי הבאר ❧

ח. הכתפות שבארבע פעמות הכן, וציריהם

והכן הזה אשר שוליו נכנסו בעיגול שנקרא כותרת, היו יוצאים ממנו – מהכן – ד' כתפות בד' צדדיו כלומר שהיו יוצאים ממנו רצועות של נחושת בארבע פעמותיו, היינו פינותיו והיו יורדים עד גג המכונה דהיינו בגובה חצי אמה, שזה גובה הכותרת שלתוכו נכנס ה'כן. והם גרמו שהכן יעמוד יציב על הכותרת והם הנקראים 'כתפות', ועליהם ציורי כרובים (פסוק ל'. לד. לה.).

ט. אופן בתוך אופן, ידותם, גביהם, הישוריהם וחישוביהם

ועתה נעבור להבין את הגלגלים הנקראים אופנים אשר היו תחת גוף המכונה, והמבנה שלהם היה, גלגל פנימי בתוך חיצון. אלא שהחיצון סובב קדימה ואחור כגלגל רגיל, והגלגל הפנימי שהיה במרכז היה מונח בשכיבה ובלט לימין ולשמאל. ותנועת סיבובו היה לד' הרוחות, כלומר לצדדים של ימין ושמאל, ומהגלגל הפנימי לגלגל החיצון היו זרועות קמנות, כלומר חומי נחושת המחברים ביניהם הנקראים הישורים, והגלגל החיצון נקרא הישוק. והמרכז הבולט נקרא גב הגלגל. וכך היה לגלגל תנועה הן לקדימה ואחורה, והן לכל צדדיו. וחיבור הגלגל למכונה היה ע"י מקל נחושת שהשתלשל מהמכונה ונקרא ידות המכונה. מד' פינות המכונה והגיע למרכז הגלגל הפנימי, וכנראה שבלט מלמעלה ומתחת הגלגל, שע"י נאחו בו הגלגל ובו היתה המסילה שעליו הוא נע. ובאמת שהגלגלים של העגלות שלנו גם עשויים אופן בתוך אופן, ולכן נעים לכל הרוחות בנוסף לתנועה של קדימה ואחור, אלא שאין עשויים גלגל בתוך גלגל, אלא שהגלגל נתלה על ציר שסובב לצדדים. והיינו ג"כ בעצם גלגל בתוך גלגל, ובשביל להבין על נכון, צריך להתבונן כפשוטו בזה, דאינו דומה שמיעה לראיה. ומבשרי אחזה אלוך.

פרק ב' – פירוש פסוקי הנביא

פסוק כ"ז

ועתה נבוא לפירוש הפסוקים, ונחל בפסוק כ"ז, 'ויעש את המכונות עשר נחושת, ארבע באמה ארך המכונה האחת, וארבע באמה רחבה, ושלוש באמה קומתה', ומסביר רש"י שהשלוש אמות הם הגובה של כל שלשת חלקי המכונה, כי האופנים גבוהים אמה וחצי, וגוף תיבת המכונה עוד אמה, והעיגול שבגגה עוד חצי אמה, ועל זה היה הכן והכיור, שגבהם לחוד מן השלוש אמות.

❧ מי הבאר ❧

פסוק כ"ח

וממשיך הפסוק בפסוק כ"ח 'וזה מעשה המכונה, מסגרות להם, ומסגרות בין השלבים'. ומבאר רש"י שמסגרות להם היינו שתחילת מבנה המכונה היה דרך מסגרת מרובעת ד' על ד' שנמשכו מיד אופן, ליד אופן. ועל המסגרת העליונה הנקראת סרנים, ובדפנותיה היו שלבים. ומסגרות שבין השלבים, שעליהם ציורי האריות והבקר והכרובים. וכאן כתב רש"י מילים שלא זכיתי להבינם בשלימות, והנראה יותר כתבתי והוא, שהיו עמודים זקופים מהמסגרת התחתונה לעליונה. עם רווחים ביניהם, כמו שנים ושלושה מקומות ריקים של עמודים, ובינות לעמודים היו קנים בשכיבה והם הנקראים המסגרות שבין השלבים.

פסוק כ"ט

וממשיך הפסוק לתאר את המצוייר את המסגרות שבין השלבים. וכתב 'ועל המסגרות אשר בין השלבים אריות, בקר, וכרבים, ועל השלבים כן ממעל, ומתחת לאריות ולבקר לזית מעשה מורד' היינו כרובים מחדדים ולא בולטים, ומה שכתב הפסוק באמצע 'ועל השלבים כן ממעל' פירש רש"י דהיינו שעל גובה המסגרת העליונה שעמדה על השלבים שהם העמודים הזקופים היה בסיס שעליו עמד ה'כף' והוא הכותרת שתפורש להלן. וזה תמוה מאד איך מגיע פרט זה באמצע תיאור ציורי המסגרות, וצע"ג.

פסוק ל'

עכשיו עובר הפסוק לגג המכונה, אלא שבתחילה כתב שיש לה גלגלי נחושת וזה לשון הפסוק 'וארבעה אופני נחושת למכונה האחת, וסרני נחושת, וארבעה פעמותיו כתפות להם, מתחת לכיור, כתפות יצוקות מעבר איש לזית'. ופרש"י שהסרנים היינו הנסרים שבתוך המסגרת העליונה, של המכונה. ומ"ש הפסוק על הכתפות שבארבע הפינות יצוקים היינו בפינות ה'כף' שהוא בלשון זכר. ולא בפינות המכונה, שהיא בלשון נקבה. ולכן פירש שמדובר על מקום מושב הכן היושב בתוך הכותרת העגולה שגבהה חצי אמה. ומשולי הכן יורדים ד' כתפות אל הסרנים שבגג המכונה, יצוקים נחושת, ומצויירים בכרובים.

פסוק ל"א

וממשיך הכתוב 'ופיהו מבית לכתרת ומעלה באמה, ופיה עגול מעשה כן, אמה וחצי האמה, וגם על פיה מקלעות ומסגרותיהם מרובעות לא עגולות'. ופרש"י שמדובר על פי הכן שבתוך הכותרת, ונקט כך כיון שהפסוק דיבר בלשון זכר לא כתב ופיה. וע"כ דזה

### מִי הַבָּאָר

על פי הכן, שהיה בתוך הכותרת וזהו שכתוב מבית לכותרת. וגובה הכן ממעל לכותרת הוא אמה, ואילו פי הכותרת רחב חצי אמה, והיקפו אמה וחצי מצוייר במקלעות והיינו פרחים, ומה שסיים הפסוק 'ומסגרותיהם מרובעות לא עגולות', – לא פרש"י ובמצודות פירש דאזיל על מסגרות המכונה.

#### פסוק ל"ב ל"ג

'וארבעת האופנים למתחת המסגרות, וידות האופנים במכונה, וקומת האופן האחד אמה וחצי האמה' 'ומעשה האופנים כמעשה האופנים המרכבה ידותם וגביהם וחיטוקיהם וחיטוריהם הכל אחד' כאן מתחיל הפסוק לפרט לנו את פרטי האופנים. שהרי המכונה עמדה על ד' גלגלים, שגובה כל גלגל הוא אמה וחצי, מתחת לתיבת המכונה, וצורת כל גלגל זה כגלגלי המרכבה, ששם היה בכל גלגל עוד גלגל פנימי, ותועלתו היתה שיהיה בו תנועה לכל הרוחות. כי הגלגל הגדול המקיף החיצוני היה בתנועה של קדימה ואחור, ובמרכזו היה גלגל שהיה מונח בשכיבה ותנועתו היא לימין ושמאל, כלומר לד' הרוחות. ולכן היה בולט גם מחוץ לגלגל החיצון, כלומר שאם היינו מניחים הגלגל בשכיבה. היה בולט הגובה של הגלגל הפנימי, ולכן זה נקרא גב האופן. ע"ש גובהו, והגלגל הזה נאחז ביד היוורדת מתיבת המכונה, שזה מקל נחושת, שבו נתלה הגלגל הפנימי (ולא פורש אך – וכנראה שהיה בידית בליטה כעין מסילה מעל ומתחת האופן הפנימי שעליו נע האופן), וכמו"כ היו זרועות דקין של נחושת מבין האופן הפנימי לחיצון וזה נקרא חיטוריהם, והאופן הגדול החיצון הוא הנקרא חיטוקיהם.

#### פסוק ל"ד

כאן עובר הפסוק לתאר את מבנה הכן שישב על הכותרת שהיא העיגול הגבוה חצי אמה שהיה על גג המכונה באמצעו. 'וארבע כתפות אל ארבע פינות המכונה האחת, מן המכונה כתפיה'. והיינו שהכתפות שיצאו בפינות המכונה היו כאילו עיגולים שבאו מהצדדים אל כיוון העיגול האמצעי שבגג המכונה הנקרא כותרת והם היו ביציקה אחת עם המכונה ועזרו להכין שישב על הכותרת להיות יציב. – ומ"ש רש"י בפסוק ל' שהיו יצוקים מן הכן בשם ספרים אחרים בסוגריים. לכאן' סותר את מ"ש כאן מפורש שהיו יצוקים מהמכונה.

#### פסוק ל"ה

'ובראש המכונה חצי האמה קומה עגול סביב, ועל ראש המכונה ידותיה ומסגרותיה ממנה' הפסוק מחדש לנו שכל המכונה היתה ביציקה אחת הן הכותרת העגולה שעל

## ❧ מי הבאר ❧

ראשה בגובה חצי אמה שהיתה במרכז גגה, והם הנסרים שציפו את מסגרתה העליונה הנקרא כאן ידותיה, והן המסגרות התחתונות, הכל נוצק כאחד, ולא שחיברו אח"כ.

## פסוק ל"ו

'ויפתח על הלחות, ידותיה, ועל מסגרותיה, כרובים אריות ותימורות כמער איש וליות סביב' לבאורה, הלוחות ידותיה, הם דבר אחד, וכן נראה מהטעמים. והם הסרנים שפרש"י בפסוק הקודם שהם הנקראים ידותיה, ומסגרותיה היינו המסגרת התחתונה. הסמוכה לאופנים, ובהם היו ציורי כרובים אריות ותימורות. וכאן יש לזכור שעל המסגרות שבין השלבים היה הציור קצת אחרת, והוא, אריות בקר, ותחתם כרובים מרודדים בנחושת.

❧ תהיכל מאה על מאה ❧

במשנה במידות<sup>כב</sup> כתוב: וְהֵיכָל מֵאָה עַל מֵאָה, עַל רוּם מֵאָה.  
 ובמשנה שאחרי זה<sup>כג</sup> כתוב: וְהֵיכָל צֶר מֵאַחֲרָיו, וְרָחֵב מִלְּפָנָיו,  
 וְדוֹמָה לְאָרִי, שְׁנַאֲמַר<sup>כד</sup>, הוּי אֲרִיאֵל אֲרִיאֵל קְרִית חֲנָה דָּוָד, מָה  
 הָאָרִי צֶר מֵאַחֲרָיו וְרָחֵב מִלְּפָנָיו<sup>כה</sup>, אִם תֵּהֵיכֵל צֶר מֵאַחֲרָיו וְרָחֵב  
 מִלְּפָנָיו.

❧ מי הבאר ❧

כב. ד'ו'.

כג. ד'ז'.

כד. ישעיה כ"ט.

כה. תמונת הארי:

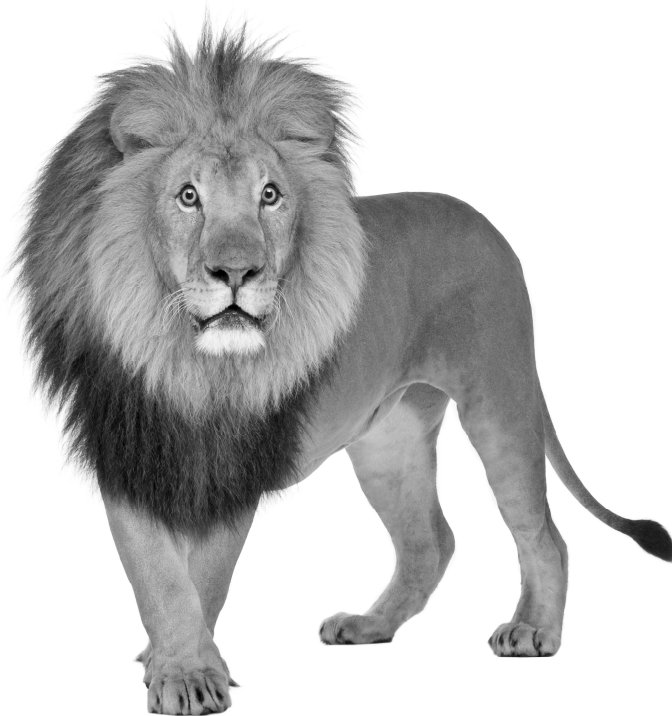

יוצא דבמשנה אחת כתוב ההיכל מאה על מאה, ובמשנה שאחרי זה כתוב שההיכל צר מאחריו ורחב מלפניו<sup>כז</sup>. ואיך יתכנו שני דברים אלו יחדיו. ועל זה פירשו רוב המפרשים<sup>כח</sup> דההיכל מאה על מאה ברוחב היינו רק בצד מזרח (האולם ובית החליפות), אבל יותר לצד מערב ארכו רק שבעים אמה (ההיכל עם התאים יחד). וכך יוצא ההיכל צר מאחריו ורחב מלפניו<sup>כח</sup>.

### ❧ מי הבאר ❧

כו. ההיכל כאן הוא שם כולל לכל בנין ההיכל והתאים והמסיבה ובית הורדת המים והאולם ובית החליפות.

כז. התפארת ישראל (מידות מ"ד מ"ז). הראב"ד הלכות בית הבחירה (פ"ד ה"ט). ושאר רוב הראשונים והאחרונים. אולם הרמב"ם חולק על ביאור זה, ושיטתו יתפרש להלן, לאחר ביאור התאים ע"פ הרמב"ם.

כח. משני צידי התאים, בצד צפון, זה המסיבה, ובצד דרום זה בית הורדת המים. ומבוארים במשנה (מידות ד' ה' וכן ד' ו') ובמפרשים שם.

הציור בעמוד הבא.

לא הכל צויר עדיין בציור.

הציור אינו כ"כ לפי אמת המידה.

❧ תהיכל מאה על מאה, וצר מאחריו ורחב מלפניו ❧

❧ לשיטת רוב המפרשים ❧

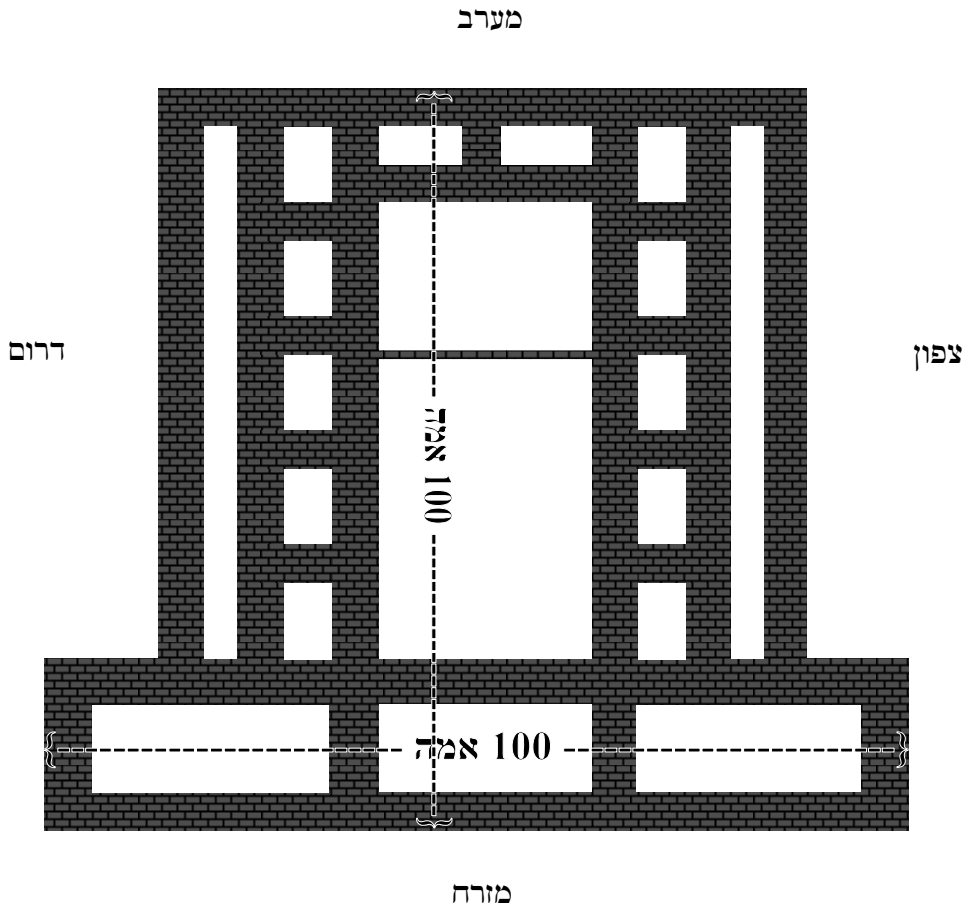



✧ התאים לשיטת הרמב"ם ✧

ביאור שיטת הרמב"ם<sup>כט</sup>:

התאים לא היו שורת חדרים קטנים, אלא מסדרונות ארוכים לאורך קירות ההיכל מבחוץ: בצפון חמישה תאים ארוכים זה לצד זה ממזרח למערב, בשלוש קומות (וביחד יוצא חמש עשרה תאים). בדרום חמישה תאים ארוכים זה לצד זה ממזרח למערב, בשלוש קומות (וביחד יוצא חמש עשרה תאים). ובמערב שלושה תאים לאורך הקיר המערבי של קודש הקדשים בשני קומות, ומעליהם בקומה השלישית שני תאים (וביחד יוצא שמונה תאים).

ומה שכתוב במשנה במידות<sup>ל</sup>, כותל ההיכל וכותל התא, והמסיבה וכותל המסיבה, ובית הורדת המים, והכותל שאחר בית הורדת המים, כל אלו אינם כתלים סתומים (דהרי עבים הכתוב במשנה הוא חמש ושש אמה), אלא הם הם התאים האמורים, אלא שלמקצת מהתאים יש שם פרטי, על שם שימוש פרטי שיש להם, כגון המסיבה ובית הורדת המים.

וזה סדר התאים שבצד צפון, מההיכל לכיוון צפון: תא הנקרא 'כותל ההיכל' (הוא קיר ההיכל, והוא הלול ובתוכו תא). תא הנקרא 'תא'. תא הנקרא 'כותל התא'. תא הנקרא 'מסיבה'<sup>לא</sup>. ותא הנקרא 'כותל המסיבה'.

✧ מי הבאר ✧

כט. שיטת הרמב"ם מבוארת בפירוש המשניות (מידות ד' ג'), ובהלכות בית הבחירה (פרק ד' הלכה ד' ה').

ל. פ"ד מ"ו.

לא. רק בקומה התחתונה נקרא מסיבה, אבל שני הקומות שמעליו אינם נקראים מסיבה (פירוש המשניות מידות ד' ג').

וכן חמשת התאים שבצד דרום: תא הנקרא: 'כותל ההיכל'. תא הנקרא 'תא'. תא הנקרא 'כותל התא'. תא הנקרא 'בית הורדת המים'<sup>לג</sup>. ותא הנקרא 'כותל'<sup>לד</sup>.

וכן שלושת התאים שבצד מערב: תא הנקרא: 'כותל ההיכל'. תא הנקרא 'תא'. תא הנקרא 'כותל התא'. ובקומה העליונה היו רק שני תאים, ושני תאים אלה מתרחבים על פני השלשה שמתחתם.

התאים שנקראים 'כותל', כגון כותל ההיכל וכותל התא, מידת רחבם הכתובה במשנה, היא עם עובי הקיר שלהם.

ונראה לי לבאר מדוע נקראים התאים בשמות אלו: התא הסמוך להיכל הרי פשוט דהוא כעין כותל להיכל'<sup>לד</sup>, ולכן נקרא 'כותל ההיכל'. והתא שאחריו, נקרא סתם בשם 'תא', וזה מפני שאין לו שימוש מיוחד (כמו המסיבה) שיקראו לו בשם אחר. התא שאחריו נקרא 'כותל התא', משום שהוא כעין כותל לתא הנקרא 'תא'<sup>לה</sup>. התא שאחריו נקרא 'מסיבה', כי שם היתה המסיבה המפורשת במשנה'<sup>לו</sup>. והתא שאחריו נקרא 'כותל המסיבה', כי הוא כעין הכותל למסיבה.

### ❧ מי הבאר ❧

לב. רק בקומה התחתונה נקרא בית הורדת המים, אבל שני הקומות שמעליו אינם נקראים בית הורדת המים (פירוש המשניות מידות ד' ג').

לג. התא שאחר בית הורדת המים נקרא 'כותל' סתם, ואינו לוואי לדבר אחר. כן מפורש בציור של הרמב"ם בהלכות בית הבחירה פ"ד ה"ט.

לד. וק"ל.

לה. ואין להקשות מדוע אין הוא נקרא ג"כ תא, כי מונים מההיכל, וא"כ הראשון שאין לו שימוש (כי הראשון הסמוך להיכל אפשר לקרוא כותל ההיכל), נקרא 'תא', אבל התא שאחריו כבר אפשר לקרוא לו 'כותל התא'. וק"ל.

לו. מידות פ"ד מ"ה.

וכן גם בצד השני (כדרום), גם כן אותו הדבר, אלא שבמקום תא הנקרא 'מסיבה', התא הזה נקרא 'בית הורדת המים'<sup>17</sup>. והתא החיצון נקרא 'כותל', כי הוא התא הכי חיצוני, לכן הוא כעין כותל לתאים שלפנים.

❖ תרשים צורת התאים לשיטת הרמב"ם ❖

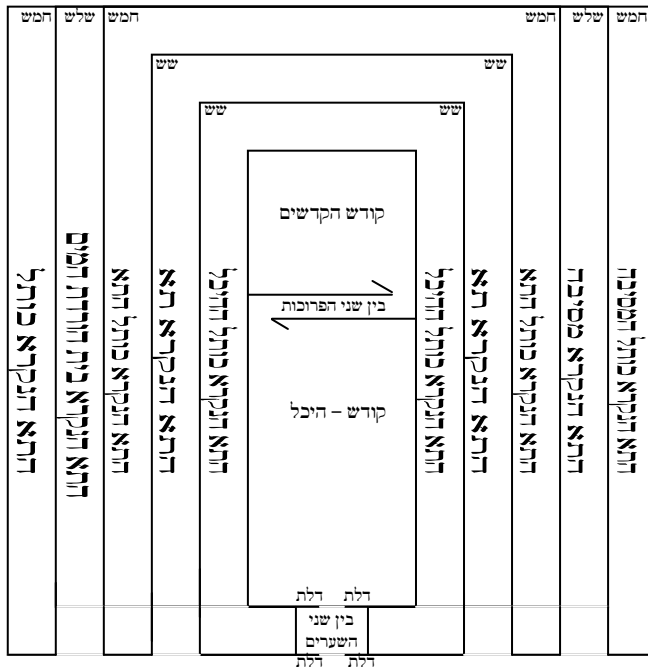

❖ מי הבאר ❖

לז. מהמעם המבואר במפרשים (ראה נתפארת ישראל) במידות פ"ד מ"ז.

❧ היציעים לשיטת הרמב"ם ❧

במלכים כתוב<sup>לח</sup>: היציע התחתונה חמש באמה רחבה, והתיכונה שש באמה רחבה, והשלישית שבע באמה רחבה, כי מגרעות נתן לבית סביב חוצה לבלתי אהז בקירות הבית.

והמשנה במידות<sup>לט</sup> מביאה פסוק זה: התחתונה, חמש, ורוכד שש. והאמצעית, שש, ורוכד שבע. והעליונה, שבע, שנאמר, היציע התחתונה חמש באמה רחבה והתיכונה שש באמה רחבה והשלישית שבע באמה רחבה.

פסוק ומשנה אלו, אינם מתארים כלל (לשיטת הרמב"ם) את התאים. אלא, מחוץ למבנה התאים בלטו שלוש גזוזטראות (מרפסות), אחד מעל השני, והקיפו את מבנה התאים מצפון דרום ומערב. המרפסות הללו הם היציעים האמורים.

מבנה היציעים:

המרפסת (הגזוזטרא) הראשונה ארכה חמש אמות, והגג מעל המרפסת שהוא הרצפה לקומה השניה, ארכו שש אמות. המרפסת השניה ארכה שש אמות, והגג מעל המרפסת השניה שהוא הרצפה לקומה השלישית, ארכו שבע אמות.

המרפסת השלישית ארכה שבע אמות, ואין לה גג<sup>מ</sup>.

זה יוצא כך מכיוון שהקיר של המסיבה מבחוץ הולך ומתקצר כמדרגות. דהיינו, הרובד הראשון (דהיינו הגג של המרפסת הראשונה), הונח על המדרגה הראשונה. והרובד השני על המדרגה השניה. וכן השלישית.

גג המרפסת נסמכת על המדרגה, ורוחב המדרגה היא אמה, א"כ מתרחבת המרפסת בכל קומה באמה. ולכן התחתונה רחבה חמש, והאמצעית שש, והשלישית שבע<sup>מא</sup>.

### ❧ מי הבאר ❧

מ. ולפי הרמב"ם מתורץ מדוע לא אמרה המשנה רובד שמונה על הגג של היציע השלישית. דלפי הרמב"ם אין מדובר על התאים אלא על מרפסות מבחוץ, ואכן מרפסת אינה צריכה גג. ובקומות התחתונות, כן היו צריכים גג, בשביל שישמשו רצפה לקומה שמעליהם, אבל בקומה השלישית אין צריכים גג.

מא. יש כאן שאלה מה היה עם הקומה הראשונה, איך היה, ועל מה נסמך. זה פשוט שהיה גבוה מהקרקע, כפי שנראה מפורש בעזרת כהנים, וכפי שנראה מהלשון 'גוזזרא'.

וא"כ יוקשה על מה נסמך הקומה הראשונה עצמה. והיותר נראה שהיה על מגרעת. אך זה לא מוזכר, לא ברע"ב במשנה (שהולך לפי שיטת הרמב"ם), ולא מצאנו מפרשים אחרים שמדברים מזה. ולפי זה יוקשה, מדוע לא כתוב במשנה, שהתחתון היה ג"כ על מגרעת. ואמנם אין זה קשה כ"כ, כי במשנה לא כתוב בפירוש שהיה מגרעת כאן וכאן, אלא רק כתוב, התחתונה חמש ורובד שש וכו' כי מגרעות נתן לבית, אבל לא כתוב שהקומה הראשונה עצמה היה על מגרעת.

ונראה לומר שהיה אבנים יוצאים מהקיר, והם היציע התחתונה. אכן לפי זה יוקשה מדוע לא עשו כך גם בקומות שמעל זה, וא"כ למה היו צריכים רובדים. ולכן נראה דאכן היה מגרעת ג"כ לקומה התחתונה, ומה שהוקשה מדוע לא הוזכר במפרשים אין זה קשיא כ"כ, כי אפשר לומר שאכן היה מגרעת גם שם, אך המפרשים לא ראו סיבה וצורך לציין את זה. אבל מכל מקום עדיין קשה קצת, וה' יאיר עינינו בתורתו, אמן.

אמנם אחר כתבנו זה, נראה לומר שאכן היה כן הקומה הראשונה על הארץ. וא"כ לא יוקשה עוד מענין אם היה מגרעת אם לאו. אך יוקשה לפי זה דא"כ אורך הקומה הראשונה הרבה יותר מחמש אמות, כי נמשך על הארץ כמה שנמשך.

☞ מבנה היציעים - הגזוזטראות ☞

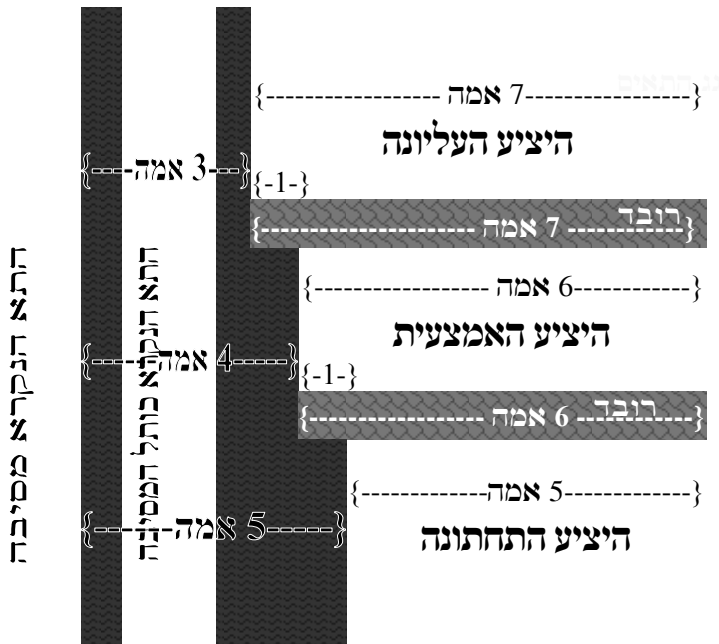

☞ מי הבאר ☞

לקומות העליונות מסתבר שהיה גדר, שמשום לא תשים דמים. ולכן נראה לומר שהיה לקומה הראשונה ג"כ גדר, וכך זה מפסיקו, וארכו רק חמש אמה. ובוה יהיה ישוב ג"כ למה שכתוב להלן, האיך נאחו הרובר בצד השני. ונכתוב זה להלן אי"ה.

שצא

החיים

התאים

באר

בענין איך נסמך הצד השני של הרובד, עיין בהערה מב.

❧ מי הבאר ❧

מב. יש כאן שאלה, על מה נסמך הגזוטרדה בצד השני.  
וצריך לומר שנסמך על איזה דבר או באיזה צורה בצד השני, כי לא היה מחובר בצד של כותל המסיבה, רק היה מונח על המגרעת, אבל לא מחובר. וכן אין סומכים על הנס.  
ואפשר לתרץ בכמה אופנים. אופן אחד הוא שהיה עמודים בצד השני ועל העמודים נסמכים הגזוטרדות בצד השני.  
כזה:

שצב

באר

התאים

החיים

🕉 מי הבאר 🕉

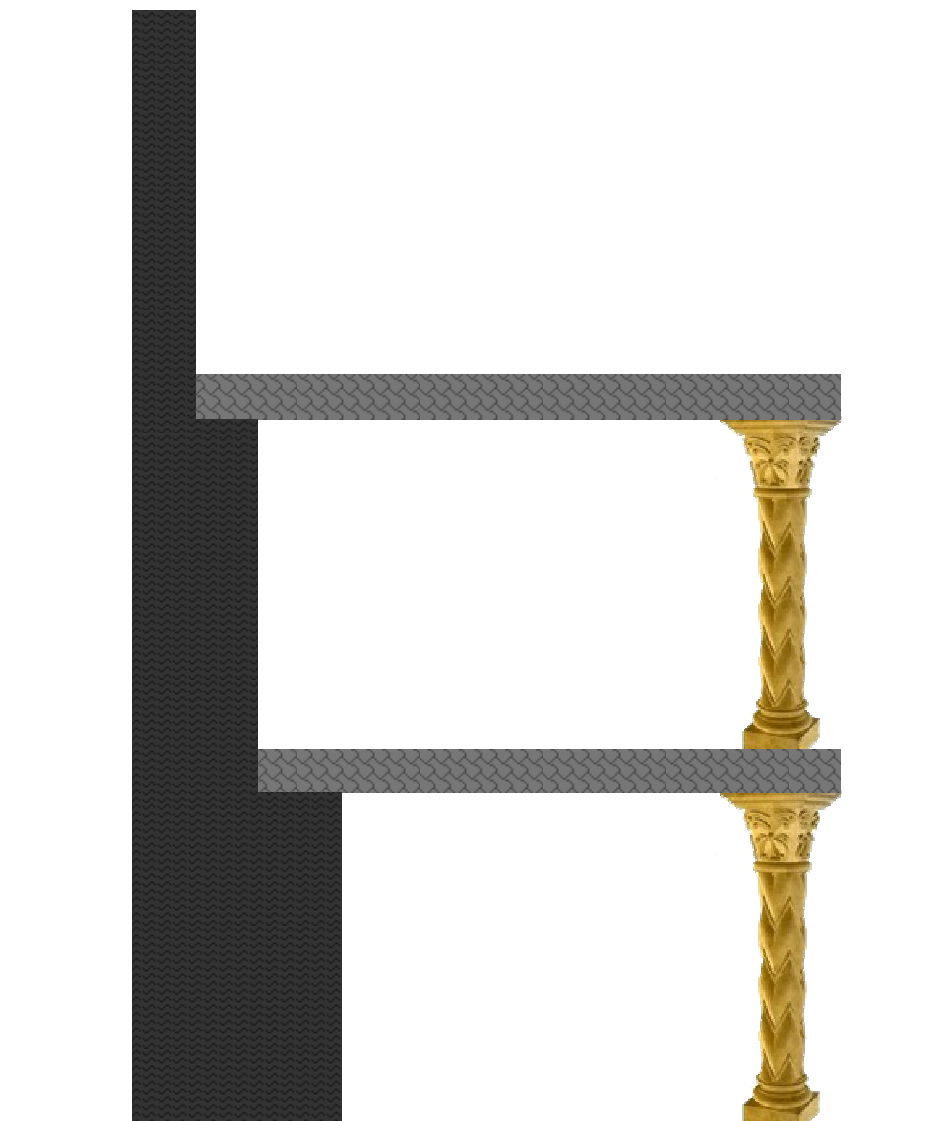



שצג

החיים

התאים

באר

מי הבאר

עוד אפשר לומר, באופן אחר, שהיה הקורה במקום שעל המדרגה עבה מאוד, ואח"כ במקום שיוצא לחוץ היה נעשה צר מאוד, וכך היה משתווה המשקל, ולא היה נופל. וציורו (בערך) כזה:

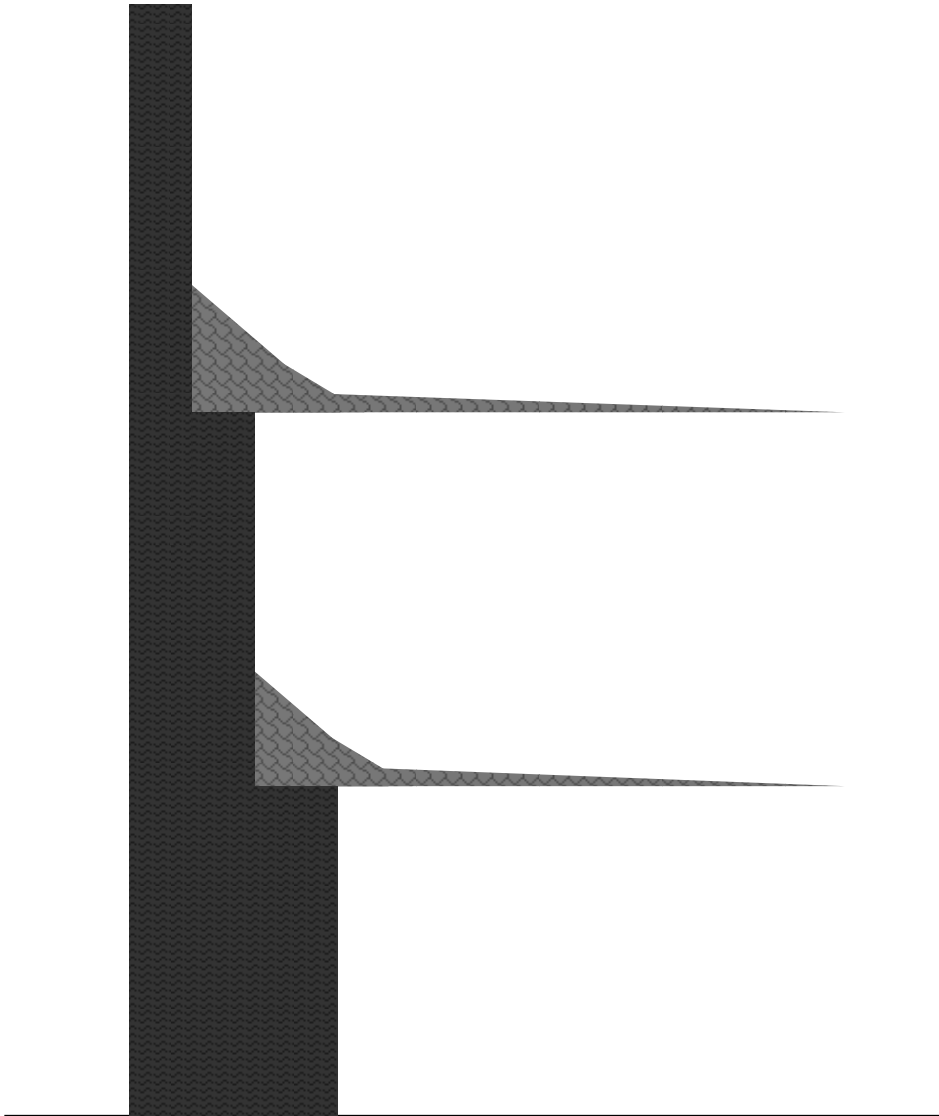

שצד

באר

התאים

החיים

מִי הַבַּאֵר

אמנם בעוד דלפי הצורה הקודמת יכולים לעמוד על הגזוזטראות (אף שלא כתוב שעמדו עליהם, אבל יכלו לעמוד עליהם, מצד דרך הטבע), אבל לפי הצורה הזו אי אפשר בדרך הטבע לעמוד על הגזוזטראות, כי יכריע המשקל. ונראה יותר הצורה הראשונה.

ואחר שכתבנו זה, נראה לומר באופן אחר: שהיה גדר בסוף היציעים, דמסתבר כן משום לא תשים דמים (דמסתבר שלש עשו את היציעים רק לשם יופי, אלא גם היה לזה איזה שימוש, כגון לעלות עליהם עבור איזה דבר, וכדומה). ולכן נראה לומר שהיה לקומה הראשונה ג"כ גדר, וכך זה מפסיק את היציע (ואינו נמשך עד הכותל הבא [כותל בית החליפות]), וארכו רק חמש אמה. ולפי זה אפשר לומר שהיה הגדר גבוה, ומחזיק את היציע שעליו.

כעין זה:

שצה

החיים

התאים

באר

מי הבאר

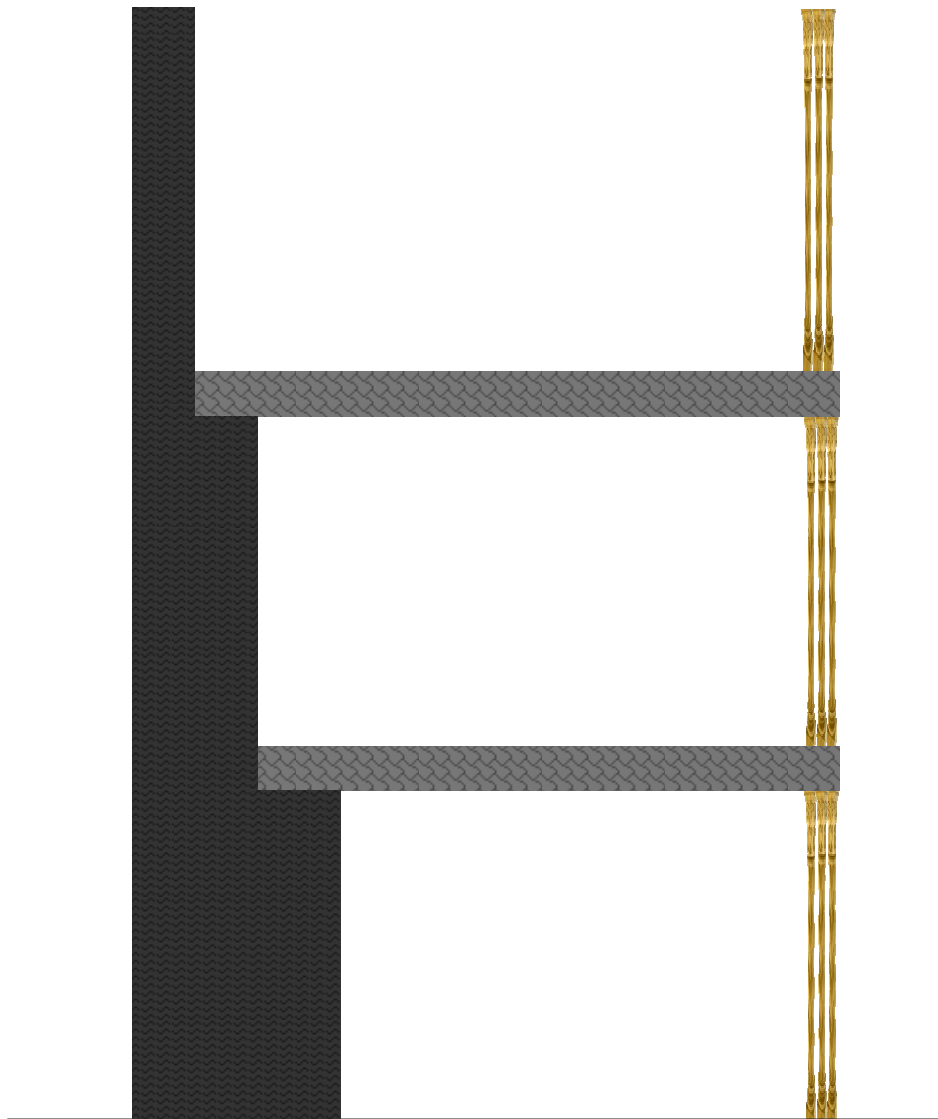

ויש לציין, שבצורות והציורים האלה, אין כוונתנו להכריע כלל, אלא רק במקום שלא דברו מזה המפרשים, הננו מציעים הדברים, בדרך אפשר.

☞ ההיכל מאה על מאה לשיטת הרמב"ם ☞

להרמב"ם, כתלי בית החליפות נמשכים גם אל צדדי ההיכל, דרום וצפון. וכך יוצא ההיכל מאה על מאה אמה<sup>מג</sup>.  
וזו היא הצורה יחד עם הכתלים האלו.

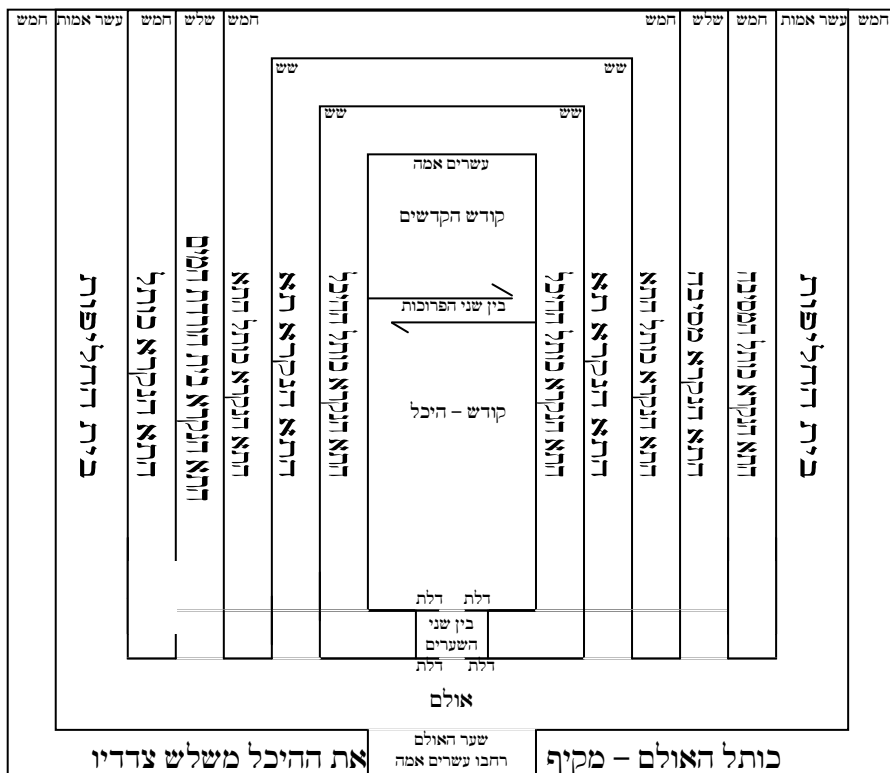

☞ מי הבאר ☞

מג. במשנה במידות (ד'ו) כתוב ההיכל מאה על מאה ברום מאה.

☞ תהיכל צר מאחריו ורחב מלפניו – לשיטת הרמב"ם ☞

לשיטת הרמב"ם בנין תהיכל מוטה במערבו כלפי פנים, וכך יוצא שתהיכל צר מאחריו ורחב מלפניו<sup>מ</sup>. כזה:

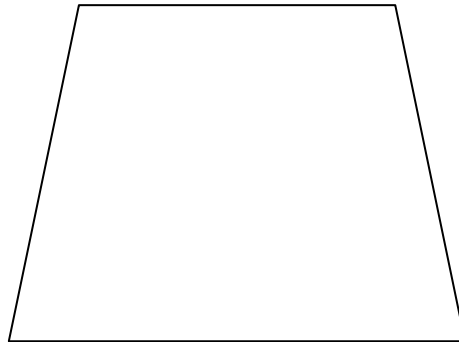

ולכאורה יוקשה, איך נאמר במשנה שתהיכל מאה על מאה, אם בצד מערכו אינו מאה ברוחב<sup>מ</sup>.

ונראה לתרץ שהיה החלק שנפתח בצד מערב פחות מאמה, ולכן אין נחשב זה הפיחות כחשבון, בשביל לומר שזה פחות ממאה אמה. וזה ע"פ הגמ' ביומא<sup>מ</sup> על ענין אחר<sup>מ</sup>, דכיוון שאין

☞ מי הבאר ☞

מד. ראה את שיטת המפרשים שלמדו דלא כהרמב"ם, לעיל לפני ביאור התאים ע"פ הרמב"ם. מה. והרי הרמב"ם בדווקא לא רצה ללמוד כפי המפרשים האחרים, שפירשו צר מאחריו שרחבו רק שבעים אמה בצד מערב. אלא רצה לקיים את דברי המשנה דווקא כפשוטם, שרחבו מאה אמה גם במערב.

מו. דף ל"א:

זה אמה אין מחשבים את זה, וא"כ אפשר ללמוד גם לכאן, שפחות מאמה לא נכנס בחשבון.

### מי הבאר

מוז. אביי אומר בגמ' שם, שגובה עין עיטם (שממנו באו המים לביהמ"ק) גבוה עשרים ושלוש אמה יותר מקרקע עזרה. מכיוון שהמים משם באים ג"כ למקוה שעל גבי שער המים (ורש"י אומר שאין המים יכולים לעלות להר יותר גבוה ממקום נביעתם [ונקרא כיום 'חוק כלים שלובים']), וגובה שער המים עשרים אמה, וגובה המקוה שעל גבה שלש אמה. א"כ יוצא גובה עין עיטם יותר מקרקע העזרה עשרים ושלוש אמה. ושואלת הגמ', והרי יש אמה תקרה ואמה מעזיבה של גובה נג השער שהוא רצפת המקוה. ועונה הגמ', שהשערים בבית המקדש הם של שיש, וא"כ עושים את זה בעובי משהו (פחות מאמה). ושואלת הגמ', והרי יש את זה המשהו. ועונה הגמ', שכיוון שזה פחות מאמה אין מחשבים את זה. ע"כ.

וא"כ אפשר ללמוד גם לכאן, שפחות ממה שהו לא נכנס בחשבון.

לציור בעמוד הבא: לא נכנסנו לפרטי ענין האוטם. ועוד חזון למועד בעזה"ת.  
הציור ללא קנה מידה.

# התאים, הגזזטוראות וכית החליפות – לשיטת הרמב"ם

תנ"ך

התאים

החיים

שצט

## הגזיט

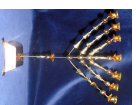

התנ"ך הנקרא נותל ההיכל	6 אמה				
התנ"ך הנקרא תנ"ך	6 אמה				
התנ"ך הנקרא נותל התנ"ך	5 אמה				
התנ"ך הנקרא מסיבה	1 אמה				
התנ"ך הנקרא נותל המסיבה	5 אמה				

3 אמה

7 אמה

היציע העלונה

7 אמה

היציע האמצעית

4 אמה

6 אמה

6 אמה

היציע התחתונה

5 אמה

10 אמה

5 אמה

נותל בית החליפות

## העזרה







ספר

**באר החיים**

**רמזי תורה**



בעזרה"ת נעתיק בכאן מעט צרי ודבש מדברי רבותינו, על כמה מהענינים שנתבארו בספר הזה. ונעתיק רק מעט, דארוכה מארץ מידה ורחבה מני ים. סדר ביאורי רבותינו אינו לעיכובא, ואין מוקדם ומאוחר בתורה.

**מלבי"ם**.....תה  
 רמזי בית המקדש והכלים ובגדי כהונה.....תה  
 רמזי חצר המשכן והמזבח.....תיט  
 רמזי בגדי הקודש.....תכד  
 רמזי מזבח הקטורת והכיור.....תכו  
**תורה אור**.....תכט  
 ביאור לענין הכרובים.....תלו  
 זוהר הקדוש.....תלה  
**ספר הליקוטים**.....תנ  
 ועשית כפורת זהב טהור - ועשית שנים כרובים זהב.....תנ  
**טעמי המצוות**.....תנ  
**מאור עינים**.....תנו  
**עבודת ישראל**.....תנו  
 ויעש לבית חלוני שקופים אטומים.....תנו  
 והבית בהבנותו אבן שלמה מסע נבנה.....תנט  
 ומקבות והגרזן כל כלי ברזל לא נשמע בבית בהבנותו.....תנט  
**אור החיים**.....תפא  
 ועשו לי מקדש.....תפא  
 ושכנתי בתוכם.....תפא  
 ככל אשר.....תפא  
 וכן תעשו.....תסד  
 תפילה מהאור החיים הקדוש.....תע  
**מזם עמוקים**.....תעב  
 ביאורי עומק ומחשבה ע"פ הספה"ק על ענין הכרובים.....תעב



## רבינו המלבי"ם רמזי בית המקדש והכלים ובגדי כהונה<sup>א</sup>

### ❦ רמזי המשכן ❦

**כבר** נודע שכל העולמות הם מתאחדים כאיש אחד, וכל המציאות נקרא בשם האדם הגדול, פי' שכמו שכל אברי האדם הגם שכ"א מהם הוא ממוזג ותכונה מיוחדת, הם מתאחדים להיות איש אחד וכולם קשורים קצתם בקצתם וכ"א משלים את חברו, עד שאם יחסר אבר פרטי אחד או גיד אחד הוא מום וחסרון בכל הגויה, כן כל המציאות והעולמות אין מספר אשר ברא ה' הם ערוכים ומסודרים כאיש אחד וגויה כוללת וכולם קשורים זב"ז, וכל אחד הולך מהלך השלמות להשלים ולהעמיד הגויה הכללית כאשר ישלימו אברי הגוף את הגוף בכלל, וכמו שהאדם עקרו הוא הנשמה האלהית שהיא המחיה את כל הגוף והיא המשפעת בו התנועה וההשכלה, ואם תפרד מן הגויה אז כל האברים הם עצמות מתות מפוזרות, כן האלהות המתפשטת והשופעת אורה וחיותה בכל העולמות היא נפש האדם הגדול הזה, והיא המקשרת כל הגויה הכללית היינו כל העולמות הרבים מראש ועד סוף להיות קומה שלמה וגויה כללית שבה יתראה חכמתו של יוצר בראשית, שחכמתו היא עצמותו יתברך השופע בכל העולמות מזה הצד שהוא פונה (את) [אל] העולמות להניעם ולהנהיגם ולהחיותם (כי הא"ס כפי מה שהוא בעצמותו הוא נעלם בתכלית ההעלם, וכל מה שחזו בו הנביאים והשיגו ממנו החכמים, הוא רק מזה הצד שהוא נפש העולמות וחיותם ורוחם ונשמתם, שבה ידמו אותו כנפש המתלבש תוך הגויה ומחיה כל אבריו וגידיו וקנותיו ומתראה בכל אבר כפי מה שיכיל האבר והכלי ההוא, למשל במוח מתראה כנפש המשכלת, בלב כנפש החיונית וכדומה, וכן תתפשט האלהות בעולם הגדול בכל עולם לפי מה שיכיל כלי העולם ההוא), וכמו שהנפש באדם היא עקר האדם והיא הנקראת בשם אדם באמת, והגוף הוא רק הלבוש החיצון שבו יתלבש האדם הפנימי, שהנשמה שהיא האדם האמתי תראה כחותיה

❦ מי הבאר ❦

א. בביאורו על התורה, פרשיות תרומה ותצוה.

ופעולותיה ע"י האברים שהיא מתלבשת בהם, כן האלהות המתלבשת באדם הגדול שהיא המציאות הכללית היא עקר האדם הכללי הזה, ונקרא בשם אדם שעז"א חז"ל (במדבר רבה פ' י"ט ובמדרש קהלת) גדול כחן של נביאים שמדמים גבורה של מעלה בצורת אדם, ובב"ר (פרשה כ"ז) שמדמים הצורה ליוצרה:

**וכמו** שנקרא העולם בכללו בשם אדם גדול כן נקרא האדם בשם עולם קטן, כי כל העולמות שברא ה' וכל המציאות כולו שנוסד בששת ימי המעשה ועד סוף כולם נקבצו באו ביצירת האדם והושתלו בו, כמ"ש (תהלים קל"ט) גלמי ראו עיניך ועל ספרך כלם יכתבו כמש"פ בפירושי שם, עד שהאדם הוא צלם כל מעשה בראשית והנשמה אשר נפח בו מרוחו שהיא אלהית וחלק אלוה ממעל היא מתפשטת בעולם הקטן הזה ומגיעה ומחיה ומנהיגה אותו כהתפשטות האלהות בעולם הגדול, וע"ז המליצו חז"ל במדרש ב"ר (פ"ח) משל של אדה"ר עם הקב"ה כמלך ואפרכוס שישבו בקרונין, כי האדם מנהיג את מרכבתו הקטנה שהיא גויתו, כמו שינהיג המלך העליון את מרכבתו הגדולה שהיא העולם הגדול כמ"ש בפ"י מעשה בראשית:

**והרמב"ם** בפע"ב ח"א מספר המורה כתב שהדמוי אשר דמינו העולם בכללו כאיש מבני אדם יתחלף ממנו בג' דברים, (א) שהלב מכל בע"ח שי"ל לב הוא באמצעותו ובתוכו, ושאר האברים הפחותים ממנו מקיפים אותו מבחוץ ובעולם הוא בהפך שהנכבד שבו מקיף את הפחות, (ב) שהאבר הראשי מכל בע"ח שיש לו לב יקבל תועלת מהאברים שתחת ידו ותשוב אליו תועלתם, ואין כן המציאות הכללית שכל מי שישפיע הנהיגה או יתן כח לאשר תחתיו לא ישוב אליו תועלת כלל, וישפיע ויתן מה שיתן כנתינת המטיב החונן אשר יעשה זה לנדיבות טבעי ולמעלתם לא לתועלתם. והשלישי, כי זה הכח המדבר הוא כח בגוף ובלתי נפרד ממנו, והשי"ת אינו כח בגוף העולם אלא נפרד מכל חלקי העולם, והנהגתו יתעלה והשגחתו מחוברת לעולם חבור נעלם ממנו תכליתו וכו':

**והנני** אומר שדברי הרמב"ם מ"ש שבהאדם הגדול כל הנעלה מחברו מקיף את חברו זה יצדק בבחינה שהוא סובב כל עלמין, אבל בבחינה שהוא ממלא כל עלמין כל הפחות מחברו מלביש את חברו עד שאור א"ס מוקף מכולם, וכמ"ש בע"ח (שער היכולת ענף ג' וענף ד') בענין עגולים ויורש שבעגולים המעולה מחברו סובב ומקיף על חברו,

והעגולים היותר גרועים מכולם הם היותר פנימים מכולם, אבל ביושר הוא בהפך, כי היותר פנימי הוא עליון ומעולה מכולם, והחיצוני שבכולם הוא היותר גרוע מכולם, ויושר זה מלביש לזה וזה לזה עד שהגרוע מכולם הוא מלבוש לכולם, וידוע שמה שציירו שכונת ה' המתפשטת בעולמות להיותם כתפארת אדם, היא רק על בחינה זו דיושר, שעל בחינה זו אמר ויברא אלהים את האדם בצלמו כמ"ש בע"ה בכ"מ, ובבחינה זו העולם הקטן והגדול דומים שהפחות מחברו מקיף את חברו, ולב העולם הגדול שהוא אור האלהי מוקף מכולם:

**והנה** ה' ערך את ההנהגה באופן שכל הכחות והעולמות וסדרי המרכבה וכל המעשה אשר יעשה האלהים בעולמות ערוך ונמשך לפי מעשה ב"א לטוב או לרע, וכבר המשילו זאת חקרי לב למה שהמציאו חכמי המוזיקא בשני כלי זמר אחד גדול ואחד קטן העומדים בהיכל מוכן לכך בסדר ובערך ובגבול ידוע, שאם יפרטו על פי הנבל הקטן, יתן הנבל הגדול זמירות לעומתו, וכן ערך ה' שהנבל הגדול אשר עשה שהוא העולם בכללו, יתן זמירות לנגן נגוני שמחה או עצב, טוב או רע, לפי מה שיפרט האדם על פי הנבל הקטן שהוא גופו, שאם ישמיע נגונים ושירים טובים ותשבחות כפי מצות ה' וחוקיו ומשפטיו, כן ינגן הנבל הגדול שהוא העולם שירי שמחה וחדוה שפע וברכה וכל טוב, ואם ישמיע קול קינים והגה והי בעברו מצות ה' ותורתו, כן יגדל המספד על הנבל הגדול על החרבן וההשחתה שיהיה בכל העולמות, ובאשר המאציל חפץ תמיד להיטיב ולהשפיע אך טוב וחסד, וזה א"א מבלעדי עזר האדם שיתן לו כח ע"ז ע"י מעשיו הטובים שבם יעורר עוז וחדוה למעלה, א"כ הוא דומה גם בזה אל לב האדם לאדם שמקבל תועלת וכח מהאברים שתחת ידו שהם ישלחו אליו מרוצת הדם והחיות ויתנו לו כח להשפיע ולהריק חיות לכל הגויה, גם ההבדל השלישי שנתן שהכח המדבר הוא כח בגוף ובלתי נפרד ממנו, זה יצדק על השכל הנקנה שהוא כח בגוף בלתי נפרד, לא על הנשמה האלהית שהיא חיה ורבת פעלים גם כשתפרד מן הגויה, וקשורה עם הגויה הוא רק כל ימי חייה הגויה לצורך העמדת הגוף, ודומה לזה ממש מה שהשי"ת ממלא כל עלמין שהוא רק לצורך העמדת העולמות וקיומם שהוא המחיה ומעמיד אותם כנפש את הגויה וכשיסתלק מהם אז ישובו כולם לאפס, ונשגב ה' לבדו בכחו הא"ס שאין לו שום קשר עם העולם:

**ואמרו** חז"ל שמיום שברא הקב"ה את עולמו נתאוה שיהיה לו דירה בתחתונים, ר"ל

שהאדם יטהר ויתקדש בעולמו הקטן עד שהאלהות שבו תמשול על הגוף וכחותיו שאז הוא אלוה בתחתונים כי מושל על כחותיו בכח הבחירה והאלהות שבו, ואז תעלה ההארה ממעשיו להאיר לכל העולמות, והיה כנגן המנגן בקול נאה וקול משובח עלי הגיון בכנור התחתון וירננו כל כוכבי בקר ויריעו כל בני אלהים וכל כחות הטבע אשר בעולם הגדול נעים זמירות לעומתו ויזילו שפע וברכה מאת חי העולם, ובזה עקר השכינה בתחתונים כי משם תצא ההנהגה הכללית לכל העולמות, וזה היה בימי האבות שהתחילו להוריד השכינה לארץ כמ"ש חז"ל האבות הן הן המרכבה, ר"ל שבאשר הנהיגו מרכבות גופם והחיות והאופנים המנהיגים את גויתם אל אשר יהיה שמה רוח האלהות הצפונה בנפשם ללכת, וכן לפי מעשיהם והכנתם בקדש נמשכה המרכבה הגדולה שהיא המציאות בכללו אחרי האלהות ושכינתו הממלא כל המציאות, שזה נמשל בפי הצופים לרוכב בשמי שמי קדם במרכבה הגדולה שנמשך לפי מה שינהיגו המה את מרכבתם הקטנה, עד שנמשך הכל הכולל אחרי החלק, והאלהות אשר בעולם הגדול נמשך אחרי האלהות אשר בעולם הקטן, א"כ הם היו המרכבה והם היו המקדש ואהל מועד אשר שכן ה' עליהם בקדש, והם הורידו את השכינה לארץ:

**אולם** באשר בני עליה המה מועטים, ויחידים קדושי עליון אשר זכו להיות מקדש לה' ומעון לכבודו הם יקרי המציאות, ונפשות כל המון בית ישראל הגם שהם מאורי אור נאצלות מזיו האלהות וחלק אלוה ממעל, בכ"ז כל נפש ונפש היא רק ניצוץ קטן מהמון הרוחניות האלהיות אשר תתיחס בכללה בפי האלהיים לקומה שלמה מתוארת בכוחות נשגבים רבים אשר ימליצום לשבר את האזן בשם איברים פרטיים על שם פעולתם המתחלפת וכחותם הכולל כל מיני קדושות, וכל נפש ונפש תתיחס בערך הקומה הנפלאה הזאת רק לערך ניצוץ פרטי שביי אשוי מתפרד מאבר פרטי מכלל הקומה הכללית, ואיך תהיה היא מרכבה לשכינת הכלל הכולל בשאינה מתיחסת רק לחלק מחלקיו, ע"כ אחז"ל שאין השכינה שורה על פחות משני אלפים ושני רבבות מישראל, כי כבר שיערו בחכמתם האלהית כי לא יספיקו הנפשות להיות מעון ומשכן לאור השכינה בכללה עד שיתקבץ מהם כשעור הזה, כי כשיצטרפו האורות הפרטיים המתלכדים בכל נפש מהנה ויאירו כאחד, כבר יתהוו מהם אור גדול מופיע בהדרו מתיחס עם אור השכינה הבאה לשכון כבוד בתוכם, כמו שבהתאחד עשר נרות יגדל אורם עשר פעמים מנר יחידי וכן יוסיף האור כל שיתרבו ויתאחדו הנרות, וכן יוסיף אור הנפשות



כל עוד שיוסיפו מקהלות המתאספים במכסת נפשות, וכמ"ש (כפ"ד דברכות) בעשרה אומר נברך לאלהינו, במאה אומר אלהי ישראל וכו', ברבוא אומר נברך לה' אלהינו אלהי הצבאות יושב הכרובים, מבואר כי בהתרבות הקבוץ כן תגדל התפארת וכן תוסיף ההארה, וכ"ש כשיתאספו ויתאחדו ששים רבוא נפשות וידליקו ששים רבוא נרות ששעור הזה כולל כל האורות והזהר והרוחניות הנמצא בקומה הכוללת שאז ימשיכו את האלהות למטה בכל כבודו וזיוו ותפארתו בכל פרטיו:

**וזאת** היתה הכונה במלאכת המשכן והמקדש אשר נבנה אח"ז בירושלים בעיר שחבורה לה יחדו שם נתאחדו כל נפשות האומה הישראלית ויעמדו כאיש אחד פרטי הכולל בנפשו כל ההארות והרוחניות הנמצא בזהר האלהי המאיר לעולם כולו בכבודו באשר אליו יפנו וינהרו מכל מקומות פזוריהם ובכל תפלותיהם ומעשיהם בקדש דרך הנה פניהם כמ"ש (פ"ד דברכות) העומד במזרח מחזיר פניו למערב וכו' נמצא כל ישראל מכוונים לבם למק"א, ונשלם בזה הקומה השלמה הנפשיית המתיחסת לקומה הרוחנית אשר משם אצילות נשמותיהם, ועז"א ועשו לי מקדש ושכנתי בתוכם, ר"ל בתוך נשמותיהם שהתאחדו במקדש הזה לקומה שלמה וגויה כוללת, ובאשר מרע"ה היה שקול כששים רבוא ובנפשו היו כלולים כל האורות הנקבצות בקבוץ כלל ישראל אשר התאחדו בבהמ"ק, והוא עצמו היה ג"כ מקדש כולל שבו שכן המלך הכבוד בכבודו ובאורותיו, כמ"ש במדרש שהיה משה תמה על מעשה המשכן מי יוכל לעשותו וא"ל השם אפילו אחד מכם יכול לעשותו, ר"ל שהתפלא איך ימלאו הנפשות זהר ועצמה להכיל בקרבם הקדושה הכוללת שיופיע כבוד ה' עליהם באופן זה, וא"ל השם שיצויר זה גם באיש אחד אשר יכין את לבבו ויעש לו מקדש בתוכו. כמ"ש ועשו לי מקדש (בתוכם) ושכנתי בתוכם היינו אם יתקדש בקדושה העצומה עד אשר יהיה בעצמו לגוי גדול ועצום ונפשו תלבש הדר ואלהות עד שיהיה שקול כנגד כל ישראל הכוללים בנפשותיהם כל הדר המרכבה העליונה ומחנה האלהים זה אשר במקדשו הגדול בכל העולמות, עז"א לו ככל אשר אני מראה אותך את תבנית המשכן, כי במשה עצמו נמצא תבנית המשכן וכל כליו, כי המשכן שהוא הגויה הכללית האוספת בפנימותה כל הנפשות של העם כולו אשר יתאספו בתוך גויה זו כאלו הוא איש אחד שהמשכן הוא גוף האיש ונפשות כל ב"י המקובצות בו הוא רוחו ונשמתו, כמו שגוף משה התלבש בו נשמתו שהוא שקול כנגד כל

נפשות ישראל המאוסף במשכן, ועז"א וכן תעשו, שכן יעשו הכלל מה שעשה משה בפרט, שהיה שקול כנגד כל ישראל:

**לפ"ז** בהכרח שיבואו בבהמ"ק המקבץ אותם כאיש פרטי כל הפרטים אשר יבואו באיש פרטי, שכמו שבגוף האדם הוא לבוש אל כחותיו הנפשיים נמצאו בו אברים וכלים אשר בהם ישתמשו הכחות הנפשיות ויוציאו פעולותיהם לחוץ, כן בהכרח שימצא בבית המקדש אשר הוא לבוש וגוף אל האיש הכללי שהוא האומה בכללה אשר ידומה עתה בצרופו בתואר צלם איש פרטי, ג"כ כל הכלים והחלוקות שימצא בגוף איש פרטי, וכן היה באמת, שבגוף אדם פרטי נמצא שלשה חלוקות, א) הראש והגלגלת שהוא מעון ומשכן לנפש המשכלת, ב) מן הצואר עד החזה שם תשכון הנפש החיונית שמשכנה בלב, ג) חלק התחתון של הגויה מן החזה ולמטה שם משכן נפש הטבעיית והצומחת אשר תעשה מלאכה ע"י הכלים שהם האצטומכא והכבד והקרבים ובית המבשלות אשר יבשלו שם המאכל ויחלקו לכל האברים מנות איש לפי אכלו ע"י הכחות הידועים שהם המושך והמחזיק והמעכל והדוחה, וכן היה בגוף הכללי שהוא המקדש כמ"ש הרמב"ם (הלכות בהב"ח) אלו דברים שהם עקר בבנין הבית עושים בו קדש וקדש הקדשים ועושים מחיצה אחרת סביב להיכל רחוקה ממנו כעין קלעי החצר שהיה במדבר, וכשנבקר את הכלים שהיו במחיצה השלישית ראינו שדומים מכל צד לכלי הנפש הצומחת שהוא האצטומכא וכל חדרי בטן המעכלים את המאכל ומבשלים אותו ומוציאים את האפר הנרקב לחוץ, וכן היה שם המזבח האוכל ומעכל המזון הרוחני ולחם ה' ושם היו סירותיו לדשנו ויעיו ומזרקותיו ומזלגותיו שיראה המעיין שדומים לכלי האצטומכא מכל צד, ובמחיצה האמצעית היה שם הלחם הפנימי והמזון הקדוש שעל הלחם יחיה האדם ודומה כהלב שממנו תוצאות חיים, ושם היה מזבח הקטרת אשר יהיה ממנו ריח ניחוח והנאה רוחנית שהנשמה נהנית ממנו והוא מקביל נגד עכול השני שבלב שכולו ענין רוחני אורני, ובמחיצה השלישית היו הארון והלוחות והס"ת שהוא דומה עם המוח ששם משכן הנפש המשכלת:

**ובאשר** התבאר כבר שהאדם והעולם יש להם ג"כ יחוס זל"ז עד שהאדם עולם קטן והעולם אדם גדול, הנה חכמינו הקדמונים בהשקיפם ע"ז חלקו את העולם לשלש חלוקות שהם עולם השפל ועולם הגלגלים ועולם השכליים הנפרדים ולפ"ז עולם

השפל נערך נגד הנפש הטבעיית שכל ענינה להצמיח גוף האדם וכן הארץ זרועיה תצמיח וכל רוח חיים אין בקרבה כי החיות שבעולם הזה שרשו מעולם הגלגלים ששם מקור התנועה וכלם חיים ומשם מקור החיות והתנועה וע"כ ניחם נפש החיונית לעולם הגלגלים, ואת נפש המשכלת יחסו לעולם השכליים הנפרדים שהם ישפיעו מעינות השכל ומימי החכמה והדעת:

**אמנם** הבאים בסוד ה' היה להם סדר אחר וחלקו את העולמות לארבעה, שהם, עולם האצילות והספירות, ועולם הכסא, ועולם המלאכים, ועולם העשיה, שכולל את הגלגלים והכוכבים והעולם השפל בכלל, וכן האמת, כי הקדמונים לשטתם שחשבו שהגלגלים והכוכבים אינם מד' יסודות רק מגשם חמישי, וע"כ יחסו להם החיות או גם ההשכלה, וע"כ עשאוהו לעולם בפ"ע, אבל נגלה לחכמי דור אחרון שהכוכבים הם מורכבים מיסודות כמו הארץ שלנו וכולם דוממים מתים, ואין הבדל בינם ובין הארץ שלנו, וכן התבאר במרכבת יחזקאל שהאופנים שהם הגלגלים אין בהם חיות בעצמם, רק מקבלים החיות והתנועה מן המלאכים המניעים אותם כמ"ש (יחזקאל א') כי רוח החיה באופנים, והתבאר בפ"י המרכבה שיחזקאל ראה ג' עולמות שהוא האופנים שהוא העולם העשיה ועליהם החיות שמהם יושפע שפע החיות, ועליהם עולם הכסא ששם הבינה וההשכלה. וכן בארתי בקונטרס החרש והמסגר שציור האדם הגדול ויחוסו אל האדם שהוא העולם הקטן מתחיל מן העולמות הנפרדים שהוא מעולם הכסא ולמטה שהם יצוירו כעין גוף ולבוש אל אור הצחצחות הנעלם בתוכם ויתגלה בכל עולם כפי כלי העולם ההוא והכנתו, ולפ"ז ביחוס חלקי האדם אל חלקי העולם יהיה המוח כנגד עולם הכסא ששם שרש המחשבה והבינה ולנגדו היה בית קדש הקדשים בגוף הכללי, והלב כנגד עולם המלאכים ונגדו במשכן המחיצה האמצעית שהוא ההיכל, וחדרי בטן נגד עולם האופנים ונגדו חצר המשכן וכליו. ועפ"ז נבוא אל הבאור ברמזי חלקי המשכן, הנה החוקרים יחסו הבינה אל המוח, אולם המקובלים יחסו החכמה אל המוח והבינה אל הלב, ואמר בתיקונים חכמה מוחא היא מחשבה מלגאו, בינה לבא ובה הלב מבין, שכבר התבאר אצלנו ההבדל בין חכמה ובינה, שהחכמה היא המקובלת ונופלת על דברים שיש בהם שני דרכים ואין האדם יכול לדעת מעצמו דרכי החכמה רק היא נתונה לו מה' ע"י התורה או הנבואה, ובינה הוא מה שהאדם מבין מדעתו עפ"י התבונה האנושית וכמ"ש בפ"י משלי, ויחסו הבינה האנושית אל הלב כי מהלב ישולח אד דק אורו אל המוח לטהר

אותו עד שיבין מעצמו כל דבר בינה, אבל החכמה שבאה מהשפעת אלהי למעלה משכל אנושי, השפעה זו תחול על המוח וכח המחשבה והדמיוני והוא למעלה מן השכל האנושי, וע"כ אמר בילקוט (ריש משלי) היכן החכמה מצויה ר' אליעזר אומר בראש ור' יהושע אומר בלב, ודוד התחיל ספרו בא' שסבר שהחכמה בראש, ושלמה התחיל ספרו במ"ם שסבר שהחכמה הוא בלב עיי"ש, וכ"א מדבר בענין מיוחד, ר' אליעזר מדבר בחכמה הבאה ע"י הופעה אלהית ואין השכל אנושי יכול עליה ומזה דבר דוד בספרו שישד ברוה"ק, ור' יהושע מדבר בבינה אנושית, וכן שלמה יסד ספרו "להבין אמרי בינה" עפ"י שכל אנושי כמש"פ שם, והארון שנתן בקה"ק היה רמז על החכמה הבאה ע"י שפע אלהית, כי בו נתנו לוחות העדות שבאו אליהם ע"י נבואה והודעה אלהית, וזה יחס בעצם אל הראש בגוף האדם הפרטי, ואל עולם הכסא באדם הגדול שהוא העולם:

**והנה** הארון היה במדה כדי שיונחו בו שני לוחות הברית כמו שמפ' בב"ב (דף י"ד), והיו שני לוחות כנגד המוח שהוא מחולק לשני חלקים, חלק של צד המצח הנקרא צערעברו"ש וחלק של אחורי הראש הנקרא צערעבלו"ס, ואחר שנשברו הלוחות והונחו השברים תחת השלמים הורו השבורים על מוח הארוך שתחת המוח הנ"ל שהוא מחולק ג"כ לשני חלקים, ומפורש בכתבי האר"י ז"ל שהמוחין הם ג' חב"ד והם ד' כי דעת מתפשט לחו"ג, ובתוך חלקי המוח יש ד' חללים פנוים מחלקי המוח ונקראים ד' חללים שבמוח והזהר קראם ד' רהטי מוחא, ונגדו היו בארון ד' חללים פנוים מהלוחות ברחבו כמ"ש בשבת (דף י"ד) לר"מ צא ופרנס ארון לרחבו וכו' נשתתירו שני טפחים פנויים, ר"ל טפח מצד זה וטפח מצד זה והרי בכל צד שני חלקים חלל נגד כל לוח הם ד', ובצד ארכו היה שם חלל ב' טפחים שבם ס"ת מונח וזה נגד החלל שיש בין המוח לעצם הגלגלת חלל שיש בו מעט אויר זך הנקרא בזהר אוירא דכיא, והלוחות היו מסנפרינון, לרמז על עולם הכסא שראה אבן ספיר דמות כסא, וצוה לעשות ג' ארונות שהמוח נתון בג' ארונות שני קרומי המוח ועצם הגלגלת, וצוה לעשות עליו זר זהב לרמז על כתר תורה שהם תר"ך אורות היוצאות מתרי"ג מצות וז' מצות חכמים, וקראו בשם זר כי כולל בתוכו גם זר השלחן והמזבח שכתר תורה כולל כולם וג"פ זר עולה כתר עם הכולל, וצוה לעשות שני בדים לשאת את הארון, הוא עפ"י מ"ש (משלי כ') אוזן שומעת ועין רואה ה' עשה גם שניהם, שלקבלת התורה צריך חוש הראות שיראה בעיניו ויעיין בספר התורה ושיראה מעשה ה' הגדול בעין הבחינה, ושישמע באזניו קבלת האבות ותורה שבע"פ והם הבדים

הנושאים את הארון, וידעו שגידי הראות צומחים מן המוח עד העין, וכן גידי השמע צומחים מן המוח עד האזן, שבהם יקבל המוחשים ויביאם אל נפש האדם פנימה, והם שני מיני בדים, ולכל בד שתי טבעות, שבהם קבועים במוח מצד זה ובעין ובאזן מצד זה, וצריך שלא יסורו משם רגע כמ"ש (דברים כ"ט) ולא נתן ה' לכם לב לדעת ועינים לראות ואזנים לשמוע, (ישעיה ז') פן יראה בעיניו ובאזניו ישמע, ולמ"ש שהיו ארבע טבעות מכל צד, לרמז כפלות העינים והאזנים, שהם ארבע שהם שמונה, ואחר שתקבע הבדים בטבעות אז ונתת אל הארון את העדות אשר אתן אליך, שאז יקרא בעיניו בספר התורה שבכתב וישמע באזניו קבלת תורה שבע"פ:

**עוד** צוה לעשות כפורת על הארון ועליו שני הכרובים, ומבואר בזהר בכ"מ שהכרובים הם תו"מ צדק ומשפט וכמ"ש בפרדס ערך כרובים, כי שורש התורה בא מעולם האצילות, תפארת תורה שבכתב, ומלכות תורה שבע"פ, ומשם מתפשטת למטה אל עולם הכסא שנגדו קה"ק ששם היה כסא ה' ושכינתו שאל זה רמז בארון הנתון שם כנ"ל. וכמ"ש בב"ר (פ"א) שהתורה וכסא הכבוד קדמו לעולם, וה' אמר למשה אחוז בכסא כבודי והחזר להם תשובה שנאמר (איוב כ"ו) מאחז פני כסא, כמ"ש בשבת (דף פ"ז), אולם הכסא מקבל את התורה מן שני הכרובים שבעולם האצילות, שיורדים דרך (המשך) [המסך] שבין עולם האצילות לעולם הבריאה כמ"ש בעין החיים [שער אבי"ע] שבין עולם האצילות אל הכסא יש מסך, והמסך הזה מחבר עולם האצילות והבריאה והוא הכפורת שעל הארון ועליו שני הכרובים, ולכן צוה שיהיו הכרובים מן הכפורת (כמלכות) [כי מלכות] דאצילות שבה להיות עתיק דבריאה, וגג דבריאה הוא קרקע דאצילות כי רגלי בני עליה העליונה שהם זו"נ דאצילות דורכים ע"ג מסך ההוא כמ"ש בע"ח (שער אבי"ע פ"ב) והכנפים רומזים על השפע שמקבלים ממה שלמעלה מהם עת יגביהו עוף אל החכמה והבינה, וצוה שיהיו פורשי כנפים למעלה וישפיעו למטה ויסוככו על הכפורת וכן שיהיו פניהם איש אל אחיו כמ"ש במד' הנעלם (פ' אחרי מות) א"ר יצחק כל אתר דלא אשתכח דכר ונוקבא וכו' אוף הכא כרובים דכר ונוקבא וכו', ושם ופניהם איש אל אחיו משגחין אנפין באנפין וכד מהדר דכורא אפי' מנוקבא ווי לעלמא דהא צדק ומשפט מכון כסאך, ובמקדש של שלמה היו עוד כרובים שעמדו על הארץ אצל הארון והיו של עצי שטים ופניהם אל הבית שהם רמזו על הכרובים של המרכבה כמ"ש בד"ה (א' כ"ח י"ח) ולתבנית המרכבה הכרובים זהב לפורשים וסוככים על ארון ברית ה', מבואר שכרובים שעשה שלמה הורו על הכרובים

של המרכבה שהם בעולם היצירה, ובאשר במקדש שרתה השכינה בקביעות וגם הנהגת הטבע והמערכת בא מלמעלה עשה גם כרובים מכוונים נגד כרובי המרכבה שמנהיגים את האופנים שהם המערכה, וע"כ עמדו בארץ ופניהם היו אל הבית כי שם לא נמצא הזווג כמו למעלה, ולא היה מזהב טהור, והרמב"ן כתב שהם מט"ט וסנד"ל שהוא השפעת החיות אל האופנים, ובמדבר שלא היה עדיין משכן קבוע לא היו כרובים אלה, ואם לא היו חוטאים בעגל היה תיכף המקדש הקבוע, ולכן רמז לו גם כרובי שלמה במ"ש ועשית שנים כרובים וכו' ועשה כרוב אחד מקצה מזה, ר"ל וחויץ משני כרובים שתעשה על הכפורת תעשה עוד כרוב אחד מקצה מזה ר"ל שיעמוד בצד הארון וקצהו, ועמ"ש ועשית שנים כרובים משני קצות הכפורת מפרש מן הכפורת תעשו ר"ל על הכרובים שעל הארון, ובצלאל שעשה לאחר העגל שלא היה עתיד להיות משכן קבוע ולא עשה רק שני כרובים אמר במעשה כרוב אחד מקצה מזה ולא אמר ויעש כרוב אחד כמו שאמר בצווי, ואמר שנית ונתת את הכפרת על הארון מלמעלה ואל הארון תתן את העדות שתחלה אמר זה להורות איך ישפיעו למוד התורה ע"י המקבלים אותה שיביאו את הבדים בטבעות היינו שיראו וישמעו ויקבלו דברי ה' ויכינו א"ע אליה ועי"כ יהיו למודי ה' וה' יקבע תורתו בלבם ויתן את העדות אל הארון, ופה באר ההשפעה הבאה מלמעלה שע"י שיאירו המאורות העליונים השמש והירח ויגיהו אורם אל הכפורת יתן את העדות, ומפרש שזה יהיה ע"י שאועד לך שם ודברתי אתך וכו', והנה נפש רוח ונשמה משכנם בג' חלקי הגויה והנשמה משכנה במוח, ויש עוד שתי נפשות הנקראות בשם חיה ויחידה שהם אין להם מקום מיוחד בגוף רק חופפים עליו למעלה, אחד גבוה במעלתו מחברו ומשפיע על חברו, ואליהם רמזו שני הכרובים שהיו על הארון [שהיה נגד הנשמה שמשכנה במוח] והם פורשי כנפים למעלה כי משכנם בעולם העליון בצרור החיים ומשלחים אורם משם על הזוכים להם שאז יחזו ברוה"ק ויתנבאו ויראו מראות אלהים, וכן פניהם איש אל אחיו, ומשה זכה לנפשות אלה ועל ידם דבר עמו מעל הכפורת שעז"א ונועדתי לך שם:

**גם** למד דעת את העם בענין ההנהגה, כי באשר בשני הלוחות שבארון בלוח אחד היו כתובים חמש מצות שבין אדם למקום ועל לוח השני היה כתוב חמש מצות שבין אדם לחברו, והיו בישראל שני מיני מנהיגים, המלך ושריו שהיו ממונים מה' לעשות משפט ולבער כל עושי רשעה בין אדם לחברו, והכ"ג ומורי הדת היו ממונים ללמד את העם ולהשגיח על עבודת האלהים ומצות שבין אדם למקום, ונגדם עמדו שני הכרובים

אחד הסוכך בכנפיו על צד האחד של הארון שבו הלוח המזהיר על מצות שבין אדם לחברו, והשני הסוכך בכנפיו על צד השני של הארון שבו הלוח המזהיר על מצות שבין אדם למקום, וע"כ עמדו שניהם על הכפורת הסוכך על הלוחות בכלל, והיה צריך ששני הכרובים יפרשו כנפים למעלה שיעשו הכל לש"ש ויתנשאו על כל עניני החומר ותאוותיו ושיהיו סוככים על הכפורת ומגינים על מצות ה' איש כפי עבודתו, וצוה שיהיו פניהם איש אל אחיו שהמלך והכ"ג יהיו עוזרים זל"ז, לא כמו שהיה בימי מלכי בית שני הרשעים שהיו מושפילים כבוד הכהונה, כמ"ש (יחזקאל כ"ו) הסיר המצנפת והרים העטרה וכמו שפי' שם, ולא ככהנים הרשעים שהפיתו מרד והרימו יד בכבוד המלכות, רק יהיו פניהם איש אל אחיו וכמ"ש (זכריה ו') ועצת שלום תהיה בין שניהם, וכן יהיו פניהם ר"ל מגמת פניהם אל הכפורת לחזק עמוד הדת ויראת אלהים ולשום משפט וצדקה בארץ:

**ועתה** נבאר הכלים שהיו בהיכל, שלפי מה שבארנו היו כנגד חלק הגויה שמן הצואר עד החזה ששם משכן רוח החיים, והיה שם השלחן והמנורה, השלחן היה נגד המזון, שהלב הוא הזן ונותן חיות וכח לכל הגויה ע"י הדם שהוא הנפש החיונית כנודע, ובאשר רצה ה' שהמזון והפרנסה יצא לכל העולם ע"י הברכה שבמקדש, צוה להניח שם לחם הפנים שהיה בו ברכה, ומלחם ה' הושפע ברכה ושובע לכל העולם כי אין הברכה שורה על דבר ריקם, ויען שבעולם הגדול החיות בא ע"י המלאכים מניעי הגלגלים כמ"ש (יחזקאל א') כי רוח החיה באופנים, והם המסבבים את המזלות בי"ב חדשי השנה להכין את הלחם והמזון, צוה להניח י"ב לחמים להכין את הלחם ממקום נעלה יותר שיש בו ברכה, וצוה שיהיו שתי מערכות כי גם י"ב מזלות נחלקים לשש שש, וכן למעלה כנודע, ובאשר זה נקרא לחם פנים שבא מלפני ולפנים מה' בעצמו שהוא פותח ידיו ומשביע לכל חי, היה שם סימן לידים הטהורים במה שהיו שתי סניפים וי"ד קנים בכל מערכה, שהקנים היו כנגד פרקי הידים שהם י"ד כמנין יד, והיו ארבע לחמים נסמכים כ"א מג' קנים והלחם העליון נסמך משתי קנים כמו שבארבע אצבעות יש ג' פרקים בכל אצבע ובהגודל אין שם רק שתי פרקים, והסניפים היו כנגד זרועות עולם, וכבר בארנו בספר שירי הנפש שהלבונה מרמז על הרוחניות שבהצומח כי הוא חלק הנותן ריח בהצומח ולכן היה נקטר לה' שהלחם ניתן לכהנים ורוחניות הצמחים העלו לה' קומץ לכל סדר, וע"ז היו שני בויכים, וצוה ביום השבת יערכנו כי בשבת יושפע המזון לכל השבוע, ומטעם זה ששת ימים תלקטוהו ע"י שביום השבת לא יהיה כמ"ש בפ' פ' ויכולו, ולכן בשבת נסתלק מעל

השלחן ונסדר אחר תחתיו, ומזה בא הברכה לכל השבוע, וצוה לעשות זר זהב שהוא סימן לכתר מלכות שהוא ציון השלחן והעושר והגדולה, ושיהיה מסגרת טופח שלא להרבות מותרות ותענוגים רק יהיה מצומצם שע"ז מורה המסגרת ושרק על המסגרת ראוי הזר והכתר לא על המרבה בתענוגים ובמותרות, והלחם יהיה לחם פנים, לאמר דברי תורה על השלחן ושיהיו עניים מאוכלי שלחנו עד שהאכילה תהיה כקרוב המתקבל בפנים:

**עוד** צוה לתת שם את המנורה, שהסכימו כולם שהיא מורה על אור ההשכלה והדעת, וכבר כתבתי שהארון היה מורה על חכמת התורה והנבואה שהיא החכמה הבאה רק ע"י הופעת אלהים בנבואה, והמנורה היה מורה על מה שישכיל האדם מדעתו להבין בכח התבונה, שזה ההבדל בין חכמה ובין בינה, וחכמת התורה לא נמצא בעולם המלאכים, שהרי בקשו את התורה ולא ניתנה להם, אבל נמצא בהם שכל ותבונה שהטבע במ טבעם, והם המשפיעים שכל ותבונה ממין זה על האדם לכן סדר את המנורה עם השלחן בהיכל שהוא נגד עולם המלאכים כנ"ל, שמצד שהם משפיעים החיות היה השלחן בצפון ומצד שמשפיעים ההשכלה לשכל הטבעי העמיד את המנורה בדרום, וכבר הבאתי שדעת חז"ל והמקובלים שהחכמה האלהית והנבואה הוא מתיחס אל המוח שעליו משפיע רוח הנבואה, אבל התבונה האנושית מיוחס אל הלב כמ"ש הלב מבין שע"י שתניף הריאה על הלב ותנשוב אויר צח ומזוקק יעלה אד דק אל המוח לטהר את כליו עד שיגבר בו כח התבונה להבין דבר מתוך דבר בבינתו, ופרי התבונה הזאת הם שבע חכמות שהמציאו בני אדם משכלם, ולעומת זה היה במנורה שמורה על אור השכל שבעה קנים שכולם פונים אל נר האמצעי שהיא החכמה האלהית, וכן יתיחסו אל שבע כנפי הריאה שהם מניפים רוח צח אל המוח וידליקו שבע נרות המנורה, ולכן העמידו אותם בדרום שהריאה הוא בימין והלב [שכנגדו היה השלחן ולחם הפנים] הוא בשמאל, והיה במנורה מ"ט דברים שהם שבעה קנים וי"א כפתורים ט' פרחים כ"ב גביעים ס"ה מ"ט, ועם המנורה בכלל יש חמשים שערי בינה כי המנורה רמזה על הבינה, והארון שרמז על החכמה היה ט"ו טפחים ארכו ט' טפחים רחבו וט' טפחים גבהו, ס"ה ל"ג לרמז על החכמה עם ל"ב נתיבותיה, ובאשר כל השבע חכמות ופרטיהן כלולים בתורה לכן היתה המנורה מכוונת נגד התחלת ספרי התורה, ס' בראשית ז' תיבות בפסוק הראשון נגד שבעת קני מנורה, שמות י"א תיבות כנגד כפתורים, ויקרא ט' תיבות כנגד פרחים, במדבר י"ז תיבות כנגד



גבהה של מנורה [מלבד הטפח האחרון של הרגל], דברים כ"ב תיבות כנגד גביעים, וז"ש במד' פתח דבריך יאיר זה מעשה המנורה:

**וכמו** שבאדם הפרטי יש גוף שהוא המקיף ומלביש את האברים הפנימים, כן המשכן ומכסהו היה גוף האדם הכללי, החופף ומקיף על הכלים הפנימים שהם הארון והשלחן והמנורה שהם נגד המוח והלב, שמקומם עד טרפז הכבד שהוא המבדיל בין כלי הנפש היורדים בדרי בטן ובין כלי הנשמה והרוח, ויש בגוף ד' לבושים, כמ"ש עור ובשר תלבישני ובעצמות וגידים תסוככני, הגידין בהם הדם רצוא ושוב, והם שייכים בצד א' עם האברים הפנימים כי הם תעלות וצינורות להוביל ההרגשה שבא מן המוח והחיות של הלב אל כל הגויה, וג' מלבושים האחרים הם חיצונות לגמרי וכן בעולם הגדול ד' קליפות המלבישים את העולם כמ"ש בזהר על סוד האגוז שי"ל ד' קליפות והקליפה הדקה הסובבת את הפרי עצמה היא נגד קליפת נוגה שהוא שייך בצד אחד אל הטוב, ועליו רוח סערה, וענן גדול, ואש מתלקחת, שהם נגד עור ובשר ועצמות, וע"כ היו למעלה יריעות תכלת וארגמן, כי יש ד' מיני גידים ויש להם ד' מראות, והוא נגד הנוגה בעולם הגדול שנוטה אל הקדושה, ולכן היו יריעותיו עשר שכן כל דבר שבקדושה, ולא היה מלביש את המשכן רק עד הרגלים, כי המשכן הגדול הוא בסוד מט"ט ששם הוא חלוץ הנעל שהוא סנדל שהוא בעולם העשיה, ויריעות עזים ועורות אלים ועורות תחשים נגד ג' לבושים האחרים, נגד ג' קליפות האגוז הקשים ומרים, עור ובשר ועצמות, לכן היו י"א יריעות עזים שהוא מצד הרע כנודע מי"א סממני הקטורת וי"א ארורים, והם היו מכסים גם צדי המשכן ואחורי המשכן למטה שהיה מחצי היריעה העודפת וכמ"ש חז"ל שלמד דרך ארץ שיהא אדם חס על היפה ר"ל לכן חס על יריעות תכלת שלא ירדו למטה כי רגליה יורדות מות ולא חס על העזים, ועליהם מלמעלה היו עורות אילים שהם קשים נגד העצמות, ועורות תחשים הוא נגד העור שהופשט מן הנחש וילבש את האדם ונקרא משכא דחויא, ובאשר העור נחלק לשנים קלף ודוכסוסטוס בסוד מילה ופריעה, נרמז זה ג"כ בשני מיני העורות שסככו מלמעלה, [אולם בגוף המשכן שהיו שם הקרשים שהם היו נגד לבוש העצמות ועליהם צפוי הזהב נגד הבשר, לא היו שם שני מכסאות העורות רק מכסה יריעות תכלת נגד גידים ומכסה עזים נגד עור], ועשר יריעות היו נחלקים לחמש חמש, שכן עשר ספירות שבקדושה נחלקים לחמשה פרצופים, וכל ספירה כלולה מעשר נגד זה היו מאה לולאות, וכל פרצוף בפ"ע

ג"כ כלול מעשר נגדו היו חמשים קרסי זהב, וביריעות עזים שבלול בהם גם רע היו נחשת מסטרא דנחש כנודע:

**אמנם** במשכן עצמו רצה לצייר קומת האדם מצד גופו, שעיקר בנין גופו הוא כ"ב צלעות שהם י"א צלעות מצד זה וי"א צלעות מצד זה, לכן היה במשכן בצד דרום וכן בצפון עשרים קרש, ואצלם העמוד שבמזרח וקרש המקצוע שאמה ממנו היה שייך לצד צפון, הם כ"ב, ונחלקו לי"א ע"י שבריה העליון והתחתון נחלק לשנים וכל בריח חבר י"א צלעות, והבריה התיכון חבר את כולם כחוט השדרה המחבר את כל הצלעות ועומד בתוכם, והבריה העליון והתחתון היה כנגד חוליות השדרה שי"א חצאי חוליות מקשרים י"א עצמות מצד זה וי"א מקשרים מצד זה, וכל זה נכון יותר למ"ש במד' שה"ש שהבריים עברו וחברו גם את העמוד שבמזרח ואת קרש שבמקצוע, ובאשר המשכן נעשה לחבר בו כל כלל ישראל להחשב כגוף אחד היה צריך לצייר בו שני בני אדם, ששם יתחברו שנים להיות כאיש אחד, וע"כ צייר זה במה שהיו עשרים קרשים מצד צפון וכן מצד דרום שכל צד עם העמוד וקרש המקצוע ובריהיו נצטייר כגוף שלם, בכ"ב צלעותיו והשדרה והחוט המחברם, שא' עומד בדרום וא' בצפון, להמשיל שיששכר וזבולון מתחברים להיות מקדש אחד, זה עוסק בתורה בימין וזה משפיע לו שפע ימים ועושר בצפון כמ"ש בפסוק הנה מה טוב ומה נעים שבת אחים גם יחד, או כמו ישראל ושבת לוי שמתחברים ג"כ על אופן זה, אולם ירך של הגוף נצטייר בהקרשים שבצד מערב שנקרא ירך, ובירך נמצא ד' עצמות אחד בירך ושלושה בקטלית משני צדדים כמ"ש בפ"א דאהלות, לכן היו שמונה קרשים, והיה צריך לצייר ירך אחד לגוף שבדרום וירך לגוף שבצפון עז"א לירכתי המשכן בירכתים בלשון רבים, כי מצייר שנים בכפל לכן היו שם שמונה קרשים, כי קרשים שבמקצועות שייכים בצד אחד לצד מערב שמשלימים לעשר אמה רוחב המשכן וחשבו אותם לגוף שבדרום ולגוף שבצפון לז"א לירכתים ר"ל שירמזו על שנים נמצא היה גוף וירך לכל צד, ושני ריעים מתחברים בקדש, וכן י"ל שמטעם זה נתחלק מכסה המשכן לשנים ונתחברו בלולאות לצייר שני בני אדם המתחברים, וכ"א יש לו חמשים לולאות, נגד נפש רוח נשמה חיה יחידה שכ"א כולל יו"ד מדרגות דקדושה, ואחד עומד במזרח רחוק מן השכינה, ואחד במערב קרוב אל השכינה שבמערב, שאצלו גם יריעות עזים הם חמש שהם מצד הקדושה כי קדוש הוא לאלהיו, ושנים מתחברים בקרסים באהבה ובאחוה עוזרים זל"ז והיה המשכן אחד, והיו שם מאה אדנים לרמז

למטה מה שרמזו המאה לולאות למעלה כנ"ל, או שרמזו על מה שנמצא בכל צד מאה ואחד אברים כמ"ש בפ"א דאהלות, שהוא מאה אדנים למטה בצירוף הקדושה המיוחדת אותם, ומאה לולאות למעלה: וכן בעולם הגדול, כ"ב צלעות שהם כ"ב אותיות התורה שמהם נבנה העולם, ובירכתים הם ה' אותיות מנצפ"ך, שהיו חמש וחמש מימין ושמאל כנ"ל, והיו שמונה קרשים וב' עמודי המזרח הנותרים, שלא חשבנום בחשבון הנ"ל: וממה שידענו שהאדם נברא בצלם ויש דוגמתו ודמותו בעולם הגדול, דעת לנבון נקל לדרוש מן הנגלה אל הנעלם ולמצוא ציור המשכן בכל העולמות, וכמ"ש במד' ויקרא רבה וביום הקים את המשכן א"ר סימון מלמד שמשכן אחר הוקם עמו, ואמרו שבהמ"ק של מטה מכוון כנגד מקדש של מעלה, ואמרו פ"ק דתענית ומי איכא ירושלים למעלה, אין דכתיב (תהלים קכ"ב) ירושלים הבנויה כעיר שחבורה לה יחדו, ועז"א והקמות את המשכן כמשפטו אשר הראת בהר, והיה פרוכת לפני קה"ק נגד הפרגוד שיש בין עולם הכסא לעולם החיות כמ"ש (יחזקאל א) ודמות על ראשי החיות רקיע, ובאדם הוא הצואר שהוא הפרגוד שבין הראש והחזה, ובין החצר וההיכל היה מסך כנגד המסך שיש בין החיות להאופנים בעולם הגדול, והיו אדניהם נחושת שעז"א בהחיות שכף רגליהם נוצצים כעין נחשת קלל כמ"ש בפ"י שם, ובאדם הוא טרפשא דכבדא וכמ"ש בכוזרי מאמר ד' (סי' כ"ה) וז"ל והקרום חולק בין עולם הטבע לעולם החיים כמו שהצואר חולק בין עולם החיים לעולם הדבור כאשר זכר אפלטון:

### ❦ רמזי חצר המשכן והמזבח ❦

**החכמה** האלהית בחרה בצווי מעשה המשכן, לחבר צווי מעשה הדביר וההיכל וכליהם באופן שיהיו תואמים יחדו, שסדר תחלה את הכלים המקודשים שנמצא בשני הבתים, שהם הארון והשלחן והמנורה, ואח"כ סדר את המשכן שכולל ההיכל וקדש הקדשים ג"כ ביחד. ואח"ז צוה על עשית המחיצות שיבדילו בין כל אחד לאשר חוצה לו, שהוא הפרוכת המבדלת בין הקדש ובין קדש הקדשים, ומסך פתח המשכן המבדיל בין הקדש ובין החצר שלפניו, בזה יורנו דעת כי שני בתים אלה מתאחדים במה שהם מיוחדים לקדושה עליונה מיוחדת. כי גם אל ההיכל היה אסור ליכנס אם לא לעבודה

ולהשתחוויה כמ"ש הרמב"ם (בפ"ג מה' ביאת המקדש), וכן העולמות שהם מורים עליהם בעולם הגדול שהם עולם הכסא ועולם החיות, הם עולמות רוחניים מופלאים קדושים וטהורים ונצחיים, ולעומת זה גם החלוקות שיתיחסו אליהם בעולם הקטן שהוא האדם, שהם המוח והלב, נעלים ג"כ שעוד נמצא בהם רושמי האלהות והרוחניות אשר בה יצר את האדם בצלמו, כי פעולת ההשכלה שיפעל ע"י המוח היא קרובה יותר אל האלהית כי בו צופה כרגע מסוף העולם ועד סופו ומשכיל בעליונים ובתחתונים ומשיג השגות מופשטות מחומר. וכ"ש למ"ש שמרמוז על השגת הנבואה ורוה"ק שמוצד זה הוא קדש קדשים, וגם הפעולות הצומחות מן הלב אשר ממנו תוצאות חיים יושקף בו ענין כמה שבו פועל בבחירה ורצון חפשי מתעוררת אל הטוב ואל הרע, ובידה פלס ומאזני משפט להטות כף המאזנים לרצונו החפשי, וכ"ש למ"ש שכתבתי שמשם שורש התבונה האנושית שעליו רמז בשבעה קני המנורה שגם זה ענין אלהי מלאכיי, ולכן צוה עליהם בצווי מיוחד כבית אחד וכליו, לא כן המחיצה השלישית שידבר עליה עתה שהוא חצר המשכן, שנגדו עולם האופנים והגלגלים בעולם הגדול, וכלי הנפש הטבעית בעולם הקטן, שהם הכבד והאצטומכא ובני מעים, העושים במלאכה ליוזן ולהצמיח גוף האדם בכח הנפש הצומחת, הנם מוגבלים כפי חוקי הטבע שלא תוכל לעשות דבר בבחירה וברצון רק כעין השדה שנפשו הצומחת היא כח טבעי לבד ולא ניכר בה כח רוחני כלל רק הטבע תעשה את מלאכתה בהכרח וכפי חוקי הטבע לבד, וכן הכוכבים והגלגלים בעולם הגדול ילכו וינעו כפי המערכת והטבע אשר נטע בהם יוצרם מבראשית חק נתן ולא יעבור, ע"כ יחד לחצר המשכן והמזבח הנמצא בו, שהוא מגביל נגד האצטומכא וכלי העיכול המיוחדים לנפש הצומחת, סדר מיוחד, כי שם מתחיל עולם ההויה וההפסד שמעכל ושורף ומכלה את כל, פושט צורה ולובש צורה, שכן תראה שבשתי מחיצות הראשונות לא בא בהם נחושת רק כסף וזהב [רק ביריעות עזים שהיו בהם קרסי נחשת כי הם מצד משכא דחויא וסטרא דנחש כמ"ש למעלה], ולא בא נחשת רק בעמודים שבמחיצה המבדלת בין ההיכל והחצר שהיו העמודים מצופים זהב ואדניהם נחשת, כי באשר שם הרקיע המבדיל ביניהם, ע"כ בצד אחד שייך לפנים ויש בו זהב, ובצד האחר שייך לחוץ ורגליו ואדניו שם יש אחיזה לנחשת, כמו שאמר בחיות שרגליהם ככף רגל עגל ונוצצים כעין נחשת קלל, שברגליהם פונים ומניעים את האופנים ששם הוא הנחש כמו שכתבתי בפ"י המרכבה. והנה גם פה צוה תחלה על הכלים ואח"כ על החצר, כמו שנהג במשכן כלים ואח"כ משכן, ולא זכר בין כלי

החצר את הכיור ולא בין כלי ההיכל את מזבח הזהב מטעם שיתבאר אח"ז, ולא נשאר לדבר בחצר רק מן המזבח, ואחר שמחיצה זאת שהוא החצר בא נגד החלוקה שיש באדם מן טרפס הכבד ולמטה ששם כלי הנפש הצומחת כנ"ל, בהכרח היה המזבח נגד האצטומכא וכלים העוזרים לה במלאכת העיכול, שהם יתיכו ויעכלו את הבא בתוכם וישיבוהו לאפר ע"י החום והאש הצפון באצטומכא שהוא אש מן השמים הנמצא שם לשרוף ולהתיך את כל ולהשיב כל חלקיו אל יסודם ושרשם, ודוגמת זה היה שם אש מן השמים במזבח לעכל את כל הנקרב עליו מבע"ח, וכן מצומח במנחות ונסכים, ומדומם במלח, ולעשותו דשן ואפר, והיה מזבח נחשת מצופה על עץ נבוב לוחות וממולא עפר, העץ של לוחות מורה על כח הצומח שהוא מיוחד לנפש הזנה, והנחשת מורה על חלק הנחש אשר עפר לחמו אשר הושת איבה בינו ובין האשה שהוא הגוף והחומר והוא ישופנו עקב כי ממיר ומתיך לחותיו ומחריבו עד ישוב לעפר, והיו בו ארבע קרנות לרמז על ארבעה כחות הראשיות העושים במלאכה שהוא המושך והמחזיק והמעכל והדוחה, והיה חמש אמות ארכו שהם חמשה כלים האומנים במלאכה שהם המסס ובית הכוסות, והקיבה, והמעים שהם מחולקים לשני חלוקות כנודע, וחמש אמות רחבו, כי אחר שנעשה בישול הראשון בהקיבה ישולח המיץ הנברר ממנו אל חמש תעלות. א] שע"י כח הדוחה ישלחהו אל מעי הראשון [הנקרא דודאנוס] ב] ששם מתערב עם עוד מיץ אחר שמעורב בו גם ליחות המרה ועם מיץ [כילוס] ונסנן במסננת דרך עור המעי ויתקבץ לתוך כלי חלב [הנקרא וואשע לאקאטע], ג] משם ישולח אל חדר מיוחד שהוא בגב ואחור הגוף [הנקרא בשם צישטענוס] ד] משם ישולח אל תוך גיד [הנקרא ווינא שויבקלוויס שהוא תחת הצואר], ה] שם יתערב עם הדם ויורד עם הדם דרך גיד אחד אל חלל הלב. ושלוש אמות קומתו כי הדם הצלול יסונן בהכבד והוא מזון לנפש הצומחת, והצלול שבו יעלה אל הלב ויסונן שנית והוא מזון לנפש החיונית, והזך והרוחני שבו יעלה אל המוח והוא מזון לנפש המשכלת, וצוה לעשות סירותיו לדשנו ויעיו ומחתותיו שהם נגד חלקי המעים הנקרא קילון והכרכשתא העשויים להוציא האפר לחוץ והטחול והכליות העשויים לנקות פסולת הדם והמים הרעים אשר בדם, ומזרקותיו הם הכבד שבו מתקבץ הדם והוא מלא דם כמזרקים לפני המזבח. וסך הגידים והעורקים שבכבד מספרם שבעים, ועז"א מזרק אחד כסף שבעים שקל, ובתקוני זהר (תיקון כ"א) שהם לקבל שבעים ממונים, והכבד זורק הדם אל גיד א' [הנקרא ווינא קאבא] וזה הגיד מתחלק לשני חלקים אחד עולה למעלה לזון אברים

העליונים וא' יורד למטה לזון האברים התחתונים, וכן היה במזבח דמים הנתנים למעלה ודמים הנתנים למטה, וצוה לעשות בו מכבר מעשה רשת שכן הבני מעים מחוברים אל עור אחד אשר בו שומן רב הנקרא כנתא כמעשה רשת והוא ג"כ עוזר למלאכת הסינון וההפרדה, וצוה לדבק בו ארבע טבעות נחשת שהם הארבע מרות שבאים מד' יסודות שמשואים על שני בדים כי כל אחד יש בו שתי איכות כנודע:

**ואחר** שהתבאר ענין מזבח הנחשת וכלי בטן העושה במלאכה, נבאר ענין החצר שהוא כדמיון הגוף המקיף וסוכך על אבריו הפנימים, וכבר הודעתך מקצת אברי הגוף המתחסים אל המשכן ואבריו, ונוכל להשלים על ידם גם ענין החצר, אבל מבלי יארך הענין ראיתי כי נוכל לצייר כלל המשכן והחצר שיגביל אל כלל גוף האדם ורמ"ח אבריו ושם"ה גידיו בדרך קצרה. הנה כבר בארתי בספר שירי הנפש [בפסוק הנה מטתו שלשלמה ששים גבורים סביב לה] שגוף האדם שהוא מטת שלמה יש ששים גבורים שהם מסבבים את הנפש ושומרים אותה להסגר בתוכו, שהם רמ"ח אברים שנחלקים לששים ששים סביב, כי שני פעמים ששים הם אברים חיצונים לגמרי כמו שחושב במשנה ט' פ"א דאהלות שלשים בפסת הרגל מכאן ומכאן ושלשים בפסת היד מכאן ומכאן, וששים אברים הם פנימים יותר ובכל זה הם חיצונים בערך שאחריהם והם עשרה בקורסל שנים בשוק חמשה בארכובה אחד בירך שלשה בקטלית שנים בקנה שנים במרפק אחד בזרוע ארבע בכתף ס"ה שלשים מכאן וכן בצד השני ס"ה ששים, וששים ושמונה אברים הם עקר בנין הגוף והם כ"ב צלעות (משני הצדדים) י"ח חוליות השדרה תשע בראש שמונה בצואר ששה במפתח הלב וה' בנקביו, ומסתברא שאברי המשכן וחלקיו ירמזו על ששים ושמונה העקרים, וחלקי החצר ואבריו שהם אחריו במדרגה ירמזו אל האברים שאינם עקרים כ"כ, נגד ששים ושמונה אברים העקרים היו במשכן מ"ח קרשים, ושני קרשי מקצוע דרומית מערבית צפונית מערבית שכ"א נחשב לשנים כי שייך לצד מערב ולצד שאצלו (כנ"ל למעלה) הם נ' קרשים, ותשעה עמודים (ארבעה שתחת הפרוכת וחמשה שתחת המסך), ותשעה בריחים שכל צד מוברח מקצה לקצה משלשה בריחים, הם ששים ושמונה אברים העקרים, ובחצר היו ששים עמודים סביב נגד ששים האברים הבלתי עקרים כ"כ, ונגד ששים פרקי הידים וששים פרקי הרגלים שהם אברים קטנים ובלתי עקרים היו חמשים קרסי זהב ביריעות התחתונות, וששים ותשעה ווי העמודים שהיו ג"כ מזהב שנמצאו בעמודי החצר והמשכן, וה' אחד משלים האחד החסר הרי יש רמ"ח

אברים, [וקרסי נחשת לא בא בחשבון כי הם מצד הנחש כנ"ל], ונגד השם"ה גידים שנמצאו ביניהם גידים קשים וגדולים וגידים קטנים, היו במשכן ובחצר קס"ד אדנים, ושני פעמים מאה לולאות בשני מיני היריעות, הרי שם"ד, וה' אחד משלים החשבון של אחד החסר לרמ"ח וא' החסר לשם"ה, והקלעים הסובבים את החצר היו פ"ר אמה שעם האחד הכולל אותם בגי' אפר להורות כי האדם עפר ואפר, ובעולם הגדול שולט סנדלפון על עולם העשיה, שמספרו פ"ר נגד פ"ר דינים של אותיות מנצפ"ך השולטים בו, ונקרא שר היער [כמ"ש האר"י ז"ל על אז ירננו כל עצי יער] כי עולם זה הוא נגד נפש הצומחת ועצי יער, ובעולם היצירה שולט מט"ט שמספרו רי"ו כמנין אריה שלכן נחקק על קיר ההיכל אריות סביב בבנין יחזקאל, וזה נרמז בקרשי המשכן, שהיה לכל קרש ארבע טבעות, שעולה למו"ח קרשים קצ"ב וכל שני קרשים היו משולבות אשה אל אחותה הרי כ"ד חבורים ס"ה רי"ו, ועז"א במוד' שהוקם עם המשכן משכן של מט"ט וכנגדו בעולם הכסא שהוא נגד קה"ק שם ע"ב שעולה ג"כ עם ג' אותיות של כל שם למספר רי"ו, וכשהיו ישראל זכאים היה האש של מעלה רובץ כארי. ור"ל שבא מעולם היצירה מט"ט, וכשלא היו זכאים היה רובץ ככלב, ר"ל שבא מלמטה מעולם העשיה ששם שולט שם ב"ן גי' חלב שהוא חלב דקדושה, והכלבים אומרים בשירתם בואו נשתחוה ונכרעה ונברכה לפני ה' עושונו כי הם מעולם העשיה, ובוה העולם שולט החיים והמות, החיים בא מאליהו בגי' ב"ן שנמצא בעולם העשיה ונכרת עמו ברית החיים והשלום, וכשאליהו בא לעיר כלבים שוחקים, והמות בא מצד הרע שגובר בזה העולם, שאז תסתלק הקדושה וכלבים בוכים, כי אזי שולטים כלבים רעים עזי נפש לא ידעו שבעה מצד הסטרא אחרא, ומה שלא הזכיר בין כלי המשכן את מזבח הקטרת, ובין כלי החצר את הכיור וכתבם לבסוף אחר צווי החינוך בסוף פ' תצוה ובראש פ' תשא. כי כלים האלה לא היה כלי כנגדה באדם ובעולם, כי בחלק החוה לא נמצא רק הלב והריאה שנגדם היה השלחן והמנורה, ובחלק הבטן לא נמצא רק כלי העיכול שנרמזו כולם במזבח העולה לא כלי הטהרה והרחיצה שנרמזו בכיור, ושני כלים האלה באו לציין הענין שנעשה ע"י קדושת ישראל ועבודתם שמעלים ריח ניחוח וקטורת סמים לעולמות העליונים, ומורידים משם השפע והברכה והקדושה ממקור מים חיים לעולמות התחתונים כמו שיתבאר שם במקומו לכן אין להם ענין פה, רק אחר שגמר כל הענינים וצוה על דבר החינוך והתחלת העבודה שאז יוכנו כלים האלה, אשר מלאכי אלהים הקדושה והברכה עולם ויורדים בם, ואי"ה במקומם יתבאר זה בפרטות:

❁ רמזי בגדי הקודש ❁

**כבר** אמרנו שכמו שילבש הגוף החיצוני שהוא לבוש אל הנפש מלבושיו החיצונים, כן תתלבש הנפש הפנימית את מלבושיה הפנימים ותתעטף בהם, וכמו שנקראו הלבושים החיצונים בשם מו, שעשויים למדת האדם, כן מלבושי הנפש נקראים בשם מדות, שמדות האדם ותכונותיו ילבישו את הנפש ועל ידם יתראה כחותיה ועלילותיה, וכאשר צוה על מלבושי הכהנים החיצונים היה עקר הכונה להורותם דעת איך ילבישו את נפשם טוב המדות והתכונות לטהרה ולקדושה, ואחז"ל (זבחים דף פ"ה, ערכין דף ט"ז) כתונת מכפרת על ש"ד, מכנסים מכפרים על ג"ע, מצנפת מכפרת על גסי הרוח, אבנט מכפר על הרהור הלב, חשן מכפר על הדינים, אפוד מכפר על ע"ז, מעיל מכפר על לה"ר, ציץ מכפר על עזי פנים, ובאורם נראה אור בהיר על מלבושי הנפש כסדר לבישתן: הנה המלבושים הראשונים שבהם תתכסה הנפש מצד שהיא נפש הבהמית, הם כח התאוני וכח הכעסני, ובאו המכנסים להזכירו להלביש לבנים לעצור כח התאוני לכסות בשר ערוה, והכתונת שהוא ג"כ מלבוש תחתון יזכיר לעצור בעד כח הכעסני שממנו בא ש"ד, ורמז לזה מ"ש ויטבלו את הכתונת בדם, שטבלו אז כתנתם הפנימי בדם הכעס והנקמה מכח הכעסני שגבר בהם, וידוע שציורי הנפש רובם נוטה לרע, והם טבועים בעומק הנפש, ועת יעלו אל הלב יחשוב מחשבות לרע שעז"א שמורה זאת לעולם ליצר מחשבות לבב עמך, שהם ציורי המחשבות העולים מעומק הנפש אל הלב, וע"ז רמז באבנט שחגר בעד הלב להשקיע ציורים הרעים בעומק תהום הנפש, וע"כ היה ארכו ל"ב אמה כמנין לב, והיה מעשה רוקם שמורה על הציורים שנעשו בו, ועז"א שאבנט מכפר על הרהור הלב, ואמרו הקנאה והתאוה והכבוד מוציאים את האדם מן העולם, ואחר שיטהר נפשו מן הקנאה המעוררת כח הכעסני, והתאוה של כח התאוני, צריך גם להשפיל מדת הגואה שהוא שורש לבקשת הכבוד, ע"ז בא המצנפת לכסות ראשו מפני אימת השכינה שלמעלה מראשו, כמ"ש כסי ראשך כי היכי דתהוי עלך אימתא דמורך, שאם יחשוב שה' וכל קדושו עמו למעלה מראשו ילבש ענוה ויהיה כעפר ואפר נגד כבוד המלך, וע"ז היה המצנפת ט"ז אמה, שהמרכבה שלמעלה מראשו הם ד' חיות בעלות ד' פנים שהם ט"ז, ומצנפת של כה"ג ארוך יותר, כי לפי גדולתו צריך להכניע יותר בהכירו יותר גדולת בוראו ושפלות עצמו, וז"ש שמצנפת מכפרת על גסי הרוח, ומלבושים האלה שוים בכה"ג



ובכ"ה, כי הם מלבושי הנפש הבהמית שכל בני אדם שוים בהם, אולם הכהן הגדול מאחזו היו לו עוד ארבעה מלבושים להלביש את נפש הדברית והמשכלת, שהראשון הוא שישמור את דבורו ומוצא שפתיו בל ידבר רק בתורה ויראת ה' ומצותיו, ולא ירבה בשיחה בטלה וכ"ש לה"ר ורכילות וכדומה, וע"ז לבש את המעיל שהיה מלבוש עליון מיוחד לנכבדים כמו שהדבור מיוחד לכבוד הנפש המעולה מנפש הבהמה וצוה שיהיה שפה לפיו סביב לא יקרע, שלא יקרע את פיו לדבר דבר חול, כי ה' הקיף על הדבור שני חומות ושפה סביב לפיו כמ"ש חז"ל, וכ"ש שלא ידבר לה"ר רק ונשמע קולו בבואו אל הקדש, שאז ידבר בתורה ובמצות ה' ויקשקש בפעמון, וע"כ באו הפעמונים בתוך הרמונים, שהרמון יש לו תרי"ג גרעינים, ומצייר התרי"ג מצות כמ"ש בס' שירי הנפש שכ"מ שבא שם רמונים בשיר המקודש מורה על התרי"ג, שהקול ראוי שימצא רק בבואו אל הקדש ורק בתוך הרמונים, בתורת ה' ומצותיו, ועז"א שהמעיל מכפר על לה"ר, ועל המעיל לבש את האפוד ואת החשן, שהאפוד היה מלבוש מיוחד לעז"ז כנודע, וכנגדם היה מלבוש מיוחד לעובדי ה' אחד, שבו היו נכרים המיוחדים לעבודה, ולציין איך עובדי ה' מיוחדים את שמו ביחוד השלם היו שמות ב"י כתובים על אבני האפוד, כ"ה על אבן זה וכ"ה על אבן השני, שמזכיר כ"ה אותיות של שמע וכ"ה אותיות של בשכמל"ו, כמ"ש חז"ל שיעקב בקש לגלות קץ הימין ונסתלקה הימנו שכינה אמר שמא יש בלבכם מחלוקת אמרו שמע ישראל וכו' כשם שאין בלבך אלא אחד כך אין בלבנו אלא אחד, פתח הזקן ואמר בשכמל"ו, ששמע הוא יחוד ה' מצד עצמו שאין עוד מלבדו, ובשכמל"ו הוא יחוד ה' המתפשט בכל העולמות עד שהוא מלך על כולם, שיחוד זה לא נעשה בעה"ז, וע"ז תקנו לאמרו בחשאי, רק לעתיד והיה ה' למלך על כל הארץ שאז יהיה ה' אחד ושמנו אחד, שמע הוא ה' אחד, והם ששה משמותם הכתובים באבן א', ובשכמל"ו הוא שמנו אחד והם כ"ה אותיות השניים, והם אבני זכרון לבני ישראל שהם התחילו ביחוד הזה בימי יעקב, ונשא אהרן את שמותם ליחד את ה' תמיד ע"י עבודתו בקדש, וע"כ אמרו שהאפוד מכפר על עז"ז, והנה אמר אתה אחד ושמך אחד ומי כעמך ישראל גוי אחד, ואחר שיחדו שני יחודים הנז' היה צריך ליחד היחוד השלישי של אחדות ישראל, וכמו שפרשתי עמ"ש ואהרן וחור תמכו בידי מזה אחד ומזה אחד שאהרן היה עסקו ליחד אגודת ישראל, ואמר ירושלים הבנויה כעיר שחבורה לה יחדו ששם עלו שבטים שבטי יה וכו' שהוא יחוד ה' אחד ושמנו אחד, כי שמה ישבו כסאות למשפט שהוא יחוד ישראל, שנעשה ע"י שנמצא ביניהם

משפט להסיר כל ריב וכל נגע המפריד אגודתם, וע"ז היה מורה חשן המשפט שנשא אהרן על לבו, כי הכ"ג היה השופט הראשי, וראש הסנהדרין, ואהרן היה עסקו אוהב שלום ורודף שלום שזה נעשה ע"י משפט כמ"ש אמת ומשפט שלום שפטו בשעריכם, והיה לו לב להבין לשמוע משפט ונשא את משפט בני" על לבו, וכבר כתב בת"י שע"י התומים ידע לכוין אמתת המשפט ברוה"ק. לכן נחרתו על החשן שמות ב"י להורות על אחדותם ע"י אהרן. ונכתב עמהם ג"כ שמות האבות ושבטי ישורון שהיה ע"ב תבות כנגד הסנהדרין שהיו שבעים ומשה ע"ג וה' בקרב אלהים ישפוט. והיו ששה אותיות בכל אבן כי צרפו שמות האבות ומלות שבטי ישורון להשלים ששה אותיות בכל אבן כמ"ש ה"ר בחיי באורך שמכל שבט נבחרו ששה אנשים אל הזקנים כמ"ש על וישארו שני אנשים במחנה, נגד שש מעלות לכסא שהם שש מצות שנצטוו בענין המשפט, והיה צריך לחבר החשן אל האפוד שיתחבר יחוד ישראל גוי אחד בארץ אל יחוד ה' אחד ושמו אחד, ולא יזח החשן מעל האפוד, להיות חבור עצבים אפרים, ועז"א שהחשן מכפר על הדינים, ובהיות הכהן המשיח קרוב לאלהיו ומלבד מה שמצייר לעצמו ע"י המצנפת שהשכינה למעלה מראשו להסיר גסות הרוח שזה ילבש גם כהן הדיוט, צריך לצייר לו ששכינת ה' נגד פניו כמ"ש שויתי ה' לנגדי תמיד, כי כפי קרבתו אל האלהים יהיה קרבת ה' אליו, ומציור הזה יכנס בלבו הבושה שיבוש ויכלם מפני המלך הגדול העומד עליו ורואה במעשיו ויירא אף מלהרהר הרהור של דופי כי זה עזות גדול לפני המלך הגדול הצופה נסתרו כמ"ש הרמ"א בתחלת הש"ע, וכמ"ש חז"ל בעבור תהיה יראתו על פניכם זו הבושה, לכן לבש על מצחו את הציץ שעליו שם כתוב, שישוה ה' לנגדו תמיד ולא יעז פנים למרות פיו, והיה אל מול פני המצנפת כי שניהם מורים ענין אחד שכינת ה' על ראשו ונגד פניו, ועז"א שהציץ מכפר על עזות פנים, ובזה לבש הוד והדר בנפשו כמ"ש כהניך ילבשו צדק וקדש הוא ובגדיו ובגדי בניו אתו:

### ❦ רמזי מזבח הקטרת והכיוור ❦

**כבר** בארנו ברמזי המשכן שמה שלא הזכיר בין כלי ההיכל את מזבח הקטורת ובין כלי החצר את הכיוור, והניח מלהזכירם עד סוף כל הענינים, שהוא מפני ששני כלים

האלה לא היו כלים כנגדם באדם ובעולם, כי בחלק החזה לא נמצא רק הלב והריאה שנגדם היה בהיכל השולחן והמנורה לא יותר, ומזבח הקטורת אין כלי מקביל לו, שלכן אינו מעכב, והלכה דמזבח שנעקר מקטירין קטורת במקומו, [רמב"ם ה' תו"מ פ"ג] משא"כ במזבח העולה שאפי' פגם פוסל בו, וכן יתר הכלים המקודשים, וכן בחלק הבטן לא נמצא כלי מתיחס עם הכיור, וע"כ גם הוא אינו מעכב בדיעבד שאם קדש מאחד מכלי השרת כשר [רמב"ם פ"ה מה' ביאת המקדש ה' י'] ושני כלים האלה באו לציין הענין שנעשה בבית הנבחר ע"י קדושת ישראל ועבודתם, שזה אין לו מקום רק אחר שנגמר המשכן וכל כליו והוכנו הכהנים בבגדי הקדש וחנכו את המשכן בעבודה, לכן באו לבסוף, ומזבח הקטורת מציין את הריח והרוחניות שעולה מלמטה למעלה וקושר כל העולמות ע"י מעשה העבודה, שכמו שע"י האכילה תשכן הנשמה הרוחנית בגויה, שהדם המזוקק העולה מן הכבד אל הלב יעשה שם משכן לנפש החיונית והריח והרוחני העולה מן הלב למעלה ע"י פעולת הלב והריאה לטהר את הרוח ולהעלותו אל המוח יעשה שם מכוון לנפש המושכלת, ועל ידה ישכנו שמה המדרגות העליונות שנקראו בשם חיה ויחידה, כן בעלות עשן הקרבנות ממזבח העולה יפרד ממנו הרוחניות העולה היא למעלה ותשכון בהיכל הקדש, וע"י עבודת הלב וטהרתו יוקטר שם קטורת סמים מור ולבונה שהם החלקים המריחים המתפרדים מן הצומח המיוחס ללבונה, ר"ל הרוחניות מנפש הצומחת והחלקים המריחים מן הדם שהיא הנפש החיונית שזה נקרא מור שהוא דם המריח מחיה שבהודו דהיינו הרוחניות של נפש החיונית, כמו"ש (שה"ש ד') אלך לי אל הר המור ואל גבעת לבונה [וכמו שבארתי בפ' שירי הנפש שכ"מ שנוכר מור ולבונה בשיר המקודש מרמו על זה] והיא עולה משם אל קדשי קדשים להיות מעון לכסא אלהים ושכינת עוזו כאשר יעלה הרוחניות מן הלב אל המוח להשכין שם הנשמה האלהית, לכן עמד מזבח הקטורת בין השולחן והמנורה לצד מזרח, להיות קרוב בצד אחד אל מזבח העולה להפריד את הריח והרוחניות מעשן ענן הקרבנות, ובצד אחד עמד לפני ה' מכוון נגד ארון הברית להעלות ענן הקטורת לפני ה' למעלה למעלה בין כנפי הכרובים ששם האלהות המתיחס לנפשות הנקראות בשם חיה ויחידה, וע"כ מזבח זה היה אמתים קומתו, כי ממנו ולמעלה לא יש רק שתי קומות שהם הלב והמוח, לא כמזבח העולה שממנו ולמעלה ג' קומות הכבד והלב והמוח שלכן שלש אמות קומתו, והקטרת היה נקטר בעת הדלקת והטבת הנרות, כי באשר אין לזה כלי מיוחד רק הפעולה שנעשה ע"י כנפי הריאה על כנפי רוח ורוחניות

שמתיחס להדלקת הנרות כנ"ל, ובאשר סגולת הקטרת לעצור המגפה, הסמיך לו ענין השקלים שבאו ג"כ לעצור המגפה כמו שית', ואח"ז צוה על הכיור שהוא המרמז על הורדת שפע הקדושה והטהרה והברכה ממקור מים חיים מלמעלה למטה שאח"כ על ידי עלית קיטור הקטרת בסוד מים נוקבין מלמטה למעלה יזלו מים מדליו מצינורות העליונות מלמעלה למטה מהים שעשה שלמה שעמד על י"ב בקר, והוא הים העליון שאליו ילכו כל הנחלים, שתחתיו שנים עשר מחנות קדושים שלשה לכל רוח כנודע, ונגדו יצק אלישע ע"י אליהו ג' פעמים ארבעה כדים מים ונתמלאה התעלה, ובן קטין עשה י"ב דדים לכיור שירחצו י"ב כהנים, נגד שנים עשר מלאכים המושכים מי השפע מן הים העליון, ועקרם הם ארבעה, שלשה לכל רוח וע"כ מצות התורה שירחצו ממנו ארבעה כהנים בבת אחת, וכל זה לא התחיל עד אחר החינוך ובאו מפורשים בסוף המעשים בחכמה ובדעת:

## רבינו בעל התניא זיע"א

### ספר תורה אור פרשת תרומה\*

**מי יתנד כאח לי וגו'.** זהו בקשת כנס"י להקב"ה על זמן הגלות שבזמן שבהמ"ק הי' קיים נקראו ישראל אחים למקום כמו"ש למען אחי ורעי כו' וכתב אח"כ למען בית ה' אלקינו כלומר אימתי נק' אחים בזמן שבהמ"ק קיים ולפיכך מבקשת עכשיו מי יתנד כאח לי כו'. והענין דהנה בכרובים שהיו בבהמ"ק כתיב ופניהם איש אל אחיו. והנה כתיב ועשית שנים כרובים כו' כרוב א' מקצה מזה כו'. וענין הכרובים יובן ע"פ מ"ש רז"ל (חגיגה י"ג ב) היינו פני כרוב היינו פני אדם אפי רברבי ואפי זוטרי. דהנה כתיב ועל דמות הכסא דמו' כמראה אדם וצ"ל שהרי אין לו דמות הגוף. אך הענין שהתורה נק' אדם כמו"ש זאת התורה אדם וכתב וזאת תורת האדם. והפי' הוא כי הנה ארז"ל כל התורה כולה שמותיו של הקב"ה ובזהר נק' הע"ס רזא דשמא קדישא. והענין שהוא עד"מ כמו שם האדם שנק' אברהם או יעקב עד"מ הרי אין זה נוגע למהותו ועצמותו שעצמותו ומהותו של האדם הוא השכל ומדות שלו שהן שייכים בו גם כשהוא בפ"ע משא"כ שמו אינו צריך לו כשהוא לעצמו ואינו אלא בחי' חיצונית שלו שע"ז פונה לקוראו בשמו. כך לגבי א"ס ב"ה אפי' הח"ע ואצ"ל המדות עליונות אינן ערך כלל למהותו ועצמותו ית' שמהו"ע ית' מרומם ומתנשא מגדר בחי' חכמה והתהוות ע"ס נק' רזא דשמא קדישא שהוא רק בחי' הארה בעלמא שאינו נוגע להעצמות. והנה כתיב הוי"ה בחכ' היינו שגילוי הארה זו שהוא בחי' שם הוי' כמו"ש אני הוי"ה הוא שמי הוא בבחי' חכמה וע"י החכמה נמשך אא"ס ב"ה בכל הט"ס וכמ"ש הטעם בתני' (פל"ה בהג"ה) ולכן נק' החכ' אדם ונק' אדם הראשון ובזהר נק' אדם קדמאה כי ראשית חכמה כתי' (וכמש"ל פ' יתרו בד"ה להבין ענין האבות) כי הוא כמו עד"מ בהתפשטו' והמשכת אור וחיות מהנשמה בגוף שגילוי כללות החיות הנמשך מהנשמה מאיר ומתלבש במוחין שבראש וע"י המוחין נמשך אח"כ הארה לכל אבר כפי מזגו ותכונתו השייך לו וכמבואר בתני' (פנ"א) נמצא המוחין הם כללות החיות של האדם כך הוא עד"מ למעלה שגילוי כללות האור מא"ס ב"ה נמשך ומתלבש בחכמה וע"י

החכמה נמשך ומתלבש האור בכל הט"ס (ומזה יובן מש"ל פ' יתרו בד"ה זכור דאיהו וחיויה חד קאי על התלבשות אא"ס בבחי' חכמה משא"כ התלבשותן במדות נק' איהו וגרמוהי חד) וע"כ אורייתא דמחכמה נפקת נק' אדם (ועמ"ש על הזהר ר"פ תולדות (קל"ד ב) ובספר הדרת מלך (דע"ט ב') ורמ"ח מ"ע הם רמ"ח האברים ושס"ה ל"ת שס"ה גידים וגדול תלמוד שמביא לידי מעש' כי מהמוחין נמשך האור לכל אבר כנ"ל) וזהו אורייתא מתקשראה בקוב"ה. והנה בחי' אדם זה נק' אדם הגדול ואפי' רברבי כי חכ' עלאה הוא בחי' א"ס וכמ"ש ולתבונתו אין חקר שהוא היודע והוא הדעה כו' (ועיין בר"ח פ"א משער היראה הגדול מורה על גדלות התפשטות האור בבחי' א"ס כו'):

**אך** זהו התורה כמו שהיא למעלה וכדי להיות המשכה מבחי' ח"ע להתלבש בתורה דבריאה (שהיא התורה שלפנינו כי תלמוד בבריאה כו') צ"ל ע"י צמצום. וזהו שארז"ל צמצם שכניתו בין בדי ארון. כי מפני שמשם הקול מדבר למשה הוא ע"י שצמצם כו' ובחי' זו נק' כרוב אפי' זוטרי בחי' אדם הקטן כמשל הקטן שהגילוי במוחין שלו מצומצם יותר מבאדם הגדול. וזהו כרוב א' מקצה מזה שהוא המשכה מלמעלה למטה (וכמ"ש מקצה השמים מוצאו כו'. ושמש היינו בחי' תורה ע' בזהר תרומה קל"ז) להיות מקור ושרש להמשכת האור בבי"ע. וכרוב א' מקצה מזה הוא כדי להיות ירידה זו הוא ע"י אתעדל"ת בק"ש למסור נפשו בא' ואהבת. והיינו ע"י שמע ישראל להתבונן איך הוי' אחד אני הוי' לא שניתי רק שאמר והי' העולם כי הוא צוה ונבראו כו' וכולא קמי' כלא חשיב. ולכן ע"י התבוננות זו יבא למס"נ להיות ועמך לא חפצתי. ולכן נק' כנס"י כלה לשון כלות הנפש ממטה למעלה. וזהו בחי' הכרוב מקצה מזה לעלות מבי"ע ליכלל באוא"ס לאסתכלא ביקרא דמלכא. וזהו עינינו נשואות אל ה' (ונק' שמור לנוק' עמש"ל בד"ה זכור את יום כו'). ועי"ז כמים הפנים נמשך מלמעלה ג"כ עיני ה' אלקיך בה כו'. וזהו ועשית שנים כרבים כו' (ועמ"ש ע"פ שיר השירים מענין פי' חתן וכלה וע"פ לבבתי. ועיין בזהר פ' בלק דקפ"ז ענין דאזעירת גרמה כו') מן הכפרת תעשו את הכרבים הוא בחינת סוכ"ע שמקיף לשניהם בשוה (וכמ"ש"ל שאא"ס ב"ה למעלה מעל' אפי' מבחי' ח"ע וכ"ש מבחי' כרובים ואפי' זוטרי. ועמ"ש ע"פ כי על כבוד חופה ענין ב' בחי' כבוד והחופה ומקיף שעליהם. וזהו ענין ב' הכרובים והכפרת):

**והנה** כתיב והיו הכרבים פרשי כנפים למעלה כו' ואית' בזהר פ' אחרי (דנ"ט ע"א) ובויהי (דרכ"ח סע"ב) תלת זימנין ביומא כו' אינון מגרמייהו סלקין גדפייהו כו'. ופי' הרמ"ז

שם דהיינו בשעת ג' תפלות שבכל יום דהיינו שבכל עת התפלה מג' תפלות הנ"ל הם עולים מבי"ע למעלה באצי' וזהו סלקין גדפייהו שהוא ע"י התעוררות האהבה ויראה שבישראל שאהוי"ר נק' גדפין ופרחא לעילא (ועמ"ש הרמ"ז פ' אחרי שם מענין בכנפיהם ועיין בזהר פ' בלק (דר"ד ע"ב) נהורא קדמאה כו' כנפים עלאין ונהורא קדמאה הוא רב חסד. ובעבודת ה' היא האהבה רבה שלמעלה מהשכל. ועמ"ש"ל פ' יתרו בענין האבות הן הן המרכבה וזהו ענין שהכרובי' סוככים בכנפיהם על הכפרת שבו הלוחות והתורה) ואז נקראים אדם הגדול ואפי' רברבי כיון שעולי' לאצי' אשר איהו וחיוהי וגרמוהי חד בהון ולכן תפלה הוא ל' חבור כמו נפתולי' נפתלתי. ובלשון המשנה התופל כלי חרס שמתחברים במקורם שבעולם האצי'. וכן בעבודת ה' היא התקשרות ודבקות הנפש בשרשה (וכמ"ש בד"ה יונתי) ולכן יש להכרובים כנפים לעופף למעלה לאצי' כו' ועי"ז פניהם איש אל אחיו ששם הם מיוחדים פכ"פ וכמו במ"ת דכתי' פכ"פ דבר ה' (ע' ענין זה בד"ה ואהי' אצלו אמון) ולכן נק' אחים וזהו למען אחי ורעי אדברה נא שלום. שלום היינו חבור והתקשרות ב' הכרובים כו' (ועמ"ש הרמ"ז פ' אחרי על הזהר (דנ"ט ע"ב) והנה נקראים אחים כו' דהיינו שכנס"י מקבלת מוחין מחו"ב עלאין שהם בחי' אדם הגדול כנ"ל שלא ע"י התלבשות בבחינת כרוב וזעיר אנפין כו'. ועיין בע"ה שער ל"ה פ"ב המדרגה הששית כו'. ולכן היו אז חכמים גדולים ונבואה ורוה"ק בישראל):

**אבל** משחרב בהמ"ק ונגנזו הכרובי' (שנסתלקה בחי' ההארה מאצי' הנק' אפי' זוטרי שהי' מאיר למטה ממש בעשי' לשרשו ומקורו באצילות וז"ש בגמ' (ר"ה דל"א) ומכרוב לכרוב כו') ולכן זאת היא בקשת כנס"י מי יתנד כאח לי כמו שהי' בזמן בהמ"ק שהיו בבחי' אחים וגם פניהם איש אל אחיו. והיינו ע"י עסק התורה. וכמארז"ל משחרב בהמ"ק אין לו להקב"ה אלא ד' אמות של הלכה. (עיין תניא פנ"ג ועמ"ש"ל בד"ה רני ושמחי מענין פי' לא זו מחבכה עד שקראה אחותי) וזהו יונק שדי אמי שהוא בחי' תושבע"פ שהוא בחינת גילוי חכמתו ורצונו ית' ממש (והרי א"כ האדם המשיג ההלכה תופס ומשיג חכמתו ית' ממש אשר הוא היודע והוא הדעה כו'. לכן נק' עי"ז בחי' אחים שמקבלים שניהם ממקור א' שהוא מבחינת חו"ב עלאין דכמו שז"א מקבל מוחין מאו"א. כך העוסק בתורה משיג בחינת חכמתו ובינתו ית'). וזהו שנק' התורה חלב כמ"ש לנו שברו כו' יין וחלב. כמו שעד"מ הולד בלידתו הוא בתכלית הקטנות ועי' יניקתו חלב האם מתגדלים אבריו וגם נשלמו בו מוחין דיניקה. שלכן מתחיל לדבר ולילך כו'. וכך הנשמות קודם בואן לעוה"ז היו תחלה בבחי' עבור בבחינת מלכות אימא תתאה וזהו חי' ה' אשר עמדתי לפניו וירידת הנשמה משם בבי"ע להתלבש בגוף נק' בשם לידה. וזהו אני היום

ילדתיך והתורה שלומד בעוה"ז נק' חלב שמגדיל בחי' רמ"ח אברי הנשמה שהם ט"ס טפ"ט כו' כמ"ש ע"פ חכלילי כו') ולכן אמרו רז"ל אשרי מי שבא לכאן ותלמודו בידו שעיי"ז נעשית הנשמה בבחי' גידול יותר במעלה הרבה מכמו שהיתה תחלה בירידתה שנק' בשם לידה שע"י שינק משדי אמו הוא בחינת ותלמודו בידו נעשה בה הגדלה הרבה כו' (ועמ"ש ע"פ בהר סיני מענין פי' ותלמודו בידו):

**אך** להבין איך שייך למעלה בהקב"ה להיות כאח יונק כביכול מבחי' עסק התורה של האדם למטה. אך הענין כמ"ש רועה ישראל. וכתוב אחותי רעיתי פי' פרנסתי. ישראל מפרנסין לאביהם שבשמים דכמו שהלחם פעולתו לחבר הנשמה עם הגוף. כך ענין פרנסה למעלה להמשיך גלוי אוא"ס ב"ה בתוך ע"ס דאצי' שנק' בשם גופין שאפי' ח"ע אין ערוך כלל לא"ס ב"ה ושיהיה נמשך ומתלבש בהם הוא ע"י עסק התורה למטה. וז"ש הנה אלקיננו זה קוינו לו פי' שאנו המשכנו אותו בבחי' קוין דהיינו התלבשות האור בע"ס הנחלקים לג' קוין חסד דרועא ימינא כו' וכנגדם ג' בחי' תורה ועבודה וגמ"ח. ולעתיד יתגלו כל ההמשכות לכן ואמר ביום ההוא הנה כו'. אך מה שנאמר יונק שדי אמי דוקא שהוא בחי' תושבע"פ כי הנה תושב"כ נק' מוסר אביך ותושבע"פ נק' תורת אמך (כמבואר בד"ה ביום השמיני עצרת) כי בתורה שבכתב הכל ברמז בעלמ'. וכמו שהאב מזריע טפה כו' ועיקר גידול הוולד הוא בבטן האם. כך גילוי פרטי ההלכות על בוריין הוא בתושבע"פ והיינו דאורייתא תושב"כ מחכ' נפקת הנק' אבא. ותושבע"פ הוא בחי' בינה הנקרא אמא. והנה עיקר התגלות התענוג מהשכל הוא בבינה כשמבין הדבר על בוריו וכמ"ש בזהר ע"פ ועבד הלוי הוא (ובע"ח שהתגלות עתיק הוא בבינה ועמ"ש פ' לך לך גבי ה' דאברהם ובפ' ורא ע"פ לכן אמר) דא עתיקא כו' וזהו שנאמר יונק שדי אמי דוקא (שהחלב הוא משעשע הולד ומענגו) ועי"ז נמשך ממנו ית' גילוי התענוג בג"ע להיות נהנים מזיו כו' וקוב"ה אתא לאשתעשע עם צדיקייא בג"ע והכל ע"י עסק התורה. וכמארז"ל כל השונה הלכות בכ"י מובטח לו שהוא בן עוה"ב וכמבואר באריכות באגה"ק בד"ה א"ח עט"ב:

**אמצאך** בחוץ קאי על בעלי עסקים אע"פ שא"א להם לעסוק בתורה תמיד שיהיו בבחי' יונק שדי אמי ע"י ד' אמות של הלכה מ"מ עליהם נאמר דמ"מ אמצאך בחוץ ג"כ. (להיות ג"כ בבחי' כאח לי כו' כדלקמן). והענין דהנה מצינו בהקב"ה נאמר ג"כ לשון קונה כמ"ש קונה שמים וארץ. וארז"ל חמשה קנינים קנה הקב"ה. דהנה כתיב ששת ימים עשה



ה' את השמים ואת הארץ וביום השביעי שבת. וכל שבת נק' יום השביעי. שבת להוי'. ולכאורה איך שייך לקרות שבתות דעכשיו יום השביעי שהרי כבר עברו רבבות ימים מיום בריאת העולם עד שבתות אלו ואיך יקרא השבת יום השביעי. אך כי ששת ימים הם ששה מדות עליונות שבהם ועל ידן היו התהוות העולמות יום ראשון יהי אור בחי' החסד כו' ואח"כ ביום השבת הוא עליותם לשרשם ומקורם למעלה מעלה. וכך הוא ג"כ בכל שבת ושבת שבששת ימי המעשה הוא ירידת המדות בבי"ע לברר כו'. ואח"כ ביום השבת הוא עליותם ועליות העולמות שהעלייה דוקא ביום ומדה השביעית שהיא בחי' המל' (עיין פע"ח שער א' פרק ז' כי העלייה צריך להיות התחלה מלמטה כמו שמגביהים הבנין שמגביהי' מלמטה ועי"ז ממילא מתעלה כולו כו'. ועוד כי נעוץ סב"ת אני ראשון ואני אחרון כו'). וזהו ויכלו השמים כו' לשון כלתה נפשי לכה דודי לקראת כלה כו' בואי כלה כו' ולכן אומרים בברכה דמעין שבע דמעלי שבתא קונה שמים וארץ. כי הנה עליות העולמות בשבת וכל מה שנתברר בששת ימי המעשה עולה ליכלל למעלה בשבת זהו כמשל הקנין שהלוקח נותן תחלה כסף להמוכר ועי"ז מקבל אח"כ החפץ שקונה לרשותו. כך ע"י ירידת המדות עליונות בששת ימי המעשה לברר ניצוצים עי"ז נעשה המשכ' והעלי' בשבת מטורי דפרודא לרה"י יחידו ש"ע. וזהו ענין הקנין של הקב"ה. ועד"ז ג"כ ענין גלות ישראל במצרים ובכל הוא ג"כ שע"ז מתעלים הנצוצות שנפלו שמה והן הן נשמות ר"ע ר"מ עובדיה (ועמש"ל בפ' בשלח פרעה). ועד"ז נאמר בק"ש ואספת דגנג כו' לאספ' לבחי' אחד ואהבת דהיינו שעוסק במו"מ לפרנס את עצמו וביתו שזהו ירידה אך עי"ז נעשה אח"כ עלייה כשמתפלל בכח האכילה ואו' אחד ואהבת ולמס"נ באחד ולכן נק' התפלה עולת תמיד עליית הנצוצות למעלה כו' וכל תפלות החול מתעלים בתפלת השבת:

**וזוהו** שנאמר אמצאך בחוץ שגם הבעלי עסקים ימצאוהו בחוץ כיון שע"י עסקיהם מתעלים הנצוצות באחד וכל ישראל מקיימים זה שהרי דינא דגמ' הוא שפרשה ראשונה דק"ש צריכה כוונה. ולד"ה פסוק ראשון צריך כוונה. והוא ענין למס"נ באחד ובכל ישראל יש בחי' זו שאף שאין לו מס"נ בפועל יש בו מס"נ בכח שאפי' קל שבקלים יכול למס"נ כו' ועי"ז מתעלים כל עסקיו לה' אחד א"כ הרי מו"מ ועסק זה הוא מעין וע"ד שהוא ית' נק' קונה שמים וארץ (ולכן הוא בבחי' כאח לי וע' מ"ש ע"פ וישב יעקב בפ' ובקשתם משם כו' ומצאת כו') והנה אדרבה בהם נאמר אשקך בחי' נשיקין הוא אתדבקות רוחא ברוחא ע"י תפלות הבעל עסק שהוא בחי' אתכפייא ויתרון האור מהחשך הוא מעורר

וממשיך ממקום גבוה מאוד (עמ"ש בפ' נח בד"ה מים רבים כו') אשר גילוי בחי' זו אינו אלא בבחי' נשיקין כמשל הנשיקין שהוא מחמת עוצם האהבה שלא יוכל לפרש בדבור היא מתלבשת בהבל הנשיקין כו' (עמ"ש בד"ה שיר השירים פי' ישקני כו'). והענין כי בחינת כאח לי שע"י יונק שדי אמי היינו שיניקותם משרש אחד היינו מהתורה שהיא בחי' חו"ב כו' שנק' או"א. אמנם ע"י אתכפייא ובטול היש לאין דבעלי עסקים אסתלק יקרא דקוב"ה לעילא שנמשך האור מבחי' אין שהוא מקור התורה כמ"ש והחכמה מאין תמצא כו' ונמשך התגלות זו בז"א כו'. וא"כ הם בבחי' כאח לי שמקבלים שניהם משרש א' אשר השרש ההוא גבוה מבחי' שדי אמו כו' הוא בחי' כתר שלמעלה מהחכמה ובינה. וזהו ענין שזבולון קודם ליששכר. והנה כתיב וינשק לבן לבניו שהם השבטים שנק' ג"כ בנים ללובן העליון כי בני בנים הרי הם כבנים כו' כך יתכן בחינת כאח לי בקבלתם מבחי' אין מקור דחו"ב הנק' או"א כו' ועיין כה"ג בפרדס שער החמישי פ"ג בשם הבית יוסף ומלכות נפיק כו' ומשום הכי קאמר אברהם כו' ועמש"ל בביאור ענין יודוך אחיך כו' וענין בני אביך כו'). אנהגך אביאך אל בית אמי הוא בחינת תורה כי גם הבעל עסק צריך לקבוע עתים לתורה כי הגם שעיקר עבודתם הוא ע"י מעשה בבחי' אתכפייא ובמעשה הצדקה מ"מ ההמשכה צ"ל כסדר שמתלבשת תחלה במחשב' ודבור ואח"כ במעשה. ומחשבה ודבור זהו בחי' קביעת עתים לתורה של הבעלי עסק (ועיקר גלוי נשיקין הוא ע"י קביעת עתים לתורה. ע' בתניא פ' מ"ה) ולכן בבעלי תורה נאמר יונק שדי אמי שהוא לשון תמיד. כי והגית בו יומם ולילה כתיב. ובבעלי עסקים שהוא רק קביעות עתים נאמר אנהגך אביאך אל בית אמי (ועו"ל פי' אנהגך בענין אחר דלפי ששרש המשכתם מבחי' שלמעלה מחו"ב כנ"ל ע"כ אומר אנהגך כו' אל כו' שממשיך מבחי' עליונה לבחי' אמי כו' וזהו תלמדני שמבחי' מקום גבוה כזה א"א להיות רק בחי' מקבל. וכענין ודברי אשר שמתו בפ"ך כו').

אשקך מיין הרקח. הנה היין משמח אלקים. ויין הוא בחי' יינה של תורה והוא בחי' בינה בחינת תושבע"פ והיותו משמח אלקים היינו כי אלקים הוא מדת הצמצום להיות העלם והסתר וע"י שממשיך מבחי' בינה שהוא בחי' שמחה גורם גילוי ההעלם כו' שלא יסתיר ויעלים. וזהו אשקך מיין. אך יין הרקח היינו שיש בו ריח הטוב. כי הריח שרשו ממקום גבוה שהוא בחי' מקיף והוא למעלה מבחינת מזון שהמזון הוא לגוף אבל הריח ארז"ל שהנשמה נהנית ממנו ולא הגוף והיינו לפי שהוא בחי' תענוג העליון שאינו נתפס ומתלבש בכלים. והנה זהו יתרון מעלת קביעות עתים לתור' של הבעל עסק שהוא בחי' אתכפייא יותר מביושבי אוהלים ע"כ נק' עסק תורתם יין הרקח שהריח הוא דוקא מדבר חריף וקיוהא כו' (ועיין מענין ריח ע"פ ראה ריח בני) שייך זה עם היותו משקה שהוא בחי' פנימית יש

בו ג"כ ריח ובחי' מקיף כו'. ומי שאינו יכול ללמוד כלל ולקבוע עתים לתורה עליו נאמ' ג"כ מעסים רמוני ע"ד מארז"ל ע"פ כפלה הרמון רקתך שאפי' ריקנין שבך מלאים מצות כרמון. כי ריקנים אין פי' פושעים ומורדים ח"ו רק שאין בהם תורה אבל מלאים מצות ודרך ארץ. והרי המצות מעוררים ג"כ גילוי תענוג העליון וכנודע מענין ריחא דלבושייכו כו' כי נעוץ תחלתן בסופן. ולכן נק' עסים רמוני שהוא ג"כ משיב את הנפש (ולכן במעיל היו תלויים רמונים כי המעיל הוא בחי' מעיל צדקה כו' וכמ"ש במ"א ע"פ שוש איש כו' מעיל צדקה יעטני וע"ש):

### ❦ ביאור על הנ"ל ❦

**הנה** כתיב ועמך כולם צדיקים. והנה יוסף נק' צדיק עליון ובנימין נק' צדיק תחתון. ויש נשמות שהם מבחי' יוסף. ויש מבחי' בנימין. ולכן נאמר ועמך כולם צדיקים. ופי' צדיק עליון היינו המקשר אצי' בבריאה כי כל בשמים ובארץ דאחיד בשמיא וארעא. כי הנה יעקב נק' בריח התיכון המבריה מן הקצה אל הקצה היינו להיות המשכה מאא"ס עד מקור דבי"ע שהוא בחי' הדבור עליון שהמשכה זו היא ע"י יעקב שהוא כללות המדות עליונות. וכמו עד"מ שע"י המדות נמשך ההשפעה שכשיש לו אהבה מדבר כו'. אך אלה תולדות יעקב הוא בחי' יוסף שהוא בחי' יסוד התקשרות של המשפיע עם המקבל וזהו בחי' צ"ע. אך בכדי שיהיה המקבל קולט את ההשפעה צ"ל ג"כ בבחי' התקשרות שהוא בעבודת ה' בחי' מס"נ והוא בחי' בנימין צ"ת שמקשר בריאה באצי' מלמטה למעלה. ולכן נאמר בלידת בנימין ותקש בלדתה. כי בנימין הוא ההתכללות והבטול מבי"ע לאצי' שזהו הפך ענין הלידה והגילוי מלמעלה למטה. והנה במצות מעשיות יש ג"כ שני הבחי' יש מצות שהן בחי' המשכת האור מלמעלה למטה כמו שופר לולב סוכה ציצית ותפלין ויש שהן בחי' העלאות כמו קרבנות וראשית הגז כו'. וז"ש ורב שלום בניך. שלום הוא בחי' התקשרות והתחברות משפיע ומקבל. ויש ב' בחי' שלום מלמעלה למטה ע"י יוסף. ומלמטה למעלה ע"י בנימין. אך הבחי' שע"י יוסף נק' ורב שלום כו'. וזהו ג"כ ענין כרוב א' מקצה מזה הוא בחי' יוסף שממשיך מלמעלה למטה מאא"ס לבחי' הדבור כו'. וז"ש ביוסף והוא נער כו' שהוא בחי' כרוב כרביא. (וז"ש בזהר פ' וישב (בדף קפ"ד) מי יתןך כאח לי

כו'. (יוסף על אחוי כו'). וכרוב א' מקצה מזה הוא בחי' בנימין שהוא התקשרות המקבל מלמטה למעלה. ופניהם איש אל אחיו התחברות שניהם כו'. אך משחרב בהמ"ק מבקשת כנ"י מי יתנד כאח לי. והיינו ע"י יונק שדי אמי עסק התושבע"פ כו' וכנ"ל. אך זהו ע"י הנשמות ששרשן מבחי' יוסף צ"ע כו' שנק' אחים למקום. והנה המשכה זו עיקרה הוא בפנימיות העולמות כיון שעיקר ההמשכה ע"י מחשבה ודבור בעסק התורה אך כדי שיהיה ההמשכה גם בחיצוניות העולמות ע"ז נאמר אמצאך בחוץ. והוא ע"י נשמות שמבחי' בנימין שרוב עסקיהם במעשה דוקא בצדקה וגמ"ח שע"ז נמשך גם בעוה"ז השפל. (ע' באגה"ק ד"ה ויעש דוד שם):

**והנה** פ"י אשקך נשיקין אתדבקות רוחא ברוחא. הענין דכמו עד"מ הנשיקים גשמיים באדם שהם באים ונמשיכים מחמת פנימית אהבה שבלב שאינה מתלבשת בשום כלי כו' (שאותיות הדבור שהם בחי' כלים להמדות אין יכולים להכיל אהבה רבה זו לכך אינה מתלבשת בדבור רק בבחי' נשיקין) כך ענין ההמשכה זו שע"י קיום המצות מעשיות דנשמות שמבחי' בנימין ממשיכים מבחי' עקודים שהוא למעלה מבחי' ההתלבשות בכלים כי רק באצ"י שייך בחי' כלים אלא דאיהו וגרמוהי חד כו' משא"כ בבחי' עקודים. והיינו משום שעל ידי ההעלאות דבנימין מבירורים דעולם התהו ששם ג"כ האורות למעלה מההתלבשות בכלים אלא ששם היה שבה"כ. משא"כ בעולם העקודים כו'. ועל ידי בירורים הנ"ל ממשיכים מבחי' העקודים. וזהו בחי' הנשיקין שהוא בחי' שלמעלה מהדבור כו'. (ועמ"ש גבי ק"ס בענין ואתם תחרישון כו' כי הדבור שרשו מחכמה כו' ע"ש בפ' בשלח בד"ה וה' הולך לפניהם כו' ומשם יובן יותר מ"ש):

**וז"ש** אנהגך אביאך אל בית אמי. כי כאן ההמשכה גבוה מבחי' אימא עלאה רק שאח"כ מתלבשת באימא. משא"כ לעיל אמר יונק שדי אמי. וגם כאן אמר תלמדני שנעשים בחי' מקבל בלבד מהמשכה זאת ולא בחי' כאח לי. לפי שמבחי' עליונה כזו א"א להיות אלא מקבל בלבד כענין ודברי אשר שמתני בפ"ך כו'. וענין יין הרקח הוא ע"ד שנזכר בגמ' תליסר נהרא דאפרסמונא דכיא שרומז לאור ההמשכה מ"ג ת"ד דנפקי ממו"ס. אע"ג דשמן סתם הוא בחי' חכמה. אבל שמן אפרסמון שיש בו ריח טוב שהוא בחי' מקיף רומז לבחי' המשכות מבחי' חכמה שבכתר שלמעלה מבחי' כלים. (ועמ"ש פ' נשא בד"ה זאת חנוכת המזבח ביום המשח אתו). ועד"ז ג"כ בבחי' יין דיין סתם זהו בחי' בינה. אבל יין

הרקח שיש בו ריח הוא בחי' התגלות התענוג בנינה מבחי' עתיקא כו' וזה נמשך ע"י אתכפייא של קביעות עתים לתורה של הבעלי עסקים וכמש"ל:

❖ **כי"ק בעל התניא בעצמו** ❖

❖ **ביאור לענין הכרובים** ❖

**בשחנוק'** היא כנ"י עומדת פב"פ עם ז"א ושיוין בקומתן ומקבלת ג"כ המוחין דאו"א וכתר א' לשניהם. אזי נקראים אחים וזה היה ע"י קבלת התורה (דנפקא מחו"ב) פב"פ. והנה באצי' נקראים אדם הגדול ואנפי רברבי להיות או"א"ס מלובש גם בכלים ולזאת איהו וגרמוהי חד. וע"י המשכן ובהמ"ק שצמצם שכינתו מבין כדי ארון בעשיה אזי נק' זו"נ אנפי זוטרי בגמרא והן הן הכרובים. ולפי שעולם העשיה עולה לאצי' ג"פ בכל יום. לכן יש לכרובים כנפים פרושים למעלה לעופף לאצי'. ונודע שהז"א הוא תכלית ירידת או"א"ס מלמעלה למטה בכדי להאיר אח"כ לבי"ע ע"י הנוק' שהיא אימא תתאה שהוא מקור בי"ע שבאצי'. לכן כתיב כרוב אחד מקצה מזה הוא קצה או"א"ס שבזו"א וכרוב א' מקצה מזה הוא מקור בי"ע ושרשם שבאצי' שמתלבש בהם ג"כ או"א"ס ע"י המוחין דאו"א הנותנים בראש הנוק' ע"י ז"א בעלה דרך מעבר לבד ולא בדרך התלבשות ממש כמו שהוא בזמן שאינו שוה בקומתה עמו רק מהחזה ולמטה כנודע. והכרובים נעשים מקשה אחת מהכפורת שהוא בחי' כתר לשניה' וגם בחי' מקיף על הלוחות שבארון שהן בחי' יסוד אבא שנתלבשו בעשיה בזמן המשכן והמקדש ובזמן עליית הכרובים הם מעלים גם הכפורת והלוחות לאצי' לכן כתיב סוככים בכנפיהם על הכפורת שהכפורת עולה עמהם ואחר החורבן נסתלקו זו"נ שבאצילו' למקומם ולא חזרו להתלבש עוד בעשיה גשמיות אף בבית שני כי נגנזו הכרובים. אלא רק בבחי' פנימית העולמות ע"י עסק התורה של התנאים שבימי בית שני ואחריו בהלכות שהן פנימית רצה"ע שלא נתגלה בח"ע הוא תורה שבכתב. וכנודע ממ"ש אשת חיל עטרת בעלה:

## זוהר הקדוש

## עם תרגום משולב ומשובץ קטע בקטע

❦ ספר שמות<sup>א</sup> ❦

**תא** חזי, כתיב בפרשתא דא, עובדא דשמים וארץ וכל אינון חילין דתמן, דהא קודשא בריך הוא לא פקיד למעבד משכנא אלא בעובדי שמים וארץ למהוי פגוונא דדיוורא דלעילא ולאתחברא דא ברא, פגוונא דנשמתא וגופא למהוי כלא חד. וכו'.

**בא** ראה, כתוב בפרשה זו מעשה שמים וארץ וכל אותם החילות ששם, שהרי הקב"ה לא צוה לעשות המשכן אלא כמעשה שמים וארץ להיות כדגמות הדירה של מעלה ולהתחבר זה בזה, כדגמת הנשמה והגוף להיות הכל אחד. וכו'.

**נער** עאל מעלמא לעלמא ואתיישבא רוגזא. דיוקנא דא אתפרס בפריסו כפורתא, ואתצירין ביה כההוא פריסו תרין דיוקנין. חד דכר וחד נוקבא וקיימן תרין רביין עולימין רחימין ברחימו דביקן דא ברא. ורזא דא בראשית ברא אלהים, פריסו כפורתא סתימאה.

**נער**, עולה מעולם לעולם ומתישב הרגזו. צורה זו נפרסה בפריסת הפפרת והצטירו בו באותו מסך שתי צורות, אחת זכר ואחת נקבה, ועומדים שני תינוקות עלמים אוהבים דבוקים זה בזה. וסוד זה בראשית ברא אלהים, פריסת כפרת סתומה.

**את** השמים ואת הארץ תרין פרויין קיימן בדביקו דחביבותא. שמים וארץ לא כתיב, אלא את. לאסגאה תרין פרויין כחדא. כפרת דא פריסא לגו בשמירו דהיכלא ובתרין סטרין קיימן תרין אליון, בראשית סלקא לעילא, רזא דיליה נחתא לתתא.

**את השמים ואת הארץ** - שני כרובים עומדים בדבקות של חביבות. שמים וארץ לא כתוב, אלא את, לרבות שני כרובים כאחד. פפרת זו פרוסה פנימה בסתרי ההיכל, ובשני צדדים עומדים שני אלו, בראשית עולה למעלה, וסוד שלו יורד למטה.

**פגיונא** דהוא רזא דבראשית סלקא לעילא ולא אתרשים ברשימו, נקא רשימו לתתא ואתעביד מניה פפורתא עילאה רשימא ברשימין תלתא פגיונא יהו"ה אלהינו יהו"ה. מאלין תלתא נפקו תלתא אחרנין, ואינון שית. והינו בר"א שית.

**פגיונת** הסוד ההוא של בראשית עולה למעלה למעלה ולא נרשם בסימון, יוצא רשם למטה ונעשית ממונו פפרת עליונה רשומה בשלשה רשומים בסוד יהו"ה אלהינו יהו"ה. מאלו השלשה יצאו שלשה אחרים, והם ששה. וזהו בר"א שית.

**אתפרם** פפרת דא לסטר דרום ומערב, ואפיק תרין פרובין פחדא דכר ונוקבא, דאשתקחון דא לקבל דא. דרום איהו ראש, כהן בראש ואיהו דכר. מערב איהו נוקבא, בת יחידה. בת היתה לאברהם, ודאי. וכו'.

**ונפרסה** פפרת זו לצד דרום ומערב, והוציא שני כרובים כאחד, זכר ונקבה, שנמצאים זה לעמת זה. דרום הוא ראש, כהן בראש והוא זכר. מערב הוא נקבה, בת יחידה. בת היתה לאברהם, ודאי. וכו'.

**פפרת דא אתפרסא לעילא** גו ההוא נקודה טמירא, בנהירו קדמאה דאתפרסא, לבתר אתפרס בשלימו ושרייה על ההוא פריסו קדמאה כד אתחפאן גדפי כרובים על האי פפורת, מגין דאתחפא פפורת ולא יהא באתגלייה. פפורת פפרת כתיב, דכד אתי נהירו עילאה, אינון כרובים בטשי בגדפיהו וסלקי לון לעילא, ואמרין שירתא מסגיא דההוא חדוה דההוא נהירו. פגיונא דא לתתא וכפורתא אתהדר ומאינון תלתא וחד, הוו כרובים מינא ושמאלא, מינא שרייה ביה רוחא דלעילא מההוא סטרא, ושמאלא דהוה למערב באהדרותא דפפורתא קאים לגביה בסטר שמאלא, ושרייה ביה רוחא דנוקבא, ואתחבר דא כדא בחביבו דדכר ונוקבא. וכן לכל סטרין באהדרותא דפפורתא, ולעולם תרין אינון, דכר ונוקבא. לתתא בהאי עלמא אינון תרין ולא יתיר.

**פפרת** זו נפרסת למעלה תוך אותה נקדה נעלמת באור הראשון שנפרס, ואחר כך נפרסת בשלמות ושורה על הפריסה הראשונה. וכאשר סוככים פני הפרובים על

כפֿרַת זוּ כְּדֵי לְסוֹכֵךְ עַל הַכִּפּוּרִים שֶׁלֹּא תִהְיֶה בְּגִלּוּי, כִּפּוּרִים - כִּפּוּרִים כְּתוּב. וְכַאֲשֶׁר בָּא הָאוֹר הַעֲלִיּוֹן, אוֹתָם הַכְּרוּבִים מִכֵּי בְּכַנְפֵיהֶם וּמַעֲלִים אוֹתָם לְמַעְלָה, וְאוֹמְרִים שִׁירָה מִרְבוּי הַשְּׁמִימָה הַהִיא שֶׁל אוֹתוֹ הָאוֹר. וְכַדְגָּמַת זֶה הוּא לְמַטָּה, וְהַכִּפּוּרִים חוֹזְרִים, וּמֵאוֹתָם הַשְּׁלֵשָׁה וְהָאֶחָד הָיוּ כְּרוּבִים יָמִין וּשְׂמֹאל. הַיָּמִין שׁוֹרֶה בּוֹ רוּחַ שֶׁל מַעְלָה מֵאוֹתוֹ צַד. וְהַשְּׂמֹאלִי שֶׁהָיָה לְמַעַרְב בְּחֹזֶר הַכִּפּוּרִים, עוֹמֵד אֲצִלוֹ בְּצַד שְׂמֹאלוֹ, וְשׁוֹרֶה בּוֹ רוּחַ נִקְבָּה, וּמִתְחַבְּרִים זֶה בְּזֶה בְּחִבּוּבוֹת שֶׁל זָכָר וּנְקֵבָה. וְכֵן לְכָל הַצְּדִדִים בְּסָבִיב הַכִּפּוּרִים, וְלְעוֹלָם הֵם שְׁנַיִם, זָכָר וּנְקֵבָה, לְמַטָּה בְּעוֹלָם הַזֶּה הֵם שְׁנַיִם וְלֹא יוֹתֵר.

**וְאֵי תִימָא לְעִילָא הוֹאִיל וְלֹא אִיצְטְרִיךְ דְּבִקּוּתָא בְּכִפּוּרִתָא, אִיךְ יִתְהַדֵּר כִּפּוּרִתָא. וְדַאי בְּהַהוּא אֵהָדְרוּתָא אֲתַדְבַּק דָּא בְּדָא וְתִדִיר אֲתַדְבַּק בְּהַּ בְּגוּוּנָא דְכְּרוּבִים. אִינוּן לְעִילָא קְיָיִמִין עַל אֶת וְנִיסָא, וְהָא אוֹקִימָנָא רְוָא דְכְּתִיב, פּוֹרְשֵׁי כְּנָפִים סוֹכְכִים וְלֹא כְּתִיב פְּרוּשֵׁי כְּנָפִים סוֹכְכִים אֱלָא עַל אֶת וְנִיסָא הוּוּ קְיָיִמִין.**

**וְאֵם** תֹּאמַר לְמַעְלָה, הוֹאִיל (ולא) צְרִיךְ דְּבִקּוּתָא בְּכִפּוּרִים אִיךְ תַּחֲזוֹר הַכִּפּוּרִים? וְדַאי בְּאוֹתָהּ הַחֹזֶר מִתְדַבְּקִים זֶה בְּזֶה וְתִמִּיד נִדְבַּק בְּהַּ. וְכַדְגָּמַת הַכְּרוּבִים שֶׁהֵם לְמַעְלָה, כִּדְ עוֹמְדִים עַל אוֹת וְנִס, וְהָרִי בְּאֶרְצוֹ הַסּוּד שֶׁכְּתוּב פְּרָשֵׁי כְּנָפִים סוֹכְכִים, וְלֹא כְּתוּב פְּרוּשֵׁי כְּנָפִים סוֹכְכִים. אֱלָא עַל אוֹת וְנִס הָיוּ עוֹמְדִים.

**זְמַנִּין יְדִיעָאן הוּוּ סְלִקָאן גְּדַפְיָהּ וּפְרָשֵׁי לֹון לְעִילָא בְּכָל יוֹמָא, וְהוּוּ מִתְסַדְרִין וּמִחְפִּינִין עַל כִּפּוּרִתָא, וְעַל דָּא בְּאֶת וְנִיסָא הוּוּ קְיָיִמִין, בְּכָל אֶתְר דְּרוּחָא עִילָאָה הוּוּ אֲתִי וְשְׂרִיָא, וְדַאי בְּהַהוּא אֲתֵר דְּשָׂרִי, אִית בֵּיה מְמוּשׁוֹ וְקִימָא בְּאֶת וְנִיסָא. בְּרַ נִשׁ אִיהוּ מַעְפְּרָא, וְעַד לֹא שְׂרָא עֲלֵיהּ נְצִיצוֹ דְּרוּחָא דְּלְעִילָא, לִית בֵּיה מְמוּשׁוֹ. כִּיּוֹן דְּשְׂרִיָא עֲלֵיהּ, אִית בֵּיה מְמוּשׁוֹ. כִּיּוֹן דְּשְׂרִיָא עֲלֵיהּ אִית בֵּיה מְמוּשׁוֹ וְקִימָא בְּקִימָא.**

**זְמַנִּים** יְדוּעִים הָיוּ מַעֲלִים כְּנָפֵיהֶם וּפּוֹרְשִׁים אוֹתָם לְמַעְלָה בְּכָל יוֹם, וְהָיוּ מִסְתַּדְרִים וּמִחְפִּים עַל הַכִּפּוּרִים, וְעַל זֶה בְּאוֹת וְנִס הָיוּ עוֹמְדִים. בְּכָל מְקוֹם שְׂרוּחַ עֲלִיּוֹנָה הִיָּתָה בְּאֶה וְשׁוֹרֶה, וְדַאי בְּאוֹתוֹ מְקוֹם שֶׁשׁוֹרֶה יֵשׁ בּוֹ מְמוּשׁוֹת וְעוֹמֵד בְּאוֹת וְנִס. כֵּן אָדָם שֶׁהוּא מַעְפֵּר, וְעַד שֶׁלֹּא שׁוֹרֶה בּוֹ נִיצוּץ שֶׁל רוּחַ שֶׁל מַעְלָה - אֵין בּוֹ מְמוּשׁוֹ. כִּיּוֹן שֶׁשׁוֹרֶה עֲלָיו, יֵשׁ בּוֹ מְמוּשׁוֹת וְקָם עַל עַמּוּדוֹ.

**וְאֵי תִימָא דָּא בְּלַחֲדוּי, תֵּא חֲזִי, מַחֲוּטְרָא דְאַהֲרֹן, דְּאִיהוּ אֲעָא בְּלֹא מְמוּשׁוֹ כְּלָל, כִּיּוֹן דְּשִׁדְר**



ביה קודשא בריך הוא זעירו דרוחא, קאים בקיימא ואתעביד בקיימא ביה בריה וממשו. ומה אעא דלאו אורחיה בכה, מין דשדר ביה קודשא בריך הוא חד זעירו דרוחא, קאים בקיימיה והנה ביה ממשו. כרובים דאינון קדושה וקיימן בקדושה כגוונא דלעילא על אחת כמה וכמה.

**ואם** תאמר, זה לבדו? בא ראה ממטה אהרן שהוא עין בלא ממשות כלל, מין ששלח בו הקדוש ברוך הוא מעט רוח, קם על עמדו ונגעשתה ממנו בריה ממש. ומה עין שאין דרפו בכה, מין ששלח הקדוש ברוך הוא בו מעט רוח, עמד על עמדו והיה בו ממש - כרובים שהם קדושים ועומדים בקדושה כדגמות מעלה על אחת כמה וכמה.

**בכל** זמן דישראל הו זכאין, כרובים הו דביקו בדביקו אפין באפין. וכו'.

**בכל** זמן שישראל היו זכאים, הכרובים היו דבוקים בדבוק פנים בפנים. וכו'.

**כרובים**, רבין, וכלא ברזא חד קיימי, דכתיב (הושע י"א) כי נער ישראל ואהבהו, ובגין כך כלא בחדותא דסיקרא קיימי. כמה דאתחדי דא בחדותא, הכי איהו כלא. ובגין כך נער אינון נערים, ורזא דא אשת נעורים דקיימא על תרין נערים בחדותא עילאה.

**כרובים** - תינוקות, והפל עומד בסוד אחד, שכתוב (הושע י"א) כי נער ישראל ואהבהו. ובגלל זה הכל בחדוש הירח תלוי. כמו שמתחדש זה בחדושו, כך הוא הכל. ומשום כך הנער, הם נערים, וזה סוד אשת נעורים, שעומדת על שני נערים בחדוש עליון.

**כרובים** אנפי עלאי ואנפי זוטרי ודאי הכי אינון, אנפין טמירין לעילא דלא אתגליון, ובגיניהו חדותא דסיקרא ומילוי דילה, אפי זוטרי לתתא. כמה דאוקיימא בפפרת לעילא ותתא ברזא חדא קיימא, את השמים ואת הארץ. אליו רזא דתרין כרובים, חד דכר וחד נוקבא, למהוי דביקו אליו באלו בחביבותא כמה דאתמר, את לאסגאה עילא ותתא כחדא, למהוי רזא דכרובים בכללא כחדא.

**כרובים** - פנים גדולות ופנים קטנות, ודאי כך הם. פנים נסתרים למעלה שלא מתגלים, ובגללם חדוש הלבנה ומלוי שלה. פנים קטנות למטה, כמו שבארנו בפפרת, למעלה ומטה בסוד אחד עומדים. את השמים ואת הארץ, אלו הם סוד של שני כרובים, אחד זכר ואחד נקבה, להיות דבוקים אלו באלו בחביבות, כמו שנתבאר את - לרבות מעלה ומטה כאחד, להיות סוד הכרובים בכלל אחד.

**פתיב** (תהלים ק) עבדו את ה' בשמחה, חֲדָוֹתַי דִּתְרִין כְּרוֹבִין. דְּהָא רַבִּין, כֵּל מַה (מאן) דְּשִׂאֲרֵי בְּגוּוֹיָהּ, אֲתַהֲדֵר אֲנָפִי כְּרַבִּיָּא וְחֲדֵי עֲמַהוּן. וְרָזָא דָא כִּיּוֹן דְּשִׂאֲרֵי עֲלִיָּהּ מַאן דְּשִׂאֲרֵי, אֲתַהֲדֵר נַעַר בְּחִידוֹ דְּכֻלָּא וּבְרַעוּתָא, אַף עַל גַּב דְּאֲתִיָּא בְּדִינָא עַל עֲלָמָא, כִּיּוֹן דְּשִׂאֲרֵי עֲלִיָּהּ אֲתַהֲדֵר בְּחִדּוֹ, נַעַר קְטִירָא בְּחִידוֹ וְעֲלָמָא אֲתַהֲדֵר בְּרַחֲמֵי, (נ"א ברתחי) מַאן דְּאִיהוּ בְּרוּגְזָא יִיתוּן לְגַבִּיָּה נַעַר וְיִשְׁתַּכַּח רִוּגְזָה, וְיִתְהַדֵּר בְּחִדּוֹ וְשׁוּי גְרַמִּיָּה כְּרַבִּיָּא, וּכְדִין כֻּלָּא בְּחִידוֹ.

**פתיב** (תהלים ק) עבדו את ה' בשמחה, שְׂמִיחָה שֶׁל שְׁנֵי הַכְּרוֹבִים. שְׂהָרֵי תִינּוּקוֹת, כֵּל מַה (מי) שְׂנַמְצָא בִּינְיָהֶם, חוֹזְרוֹת פְּנֵי כְּתִינּוּק וְשִׂמְחָה עִמָּהֶם. וְסוּד זֶה, כִּיּוֹן שְׂשׁוּרָה עֲלֵיהֶם מִי שְׂשׁוּרָה, חוֹזֵר נַעַר בְּשִׂמְחָה שֶׁל הַכֵּל וּבְרַצוֹן. אַף עַל גַּב שְׂחוֹזֵר בְּדִין עַל הָעוֹלָם, כִּיּוֹן שְׂשׁוּרָה עֲלֵיהֶם, חוֹזֵר בְּשִׂמְחָה, נַעַר קָשׁוּר בְּשִׂמְחָה, וְהָעוֹלָם חוֹזֵר בְּרַחֲמֵים (ברגו). מִי שֶׁהוּא בְּרַגּוֹ, גִּבְיָאוֹ אֲצִלוֹ תִינּוּק וְיִשְׁקַט רַגּוֹ, וְיִחְזֹר בְּשִׂמְחָה וְנַעֲשֶׂה עֲצָמוֹ כְּתִינּוּק, וְאֵז הַכֵּל בְּשִׂמְחָה.

וְעַל רָזָא דְּסִתְרָא דָא, כִּי נַעַר יִשְׂרָאֵל וְאֶהְבֵּהוּ לִית רַחֲמֵי וְחַבִּיבּוֹ כֵּר כְּרַבִּיָּא. פְּתִיב (שמות ל"ג) וַיְהוֹשֻׁעַ בֶּן נוּן נַעַר לֹא יְמִישׁ, הִנֵּה קָאִים גּוֹ מִשְׁכָּנָא דְּמֹשֶׁה. כִּיּוֹן דְּהָהוּא אֶהְלֵ, אֶהְלֵ דְּמֹשֶׁה הוּא. וּבְשַׁעֲתָא דְּשִׁכְנִיתָא הוּא אֲתִיָּא, אֲשַׁתַּכַּח תַּמּוֹן יְהוֹשֻׁעַ דְּאִיהוּ נַעַר, וּמִיָּד הוּא בְּחִידוֹ וְרַעוֹ דְּחִדּוֹ וַיְהוֹשֻׁעַ אֲנָפִי דְּסִתְרָא כֻּלָּא בְּכָל רִזּוּן דִּילֵיהּ הִכִּי הוּא, כִּיּוֹן דְּמִשְׁכָּנָא אֲתַבְּנִי, לֹא אִיצְטְרִיד יְהוֹשֻׁעַ לְמַהוּי תַּמּוֹן, אֲלֵא כְּרוֹבִים הוּוּ תַּמּוֹן וּמִשְׁתַּכַּח בְּחַבִּיבּוֹ דָא בְּדָא אֲנָפִין בְּאֲנָפִין כְּרַבִּיָּי בְּחִידוֹ. וּכְיִוֵּן דְּשִׂאֲרֵי עֲלִיָּהּ, מִיָּד כֻּלָּא בְּחִידוֹ וְדִינָא לֹא אֲשַׁתַּכַּח כֻּלָּל.

וְעַל סוּד זֶה נֶאֱמַר כִּי נַעַר יִשְׂרָאֵל וְאֶהְבֵּהוּ. אִין אֶהְבֵּה וְחַבִּיבוֹת, רַק בְּנַעַר. פְּתִיב (שמות לג) וַיְהוֹשֻׁעַ בֶּן נוּן נַעַר לֹא יְמִישׁ. הִנֵּה עוֹמֵד תַּוּף הַמּוֹשְׁכֵן שֶׁל מֹשֶׁה, בְּגִלְלֵ שְׂאוֹתוֹ אֶהְלֵ הִנֵּה אֶהְלֵ מֹשֶׁה, וּבְשַׁעֲתָא שֶׁהַשְּׂכִינָה הִתְהַבְּאָה, נִמְצָא שֵׁם יְהוֹשֻׁעַ שֶׁהוּא נַעַר, וּמִיָּד הִנֵּה בְּשִׂמְחָה וּבְרַצוֹן שֶׁל הַשְּׂמִיחָה, וַיְהוֹשֻׁעַ שְׂפִינּוֹ הֵם פְּלֻבָּנָה בְּכָל, בְּכָל הַסּוּדוֹת שֶׁלּוֹ כֵּךְ הִנֵּה. וְכִיּוֹן שְׂנַבְנָה הַמּוֹשְׁכֵן, לֹא הִנֵּה צְרִיד יְהוֹשֻׁעַ לְהִיּוֹת שֵׁם, אֲלֵא כְּרוֹבִים הָיוּ שֵׁם וְנִמְצָאִים בְּחַבִּיבוֹת זֶה בְּזֶה, פְּנִים בְּפָנִים כְּנַעֲרִים בְּשִׂמְחָה. וְכִיּוֹן שְׂשׁוּרָה עֲלֵיהֶם, מִיָּד הַכֵּל בְּשִׂמְחָה וְדִין לֹא נִמְצָא כֻּלָּל.

בְּגִין כֵּךְ קוּדְשָׁא בְּרִיד הוּא דְּרַעוּתִיָּה בְּעַמָּא דְּיִשְׂרָאֵל בְּעַא לְאַחֲזָאָה עוֹבְדָא לְתַתָּא, לְאַתְעָרָא רַחֲמֵי וְלֵאעֲבָרָא דִּינָא דְּלֵא יִשְׁלוּט עֲלֵיהּ כֻּלָּל, וַיְהוּן תְּדִיר בְּחִדּוֹ עֲמִיָּה. זְכַאִין אִינּוּן בְּעֲלָמָא דִּין וּבְעֲלָמָא דְּאֲתִי. וכו'.

**בגלל** זה הקב"ה, שרצונו בעם ישראל, רצה להראות מעשה למטה, לעורר רחמים ולהעביר דין שלא ישלט עליהם כלל, ויהיו תמיד בשמחה עמו. זכאים הם בעולם הזה ובעולם הבא. וכו'.

**פתיב** (בראשית א') ויאמר אלהים יהי אור ויהי אור. אמר רבי יוסי, שהוא אור אתגניז ואיהו אנדמן לגבי צדיקיא לעלמא דאתי. כמה דאוקמוה, דכתיב, (תהלים צ"ו) אור זרוע לצדיק. לצדיק ודאי סתם. והוא אור לא שמש בעלמא, בר יומא קדמאה. ולבתר אתגניז, ולא שמש יתיר.

**פתוב** (בראשית א') ויאמר אלהים יהי אור ויהי אור. אמר רבי יוסי, אותו אור נגנו והנדמן לצדיקים לעולם הבא, כמו שבארזה, שפתוב (תהלים צ"ו) אור זרע לצדיק, לצדיק ודאי סתם. ואותו האור לא שמש בעולם פרט ליום הראשון, ואחר כך נגנו ולא שמש יותר.

**רבי יהודה** אומר, אלמלי אתגניז מכל (דף קמ"ט ע"א) וכל, לא קאים עלמא אפילו רגעא חדא, אלא אתגניז ואזדרע פהאי זרעא דעביד תולדין וזרעין ואיבין, ומניה אתקנים עלמא. ולית לה יומא, דלא נפיק מניה בעלמא, ומקנים פלא דביה זן קודשא ברוך הוא עלמא. ובכל אתר דלעאן באורייתא בליקיא, חד חוטא נפיק מההוא אור גניז, ואתמשיך על אינון דלעאן בה, הך הוא דכתיב, (תהלים מ"ב) יומם יצוה ה' חסדו ובלילה שירה עמו. והא אוקימנא. יומא דאתקם משכנא לתתא, מה פתיב (שמות מ') ולא יכול משה לבא אל אהל מועד כי שכן עליו הענן. מאי הענן. חד חוטא הנה (ג"א עמודא דענא) מההוא סטרא דאור קדמאה, דנפק בחדנה בכלא (דכלה), עאלת למשכנא דלתתא. ומההוא יומא (קדמאה). לא אתגלי, אכל שמושא קא משמש בעלמא, ואיהו מחדש בכל יומא עובדא דבראשית.

**רבי יהודה** אומר, אלמלא נגנו מכל וכל, לא עומד העולם אפילו רגע אחד, אלא נגנו ונזרע פזרע הזה שעושה תולדות וזרעים ופרות, וממנו התקנים העולם. ואין לה יום שלא יוצא ממנו בעולם ומקום הכל שבו הקדוש ברוך הוא זן את העולם. ובכל מקום שעוסקים בתורה בלילה, חוט אחד יוצא מאותו אור נגנו ונמשך על אותם שעוסקים בה. זהו שכתוב (תהלים מ"ב) יומם יצוה ה' חסדו ובלילה שירה עמי. והרי בארנו. ביום שהוקם המושכן למטה, מה פתוב? (שמות מ') ולא יכל משה לבא אל אהל מועד כי שכן עליו הענן. מה זה הענן? חוט אחד היה (עמוד הענן) מאותו צד של האור הראשון שיצא בשמחה בכל (של

הכל) כְּשֶׁנִּכְנַס לְמוֹשֶׁכֶן שְׁלֹמֹה, וּמֵאוֹתוֹ יוֹם (ראשון) לֹא נִגְלָה, אָבֵל שְׁמוּשׁ מְשֻׁמֵּשׁ בְּעוֹלָם, וְהוּא מִחֲדָשׁ בְּכָל יוֹם מַעֲשֵׂה בְּרֵאשִׁית.

**רבי יוסי** הוּה לְעֵי בְּאוֹרֵייתָא, וְהוּ עֵמִיָּה רַבִּי יִצְחָק וְרַבִּי חֲזַקְיָה. אָמַר רַבִּי יִצְחָק, הָא חֲמִינָן דְּעוֹבְדָא דְּמִשְׁכְּנָא, כְּמוֹנָא דְּעוֹבְדָא דְּשָׁמַיִם וְאָרְצִין, וְהָא אֲתַעְרִי חֲבַרְיָא בְּרִזִין דְּלִהוֹן זְעִירוֹ, דְּלֹא יָכִיל בְּרִנְשׁ לְמוֹכֵל בְּפוּמִיָּה, וְלְמוֹשֵׁט יָדִיהָ לְגוֹ פּוּמִיָּה וְלְמִבְלַע.

**רבי יוסי** הֵיָה עוֹסֵק בְּתוֹרָה, וְהָיו עִמּוֹ רַבִּי יִצְחָק וְרַבִּי חֲזַקְיָה. אָמַר רַבִּי יִצְחָק, הָרִי רָאִינוּ שְׁמַעֲשֵׂה הַמִּשְׁכָּן הוּא כְּמוֹ מַעֲשֵׂה שָׁמַיִם וְאָרְצִין, וְהָרִי הִתְעוֹרְרוּ הַחֲבָרִים בְּסוּדוֹת שְׁלֵהֶם מְעַט, שְׁלֹא יָכוֹל אִישׁ לְאָכֵל בְּפִיו וְלִהְיוֹשִׁיט יָדוֹ לְתוֹךְ פִּיו וְלִבְלַע.

אָמַר רַבִּי יוֹסִי, מִלִּין אֵלִין נִסְלַק לֹון לְגוֹ (נ"א לַגִּבִּיה) בּוֹצִינָא קַדִּישָׁא, דְּאִיְהוּ מִתְקַן תְּבַשְׂיָלִין מִתִּיקוֹן, כְּמַה דְּאֲתִיקוֹן לֹון עֲתִיקָא קַדִּישָׁא, סְתִימָא דְּכָל סְתִימִין, וְאִיְהוּ אֲתִיקוֹן תְּבַשְׂיָלִין, דְּלִית בְּהוּ אֲתֵר, לְמִיְתִי אַחְרָא, לְמִשְׁדִּי בְּהוּ מִלְּחָא. וְתוֹ, דְּיָכִיל בְּרִנְשׁ לְמוֹכֵל וְלְמוֹשֵׁטִי וְלְאֲשֻׁלְמָא כְּרִסוֹי מִכָּל עֲדוּנִין דְּעֵלְמָא וְלְאֲשֻׁתְּאָרָא, וּבִיהָ יִתְקַיִם, (מַלְכִים ב' ד') וְיִתְּנָן לְפָנֵיהֶם וַיֵּאכְלוּ וַיּוֹתִירוּ כְּדָבָר ז"י.

אָמַר רַבִּי יוֹסִי, דְּבָרִים אֵלוֹ נַעֲלָה אוֹתָם לְתוֹךְ (אֲצִלו) הַמְּנוֹרָה הַקְּדוּשָׁה, שֶׁהוּא מִתְקַן תְּבַשְׂיָלִים מִתּוֹקִים, כְּמוֹ שֶׁהִתְקִינָם הָעֲתִיק הַקְּדוּשׁ, נִסְתַּר כָּל הַנְּסֻתִּים, וְהוּא מִתְקִין תְּבַשְׂיָלִים, שְׂאִין בְּהָ מְקוֹם שְׂבִיבָא אַחַר וַיִּשְׁפֹּךְ בָּהֶם מֶלַח. וְעוֹד, שֶׁיָּכוֹל אָדָם לְאָכֵל וְלִשְׁתּוֹת וְלִהְיוֹשֵׁלִים כְּרִסוֹ מִכָּל עֲדוּנֵי הָעוֹלָם וְלִהְיוֹשֵׁאָר, וּבוֹ יִתְקַיִם (מַלְכִים ב' ד') וְיִתְּנָן לְפָנֵיהֶם וַיֵּאכְלוּ וַיּוֹתִירוּ כְּדָבָר ה'.

פְּתַח וְאָמַר, (מַלְכִים א' ה') וַיִּי, נִתַּן חֲכָמָה לְשִׁלְמוֹה כְּאֲשֶׁר דְּבַר לוֹ וַיְהִי שְׁלֹום בֵּין חִירָם וּבֵין שְׁלֹמֹה וַיִּכְרְתוּ בְּרִית שְׁנֵיהֶם. הָאִי קָרָא הָא אֲתַמַּר בְּכַמְהָ דּוּכְתִי. אָבֵל וַיִּי, אֲסַתְּכַמוּתָא דְּלְעִילָא וְתַתָּא פְּתַח. וַיִּי אִיְהוּ וּבִי דִינִיהָ. נִתַּן חֲכָמָה, נִתַּן: כְּמֵאן דִּיְהִיב נְבִזְבִּיא וּמִתְנַהָה לְרַחֲמִיָּה. כְּאֲשֶׁר דְּבַר לוֹ, שְׁלִימוֹ דְּחֲכָמָתָא, בְּעוֹתְרָא, וּבְשָׁלָם, וּבְשִׁלְטָנוֹ, הִדָּא הוּא דְּכַתִּיב כְּאֲשֶׁר דְּבַר לוֹ.

פְּתַח וְאָמַר, (שֵׁם א' ה') וְה' נִתַּן חֲכָמָה לְשִׁלְמוֹה כְּאֲשֶׁר דְּבַר לוֹ וַיְהִי שְׁלֹם בֵּין חִירָם וּבֵין שְׁלֹמֹה וַיִּכְרְתוּ בְּרִית שְׁנֵיהֶם. פְּסוּק זֶה הָרִי נְאֻמַּר בְּכַמְהָ מְקוּמוֹת. אָבֵל וְה' - הַסְּכָמָה שְׁלִמְעֵלָה וּמִטָּה כְּאֲחַד. וְה' - הוּא וּבֵית דִּינוֹ. נִתַּן חֲכָמָה - נִתַּן, כְּמוֹ שְׁנוֹתֵן דּוֹרוֹן וּמִתְנוֹת

לאהובו. באשר דבר לו - שלמות החקמה, בעשר, ובשלוש ובשלטון. זהו שפתוב באשר דבר לו.

**ויחי** שלום בין חירם ובין שלמה, מאי טעמא. בגין דהוּ ידעי דא לדא, סתימו דמלין דהוּ אמרי, ובגין נשא אחרנין לא הוּ ידעי לאסתכלא ולמנדע בהו כלל, ובגינייהו, אתהדר חירם לאודאה לשלמה בכל מלוי. וכו'.

**ויחי** שלם בין חירם ובין שלמה, מה הטעם? כי היו מפירים זה עם זה את סתר הדברים שהיו אומרים, ובגין אדם אחרים לא היו יודעים להתבונן ולדעת בהם כלל, ובשבילם חזר חירם להודות לשלמה בכל דבריו. וכו'.

**אבל** תנוהנא על חכימי דרא, היך שבקין אפילו רגעא חדא, למיקם קמי דרבי שמעון למלעי באורייתא, בעוד דרבי שמעון קאים בעלמא, אבל בדרא דא לא יתנשי חקמתא מעלמא, ווי לדרא פד יסתלק איהו, וחכימין יתמעטון, וחקמתא יתנשי מעלמא.

**אבל** תמהני על חכמי הדור איך עוזבים אפילו רגע אחד מלעמוד לפני רבי שמעון לעסק בתורה, בעוד שרבי שמעון עומד בעולם, אבל בדור הזה לא תשכח החקמה מן העולם. אזי לדור כשהוא יסתלק, והחכמים יתמעטו, והחקמה תשתפח מהעולם.

**אמר** רבי יצחק, ודאי הכי איהו, דהא יומא חד הוינא אזיל עמיה בארשא, ופתח פומיה באורייתא, וחמינא עמודא דעננא נעיין מעילא לתתא, וחד זיתרא זהיר גו עמודא. דחילנא דחילו סגי אמינא ופאה איהו פר נש, דהכי אנדמן ליה בהאי עלמא.

**אמר** רבי יצחק, ודאי כך הוא, שהרי יום אחד הייתי הולך עמו בדרך, ופתח פיו בתורה, וראיתי עמוד ענן נעוץ ממעלה למטה, וזהר אחד זוהר תוף העמוד. פחדתי פחד רב ואמרתי: אשרי האיש שפך הזדמן לו בעולם הזה.

❧ ספר בראשית<sup>ב</sup> ❧

היבְלָא שְׁבִיעָא. היבְלָא דא לָאו ביה דיוקנא מְמוּשׁ, כְּלָא איהו בְּסִתְמוּ וְגו' (ד"א גו) רְזָא דְרִזּוּן, פְּרוּכְתָא דְפְרִיסָא (ד"א פריסא) קְיִימִין בְּלֵהוּ הִיכְלִין דְלָא לְאַתְחִזָּא תְרִין כְּרוּבִים (ד"א ל"ג דא מן דא קיימין), לְגוּ מִן דָּא קְיִימָא פְּפוּרְתָא דְיוֹקְנָא דְקִדְשׁ קוּדְשִׁין, בְּגִין כְּדִי הִיכְלָא דָא אֶקְרִי קִדְשׁ הַקְדָּשִׁים. הַאי קִדְשׁ הַקְדָּשִׁים אֶתְר מִתְתַּקְנָא לְהֵהוּא נִשְׁמַתָּא עֲלָאָה כְּלָלָא דְכְּלָא עֲלֵמָא דְאֶתִי לְגַבִּי הַאי (נ"א עלמא) עֲלָאָה.

הִיכְלָא שְׁבִיעִי. בְּהִיכְלָא זֶה אֵין בּוֹ דְמוּת מְמוּשׁ, הַכֵּל הוּא בְּנִסְתָּר וְגו' [תוך] סוּד הַסּוּדוֹת, הַפְּרָכְתָּ שְׁפְרוּסָה [פְרוּסָה], כָּל הַהִיכְלוֹת עוֹמְדִים שְׁלָא יִתְרָאוּ שְׁנֵי כְרוּבִים [ד"א זֶה מוּזָה עוֹמְדִים]. לְפָנִים מוּזָה עוֹמְדָת פְּפִרְתָּ, דְמוּת שֶׁל קִדְשׁ הַקְדָּשִׁים, וְלִכְּוֹ הִיכְלָא זֶה נִקְרָא קִדְשׁ הַקְדָּשִׁים. קִדְשׁ הַקְדָּשִׁים הַזֶּה מְקוּם מְתַקֵּן לְאוֹתָהּ נִשְׁמָה עֲלִיוְנָה, כְּלָל שֶׁל כָּל הָעוֹלָם הַבָּא לְגַבִּי [עוֹלָם] הָעֲלִיוֹנִים הַלְלוּ.

דְּהָא כְּדִי מִתְחַבְרִין בְּלֵהוּ רוּחֵי דָא בְּדָא וְאִשְׁתְּלִימוּ דָא עִם דָּא כְּדָקָא חֲזִי, כְּדִין אֶתְעַר רוּחָא עֲלָאָה נִשְׁמַתָּא דְכְּלָא לְגַבִּי עֵילָא סְתִימָא דְכָל סְתִימִין, לְאַתְעָרָא עַל כְּלָא לְאַנְהָרָא לוֹן מְעִילָא לְתַתָּא. וְלֵאשְׁלָמָא לוֹן לְאַדְלָקָא בּוֹצִינִין.

שְׁתַּרְי כְּשִׁמְתַּחְבְּרִים כָּל הַרוּחוֹת זֶה בְּזָה וְנִשְׁלָמִים זֶה בְּזָה כְּרָאוּי, אִזּוּ מִתְעוֹרֵר רוּחַ עֲלִיוֹן נִשְׁמַת הַכֵּל כְּלָפִי מְעַלָּה נִסְתָּר כָּל הַנִּסְתָּרִים, לְהַתְעוֹרֵר עַל הַכֵּל וְלִהְיֵיר לְהֵם מְלִמְעַלָּה לְמִטָּה, וְלִהְשָׁלִים אוֹתָם לְהַדְלִיק גְרוֹת.

וְכַד כְּלָא (נ"א איהו) בְּשִׁלְמוֹ בְּנֵהִירוֹ דְכְּלָא וְנִחִית נֵהִירוֹ עֲלָאָה, כְּדִין הַאי הִיכְלָא שְׁבִיעָא אִיהוּ הִיכְלָא סְתִימָאָה בְּסִתְמוּ דְכְּלָא לְקַבְלָא הַהוּא קִדְשׁ הַקְדָּשִׁים נֵהִירוֹ דְנִחִית וְלֵאשְׁמִלְיָא מִתְמֵן כְּנוֹקְבָא דְמִתְעַבְרָא מִן דְכוּרָא וְאַתְמִלְיָא, וְלֵא אֶתְמִלְיָא אֶלָּא מֵהַאי הִיכְלָא דְמִתְתַּקְנָא לְקַבְלָא הַהוּא נֵהִירוֹ עֲלָאָה, וְרְזָא דָּא הִיכְלָא שְׁבִיעָא אִיהוּ אֶתְר דְּחַבְרָא דְזוּוּנָא, לְאַתְחַבְרָא שְׁבִיעָא בְּשְׁבִיעָא לְמַחְזִי כְּלָא חַד שְׁלִימוֹ (ד"א חד) כְּדָקָא חֲזִי.

**ובשחבל** [נ"א: הוא] בשלמות באור של הכל ויורד אור עליון, אז ההיכל השביעי הזה הוא היכל נסתר בסתר הכל, לקבל את אותו קדש הקדשים אור שיורד, ולהתמלא מושם כמו נקבה שמתעברת מן הזכר ומתמלאת, ולא מתמלאת אלא מהיכל זה שמתקן לקבל אותו אור עליון. וזה סוד ההיכל השביעי, הוא מקום של חבור הזווג להתחבר שביעי בשביעי, להיות הכל אחד שלמות [אחת] כראוי.

**ומאן** ידע לקשרא יחודא דא זכאה חולקיה רחים לעילא רחים לתתא קודשא בריה הוא (איהו) גזיר ואיהו מבטל. סלקא דעתין דאיהו מקטרגא במאריה, לאו הכי, אלא בגין דכד איהו קשיר קשירין וידע ליחדא יחודא וכל אנפין נהירין וכל שלימו אשתכח וכלא אתברכא בדקא יאות, כל דינין מתעברין ומתבטלין ולא אשתכח דינא בעלקא. זכאה חולקיה בעלקא דין ובעלקא דאתי. דא הוא לתתא דכתיב ביה (משלי י') וצדיק יסוד עולם דא הוא קיומא דעלקא. בכל יומא קארי עלוי כרוזא (ישעיה מ"א) ואתה תגיל בני בקדוש ישראל תתהלל.

**ומי** שידע לקשר יחוד זה - אשרי חלקו, אהוב למעלה ואהוב למטה, הקדוש ברוך הוא גזיר והוא מבטל. היעלה על דעתך שהוא מקטרג ברבוננו? לא כן! אלא משום שששהוא קושר קשרים וידע ליחד יחוד וכל הפנים מאירות, וכל השלמות נמצאת, והכל מתברך כראוי, כל הדינים מסתלקים ומתבטלים ולא נמצא דין בעולם. אשרי חלקו בעולם הזה ובעולם הבא. זהו למטה, שכתוב בו (משלי י') וצדיק יסוד עולם. זהו קיום העולם. בכל יום קורא עליו הכרוז, (ישעיה מא) ואתה תגיל בה' בקדוש ישראל תתהלל.

**כברונא** דא קרבנא (ד"א ל"ג דא) סלקא תננא ומסתפקין (ד"א ביה) כל חד וחד בדקחוי ליה, וכהני ברעותא ולואי בבסימו דשירתא. דא אתפליל בדא, ועיילי היכלא בהיכלא רוחא ברוחא עד דמתחברן בדיכתייהו בדקא חזי ליה שייכא פשייכא ואשתלימו דא בדא ואתייחדו דא בדא עד דאנון חד (ד"א ל"ג) (ואתנהרין) ונהרין דא בדא.

**כמו** זה קרבן [זה] עולה עשו, ומסתפקים [בו] כל אחד ואחד כראוי לו, וכהנים בראון, ולוים בנעימות השירה. זה נכלל בזה, ונקנסים היכל בהיכל, רוח ברוח, עד שמתחברים במקומם כראוי לו איבר באיבר ומשתלמים זה בזה, ומתיחדים זה בזה, עד שהם אחד [ונאורים] ומאירים זה בזה.

**בדין נשמתא עלאה דכלא אתיא מלעילא ונהיר לון, והו נהירין בלהו בוצינין בשלימו**  
**בדקא חזי, עד דההוא נהורא עלאה אתער וכלא אעיל לגבי קדש הקדשים, ואתברכא**  
**ואתמלייא כבידא דמיין נבעין ולא פסקין, וכלהו מתברכאן לעילא ותתא.**

**אז הנשמה העליונה של הכל באה מלמעלה ומאירה להם, וכל הנרות מאירים בשלמות**  
**פראוי, עד שאותו אור עליון מתעורר, והכל נכנס אל קדש הקדשים, ומתברך**  
**ומתמלא כבאר של מים נובעים ולא פוסקים, וכלם מתברכים למעלה ולמטה.**

**הבא רזא דרזין, ההוא דלא אתידע ולא אעיל בחושבנא. רעותא דלא אתפס לעלמין בסיים**  
**לגו לגו בגווייהו, ולא אתידע ההוא רעותא ולא אתפס למנדע (ד"א ל"ג) (לז) וכדין כלא**  
**רעותא חדא עד אין סוף וכלא איהו בשלימו מתתא ומלעילא ומגו לגו. עד דאתעביד כלא**  
**חד. האי רעותא לא אעיל לגו אף על גב דלא אתידע עד דכלא אשתלים ואתנהיר בקדמייתא**  
**בכלהו סטרין. בדין בסיים ההוא רעותא (ד"א ל"ג) (לכלא) ולא (ד"א דלא) אתפס לגו בגו**  
**בסתימו, וכדין זכאה חולקיה מאן דיתדבק במאריה בההיא שעתא, זכאה איהו לעילא זכאה**  
**איהו לתתא עליה כתיב, (משלי כ"ג) ישמח אביך ואמך ותגל יולדתך.**

**באן סוד הסודות אותו שלא נודע ולא נכנס בחשבון, רצון שלא נתפס לעולמים ממתיק**  
**לפני ולפנים בתוכם. ולא נודע אותו רצון ולא נתפס לדעת [לנו]. ואז הכל רצון אחד**  
**עד אין סוף, והכל הוא בשלמות מלמטה ומלמעלה ומלפני ולפנים, עד שנעשה הכל אחד.**  
**הרצון הזה לא נכנס פנימה, אף על גב שלא נודע, עד שהכל נשלם ומאיר בהתחלה בכל**  
**הצדדים. אז ממתיק אותו רצון [לכל] ולא [שלא] נתפס לפני ולפנים בנסתר. ואז אשרי**  
**חלקו של מי שנדבק ברבונו באותה שעה, אשריו למעלה ואשריו למטה, עליו כתוב (משלי**  
**כ"ג) ישמח אביך ואמך ותגל יולדתך.**

**תא חזי, כיון דכלהו אשתלימו דא בדא ואתקשרו דא בדא בקשורא חדא ונשמתא עלאה**  
**נהיר לון מסטרא דלעילא, וכלהו נהורין אנון בוצינא חדא בשלימו, בדין רענא חדא**  
**דמחשבה (ד"א במחשבה) אתפס (ד"א לגו לגו דנהירו דסליק על כלא ובגו לגו בההוא רעותא במחשבה**  
**אתפס) נהירו דלא אתפס ולא אתידע בר ההוא רעו דמחשבה תפסין ולא ידע מה תפסין אלא**  
**דאתנהיר ואתפסם ההוא רעו דמחשבה ואתמלייא כלא ואשתלים כלא ואתנהיר ואתפסם**  
**כלא בדקא יאות. ועל דא כתיב, (תהלים קמ"ד) אשרי העם שפכה לו וגו'.**



**בא** ראה, כיון שקבלם נתקנו זה בזה ונקשרו זה בזה בקשר אחד, והנשמה העליונה מאירה להם מצד של מעלה, וכל האורות הם נר אחד בשלמות, אז רצון אחד של המחשבה [במחשבה] נתפס [ד"א לפני ולפנים, שאור שעולה על הכל ובפני לפנים באותו רצון נתפס במחשבה] אור שלא נתפס ולא נודע, פרט לאותו רצון שהמחשבה תופסת ולא יודעת מה תופסת, אלא שמאיר ומתמתק אותו רצון המחשבה. והכל מתמלא והכל נשלם ומאיר ומתבשם הכל כראוי. ועל זה כתוב (תהלים קמד) אשרי העם שככה לו וגו'.

**מזאן** דזכי לאתדבקה במאריה כהאי גוונא, ירית עלמין בלהו, רחימא לעילא רחימא לתתא, צלותיה לא אהדרא ריקניא, דא אתחטי קמי מאריה כברא קמי אבוי ועביד ליה רעותא בכל מזה דאצטריד, ואימתיה שליט על כל ברין איהו גזיר וקודשא בריה הוא עביד. עליה קתיב, (איוב כ"ב) ותגזר אמר ויקם לך ועל דרכיך נגה אור:

**מי** שזוכה להתדבק ברבונו כמו זה, יורש את כל העולמות. אהוב למעלה ואהוב למטה. תפלתו לא חוזרת ריקם. זה מתחטא לפני רבונו כמו בן לפני אביו ועושה לו רצון בכל מזה שצריך, ואימתו שולטת על כל הבריות. הוא גזיר והקדוש ברוך הוא מקיים. עליו כתוב (איוב כ"ב) ותגזר אמר ויקם לך ועל דרכיך נגה אור.

## רבינו האר"י הק'

ספר הליקוטים<sup>א</sup>

ועשית כפורת זהב טהור וכו' ועשית שנים כרובים זהב וכו'. דע, כי הענין הכפורת והכרובים, יש אומרים כי הכרובים הם זו"ן, ויש אומרים שהם נ"ה, ויש אומרים שהם או"א. ובהיות שהכל אמת, דע כי הם או"א, ולזה הם כדמות זו"ן דלא מתפרשן לעלמין, והם בחינת נ"ה הנכנסים בז"א. ולזה היו אנפי רביי, להורות שנכנסים בז"א. שאם היו או"א במקומם למעלה, היה מן הראוי שיהיו אנפי סבי, ולא רביי, אלא הם נ"ה שנכנסים בז"א, שעליו נאמר ופרוס עלינו סוכת שלום, ר"ל סוכת שלמה. וכשנשלם יסוד אימא, אז מתגלה יסוד אבא שהוא התורה, והיכן הוא מתגלה, בארון שהוא מלכות אימא. **במקדש** היו שווים זו"ן בקומתם, והיא עולה אפילו כנגד מידת לאה, וסימנך כי מקדש עולה בגימטריא מדת שהיא מדת לאה, כמ"ש ומדת ימי מה היא. ובה תבין סוד מ"ש רז"ל כי בימי שלמה קיימה סיהרא באשלמותא, ר"ל, שגדלה כל אורך קומת זעיר. ולכן עשה שלמה ארבע עשר ימים משתה ושמחה, מחולקים שבעה ושבעה, שהם ז' נגד לאה ושבעה נגד רחל.

טעמי המצוות<sup>ב</sup>

**במקדש** אז היו שווים זו"ן בקומתם והיא עולה אפי' כנגד מדת לאה ולכן מקדש גי' מדת כאשר הודעתך בסוד ומדת ימי מה היא כי לאה נקראת מדת זו"ס משארז"ל כי בימי שלמה קיימא סיהרא באשלמותא שגדל כל אורך זו"א ולכן עשה שלמה י"ד ימים שמחה מחולקים ז' ז' נגד רחל ונגד לאה.

מי הבאר

א. תרומה. והקטע אח"כ במלכים א' ו'.

ב. תרומה.

## ❦ ספר הליקוטים<sup>1</sup> ❦

**דע**, כי בצלאל היה מכוין בשם אהי"ה, ובו היה עושה המשכן. וכן הוא רמוז במנין אותיות הפסוק עם הכולל, שעולה כ"א ע"ה. ושכנתי בתוכ"ם, חסר כתיב, ומלא קרי, וכן ר"ת של הפסוק במספר קטן עולה כ"א, ושניהם עולים מ"ב, והיא כונת המלאכה בעשותם. אבל השראת השכינה בתוכו, היתה כונתו בשם ע"ב. ורמוז זה בפסוק, כי מנין אותיותיו ע"ה במספר קטן עולה ע"ב. והנה יריעות המשכן הראשונות ארכן כ"ה אמה, עשר מהם לחלל המשכן לרחבו, שתים לראשי הקרשים, ושש עשרה לצדדי המשכן מזה ומזה, נמצא הצריך למשכן כ"ו אמה. כי מה שהוא על ראשי הקרשים ללא צורך, אלא סגי בלאו הכי, כי העיקר הוא החופה את הנראה שצריך, נמצאו כמנין הוי"ה. וכו', עי"ש.

**ועשו ארון עצי שטים אמתים וחצי וכו'**: הנה תמצא ברוב מדות המשכן שהיו בהם חצאי אמות. והענין במה שידעת איך כולם בסוד חצאים, כי מבינה דא"א נעשו שני כתרים לאו"א, ומת"ת דא"א נעשה סיום גופא דאו"א, וגלגלתא דת"ת, ומת"ת דזעיר מחציו מתחלת המלכות, וכיוצא בזה. והנה סוד הארון שהוא מלכות, שיעורה היא נה"י וחצי ת"ת. ואמנם היסוד אין לו שיעור ומדה בפני עצמו, כי בכלל מדות נ"ה עומד בנתים. ואמנם נ"ה הם אמתים, והת"ת הוא החצי. גם התורה שבתוך הארון שהוא הת"ת, יש לו בחינה זו עצמה, כשיעור נה"י של הבינה וחצי ת"ת שלה:

**ועשו ארון עצי שטים**: ג' ארונות היו זו בתוך זו. יש אלהים באצילות, בינה גבורה מלכות, גי' חר"ן, וכנגדם עשה בצלאל ג' ארונות. ולפי שראש דאילנא לעילא בינה ולתתא במלכות, לכן היה הפנימי והחיצון זהב, אך האמצעי של גבורה עץ בלבד. גם דע, כי השכינה שבאצילית מתלבשת בכתר, והם ג' ארונות, אכתריא"ל בריאה, מטטרו"ן יצירה, סנדלפו"ן עשייה. ולכן ארון באי"ק בכ"ר, גי' אכתריא"ל מטטרו"ן סנדלפון. (א"ה נ"ל א"פ, כי אות א' דארון היא אל"ף בחשבון אי"ק בכ"ר, והרי תיבת ארון גי' אלף רנ"ו, כמספר ג' שמות הנו' בדיוק. וההי"ב.) והנה, אעפ"י שכתבנו שארון מורה ג' אלהים, בעת הרצון מאירים בהם הוי"ה

❦ מי הבאר ❦

ג. הבאנו כאן עוד מספר הליקוטים תרומה.  
ומובא כאן רק קטעים, וכדאי מאוד ללמוד בפנים.

ומלואיהם, כ"ו ע"ב ס"ג מ"ה ב"ן, גי' ירח. (נ"ל נר"ח) ונתהפך מדת הדין למה"ר. גם דע, כי ארון בסוד יסוד. וכבר ידעת, כי ביסוד יש ג' קליפות, ערלה ועור הפריעה ודם, כנגדה יצא גולגלתא דנוקבא בסוד ארון, גי' נו"ר. ולכן עשה ג' ארונות זה תוך זה, כי המוח יש לו ג' קליפות, קרום עב וקרום דק והעצם, ועליו העור והגלגלתא הוא הכפורת, והפרוכת העור להבדיל בין הקדש ובין החול. הראש מהגוף, והתורה רמז למוח בפנים, רמז ל', כי החלה היו לוח אחת, לחת כתיב, ובעון העגל נעשו שנים. ע"כ מהרב:

**ועשו** ארון עצי שטים, כבר ביארנו, כי אמתים וחצי ארכו הוא בבחינת המוחין של המלכות. ואפשר באופן אחר, כי הלא נשים דעתן קלה, והוא כי אין בדעת שלה חסדים רק גבורות, באופן שהוא חצי דעת לבד, הרי כי המוחין שלה הם שני מוחין, וחצי דעת שהם הגבורות. או יאמר ועשו ארון, דע, כי ארון היא המלכות, ונחלקת לג', ראשונות ואמצעיות ותחתונות. ואמנם אומרו אמתים וחצי ארכו, הוא כנגד הראשונות, לפי שהראש צר כנודע ואינו רחב, ושם הם המוחין בצרות, ושם מתפשטים ומתארכים עד סופה, לכן שייך בה ארכו, והם סוד חו"ב שלה, ודעתה ק"ל ואין בה דעת, וחו"ב שלה כל אחד מהם אמתים וחצי אורכו, שהם בשני צדדים של אורך ראשה. אך רחבה הם ח"ג שלה, שהם מתרחבים, הכתפים והזרועות. וקומתה הם נ"ה, ירכין דילה המקימים אותה:

**ועתה** נפרש, איך חו"ב הנקראים ארכה הם אמתים וחצי, והוא, כי החסדים שיש בנ"ה דז"א, לוקחתם היא בח"ב שלה, והם נכפלים לשנים כל אחד ואחד, נמצא כי חסד שבנצח נכפל לשנים, בסוד הגדלת החסדים כנודע, כי א' לנצח ז"א עצמו וא' לחכמת המלכות, וכן בהוד, הרי חסד אחד בחכמה מדה שלימה, וזה נקרא אמה, וכן ג"כ בהוד. וגם בנצח יש לו מוחין שהם חכמה, וכן בהוד יש בו מהבינה. והנה דע כלל א', כי עיקר קריאת שם המוחין אינו אלא בראש ז"א לבד, רק שעד ב' פרקים דנ"ה דז"א קדמאין, לפי שהם נעשים מוחין אל המלכות, נקרא ג"כ שם מוחין, אבל משם ולמטה אינם נקראים מוחין רק גופא לבד, ולכן כל כללות הג' פרקים שבנצח, נכלל תחילה האור שלו בפרק עליון כדי שיוכל להקרא מוחין, אעפ"י שהם גופא דז"א, וכנגד כללות ג' פרקים אלו למעלה בפרק העליון הם סוד חצאי האמה, ועם אמה של חסד הרי אמתים וחצי. וכן בהוד, מוח בינה אמה והצי, ועם אמה הם אמתים וחצי. והחסד נקרא אמה שלימה, מה שהוא בפרק הראשון, לפי שכל החסד עולה בחכמת מלכות וכן בבינת המלכות, ואין שום דבר נשאר

למטה, משא"כ במוחין הנמשכים בכל התפשטות גוף המלכות, ולכן כל פרק ופרק אינו רק חצי אמה לבד:

**גם** טעם שני, לפי שחסד הוא מתגלה, ולכן נכפל לשנים, וחלק המלכות נק' מדה שלימה, אך המוחין אינם נכפלים לשנים, כי תמיד הם סתומים, ולכן אינם רק חצי מדה בכל פרק ופרק. ואמה וחצי רחבו, הוא החסד שבמלכות, כי שם גבורה אחת מן הה' גבורות המתפשטות בה, הרי אמה אחת, וחצי אמה ממוח החכמה, כי חציו לז"א, וחציו אליה לפי שאינו נכפל כנו', הרי אמה וחצי רחבו בחו"ג. וכן עד"ז, אמה וחצי קומתו בג"ה שלה. והנה אין כאן נזכר מדת קו האמצעי כלל, לפי שאין במלכות מוח הדעת האמצעי, רק ח"ב, שהם שני קוים ימין ושמאל, ולא יש מדת מוחין רק בשני הקוים אלו לבד, כמו שאמרנו:

**ועשו ארון עצי שטים כו' ועשית כפורת זהב וכו':** ענין הארון והכפורת והפרוכת וזר זהב. כבר ביארנו, כי היסוד דאבא שבתוך ז"א הוא סוד תורה שבכתב, כי נובלות חכמה שלמעלה תורה, פירוש, כי אבא שהוא חכמה מה שהוא נובל ויוצא ממנו הוא תורה, שהוא זה היסוד המתפשט תוך ז"א. גם יעקב היוצא מהארץ יסוד זה נקרא תורה, ואין אנו עתה בביאורו. והנה דע, כי כבר ביארנו לך כמה פעמים, כי החסדים של יסוד דאימא כשהם יוצאים מתוך היסוד שלה, והם מתגלים מן החזה ולמטה, הם לוקחים שורש עמהם מן היסוד דאימא עצמה ומתלבשים בו ואינם יוצאים בלתי הארת הלבוש ההוא:

**ואמנם** ביאור הדבר זה הוא, כי הלא פי יסוד דאימא אינו פתוח לגמרי ממש, כי א"כ יצאו החסדים בגלוי גמור למטה, ואפשר שיתאחזו החיצונים בהם, גם אותם החסדים העליונים ירדו ויפלו משם, ואמנם לטעם זה נסתם פי היסוד ההוא, אבל לא סתום ממש רק כי להיות שם סיים האחרונה דאימא, לכן היא מושכת הארת לבושי היסוד, ושם מאותה ההארה היורדת שם, היא מתלבשת שם פי היסוד דאימא, אך אינו לבוש ממש, רק הארה א' לבד, ועי"כ כשיורדים למטה החסדים תמיד לוקחים הארת הלבוש ההוא, ואינו יורד עצמותם רק מה שיוכל לעבור דרך המסך ההיא לבד, ויורד מלובש עם הארת המסך ההוא ג"כ בכל מקום שהוא הולך. וזהו מה שאנו אומרים בכל מקום. שהחסדים תמיד מלובשים:

**מהארת** לבושי אימא. ועכ"ז נקראים מגולים, כי הוא מסך דק בעלמא. וע"י היות בה

המסך הזה של אימא, אין החיצונים שולטים במקום שיש לבושי אימא:

**גם** מחמת זה אין החסדים עליונים יורדים, כי התהתונים לפי שהיו דחוקים וצרים למעלה, היו דוהקים ובוקעים ויוצאים דרך המסך ההוא, ושאר החסדים נשארו למעלה בריוח, וכיון שהם בריוח אין בהם כח לבקוע המסך לצאת. והנה כשהיסוד דאבא הוא יותר ארוך, בוקע ויורד ועובר דרך המסך הזה הנתון בפי היסוד דאימא, וכשהוא עובר מתלבש ג"כ בהארות לבוש המסך ההוא, ויורד עד למטה מלובש באור ההוא:

**והנה** הארון, הוא סוד התפשטות יסוד דאבא למטה מפי היסוד דאימא, והוא דוגמת ארון ארוך. והנה ארו"ן בגי' נו"ר, והוא בגי' ע"ב קפ"ד, שהם אחורים דיסוד דאבא. והנה הארון הוא היסוד דאבא, והאורות שבתוכו, הם התורה שבתוך הארון. ואמנם הכפורת אשר עליו, הוא סוד אותו הלבוש של המסך דיסוד דאימא הנתון על הארון. והנה הכפור"ת בגי' תשי"א, והוא, כי הלא ג' הארות נכללות בו שהם הארת נה"י, כי כולם מאירים ביסוד האמצעי. והנה הנצח סוד י"ה במלוי יודי"ן, שהוא בגי' ל"ה, תכה אותו יו"ד פעמים ה"י הרי ש', ועם ל"ה, הרי של"ה בנצח. וי"ה במלוי ההי"ן בהוד, בגי' ל'. ואם תכה יו"ד פעמים ה"ה, יעלו ר', ואם ל' הרי ר"ל, ועם של"ה הרי קמ"ו, ואם תקס"ה, הרי תשי"א כמנין ואם תכה יו"ד פעמים ה"א הוא ק"כ, ועם כ"ו הרי קמ"ן, ועם תקס"ה, הרי תשי"א כמנין הכפורת. ואני מסופק אם אמר הכפורת, או הפרוכת. והנה זה הלבוש הוא עודף למעלה על הארון, כי הוא בפי היסוד עצמו, והוא מעט גבוה מן הארון, והוא סוד זר זהב על הכפורת. ונלע"ד ששמעתי כי ז"ר בגי' או"ר. וכבר הודעתך, כי אהי"ה עם עשר אותיות בגי' א"ל, נמצא, כי א"ל יוצא מאהי"ה והם באימא, ולכן ז"ר בגי' אל"ף למ"ד אהי"ה, ועשית כפורת זהב טהור וכו' ועשית שנים כרובים זהב וכו':

**ונתת** על השלחן לחם פנים וכו': סוד לחם הפנים י"ב חלות, ותמיד היה חם. הענין הוא, כי כבר ידעת כי יש למעלה כמה זווגים, שהם בסוד האכילה, והם סוד (שיר השירים ה' א') אכלו רעים. והנה סוד זווג או"א היא נעשה ע"י מזל"א דדיקנא דעתיקא, ולח"ם בגי' מזל"א. ואמנם הוא בסוד הו"ו שהיא כפולה ו"ו, והם י"ב חלות ששה וששה, והם הם עצמם סוד ה"א ה"א שהם י"ב. ואמנם י"ב אלו נמשכים מסוד שלשה שמות הוי"ה אשר במזל"א, אשר בהם י"ב אותיות. וג"פ הוי"ה, הם בגי' לחם ומזל"א. ואמנם לפי שזווג או"א אינו נפסק תדיר, לכן היה הלחם הזה, שהוא המזל שמעוררם אל הזווג, היה תמיד על

השלחן לחם פנים לפני תמיד. וגם לטענה זו היה חם תמיד, שנאמר (ש"א כ"א ז') לשום לחם חם ביום הלקחו, לרמוז כי תמיד הוא חם, ומעורר הזווג העליון בלתי הפסק. ואמנם לחם זה היו אוכלים אותו הכהנים, וסוד הענין תבין, כי הלא סוד הכהנים העליונים הם בחכמה, ושם הוא התחלת כהנא רבא שבכל י"ס:

**ובזה** הענין תבין פסוק (יהושע ג' ג') והכהנים הלויים וכו', כי הלא תראה שכמה פעמים קורא לויים אל הכהנים, כמו"ש (דברים כ"א ה') ונגשו הכהנים בני לוי וכיוצא, וסוד הענין, כי כהן ולוי העליונים הם חו"ב, לפי ששם לא מתפרשן תדיר, והלוי אשר שם הוא נמתק בלתי דין, לכן יש בו התחברות גדול עם הכהנים, וכולם כחדא שריין, אך למטה שאז הלוי הוא סוד הגבורה קשיא, אז אינם מתחברים, ולכן לחם הפנים הוא מאכל הכהנים מצד החכמה:

## מאור עינים

## פרשת תרומה

**ויקחו לי תרומה** פירש רש"י לי לשמוי. לכאורה הוא תמוה הלא כל המצוות צריך לעשות לשם ה' ולמה נתיחד ענין זה דווקא בבנין בית המקדש הנה נודע כי שכינה בתחתונים הוא ענין שהקודשא בריך הוא צמצם שכינתו לצורך תחתונים והנה אין שכינה שורה אלא על ישראל כמו שאמרו רז"ל ביקש משה שתשרה שכינה על ישראל ולא על אומות העולם וכו' ונודע שגם בגלותינו לא עזבנו ה' אלהינו ומשרה שכינתו בתוך הצדיקים שבכל דור ודור כמו שאמרו רז"ל גלו לבבל שכינה עמם גלו לעילם שכינה עמם וכו' אמנם עיקר השראת השכינה יהיה אי"ה בביאת משיחנו במהרה בימינו כי עיקר השראת השכינה הוא נודע שם ה' אחרונה משם הוי"ה ברוך הוא וצריך לייחדא בהקודשא בריך הוא שהוא המשרה שכינתו בתחתונים שהוא ענין בחינת וא"ו שבשם הוי"ה ברוך הוא וזהו הנקרא יחוד קודשא בריך הוא ושכינתיה ובגלותא אין יחוד גמור כי אם מעט מזעיר על ידי הצדיקים שבכל דור אבל לעתיד לבוא יהיה אי"ה יחוד גמור וא"ו עם ה"א יחוד קודשא בריך הוא באחדות גמור:

**וזוהו** ויקחו לי לשמי תרומה תרום ה"א שיתרוםם הה' למעלה בוא"ו וזהו על ידי מלאכת המשכן שהוא ענין השראת השכינה כמו שכתוב ועשו לי מקדש ושכנתי בתוכם:

**וזוהו** משנכנס אדר מרבין בשמחה והוא תמוה דהא עיקר הנס היה בי"ד ובט"ו בו ולמה התחילו בשמחה מתחלת החודש. אך דהנה שמות החדשים עלו מבבל ויש טעם לכל השמות של החדשים למה נקראים כך זה ניסן וזה אייר וכן כולם וטעם החודש אדר למה נקרא כך הוא מפני שבחודש זה נרמז א' ד"ר רצה לומר א' שהוא אלופו של עולם וכמו שכתוב אלוף נעורי אתה שכשם שאות א' הוא ראשון לכל האותיות כך השם יתברך הוא ראשון לכל הנמצאים וזהו ענין בחינת א' דר עם התחתונים שמשרה שכינתו עם התחתונים:



## עבודת ישראל

### פרשת תרומה

**ונועדתי לך שם ודברתי אתך מעל הכפורת וגו'.** דהנה בהפטורה (מלכים א', ו' ד') כתיב ויעש לבית חלוני שקופים אטומים, פירש רש"י רחבות מבחוץ וזה שקופים מגזרת השקיפה. וקצרות מבפנים וזהו אטומים לשון אטום וסתום. כי שלמה המלך ע"ה בנה בית המקדש שלא כדרך בתים אחרים אשר חלונותם רחבות מבפנים וקצרות מבחוץ לשאוב האור מבחוץ ולהאיר לבית, אשר לא כן בבית המקדש כי ממנו האור יוצא לכל העולם כולו, ועיין במדרש תנחומא, והתרגום מפרש בהיפך, אטומים מבחוץ ושקופים מבפנים כדרך כל הבתים עי"ש. וכבר עמדו עליו והקשו עליו עי"ש:

**ונ"ל** בדרך רמז, דהנה הבית היה עיקר הרמז איך שיעבוד האדם את בוראו וכמ"ש הראשונים במלאכת המשכן עי"ש, והנה נמצא בקרבינו שני סוגי צדיקים. האחד שהוא צדיק גדול ועושה רצון בוראו יתברך, אמנם שיודע בעצמו שהוא עושה רצון בוראו ית' ואין בכוחו להחזיר הכל לשורשו לדעת כי הכל הוא מאת רצון הבורא ב"ה אפילו מה שעובדו, ודרך הב' הצדיקים הגדולים אשר הם בעיני עצמם אפס ואין ומחזירים כל מדה וכל מחשבה לשורשה כי הוא כח הבורא ב"ה ומבלעדיו אפס ואין. ומצדיק הגדול הזה אשר הוא בקרבו אפס ואין האור יוצא לכל העולם וכל ההשפעות הקדושות. ועליו רמזו רש"י עם המדרש, שעשה המקדש, רומז לעבודת הצדיק הגדול, רחבות מבחוץ, שהאור יוצא ומתפשט ממנו, ואטומים מבפנים, שהוא בעיני עצמו אטום ונדמה לו שהוא חושך בקרבו, אבל התרגום מרמז להצדיק אשר הוא במדרגה קטנה כנ"ל. כי תרגום גימטריא תרדמה אחוריים סוד בחינה קטנה שסובר שכבר השיג רצון בוראו ועושה הישר והטוב ושהוא צדיק, וחלונות שקופים מבפנים, שנדמה לו שהוא מבהיק ומאיר. אבל אטומים מבחוץ, שממנו אין האור מתפשט לכל באי עולם כי איננו במדרגה גדולה כל כך להשפיע לאחרים. ואלו ואלו דברי אלהים חיים ואתי שפיר:

**וזו** שהבטיח הקב"ה ונועדתי לך שם, דהיינו שאראה ואועד לך שאני שוכן בכל המדות. ודברתי אתך מעל הכפורת, רמז למדרגה גבוה שאעלך גם עלה, מבין שני הכרובים,

שהם אפי זוטרי כנודע. שתהיה תמיד בבחינה קטנה בלבבך ונכנע ושפל כמו אפי זוטרי אשר על ידי זה תזכה לכל המדרגות הגדולות אמון:

**בהפטרה** וה' נתן חכמה לשלמה ויהי שלום בין חירם ובין שלמה (מלכים א', ה' כ"ו). הנה הזוה"ק הקשה מה שייך זה לזה עיי"ש, ול"נ חיר"ם, רומז ליצה"ר, רצ"ל חרון אף. שאם זוכה אדם לעבודת השלימות אז גם אויביו ישלים אתו הוא היצה"ר ומלאך רע יענה אמון וכמאמר (קדושין פא.) היזהר בר' מאיר ובתורתו, וזהו וה' נתן חכמה לשלמה, לעבוד אותו. ועל ידי זה היה שלום בין חיר"ם הוא הסט"א ובין שלמה:

**או יאמר** וה' נתן חכמה. דהנה האדם השלם אף על פי שעובד השי"ת בכל מיני שלימות צריך להסתכל תמיד על פחיתת ערכו שהוא עפר ואפר והעבודת אינו אלא מאתו ית"ש והוא הנותן לך כח לעשות חיל, ובהיות כן זוכה להיות מקדש לשכון בו הבורא ית"ש. כמו שהשיב התנא להמין (בר"ע"ז) שבחכמי ישראל יש כמותו מה הקב"ה פוקד עקרות אף אלישע פקד עקרות עיי"ש בזוה"ק, וכמו ששמעתי ממורי ורבי ואהיה לכם למקדש מעט (יחזקאל י"א ט"ו), רצ"ל שהשי"ת אמר שיהיה להם למקדש אך באופן שיימעט את עצמו. ונחזור לעניננו, וה' נתן מכמה לשלמה, רצ"ל הש"י נתן לו המדה הזאת חכמה אותיות כ"ח מ"ה, רצ"ל שהסתכל תמיד שהוא כח מה, רצ"ל אי"ן. וזהו אין כמוך ואין כמעשיך (תהלים פ"ו ח'), מי שהוא ממוזיק עצמו שהוא אי"ן יכול לעשות כמעשיך. וזהו ויהי שלום בין מירם ובין שלמה, מיר"ם רומז להקב"ה שהוא מ"י ור"ם, רצ"ל שעל ידי שהיה לו מדת חכמה כנ"ל, היה שלום בינו ובין קונו והיה יכול הבורא יתברך שמו לשכון בקרבו:

**ויעל המלך שלמה מס מכל ישראל** (מלכים א', ה' כ"ז). י"ל מ"ס, על דרך שנאמר ביששכר (בראשית מ"ט ט"ו) ויהי למס עובד, שהיה נושא וסובל עליו העול והמשא של הבורא ית"ש והוא העול מלכות שמים, והיפך אותיות מס הוא ס"ם, הוא הסט"א שמסמא עינו של אדם שלא להסתכל אל הבורא ב"ה ולעשות מה שלבו חפץ מחמת שאומר מי רואני ומי יודיעני. וזהו ויעל המלך שלמה מ"ס, רצ"ל ששלמה היה מהפך ומעלה אותיות ס"ם לאותיות מ"ס שיהיו נושאים עליהם עול מלכות שמים, ויהי המס שלשים אלף, שלשים הוא למ"ד, והרמז שהיה מלמד אותם התורה הקדושה. וזהו גם כן וישלחם לבנונה, ל"ב בינה, והוא ר"ת ל"ב נתיבות חכמה. והנו"ן השניה היא רמז לנ' שערי

בינה כל זאת היה מילף ומלמד אותם. ואדנירם על המ"ס, רצ"ל אף על פי שהיה נושא עליו את המושא הזה הוא העול מלכות שמים היה מסתכל תמיד ואדניר"ם ואדנ"י ר"ם על המ"ס ואין זה משלי רק מכח הש"י. ועל דרך זה פרשנו גם כן הפסוק ויעש לבית מלוני שקופים אטומים, עיין לעיל בדיבור ונועדתי:

**ויהי לשלמה שבעים אלף נושא סבל** (מלכים א', ה' כ"ט). רצ"ל שהיו יכולין לדרוש ע' פנים לתורה והיו סובלים עליהם העול הבורא ב"ה וב"ש, ושמונים אלף מוצב בהר, רצ"ל הם אנשים בינונים שהיו צריכים להלמם ולחצוב היצה"ר שנמשל להר:

**ויצו המלך ויסיעו אבנים גדולות כו' ליסד הבית** (שם ה' ל"א). יש לומר דהנה האותיות נקראים אבנים בספר יצירה שעל ידי האותיות נבנה התיבה, וכמו שנוטלים בתחלה אבנים גדולות לעשות היסוד הבית, כמו כן צריך לצייר בתחלה האותיות במחשבתו קודם שמוציא האותיות מפיו ואז נקראים אבנים גדולות, לפי שבמחשבתו אותיות של התיבה הם בצירוף אחד וכשמוציאן מפיו הם יוצאין זה אחר זה ואז נקראים אבנים קטנות וכן נקראים חיות קטנות עם גדולות, וזהו ויצו ויסיעו אבנים גדולות, רצ"ל שיקחו בתחלה אבנים גדולות ויקרות לצייר האותיות במחשבתו. ליסד הבית אבני גזית, כדי שיהיה ליסוד לאבני גזית, הם האותיות קטנות שנגנזים בדיבור זה אחר זה:

**ויבינו העצים לבנות הבית** (שם ה' ל"ב). העצים הוא לשון עצה, שקודם שילך אדם להתפלל ולבנות הבית צריך שיתן עצות בנפשו לעשות הכנה ולהתבודד במחשבתו לפני מי עומד להתפלל כמו שהחסידים הראשונים היו שוהין שעה אחת ומתפללין (ברכות ל:):

**והבית בהבנותו אבן שלמה מסע נבנה** (שם ו' ז'). על דרך הפשוט שהבית נבנה מאליו שהאבנים היו מסייעין את עצמן וזהו מסע נבנה. וכאמור אצל ר' חנינא בן דוסא שהיו מלאכי שרת נושאים עמו אבן לירושלים, והרמוז, שאם זוכה האדם לעבוד את הבורא ב"ה וב"ש, אזי אבן שלמה מסע נבנה, רצ"ל שהאותיות יוצאים מעצמם מפיו בקדושה כראוי כאמרם ז"ל (ברכות י:): אם תפילתי שגורה כו':

**ומקבות והגרזן כל כלי ברזל לא נשמע בבית בהבנותו** (שם). רצ"ל ע"ד שאמר הריב"ש ז"ל על הגמרא (שם לג:): האומר שמע שמע משתקין אותו ופריך דלמא

מעיקרא לא איכוון, ומשני מחינן ליה במרזפתא דפרזלא כי היכי דאיכוון, ולכאורה התירוץ אינו מובן וכי מה יעשה שלא כיוון. ופירש הוא ז"ל, דהנה אם אדם מתפלל בלא מחשבה צלולה אזי הש"י שולח לו מחשבות זרות כדי שעל ידי זה יתרחק בתשובה ויתחזק עצמו להתפלל במחשבה טהורה. וזהו שמשני הגמרא שזה לא אפשר שלא איכוון מעיקרא שהרי מחינן ליה במרזפתא דפרזלא הם המחשבות זרות עד שיכוון. וזהו גם כן פירוש מקבות והגרזן כו' לא נשמע בבית בהבנותו, רצ"ל שבימי שלמה המלך ע"ה היו כולן צדיקים וקדושים ולא היו צריכין למרזפתא דפרזלא הם המחשבות זרות:

**ויהי דבר ה' כו' הבית כו' והקימותי את דברי אתך וגו' (שם ו' ט"ו-י"ב).** רצ"ל שהדיבורים שלך יהיו כמו דברי כאילו אני דברתי אותם כביכול, וזהו את דברי אתך:

## אור החיים הק'

### פרשת תרומה<sup>א</sup>

**ועשו לי מקדש וגו'.** צריך לדעת למה קראו מקדש ותיכף חזר בו וקראו משכן דכתיב את תבנית המשכן. ונראה כי אומרו ועשו לי מקדש היא מצות עשה כוללת כל הזמנים בין במדבר בין בכניסתן לארץ בכל זמן שיהיו ישראל שם לדורות, וצריכין היו ישראל לעשות כן אפילו בגליות אלא שמצינו שאסר ה' כל המקומות מעת שנבנה בית המקדש כאומרו (דברים י"ב ט') כי לא באתם עד עתה אל המנוחה ואל הנחלה, ולזה לא אמר ועשו משכן שיהיה נשמע שעל אותו זמן לבד נאמרה מצוה זו. ואחר שצוה דרך כלל אמר פרט הנעשה במדבר שאינו מקום לבנות בו בנין אבנים שיעשה משכן כסדר האמור. ותמצא שכתב רמב"ם בפ"א מהלכות בית הבחירה מצות עשה לעשות בית לה' דכתיב ועשו לי מקדש עד כאן, וטעמו הוא משינוי הלשון כמו שכתבנו. עוד ירצה באומרו ועשו לי מקדש כי מעת שעושים אותו לשמו יתברך כאומרו לי הגם שעדיין לא שרתה בו שכינה הרי הוא מקדש ודין קודש יש לו:

**ושכנתי בתוכם.** ולא אמר בתוכו לומר שהמקום אשר יקדישו לשכנו יהיה בתוך בני ישראל שיקיפו המשכן בד' דגלים. ואולי כי דברים אלו הם תשובה למה שחשקו ישראל (במד"ר פ"ב) בראותם בהר סיני שהיה ברוך הוא מוקף בדגלי המלאכים והוא אות בתוכם וחשקו אהב להיות כן בתוכם, ולזה באה התשובה מבוהן לבות ואמר ועשו לי מקדש ושכנתי כמו כן בתוכם:

**ככל אשר וגו'.** בפסיקתא (רבתי ט"ז) אמרו כשאמר ה' למשה ועשו לי וגו' נבהל משה ואמר לפניו הלא השמים ושמי השמים לא יכלכלוהו וגו' עד שאמר לו הקדוש ברוך הוא לא כמו שאתה סובר אלא כ' קרשים וכו' עד כאן. וצריך לדעת מי עמד בסוד ה' ומשה עבדו לדעת כל הדברים שעברו ביניהם, והגם שכל דבריהם דברי קבלה הם עם כל זה לא יבצר דבר מהכתובים. ונראה לומר לדבריהם ז"ל שהוקשה להם שאין משמעות

לכתוב ממה נפשך אם הוא נמשך למטה על זה הדרך ככל אשר וגו' תעשו לא היה לו לומר וכן בתוספת וא"ו אלא כן תעשו שהיא גזרת תחלת מה שאמר ככל אשר וגו', ואם אומרו ככל חוזר לאומרו ועשו לי מקדש לא היה לו להפסיק באומרו ושכנתי בתוכם אלא היה לו לומר ועשו לי מקדש ככל אשר וגו' ואחר כך יאמר ושכנתי וגו', וממה שהקדים לומר ושכנתי גילה ה' כי גמר מאמר כללות המצוה ולא הוצרך לומר בה ככל וגו' וסמך על מה שיודיענו כל פרטי המעשה שיעור הקרשים וכל הכלים כמו שאמר אחר כך, וממה שאנו רואים שנמלך אחר כך לומר ככל וגו' המשכיל יבין שזה היה לצד דברים שנולדו באמצע שזולת זה מתחילה מאי סבר שלא אמר ככל ולבסוף מאי סבר. ונשכיל לדעת מה הם הדברים שייכולין להיות באמצע, מהתשובה אתה יודע השאלה, והתשובה היא ככל אשר אני וגו' הא למדת שחשב יותר והסברא תצדיק ותאמת זה ויותר זה אין לו שיעור לבבך יבין כי ישנה לתמיהה, והוא אומרם שאמר הלא שמי השמים וגו' ועל זה הוצרך להשיבו ואמר לו ככל אשר וגו' והראהו תבנית המשכן באותו מצב, והכתוב מעיד על זה מאומרו מראה ולא אמר אראה לעתיד, ואז ראה כי היה עשרים קרשים וגו'. וטעם הראיה ולא הספיק בדיבור, אבאר בעזרת השם בסמוך:

**ודרך** זה נעלה להבין דבריהם ז"ל (ברכות נ"ה). שאמרו בפסוק (לקמן ל"ח כ"ב) ובצלאל וגו' עשה את כל אשר צוה אפילו דברים שלא אמר לו רבו הסכימה דעתו וכו' משה צוה לבצלאל לעשות כלים תחילה ואחר כך משכן אמר לו בצלאל מנהג העולם לעשות תחילה בית וכו' אמר לו כך שמעתי מפי הקדוש ברוך הוא בצל אל היית כי בודאי כך צוה לי הקדוש ברוך הוא וכו' עד כאן. וקשה איך ישכח משה מצות ה' חם ושלום שיאמן עליו דבר כזה. ולהבין הענין יש להעיר עוד כי כפי סדר הכתוב רואני כי ה' הקדים מצות הכלים תחילה את הארון וכפורת וכו' ואחר כך השולחן ואחר כך המנורה ואחר כך המשכן ומשה אמת ודבריו אמת ולמה חזר מדבריו הראשונים. אכן לפי מה שפירשנו כי כשאמר ככל אשר אני מראה אותך את תבנית המשכן אז באותו מצב הראהו המשכן בתחלה וכשפרט לו פרטי המעשה הקדים הכלים, ויש בזה ב' דרכים בדברי ה'. האחד שיקדים המשכן כמובן מפסוק א' דכתיב את תבנית המשכן ומה שהקדים ה' בסדר המעשה את הכלים לא להתחיל בהם אלא שהתחיל ממה שגמר שהוא תבנית הכלים, והב' שכוונת ה' הוא להקדים הכלים כסדר שאמר ה' בפרטי המעשה, וטעם שהקדים ה' בפסוק א' לומר את המשכן קודם הכלים הוא לצד שהתמיהה שהיתה למשה שמים ושמי שמים וגו' כמו

שכתבתי למעלה לא היתה אלא על המשכן לזה באה התשובה בהוראת המשכן כי קטן הוא ובאגב הודיע הכתוב כי גם הראהו עם תבנית המשכן תבנית הכלים שהיו בו. ואולי כי נתכוין גם כן לומר כי אין צורך שיהיו גדולים בהפלגה, וכשבא לסדר סדר פרטי המעשה הקדים הכלים, ומשה עליו השלום מתחילה הכריע בפירוש דברי ה' כדרך ב' וכשדן לפניו בצלאל הכריע בסברא כדרך הראשון, ולזה תמצא שאמר המדרש שאמר משה ודאי כך אמר לי הקדוש ברוך וצריך לדעת למה אמר ודאי אלא לצד שהיו לפניו ב' דרכים הנוכרים ומתחלה ברר אחד מהם ועתה חזר בו ואמר בודאי כי האמת הוא כדבר בצלאל. והנה לצד שלא אמר לו ה' בפירוש את מי יקדים לא יאמר על זה חס ושלום ששכת דברי ה', ואל יקשה בעיניך לפי דברינו לשון המאמר שאמר משה כך שמעתי מפי הקדוש ברוך הוא. אין הכוונה לומר שאמר בפירוש הקדים המשכן אלא פירוש לפי סדר הדברים כן נשמע. ונשאר לתת טוב טעם למה הוצרך ה' להראותו את תבנית המשכן, ואולי כי לצד שלא באו הדברים אלא תשובה לדברי משה שאמר שמים ושמי וגו' לזה אם היה משיב ה' כ' קרשים וכו' היה שומע משה כי לא בא השיעור אלא לומר כי יקבל ויתרצה ה' בבית קטן כזה מבלי להטריח ואין בדיוק שיעור זה מצוה, ולו יהיה שיאמר ה' אליו בצו לצו שלא יוסיף עם כל זה עדיין ישנו שהוא לטעם הסתפקות במועט, אשר על כן הראהו ה' תבנית המשכן דמות שהוא למעלה ובזה יצדיק כי זו מצותו לא למעלה ולא למטה:

**ובדרך** רמז ירמוז הכתוב באומרו בסדר זה שהקדים ושכנתי בתוכם קודם אומרו ככל לומר לו ענין גדול כי בחינת הקדושה והדרגותיה לא בגדר המספר כי גבוה מעל גבוה וגבוהים, הלא תמצא אומרים ז"ל (אבות פ"ג) אחד שיושב ועוסק בתורה שכינה עמו שנאמר (לעיל כ' כ"א) בכל המקום אשר אזכיר את שמי ואמרו על ב' וגו' וה' ועשרה וכל אחד כפי הדרגתו, ואמרו עוד (ב"ד פע"ד) שאין השכינה שורה על פחות מס' ריבוא כי מטעם זה לא נתנה תורה להאבות עד שהיו הבנים במספר ס' ריבוא, מכאן תקיש ותדין כי הדרגות הקדושה הם מא' עד ס' ריבוא, וזה בבחינת המספר ובבחינת האיכות כמה הדרגות מאחד לאחד עד אין קץ. וכיון שכן כאשר אמר ה' למשה שישכון בתוכנו לא ידע משה הדרגות של בחינת השוכן כמה שיעורה לזה נתחכם ה' ודבר אליו כדברים האלה ושכנתי בתוכם ככל אשר אני מראה אותך סמך ככל אשר וגו' לושכנתי לומר כי אותה בחינה המדברת עמו כשיעור אותה המרכבה אשר היה מראהו ישכון בתוכם, וכפי זה תהיה נקשרת תיבת ככל וגו' עם ושכנתי וגו':

**וכן תעשו.** הנה לפי מה שפי' שהראהו תבנית המשכן לומר כזה תעשו לא פחות ולא יותר אל יקשה לך אם כן לא היה צריך לומר לומר וכן תעשו, כי תמצא שאמרו בשבועות דף י"ד וזה לשונם אחד הנכנס לעזרה וכו' שאין מוסיפין על העיר והעזרות אלא במלך ונביא ואורים ותומים וע"א סנהדרין מנא הני מילי אמר רב שימי אמר קרא ככל אשר אני מראה וגו' ואת תבנית כל כליו וכן תעשו לדורות. הנה כי באה וכן תעשו לצוות שיעשו כסדר הזה לדורות, ודע שדרשת לדורות דורש לה התלמוד מתיבת וכן תעשו לא מתוספת וא"ו לבד, כי לכשאמר שאינו דורש אלא יתור תיבת וא"ו אין כאן יתור כי אם היה אומר הכתוב כן תעשו לא היה נשמע כוננת ההודעה שבא הכתוב להודיענו שעברו הדברים בין משה ובין ה' ויהיה קשה לי לשמוע דברי ה' למה לא אמר ככל וגו' קודם אומרו ושכנתי, אלא ודאי שכל תיבת וכן תעשו מיותרת, וכן פירש רש"י שם בשבועות וזה לשונו וכן תעשו קרא יתירה למדרש לדורות עד כא. וטעמו של רש"י ז"ל לא מטעמינו אלא לצד שפירש ככל אשר אני וגו' שהוא מחובר למעלה ועשו לי מקדש וגו' ככל וגו' אם כן הרי בא הדבר לעיכוב שלא יחשוב להתנדב לעשות גדול אם כן וכן תעשו למה לי לדורות, ולדרכנו שהלכנו לשיטת דברי רבותינו ז"ל כי אומרו ככל וגו' בא להשיב למשה עיכוב השיעור ממה שהראה לו כיוצא בו בשמים מזה ירגיש שלא ישנו:

**וראיתי** להרב אבן עזרא שפירש וכן תעשו על הכלים לפי שלא הוזכר בתחלה אלא ועשו לי מקדש. ולא נתן לב הרב לומר טעם שהוצרך לומר וכן תעשו על הכלים ולא הספיק במה שמצוה בסמוך על פרטות כל הכלים, בשלמא מה שאמר ועשו לי מקדש היא כללות המצוה וטעמה שיעשה מקדש לשכון ה' בתוכו ואחר כך אמר אופני הבנין מה שאין טעם זה צודק במאמר וכן תעשו על עשיית הכלים אם לא שתאמר כדברי רבותינו ז"ל שדרשו לדורות, ולא ידעתי למה מעלים עינינו מאור החיים אשר האירו רבותינו ז"ל. גם בעיני יפלא דברי רמב"ן ז"ל שהשיג על דברי רש"י שאמר וכן תעשו לדורות ואמר ולא ידעתי אם יהיה זה אמת שיתחייב שלמה לעשות כלי בית עולמים כתבנית אלו ומזבח הנחושת עשה כ' אמה אורך ועשרים רוחב (דה"ב ד) עד כאן. מדבריו נראה כי נעלמה מלפני זכרונו סוגיית מס' שבועות שדברי רש"י הם דברי הגמרא ומה מקום לחלוק על התלמוד. והיה נראה לומר שסובר רמב"ן כי מה שאמרו בש"ס וכן תעשו לדורות אין הכוונה על שיעור הכלים אלא על דברים האמורים שם שצריך מלך ונביא וכו' וע"א סנהדרין, ואין דבריו נראים כי מי מפיס. ועוד לדבריו מה מקשה שם בגמרא



ממשיחת כלים שמקדשת כלים שעשה משה ולא בשאר כלים שעשו זולת משה והוצרך הש"ס להביא להם ראייה מהפסוק והיה יכול לומר כי לא לכל הפרטים אמר הכתוב וכן תעשו לדורות אלא לדברים שמנו שם במשנה:

**אלא** שצריך ליישב קושיית רמב"ן ממזבח הנחושת שעשה שלמה. וראיתי להרא"ם שרצה ליישב ואמר כי אין כוונת וכן תעשו על השיעור ממש אלא על דוגמת תכונת הבנין הרחוב בערך האורך וגובה לפי ערך ארכו ורחבו אבל לענין הגודל אין קפידא, ולזה כשם שמזבח שעשה משה היה ה' על ה' כמו כן עשו לדורות מרובע עשרים על עשרים, ונסתייע הרב מדברי התוספת כפרק הזורק שבת (צ"ה): שהקשו למה שנשמע מדברי הש"ס כי רוחב המשכן היה עשר אמות מנין להם זה ודלמא רחבו אחד עשר אמות כו' ותירץ ר' יהודה דמבית עולמים ילפינן לה שהיה אורכו ששים אמה ורחבו עשרים הכי נמי במשכן רחבו שליש אורכו וכתב וכן תעשו עד כאן. והקשה הרב על זה אם כן למה לא עשה הגובה של המזבח כתכונת מזבח משה שעשה ג' גובה לה' אורך ורוחב ולפי שיעור זה יעלה למזבח שלמה שהיו בו כ' על כ' שנים עשר גובה ותירץ כי כך באה ההלכה שלא אמר וכן תעשו אלא על אורך ורוחב לבד ולא על הגובה עד כאן:

**ולפי** דעתי אין דברי הרב נראים כי מה שכתב כי וכן תעשו לדורות לא באה אלא על תכונת הבנין ולא על שיעורו לא יקובלו הדברים מפיו בלא הוכחה מהש"ס, ואם מחמת הקושיא, יותר יש להניח הדבר בצריך עיון מלבדות מדעתנו דברים שאין להם על מה שיסמוכו, ומה שהוכיח מתירוץ ר"י, וגם עליו אני דן, ועוד אינו הוכחה כי ר"י לא סמך תירוצו על דרשת וכן תעשו, ומה שכתב הרב בהעתק דברי ר"י וכתב וכן תעשו אינם מדברי ר"י אלא הרב להצדיק דבריו אמר כן, ופירוש דברי ר"י הוא כי גילוי מלתא הוא אומר כי ממה שראינו שהיה בבית עולמים עשרים על ששים וכאן במשכן יש ספק אם היה עשרים אורך ועשרה רוחב או אחד עשר יתגלה הספק מבית עולמים, או אפשר שהיה להם איזו ראייה ללמוד סדר זה מבית עולמים ולא מדרשת וכן תעשו, וזה לך האות כי לא הזכיר ר"י דרשת וכן תעשו לחזק תירוצו, ועוד מה שהוסיף להקשות מהגובה ואמר כי באה ההלכה מהר סיני שלא נאמר וכן תעשו אלא על תכונת הריבוע ולא על תכונת הגובה לשיעור הריבוע:

**דע** כי נחלקו רבותינו ז"ל (זבחים נ"ט:) רבי יהודה ורבי יוסי ר' יוסי סובר כי כל מזבחות הנחושות בין מה שעשה משה בין מה שעשה שלמה בין מה שעשו בני גולה ושעתיד להעשות כולן עשר אמות גובה של כל אחד מהם וג' אמות שכתוב בתורה מקום המערכה לבד עד כאן. וסברא זו הלכה היא (רמב"ם הל' ב"ה פ"ב) וסוגיית פרק שתי הלחם (מנחות צ"ז) כדעת זו מגדת ולסברא זו אין קושיית הרא"ם קושיא כל עיקר, ור' יהודה חולק וסובר דברים ככתבן ג' אמות קומתו. והנה קושיית הרא"ם אינה צודקת אלא לסברת ר' יהודה ומן הראוי לא היה מדבר דבריו בדרך פשיטות שנראה כי הם דברים מוסכמים אשר לא כן הוא. ומה שתי הרב ז"ל כי כך באה ההלכה וכו', מסוגיית שבועות לא משמע כן ממה שאמר הש"ס אמתניתין דאין מוסיפין על העזרות וכו' מנא הני מילי ומתרץ רב שימי דאמר קרא וכן תעשו לדורות עד כאן. הנה ממה ששואל הש"ס מנא הני מילי והוצרך רב שימי לתרץ שמע מינה כי השואל לא היה יודע דרשת וכן תעשו לדורות וממוצא דבר אתה יודע כי לא היה יודע גם כן ההלכה שאמר הרב שבאה על הגובה שאינה לדורות שאם היה יודע ההלכה בהכרח שהיה יודע דרשת וכן תעשו לדורות שעל משמעותה באה ההלכה וכיון שכן למה לא הקשה השואל עצמו מגובה המזבח שלא עשאו שלמה כשל משה שהיא קושיית הרא"ם עצמה שהרי אין לה תירוץ אלא בהלכה שבאה על זה והלכה זו לא ידעה השואל כנוכר, ויש עוד להוכיח מעומק הסוגיא כי לא היתה הלכה בזה ודברי הרב שלא בדקדוק:

**ואני** אומר כי אין קושיית רמב"ן מהמזבח שהיה עשרים על עשרים ולא קושיית רא"ם מהגובה קושיא, והרי לפניך ברייתא ערוכה בפרק קדשי קדשים (זבחים ס"ב.) וזה לשונם תנו רבנן קרן וכבש ויסוד וריבוע מעכבין מדת ארכו ומדת רחבו ומדת קומתו אינם מעכבין וקאמר בש"ס מנא הני מילי דאמר קרא המזבח לעכב עד כאן. הרי כי מזבח עצמו שעשה משה יכול היה לעשותו מעשרים על עשרים והגובה גם כן יכול היה לעשותו יותר מג' אמות ואם כן מה מקום לקושיית הרב ממזבח שעשה שלמה כי הקדוש ברוך הוא גילה כי אין מעכב גובה ורוחב ואורך, וגם הרא"ם ז"ל נעלם מעיניו דברי הברייתא וחשב כי לא היה משה יכול לעשות המזבח ביותר משיעור זה וגם הגובה צריך שיהיה ה' על ג' גובה ולא על יותר והוצרך לתרץ ב' התירוצים הכחושים. והנה שתלתי לך עץ שתול על מים ותחזק בו בל תמוט כי אומרו וכן תעשו הוא על דברים המעכבין במזבח מדבר שהם קרן

וכבש ויסוד וריבוע כדקתני בברייתא וגם שלא יפחות מחמש אמות רוחב וה' אמות אורך כמו שאמרו שם בפרק קדשי קדשים ובלבד שלא יפחיתנו ממזבח שעשה משה:

**אלא** שנשאר לנו לדעת שאר הפרטים שבמשכן היו לעיכובא ובבית עולמים לא היו מעכבין ואדרבה כתב רמב"ם בפ"א מהלכות בית הבחירה שאין בונים אלא באבנים או בלבנים. והנה הבינותי בכל מה שכתב רמב"ם במשפטי בית אלהינו ואראה כי בג' כלים כתב שצריך שיהיו כמות כלים שעשה משה במדבר ממש והם השלחן והמנורה ומזבח הזהב וכן מפורש בפרק שתי הלחם אבל שאר כלים וצורת הבית אין לקחת שיעור לדורות ממעשה משה במדבר, ולפי זה היה נראה לומר כי לא באה מצות וכן תעשו לדורות אלא בכלים ואין זה אמת כי בגמרא דרשוהו לענין קידוש העזרה וזה יגיד שגם על הבית באה המצוה לדורות, ועוד גם בכלים רואני שעשה שלמה כרובים שניים ומשוונים הרבה מכרובים שעשה משה (מ"א ו') וכמה שנוים היו בשאר הכלים:

**והנה** בהשכלה מועטת בענין אין שום קושיא כלל, כי יש לדעת כי כל בנין הבית והכלים לא עשאם שלמה כפי אשר נראה בעין שכלו לפאר אלא על פי נביא וגם הנביא הגיד כי לא דברי נבואתו הגיד אלא דברי קבלתו דכתיב בדברי הימים (א' כ"ח) ויתן דוד לשלמה בנו תבנית האולם וגו' ותבנית כל אשר היה ברוח עמו וגו' הכל בכתב מיד ה' עלי השכיל כל מלאכת התבנית וגו', וכתוב עוד (רש"י שם) אשר היה ברוח עמו כאשר הראהו שמואל הרואה, ואמרו ז"ל באגדת שמואל (מדרש שמואל פט"ו) רבי ירמיה בשם ר"ש כו' בית המקדש מסרה הקדוש ברוך הוא בעמידה למשה ומשה מסדה ליהושע בעמידה וכו' יהושע מסרה לזקנים בעמידה דכתיב ויאסוף יהושע וגו' ויתיצבו וגו' זקנים מסרה לנביאים בעמידה נביאים מסרה לדוד בעמידה וכו' דוד לשלמה וכו' ואומר הכל בכתב וגו' מלמד שנתנה לידרש מיד ה' מלמד שנתנה במסורת עלי השכיל מלמד שנתנה ברוח הקודש עד כאן. הראת לדעת כי כל מה שעשה שלמה בבית היה הלכה למשה מסיני והכל כתוב בספר גלוי לדורשי תורה ברוח הקודש, וכן תמצא שכתב רש"י בפירושו דברי הימים (פסוק י"ט) וזה לשונו והכל דרש שמואל מן התורה ברוח הקודש כמו ששינונו הר הבית היה ה' מאות אמה על ה' מאות אמה דרש אורך החצר מאה באמה ורוחב חמשים בחמשים וגו' יהיו חמש מאות על חמש מאות עד כאן. ומן הסתם יהיה כל המעשה נרמז בתורה למבינים ברוח הקודש, ולפי זה מה שאמר הכתוב וכן תעשו לדורות הם על דברים שלא

בא עליהם ההפכיות בתורה כמושכל למביני מדע ברוח הקודש בזה יתנהגו על פי מעשה האמור במשכן מדבר אבל דברים שנאמרו בתורה במשפט מקדש עולמים לא תהיה להם סתירה מפסוק וכן תעשו כיון שיש לו מקום לעמוד בו בשאר הפרטים שלא באה עליהם ההלכה והבן:

**ולדרך** זה גם כן נרתק חבל קושית רמב"ן מעל רש"י וגם נתרפא כאבו של רא"ם בענין שיעור גובה מזבח לו יהיה שהיה גובה מזבח מדבר מעכב:

**ולחיות** שאמרו רבותינו ז"ל שנתנה לידרש בנינה של בית עולמים מן התורה אמרתי ליטול חלק בדרשה זו בב' וג' פרטים, וזה יצא ראשונה תחילת דבר ה' אמר ועשו לי מקדש וגמר אומר תבנית המשכן והיה צריך לומר ועשו לי משכן הא למדת כי על ב' מקדשות צוה וכמו שרמזנו בתחילת הענין ורמז מעשהו באמרו חמשים בחמשים כמו שפירש שמואל הנביא עליו השלום ואם אינו ענין למשכן מדבר תנהו ענין למקדש עולם הרמז באמרו ועשו לי מקדש, ומעתה מאמר וכן תעשו לדורות אינו נוהג בפרט זה של שיעור תבנית הבית ועודנו במקומו לשאר דברים שדרשו ז"ל בשבועות לענין נביא וסנהדרין וכו':

**עוד** מצינו (מ"א ו') שעשה שלמה ב' כרובים שניים נוספים על מה שעשה משה ונמצאו ד' כרובים אשר לא צוה ה' גם משונים שינוי גדול מכרובי משה:

**ונראה** כי הכתוב רמזם במה שאמר (פסוק י"ח) ועשית שנים כרובים וגו' משני קצות הכפורת ועשה כרוב אחד וגו' וכרוב אחד וגו' וקשה למה הוצרך לומר ב' פעמים המעשה ועשית ועשה. עוד קשה שכל הכתוב מיותר כי מאומדו מב' קצות הכפורת מובן הוא שכרוב אחד מקצה וגו'. עוד קשה למה אמר עוד על שני קצותיו. אכן רמז ה' למעשה ב' כרובים שיעשו בבית עולמים מלבד כרובים שיעשה משה, כנגד מה שיעשה לפי שעה אמר ועשית לנוכח כי הוא יעשה במשכן, וכנגד כרובי בית עולמים שרמז בתחלת דבריו אמר ועשה לא דבר אליו לנוכח אלא כמצוה על עשיה אחרת לזמן אחר שמלבד ב' כרובים הנזכרים שהם מקצות הכפורת עוד יעשו מעשה אחר כרוב אחד מקצה מזה ואלו הם בפני עצמן כמו שכן עשאו שלמה שהיו רגליהם נוגעים בארץ ולא בקצה הכפורת, ופירוש מקצה במקום שכלה קצתו, ואולי שנתכוון בתיבת מזה לומר מלבד זה וחוזר אל הכרוב שהזכיר. ואחר כך חזר להתנות הכתוב ואמר כנגד כרובים שיעשה משה אמר מן

הכפורת פירוש מגופו של כפורת תעשו את הכרובים שזכרתי בתחילת דברי שנים כרובים, וכדי שלא תטעה שחוזר אל הכרובים השניים לזה הזכיר פעם ב' תעשו שלא היה צריך לומר שכבר אמר ועשה אלא לומר כי אינו מדבר במעשה של כרובי המקדש אלא במעשה משה הוא מדבר ולזה אמר לנוכח תעשו, ועוד העיר ה' להבינך כן במה שאמר את הכרובים שלא היה צריך להזכירם כיון שבהם הוא עוסק ולא היה לו לומר אלא תעשם או תעשה אותם ומאזמרו תעשו את הכרובים גילה שאינו מדבר במה שלפניו אלא במה שלפני פניו כמו שפירשנו. ואזמרו על שני קצותיו פירוש צריך שיעמדו על קצה הכפורת שלא תאמר הן אמת שיהיו מגופו של כפורת אבל אפשר שירדד להם רגליהם ויעמידם בארץ ולא על כפורת הארון, לזה אמר על שני קצותיו פירוש שיהיה העמדתם על קצות הכפורת ממש מה שלא התנה כן בב' של בית עולמים:

**והגם** שתמצא שבמעשה שעשה בצלאל אמר הכתוב כסדר כל האמור שנראה שכל האמור בכתוב ישנו במעשה המשכן של מדבר וישבו רבותינו ז"ל טעם הכפל שלא תאמר שתעשה ב' לכל קצה וכו' יעויין שם בדברי רש"י (פסוק י"ט), והנה אם לא היה לטעם שרצה לרמוז על כרובים השניים שיעשה לעתיד לא היה לו לכתוב תחילה סתם ועשית ב' כרובים ולחזור להסיר הטעות שלא תחשוב ב' מכל צד ויאמר כרוב אחד וגו' ומתחילה היה לו לכתוב ועשית כרוב אחד מקצה הכפורת וכרוב אחד וגו' (מקצה) תעשה אותם, אלא ודאי שנתכוון לרמוז כמו שפירשתי, ופשט הכתובים במקומו מונח כי הלא תמצא מה שפירש שמואל הרואה בפסוק (כ"ז י"ח) חמשים בחמשים אין זה פשט הכתוב אלא דרשה ולא נעקר הפשט גם לדרכינו הגם שישנו לפשט הכתוב ישנה לדרשה מכח הקושיא שהקשינו בסמוך. ועוד תמצא כי כאן במצות ה' דקדק לומר תיבת ועשה לדייק מה שפירשנו בה מה שאין כן במעשה בצלאל לא אמר ויעש יספיק בהערה:

**ומזבח** הזהב מצינו (מ"א ז') שעשה שלמה אחר וגנו לשל משה כמפורש בדברי רבותינו ז"ל (מנחות צ"ט) שהשלחן והמנורה שעשה משה יש בו מחלוקת אם לא היו מסדרין ומדליקין (אלא) בו או גם בשאר שולחנות והמנורות שעשה שלמה היו מסדרים ומדליקין לפעמים בזה ולפעמים בזה אבל מזבח הזהב דבר מוסכם שנגנו ולא שמשו אלא בשל שלמה, וצריך לדעת למה גנו של משה:

**ונראה** כי התורה רמזה הדבר במה שעקרה סדר מצות מזבח הזהב ממקום שהיה ראוי לצוות עליו, כי תמצא כי מתחילה התחיל בארון שהוא פנימי פנימיים ואחר כך הכפורת ואחר כך השולחן ואחר כך המנורה ואחריהם המשכן ויריעו קרשיו עמודיו אדניו ואחריו מזבח החיצון ואחריו חצר המשכן ואחריו השמן ובגדי שרת לאהרן וקרבת החינוך והתמידין ואחר כל זה צוה מזבח הזהב, ויש בזה הרגשה גדולה בשינוי גדול כזה, ורמז בזה שדינו משונה מכל המשכן וכליו כי המשכן וכליו הראוי לבית עולמים ישמש לבית עולמים כגון השולחן והמנורה כמו שכתבנו למעלה שהיו משמשים בבית עולמים ומי שאינו ראוי לבית עולמים כגון משכן וכלים שלא שמשו במקדש, גם מזבח החיצון שלא היה בו הקפדה אלא בריבוע ובמקדש היו צריכין לעשותו גדול לצד הצורך אבל מזבח הזהב הגם שלא תשתנה עבודתו שהוא הקטורת חצי מנה בבוקר וחצי מנה בערב אף על פי כן לא ישמש בבית עולמים ועשה אחר וגנוז לחלוטין מה שלא עשה כן בשולחן ומנורה שעשה משה שהגם שעשה עשרה של משה עולה על כולן, וענין רמיזות מעשה בית עולמים אינו אלא רמז בעלמא:

### ❦ תפילה מהאור החיים הקדוש<sup>ב</sup> ❦

יְהִי רָצוֹן מִלְּפָנֶיךָ אֱבִינוּ מִלְּכֵנוּ אֱלֹהֵינוּ יְדִידוֹת אֹרֶן נִפְשֵׁנוּ רוּחָנוּ וְנַשְׁמָתָנוּ לְמַעַן בְּרִיתְךָ אֲשֶׁר כָּרַתְתָּ לְשֵׁלֶשׁ עֶשְׂרֵה מִדּוֹת שְׂאִינָן חוֹזְרוֹת לְעוֹלָם מִלְּפָנֶיךָ, זָכַר אֶהְבְּתָנוּ וְחִבַּתָּנוּ, וְהַשֵּׁב שְׂכִינְתְּךָ לְבַיִת קִדְשֵׁנוּ וְהַחֲזֵר לְהַשְׁתַּעֲשֵׂעַ בְּנוּ כִימֵי קֶדֶם, כִּי קָשָׁה פְּרִידְתְּךָ מִפְּנֵנוּ כְּפְרִידַת נַפְשֵׁנוּ מִגּוּפָנוּ, הָמוּ מַעֲיֵנוּ, וְכָלְתָהּ נַפְשֵׁנוּ אֶל גְּאֻלַּת שְׂכִינְתְּךָ, וְאֶל מַעוֹן קִדְשְׁךָ, וְלִרְצוֹנְךָ יְיָ נְכַסְּפָנוּ, הִנְנוּ מִתְחַנְּנִים וּבּוֹכִים לְפָנֶיךָ יְיָ אֵב הַרְחֵמֵן עַל גְּלוֹת הַשְּׂכִינָה,

❦ מי הבאר ❦

ב. הובא בסידור כתר נהורא ברדיטשוב.

תעא

החיים

אור החיים

באר

הוֹשִׁיעָה יי שְׂכִינְתְּךָ וְדַבֵּק נַפְשֵׁנוּ בְּאַהֲבַתְּךָ הַנְּעִימָה וְהַעֲרֵבָה עַל נַפְשֵׁנוּ  
רוּחַנוּ וְנִשְׁמַתְנוּ, וְיִיעוֹל מִלְּפָנֶיךָ בְּהִיכָלְךָ אָמֵן כֵּן יְהִי רְצוֹן:

## מים עמוקים

## ביאורי עומק ומחשבה ע"פ הספה"ק על ענין הכרובים

**נודע** שהכרובים רומזים אל ז"א ונוק', ויתכן לומר שהכרובים שעל הארון רומזים אל ז"א ונוק', והכרובים שעשה שלמה רומזים אל או"א, וא"כ היה באלו הכרובים שעשה שלמה ענין של סיכוך על הכרובים שעל הארון, כמו שכתוב בכוונות הסוכה (שעה"כ דרושי חג הסוכות דרוש ד') שהסכך זה אימא עילאה המסוככת על בנין שהם ז"א ונוק'.

**ומבואר** שם דלכן הסכך צריך להיות עד עשרים אמה, כי ז"א ונוק' כל אחד יש לו עשר ספירות וביחד הם עשרים, ומיד מעליהם זה הסכך של אימא עילאה, אבל אם יהא הסיכוך יותר גבוה, כבר אינם משיגים שם. וכן כאן רואים שיש עשר אמה לכל כרוב, ולפי מה שביארנו כאן נאמר שזה עשר ספירות דאו"א המסוככים על ז"ן, שהרי הכרובים שעל הארון גבוהים עשר טפחים, רואים ג"כ את הענין של עשר, ואפשר לומר דאלו העשר טפחים הם העשר ספירות דז"א ודנוק'.

**וראה** הלשון להלן בפסוק (פרק ח' פסוק ז') כי הכרובים פרשים כנפים אל מקום הארון ויסוכו הכרובים על הארון ועל בדיו מלמעלה. רואים מפורש בכאן את הלשון של סוכה וסכך בענין הכרובים.

**או** אפשר לומר ע"פ מה שאמרו רז"ל (בבא בתרא צח:) דמה שכתוב בפסוק שגובה קודש הקדשים הוא עשרים אמה, היינו משפת כרובים ולמעלה [ואנו פירשנו בפסוקים בפנים ע"פ המלבי"ם], א"כ אפשר לומר דגם הכרובים הגדולים שעשה שלמה רומזים אל ז"ן, ומעליהם עשרים אמה של או"א, אשר הם בחי' של עלמא דאיתכסיא וממילא אין כרובים עבור דוגמתם.

**והביאור** הקודם ג"כ קיים, כי אפשר לומר שבקודש הקדשים שם הכל נתגלה כבר. או אפשר שהוא עצמו שם זה העלמא דאיתכסיא, דהרי הוא מכוסה באמה טרקסין, ואין נכנסין אליו אלא אחת בשנה.

**ואפשר** לפרש ע"פ המלבי"ם דלעיל, שעשרים אמה היינו כל איפה שיש הציפוי מעץ, ומעליו זה מצופה באבנים טובות ויקרות, אפשר לומר דהעשרים מלמטה הם



העשר ספירות דז"א ודנוק', ואח"כ מתחיל עולם יותר גבוה של או"א, ולכן זה בצורה אחרת. וכן אפשר לומר דזהב רומז ג"כ על דין, ולכן בעשרים של זו"ן מצופה בזהב, אבל באו"א אין שום דין כלל (ואף דאימא מיניה דינין מתערין, אבל היא עצמה רחמים גמורים, כמבואר בספה"ק), ולכן שם כבר אינו מצופה בזהב. אמנם בבית המקדש זה כבר הכל ממותק, ובפרט שזה כבר היחוד השלם, וכבר הכל נמתק.

**ועוד** אפשר לומר דהטעם דבספירות של או"א זה רק עשר לשניהם, אפשר לומר דזה מכיוון שהם מיוחדים תמיד.

**ומצד** שני רואים גם בעשר ספירות דזו"ן עצמם, בכרובים, אם על הארון ואם הכרובים ששלמה עשה על הקרקע, דהם רק עשר אמה, ורואים שהם שלימים בתכלית בכל ספירותיהם. וזה מרמז שכאן בבית המקדש זה היחוד השלם, ולכן זו"ן שלמים בעשר ספירותיהם ושווים בקומתם, ומיוחדים תמיד בתכלית.

**וראה** את דברי קדשו של רבינו האר"י הק' בספר הליקוטים (מלכים א' סימן ו'), וז"ל: במקדש היו שווים זו"ן בקומתם, והיא עולה אפילו כנגד מידת לאה, וסימנך כי מקדש עולה בגימטריא מדת שהיא מדת לאה, כמ"ש ומדת ימי מה היא. ובה תבין סוד מ"ש רז"ל כי בימי שלמה קיימה סיהרא באשלמותא, ר"ל, שגדלה כל אורך קומת זעיר. ולכן עשה שלמה ארבע עשר ימים משתה ושמחה, מחולקים שבעה ושבעה, שהם ז' נגד לאה ושבעה נגד רחל. עכ"ל.

**ועיין** בגמ' יומא נ"ד ע"א וע"ב, וברש"י שם. ראו חיבתכם לפני המקום.

**(ובמאמר** המוסגר אפשר לציין ברש"י [זו"ל: ברש"י על הפסוק 'לא תעשון אתי אלהי כסף ואלהי זהב לא תעשו לכם', וז"ל: אלהי כסף. בא להזהיר על הכרובים, שאתה עושה לעמוד אתי, שלא יהיו של כסף, שאם שניתם לעשותם של כסף הרי הן לפני כאלהות: ואלהי זהב. בא להזהיר שלא יוסיף על שנים, שאם עשית ארבעה, הרי הן לפני כאלהי זהב: לא תעשו לכם. לא תאמר הריני עושה כרובים בבתי כנסיות ובבתי מדרשות כדרך שאני עושה בבית עולמים, לכך נאמר לא תעשו לכם: עכ"ל.].  
 שאמר 'שאם עשית ארבעה הרי הם לפני כאלהי זהב', שהכרובים שעשה שלמה אינם ארבעה [יחד עם הכרובים של משה], אלא הם שנים ועוד שנים [בדמות אחרת]. ובאמת היה לו ציוי לעשות את אלו הכרובים, משום שהכל בכתב מיד ה' [ד"ה א' כ"ח י"ט]. ואפשר להוסיף עוד דאם יש עוד זוג כרובים

אותו הדבר, הרי הם זה לעומת זה עשה אלקים, וא"כ הכרובים הנוספים הם נגד זו"ן דקל"י ח"ו. משא"כ כאן שעשה עוד כרובים משונים אחרת, ואפשר לומר דהם או"א שבקדושה, או אפשר לומר דמכיוון דאינם מפורשים בתורה הרי הם זו"ן של המדריגה הבאה, זו"ן דבריאה דקדושה או יעקו"ר דאצילות דקדושה [ויותר נראה לומר שהם או"א דאצילות, כי רואים בפסוקים שהיה ענין מיוחד שהם מסככים על הארון, אשר בו הכרובים דוגמת זו"ן, וא"כ הם כאימא המסוככת על בנין כמבואר בדרושי חג הסוכות, וכמו שהארכנו לעיל. ולטעם היותם ב' כרובים אפשר לומר דהם ישסו"ת הנקראים אימא בכללות, או דהם או"א עילאין, וגם אבא נכלל עימה, כי השפע מאימא מגיע ע"י שאבא מתלבש ונמצא בתוך אימא, כמבואר בדרושי יוה"כ, וא"כ הסכך הוא משניהם יחד]. או אפי' אפשר לומר דהכרובים שעשה שלמה הם ג"כ זו"ן דאצילות דקדושה, רק מכיוון שהם סוג אחר של כרובים אין בזה חסרון, וע"פ הסוד יבואר שזה גילוי נוסף וחדש של אלו הזו"ן עצמם). וסוד הכרובים הוא גדול ועצום. רואים בכרובים דזה גילוי גדול ועצום ונורא מאוד מאוד, שנמשך גילוי אלקות כ"כ גדול, היחוד העליון, למטה בזה העולם הגשמי, ואף ע"י דברים גשמיים ממש, כמו זהב ועץ שמן, ושאר העצים שעל הכתלים שאף עליהם היו מצויירים כרובים. השי"ת עשה שיומשך אילינו ע"י הכרובים כזה גילוי אלקות נורא ועצום יחודים עליונים, למטה ממש. וכמ"ש שאמרו רז"ל דבימי שלמה קיימא סיהרא באשלמותא, וכפי שהארכנו בזה כבר. ומהאריז"ל דהנוק' היתה גדולה בכל קומת ז"א, והיו מיוחדים בתכלית.

**והיינו** שהשי"ת ציוה שנעשה כרובים דוגמת היחוד העליון, למטה בעולם הזה הגשמי, וע"י גשמייות. וזהו רצון ה'. ואמנם הכרובים נעשו לענין רוחני לגמרי.

**וראה** דברי חז"ל (יומא נ"ד). דכשהיו ישראל עולים לרגל, היו מגללים להם את הפרוכת ומראים להם את הכרובים שהם מעורים זה בזה, ואומרים להם: 'ראו חיבתכם לפני המקום כחיבת זכר ונקבה'. ע"כ מהגמ' שם. ורואים ג"כ איך שהכרובים רומזים אל יחוד השלם יחוד זו"ן בכל שיעור קומה, יחוד כנסת ישראל עם דודה, ואף נמשך ממש בזה העולם. ונמשך ממש בזה העולם האהבה הגדולה של השי"ת לישראל עמו, כחיבת זכר ונקבה, יחוד כנסת ישראל עם דודה פב"פ. ישקני מנשיקות פיהו, חיכו ממתקים וכולו מחמדים זה דודי וזה רעי. השבעתי אתכם בנות ירושלים אם תמצאו את דודי, מה תגידו לו, שחולת אהבה אני. וראה לשון הזהב של הרמב"ם (הלכות תשובה פרק י' הלכה ג'), וז"ל: וכיצד היא האהבה הראויה הוא שיאהב את ה' אהבה גדולה יתירה עזה מאוד עד שתהא

נפשו קשורה באהבת ה' ונמצא שוגה בה תמיד כאלו חולה חולי האהבה שאין דעתו פנויה מאהבת אותה אשה והוא שוגה בה תמיד בין בשבתו בין בקומו בין בשעה שהוא אוכל ושותה. יתר מזה תהיה אהבת ה' בלב אוהביו שוגים בה תמיד כמו שזונו בכל לבבך ובכל נפשך. והוא ששלמה אמר דרך משל (שיר השירים ב' ה') 'כי חולת אהבה אני'. וכל שיר השירים משל הוא לענין זה. עכ"ל. ובמלאכי (א' ב') אהבתי אתכם אמר ה'. והקב"ה אומר לנו: הנך יפה רעיתי הנך יפה (שה"ש ד' א'), וכן הלאה בפרק הזה השי"ת משבח לכנסת ישראל מאוד מאוד. מה יפו דודיך אחותי כלה מה טובו דודיך מיין וריח שמניך מכל בשמים. נופת תטופנה שפתותיך כלה דבש וחלב תחת לשונך וריח שלמותיך כריח לבנון.

**ראשך** עליך ככרמל ודלת ראשך כארגמן מלך אסור ברהטים (שה"ש ז' ו'). וברש"י: מלך אסור ברהטים הקב"ה נקשר באהבה במצות ובריצות שאתם רצים לפניו.

**שימני** כחותם על לבך כחותם על זרועיך כי עזה כמנות אהבה קשה כשאל קנאה רשפיה רשפי אש שלהבתיה: מים רבים לא יוכלו לכבות את האהבה ונהרות לא ישטפוה אם יתן איש את כל הון ביתו באהבה בוז יבזו לו: (שה"ש ח' ו-ז).

**וראה** רש"י בבבא בתרא (צ"ט): בזמן שישראל עושין רצונו של מקום. הם הופכים פניהם זה לזה דוגמת חבת זכר ונקבה האוהבים זה לזה סימן שהקב"ה אוהב את ישראל.

**בוודאי** שכל ענין הכרובים כולו רוחניות, וכולו נס (דהרי כשעושין רצונו של מקום היו מעורים זה בזה, וכשהיפך ח"ו, ההיפך), וזה בוודאי שנמשכו יחודים עליונים אלו למטה כאן. וכפי שמבואר בכוננות פסח, שבליל פסח היחוד הוא אפי' בעשיה, וכאן רואים שנתגלה ענין היחוד, היינו דוגמתו, אף בגשמיות ממש. ורואים בכאן עוד ענין גדול ועצום, דהיחוד אפי' בגשמיות ממש. וכן היחוד הרי בכל הקומה, וכמו שהבאנו לעיל מהאר"י הק', וא"כ מוכרח להיות היחוד גם בעשיה ואפי' בגשמיות ממש, ובדומם, מאחר שהעשיה נקרא נוק' בכללות. ראו חיבתכם לפני המקום.

**בוודאי** שהכרובים הם רוחניות גמורה, וכל ענינם הוא שנעשו מרכבה אל היחוד העליון, וא"כ הרי שמציאותם הגשמית בטילה לגמרי, ויש כאן רק רוחניות.

**וראה** את לשון הזוה"ק (ספר בראשית דף מה), וז"ל: היכלא שביעאה היכלא דא לאו ביה

דיוקנא ממש, כלא איהו בסתימו וגו' (ד"א גו) רזא דרזין, פרוכתא דפריסא (ד"א פריסא) קיימין כלהו היכלין דלא לאתחזאה תרין כרובים (ד"א ל"ג דא מן דא קיימין), לגו מן דא קיימא כפורתא דיוקנא דקדש קודשין, בגין כך היכלא דא אקרי קדש הקדשים. וכו'. וכד כלא (נ"א איהו) בשלימו בנהירו דכלא ונחית נהירו עלאה, כדין האי היכלא שביעאה איהו היכלא סתימאה בסתימו דכלא לקבלא ההוא קדש הקדשים נהירו דנחית ולא תמלייא מתמן כנוקבא דמתעברא מן דכורא ואתמלייא, ולא אתמלייא אלא מהאי היכלא דמתתקנא לקבלא ההוא נהירו עלאה, ורזא דא היכלא שביעאה איהו אתר דחבורא דזווגא, לאתחברא שביעאה בשביעאה למהוי (דף מה ע"ב) כלא חד שלימו (ד"א חד) כדקא חזי.

**וראה את כל לשון קדשו שם בענין זה ההיכל לעיל, על מקומו.**

**וכן עיין עוד בזה הרק' בהרבה מקומות מענינים הגדול והקדוש והנורא של הכרובים.**

**וראה** את דברי קדשו של הארזי"ל בספר ליקוטי הש"ס (יומא): אמרו רז"ל בשעה שנכנסו גוים להיכל מצאו כרובין המעורין זב"ז וגו'. כבר ידעת מה שהודעתך בסוד נחשא דפרח באוירא שארי בחיבורא וסיים בפרודא כי אל אחר מסתרס ולא עביד פירין. וע"כ עמונים ומואבים שהם מסטרא אחרא זלזלו ישראל על שהי' להם כרובים שהיו מעורים כמער איש וליות כי הקליפה הוא תמיד בפירוד ולא בחיבור והסימן לזה הוא מה שארזי"ל פיזור לרשעים נאה להם ונאה לעולם. עכ"ל.

**ערך** בענין הכרובים על דרך אפשר: הנה כבר הארכנו לעיל דהכרובים שעשה משה על הארון רומזים אל ז"א ונוק' המיוחדים ביחודא שלים, ויתכן לומר דהכרובים שעשה שלמה רומזים אל או"א.

**והכרובים** שעשה שלמה היו כנף אחד של כל אחד נוגע בקיר הבית, וכנף אחד של כל אחד, נוגעים כנף אל כנף (וכפי המבואר לעיל, עם הציורים). וכן איתא בגמ' (בבא בתרא צ"ט). שהכרובים (שעשה שלמה) היו פניהם איש אל אחיו וגם פניהם אל הבית, והיו מעשה צעצועים (פסוק בכרובים בד"ה ב' ג' י'), ומצודדין פניהם כתלמיד הנפטר מרבו, וברש"י, דמצצדי אצודדי דארמן לעיל. רואים שהיו הכרובים מצודדין פניהם גם איש אל אחיו וגם לבית. (ועיין בגמ' שם ליתר ביאור והבנה). ואמר לי מו"ח שליט"א דיתכן לומר שהיו

כאן ב' עניינים. א', יחוד כרוב אחד עם השני. ב', יחוד כללי וגדול יותר עם הבית. ויבואר:
   
דהנה רבינו הרש"ש זיע"א בתחילת ספרו הק' נהר שלום (דף י"א), כותב, שיש חמשה
   
בחינות, שורש, נשמה, גוף, לבוש, היכל. ובחינת שורש הוא א"ק, ובחינת נשמה הוא
   
אצילות, ובחינת גוף הוא בריאה, ובחינת לבוש הוא יצירה, ובחינת היכל הוא עשיה. וכל
   
אחד מהבחינות האלה שביארנו, הוא א"ק ואבי"ע שלם, ובערך הא"ק ואבי"ע הכוללים
   
הוא א"ק ואבי"ע דא"ק למשל, ובמדריגה הבאה, הוא א"ק ואבי"ע דאצילות. וכן הלאה.
   
ע"כ מביאור דבריו הק' (אמנם עיין בפנים שם ותראה מפורש ומבואר באר היטב בבחירות נפלאה
   
בלשונו הזהב של רבינו הרש"ש זיע"א). וזה פשוט בכל כתבי האריז"ל, שבכללות יצירה זה ז"א,
   
ועשיה זה נוק'. ולפי"ז יובן דיש כאן בכרובים ג"כ יחוד כולל בכל הא"ק ואבי"ע הכוללים,
   
שהיה יחוד עם הבית. שהוא א"ק ואבי"ע דעשיה, שזה הנוק' דכללות. (ונראה להוסיף דזה
   
דומה קצת ליחוד של הנקודה הרביעית עם הנקודה החמישית, כי יש כאן יחוד של כרובים שנעשו
   
בעיקרם מעץ, שזה צומח, עם הבית הנעשה מעיקרו מאבן שזה דומם. ואם כנים הדברים, אזי יש כאן עוד
   
יחוד גדול מאוד).

**הכלל** העולה מכל מה שאנו מדברים עתה, דיש בקודש הקדשים יחוד גדול מאוד מאוד,
   
בכל פרטי היחוד שרק יכולים להיות, ובכל המדרגות כולם. ויהי רצון שנוכח כבר
   
לזה, ליחוד השלם, במהרה בימינו אמן.

**וכן** אמר לי מו"ח שליט"א, שהרי ידוע שיש פנימיות העולמות וחיצוניות העולמות.
   
פנימיות העולמות הם הנשמות, וחיצוניות העולמות הם המלאכים (ומבואר מענין זה
   
גם בשעה"כ דרושי ראש השנה). וידוע דההשפעה מהיחוד התמידי דאו"א מחיה את חיצוניות
   
העולמות, וההשפעה מיחוד ישסו"ת מחיה את פנימיות העולמות. ולכן אפשר לומר
   
בכרובים שעשה שלמה המלך, שאחד זה אבא ויש"ס, ואחד זה אימא ותבונה. ויש בהם
   
יחוד או"א עילאין לחיות חיצוניות העולמות, ולכן פניהם אל הבית, ויש בהם ג"כ יחוד
   
ישסו"ת לחיות פנימיות העולמות, ולכן פניהם ג"כ כלפי פנים. וכן רואים את זה בכנפיים
   
שכנף אחד של כל אחד מהכרובים נוגעות איש אל אחיו, והכנף השני של כל אחד
   
מהכרובים נוגעות בקיר הבית. וכנ"ל.

**שלמה** המלך עשה ג"כ ציורי כרובים על כתלי הבית, ועשה אותם גם על כתלי קודש
   
הקדשים, וגם על כתלי ההיכל, כמפורש בפסוק לעיל.

**ולא** כתוב בפסוק מספר כמה כרובים היו על הכתלים. ופשוט שהיו רבים מאוד, עד כדי כך שבדברי הימים מבואר שהיה צריך לעשות במקומות הפנויים בין הציורים, שרשרות (והיו שם ציורים של כרובים וכן ציורים נוספים, אבל פשוט שכל הציורים האלה היו לרוב מאוד, וק"ל).

**ונראה** להסביר בזה בדרך אפשר, כי הנה מבאר רבינו הרש"ש בהקדמת רחובות הנהר (דף י'). ותופס לדוגמא כתר דאריך דאצילות. דהנה לעשר ספירות שבתוך כתר דאריך דאצילות יש ג"כ לכל אחד מהם עשר ספירות, ולמשל, לכתר דכתר יש ע"ס שלימים, ולחכמה דכתר יש ע"ס שלימים, וכן הלאה. וכן בחכמה דאריך דאצילות. וכן בכל פרטי הפרטות שבכל פרטי פרצופי א"ק ואבי"ע. ובזה נפרטו כל העשר ספירות לאין קץ. (ועיי"ש ליתר ביאור והרחבה והבנה, בבהירות נפלאה בלשון קדשו של רבינו הרש"ש זיע"א).

**ולפי"ז** נראה לפרש שהכרובים החקוקים על הכתלים, שהיו מעורים ומיוחדים זה בזה, כמפורש בפסוקים, ובגמ' ביומא (נ"ד.), מרמזים על כך שלא רק בעולם אחד יש את היחוד השלם, אלא בכל העולמות כולם ובכל הפרצופים והספירות כולם לאין קץ, כולם יש את היחוד השלם, וכולם מיוחדים בתכלית השלמות, וקיימא סיהרא באשלמותא. ולכן לא ניתן מספר לציורי חקיקות הכרובים על הכתלים, משום דזה לאין קץ. (אמנם מסתמא לא היה שייך לחקוק על הכתלים לאין קץ ציורי כרובים [אלא אם נאמר דהיה נס גם בענין זה, וכמו שכל ענין הכרובים היה מהעולמות העליונים], אך זה הענין שלא היה בזה מספר, ורק היה הרבה ציורים, וכפי שכתוב בפסוק 'מסב קלע', היינו שכל הכתלים היו מסובבים באלה הציורים, רואים שהיו הרבה, ולכן יש מקום לזה מה שרצינו לרמז בזה). וראיה לפי' אפשר לראות מדברי רש"י בדברי הימים (ב' ג' ה') שאומר שצייר ציורין הרבה.

**ואח"כ** מצאתי בדברי קדשו של רבינו האר"י הק' בספר הליקוטים (תרומה) על ענין הכרובים, וז"ל: ועשית כפורת זהב טהור וכו' ועשית שנים כרובים זהב וכו'. דע, כי הענין הכפורת והכרובים, יש אומרים כי הכרובים הם זו"ן, ויש אומרים שהם נ"ה, ויש אומרים שהם או"א. ובהיות שהכל אמת, דע כי הם או"א, ולזה הם כדמות זו"ן דלא מתפרשן לעלמין, והם בחינת נ"ה הנכנסים בז"א. ולזה היו אנפי רביי, להורות שנכנסים בז"א. שאם היו או"א במקומם למעלה, היה מן הראוי שיהיו אנפי סבי, ולא רביי, אלא הם נ"ה שנכנסים בז"א, שעליו נאמר ופרוס עלינו סוכת שלום, ר"ל סוכת שלמה. וכשנשלם

יסוד אימא, אז מתגלה יסוד אבא שהוא התורה, והיכן הוא מתגלה, בארון שהוא מלכות אימא. עכ"ל.

היה נראה לי שהפרכת סודה הוא לכסות היחוד העליון ז"ן. ואח"כ מצאתי בזה"ק (בראשית מ"ה.) דנראה דמשמע כן (ועיין בתחילת הזוה"ק מספר שמות להלן). ונראה לבאר בזה בדרך אפשר, דהנה בכונות היחוד דליל שבת (סידור האר"י הק' לרבי שבתי מראשקוב זיע"א) מבואר שיכוון לב' שמות הק' צמרכ"ד אזבוג"ה אשר הם בגימ' חשמ"ל, שהוא המכסה היחוד העליון ז"ן. ויתכן דזה סוד שהיה בבית שני ב' פרוכות נגד ב' השמות האלו. ובבית ראשון שהיה כותל היה באמצע הכותל דלתות, והדלתות היו פתוחים תמיד, ושם היה פרוכת אחת. ונראה דזה הפרוכת הוא נגד החשמ"ל. או אפשר דהיה שם גם כותל וגם פרוכת, וכך נרמזו בזה ב' השמות הנ"ל (וראה בסידור הרש"ש בכונות מילת בשלום).

**ואגב** גררא, נזכיר בכאן, שנראה שיש בזה סוד גדול, דדלתות קודש הקדשים תמיד פתוחים. ותמיד השי"ת משפיע שפע גדול לבניו אהוביו, ותמיד אנחנו בני ישראל עם קרובו, פנינו אליו, ורוצים אותו תמיד.

[**רזה** גם כעין בחינה של פתיחת הארון, שזה עת רצון. וכן רואים בשמחת תורה, שאז הוא יחוד גדול מאוד (כמפורש בשער הכונות על שמחת תורה, וברש"ש) שהארון פתוח כל הזמן].

**וראה** בזה"ק בסוד הכרובים בספר שמות (דף קמ"ח), והצגנהו על מקומו בעזהי"ת. והבאנו שם רק קטעים מהזוה"ק, וכדאי מאוד ללמוד בפנים בזה"ק.

**וראה** את דברי קדשו של רבינו האור החיים הק' (שמות כ"ה ט') וז"ל: עוד מצינו (מ"א ו') שעשה שלמה ב' כרובים שניים נוספים על מה שעשה משה ונמצאו ד' כרובים אשר לא צוה ה' גם משונים שינוי גדול מכרובי משה.

**ונראה** כי הכתוב רמזם במה שאמר (פסוק י"ח) ועשית שנים כרובים וגו' משני קצות הכפורת ועשה כרוב אחד וגו' וכרוב אחד וגו' וקשה למה הוצרך לומר ב' פעמים המעשה ועשית ועשה. עוד קשה שכל הכתוב מיותר כי מאומרו מב' קצות הכפורת מובן הוא שכרוב אחד מקצה וגו'. עוד קשה למה אמר עוד על שני קצותיו. אכן רמז ה' למעשה ב' כרובים שיעשו בבית עולמים מלבד כרובים שיעשה משה, כנגד מה שיעשה לפי שעה אמר ועשית לנוכח כי הוא יעשה במשכן, וכנגד כרובי בית עולמים שרמז בתחלת דבריו

אמר ועשה לא דבר אליו לנוכח אלא כמצוה על עשייה אחרת לזמן אחר שמלבד ב' כרובים הנזכרים שהם מקצות הכפורת עוד יעשו מעשה אחר כרוב אחד מקצה מזה ואלו הם בפני עצמן כמו שכן עשאם שלמה שהיו רגליהם נוגעים בארץ ולא בקצה הכפורת, ופירוש מקצה במקום שכלה קצתו, ואולי שנתכוון בתיבת מזה לומר מלבד זה וחוזר אל הכרוב שהזכיר. ואחר כך חזר להתנות הכתוב ואמר כנגד כרובים שיעשה משה אמר מן הכפורת פירוש מגופו של כפורת תעשו את הכרובים שזכרתי בתחילת דברי שנים כרובים, וכדי שלא תטעה שחוזר אל הכרובים השניים לזה הזכיר פעם ב' תעשו שלא היה צריך לומר שכבר אמר ועשה אלא לומר כי אינו מדבר במעשה של כרובי המקדש אלא במעשה משה הוא מדבר ולזה אמר לנוכח תעשו, ועוד העיר ה' להבינך כן במה שאמר את הכרובים שלא היה צריך להזכירם כיון שבהם הוא עוסק ולא היה לו לומר אלא תעשם או תעשה אותם ומאזמרו תעשו את הכרובים גילה שאינו מדבר במה שלפניו אלא במה שלפני פניו כמו שפירשנו. ואזמרו על שני קצותיו פירוש צריך שיעמדו על קצה הכפורת שלא תאמר הן אמת שיהיו מגופו של כפורת אבל אפשר שירדד להם רגליהם ויעמידם בארץ ולא על כפורת הארון, לזה אמר על שני קצותיו פירוש שיהיה העמדתם על קצות הכפורת ממש מה שלא התנה כן בב' של בית עולמים.

**והגם** שתמצא שבמעשה שעשה בצלאל אמר הכתוב כסדר כל האמור שנראה שכל האמור בכתוב ישנו במעשה המשכן של מדבר וישבו רבותינו ז"ל טעם הכפל שלא תאמר שתעשה ב' לכל קצה וכו' יעויין שם בדברי רש"י (פסוק י"ט), והנה אם לא היה לטעם שרצה לרמוז על כרובים השניים שיעשה לעתיד לא היה לו לכתוב תחילה סתם ועשית ב' כרובים ולחזור להסיר הטעות שלא תחשוב ב' מכל צד ויאמר כרוב אחד וגו' ומתחילה היה לו לכתוב ועשית כרוב אחד מקצה הכפורת וכרוב אחד וגו' (מקצה) תעשה אותם, אלא ודאי שנתכוון לרמוז כמו שפירשתי, ופשט הכתובים במקומו מונח כי הלא תמצא מה שפירש שמואל הרואה בפסוק (כ"ז י"ח) חמשים בחמשים אין זה פשט הכתוב אלא דרשה ולא נעקר הפשט גם לדרכינו הגם שישנו לפשט הכתוב ישנה לדרשה מכח הקושיא שהקשינו בסמוך. ועוד תמצא כי כאן במצות ה' דקדק לומר תיבת ועשה לדייק מה שפירשנו בה מה שאין כן במעשה בצלאל לא אמר ויעש יספיק בהערה. עכ"ל.

**וראה** את לשון קדשו של רבינו בעל התניא בתורה אור (דף פ"א), מכתב יד קדשו: ביאור



לענין הכרובים. כשהנוק' היא כנ"י עומדת פב"פ עם ז"א ושיוון בקומתו ומקבלת ג"כ המוחין דאו"א וכתר א' לשניהם. אזי נקראים אחים וזה היה ע"י קבלת התורה (הנפקא מחו"ב) פב"פ. והנה באצ"י נקראים אדם הגדול ואנפי רברבי להיות אוא"ס מלובש גם בכלים ולזאת איהו וגרמוהי חד. וע"י המשכן ובהמ"ק שצמצם שכינתו מבין בדי ארון בעשיה אזי נק' זו"נ אנפי זוטרי בגמרא והן הן הכרובים. ולפי שעולם העשיה עולה לאצ"י ג"פ בכל יום. לכן יש לכרובים כנפים פרושים למעלה לעופף לאצ"י. ונודע שהז"א הוא תכלית ירידת אוא"ס מלמעלה למטה בכדי להאיר אח"כ לבי"ע ע"י הנוק' שהיא אימא תתאה שהוא מקור בי"ע שבאצ"י. לכן כתיב כרוב אחד מקצה מזה הוא קצה אוא"ס שבו"א וכרוב א' מקצה מזה הוא מקור בי"ע ושרשם שבאצ"י שמתלבש בהם ג"כ אוא"ס ע"י המוחין דאו"א הנותנים בראש הנוק' ע"י ז"א בעלה דרך מעבר לכד ולא בדרך התלבשות ממש כמו שהוא בזמן שאינו שוה בקומתה עמו רק מהחזה ולמטה כנודע. והכרובים נעשים מקשה אחת מהכפורת שהוא בחי' כתר לשניה' וגם בחי' מקיף על הלוחות שבארון שהן בחי' יסוד אבא שנתלבשו בעשיה בזמן המשכן והמקדש ובזמן עליית הכרובים הם מעלים גם הכפורת והלוחות לאצ"י לכן כתיב סוככים בכנפיהם על הכפורת שהכפורת עולה עמהם ואחר החורבן נסתלקו זו"נ שבאצ"לו למקומם ולא חזרו להתלבש עוד בעשיה גשמיות אף בבית שני כי נגזו הכרובים. אלא רק בבחי' פנימית העולמות ע"י עסק התורה של התנאים שבימי בית שני ואחריו בהלכות שהן פנימית רצה"ע שלא נתגלה בח"ע הוא תורה שבכתב. וכנודע ממ"ש אשת חיל עטרת בעלה. עכ"ל.

**וראה** לפני זה מאמר נפלא בענין הכרובים עיין שם (תורה אור פרשת תרומה דף ע"ט), והצגנוהו לעיל על מקומו בס"ד.

**וראה** את לשון קדשו של רבינו המלבי"ם (שמות ברמזי המשכן): עוד צוה לעשות כפורת על הארון ועליו שני הכרובים, ומבואר בזהר בכ"מ שהכרובים הם תו"מ צדק ומשפט וכמ"ש בפרדס ערך כרובים, כי שורש התורה בא מעולם האצילות, תפארת תורה שבכתב, ומלכות תורה שבע"פ, ומשם מתפשטת למטה אל עולם הכסא שנגדו קה"ק ששם היה כסא ה' ושכינתו [שאל זה רמזו בארון הנתון שם כנ"ל. וכמ"ש בב"ר (פ"א) שהתורה וכסא הכבוד קדמו לעולם, וה' אמר למשה אחוז בכסא כבודי והחזר להם

תשובה שנאמר (איוב כ"ו) מאחז פני כסא, כמ"ש בשבת (דף פ"ז), אולם הכסא מקבל את התורה מן שני הכרובים שבעולם האצילות, שיורדים דרך (המשך) [המסך] שבין עולם האצילות לעולם הבריאה כמ"ש בעץ החיים [שער אבי"ע] שבין עולם האצילות אל הכסא יש מסך, והמסך הזה מחבר עולם האצילות והבריאה והוא הכפורת שעל הארון ועליו שני הכרובים, ולכן צוה שיהיו הכרובים מן הכפורת (כמלכות) [כי מלכות] דאצילות שבה להיות עתיק דבריאה, וגג דבריאה הוא קרקע דאצילות כי רגלי בני עליה העליונה שהם זו"ג דאצילות דורכים ע"ג מסך ההוא כמ"ש בע"ח (שער אבי"ע פ"ב) והכנפים רומזים על השפע שמקבלים ממה שלמעלה מהם עת יגביהו עוף אל החכמה והבינה, וצוה שיהיו פורשי כנפים למעלה וישפיעו למטה ויסוככו על הכפורת וכן שיהיו פניהם איש אל אחיו כמ"ש במד' הנעלם (פ' אחרי מות) א"ר יצחק כל אתר דלא אשתכח דכר ונוקבא וכו' אוף הכא כרובים דכר ונוקבא וכו', ושם ופניהם איש אל אחיו משגחין אנפין באנפין וכד מהדר דכורא אפי' מנוקבא ווי לעלמא דהא צדק ומשפט מכוון כסאך, ובמקדש של שלמה היו עוד כרובים שעמדו על הארץ אצל הארון והיו של עצי שטים ופניהם אל הבית שהם רמזו על הכרובים של המרכבה כמ"ש בד"ה (א' כ"ה י"ה) ולתבנית המרכבה הכרובים זהב לפורשים וסוככים על ארון ברית ה', מבואר שכרובים שעשה שלמה הורו על הכרובים של המרכבה שהם בעולם היצירה, ובאשר במקדש שרתה השכינה בקביעות וגם הנהגת הטבע והמערכת בא מלמעלה עשה גם כרובים מכוונים נגד כרובי המרכבה שמנהיגים את האופנים שהם המערכה, וע"כ עמדו בארץ ופניהם היו אל הבית כי שם לא נמצא הזווג כמו למעלה, ולא היה מזהב טהור, והרמב"ן כתב שהם מט"ט וסנד"ל שהוא השפעת החיות אל האופנים, ובמדבר שלא היה עדיין משכן קבוע לא היו כרובים אלה, ואם לא היו חוטאים בעגל היה תיכף המקדש קבוע, ולכן רמז לו גם כרובי שלמה כמ"ש ועשית שנים כרובים וכו' ועשה כרוב אחד מקצה מזה, ר"ל וחוי' משני כרובים שתעשה על הכפורת תעשה עוד כרוב אחד מקצה מזה ר"ל שיעמוד בצד הארון וקצהו, ועמ"ש ועשית שנים כרובים משני קצות הכפורת מפרש מן הכפורת תעשו ר"ל על הכרובים שעל הארון, ובצלאל שעשה לאחר העגל שלא היה עתיד להיות משכן קבוע ולא עשה רק שני כרובים אמר במעשה כרוב אחד מקצה מזה ולא אמר ויעש כרוב אחד כמו שאמר בצווי, ואמר שנית ונתת את הכפרת על הארון מלמעלה ואל הארון תתן את העדות שתחלה אמר זה להורות איך ישפיעו למוד התורה ע"י המקבלים אותה שיביאו את הבדים בטבעות היינו

שיראו וישמעו ויקבלו דברי ה' ויכינו א"ע אליה ועי"כ יהיו למודי ה' וה' יקבע תורתו בלבם ויתן את העדות אל הארון, ופה באר ההשפעה הבאה מלמעלה שע"י שיאירו המאורות העליונים השמש והירח ויגיהו אורם אל הכפורת יתן את העדות, ומפרש שזה יהיה ע"י שאועד לך שם ודברתי אתך וכו', והנה נפש רוח ונשמה משכנם בג' חלקי הגויה והנשמה משכנה במוח, ויש עוד שתי נפשות הנקראות בשם חיה ויחידה שהם אין להם מקום מיוחד בגוף רק חופפים עליו למעלה, אחד גבוה במעלתו מחברו ומשפיע על חברו, ואליהם רמזו שני הכרובים שהיו על הארון [שהיה נגד הנשמה שמשכנה במוח] והם פורשי כנפים למעלה כי משכנם בעולם העליון בצרור החיים ומשלחים אורם משם על הזוכים להם שאז יחזו ברוה"ק ויתנבאו ויראו מראות אלהים, וכן פניהם איש אל אחיו, ומשה זכה לנפשות אלה ועל ידם דבר עמו מעל הכפורת שעז"א ונועדתי לך שם.

**גם** למד דעת את העם בענין ההנהגה, כי באשר בשני הלוחות שבארון בלוח אחד היו כתובים חמש מצות שבין אדם למקום ועל לוח השני היה כתוב חמש מצות שבין אדם לחברו, והיו בישראל שני מיני מנהיגים, המלך ושריו שהיו ממונים מה' לעשות משפט ולבער כל עושי רשעה בין אדם לחברו, והכ"ג ומורי הדת היו ממונים ללמד את העם ולהשגיח על עבודת האלהים ומצות שבין אדם למקום, ונגדם עמדו שני הכרובים אחד הסוכך בכנפיו על צד האחד של הארון שבו הלוח המזהיר על מצות שבין אדם לחברו, והשני הסוכך בכנפיו על צד השני של הארון שבו הלוח המזהיר על מצות שבין אדם למקום, וע"כ עמדו שניהם על הכפורת הסוכך על הלוחות בכלל, והיה צריך ששני הכרובים יפרשו כנפים למעלה שיעשו הכל לש"ש ויתנשאו על כל עניני החומר ותאווותיו ושיהיו סוככים על הכפורת ומגינים על מצות ה' איש כפי עבודתו, וצוה שיהיו פניהם איש אל אחיו שהמלך והכ"ג יהיו עוזרים זל"ז, לא כמו שהיה בימי מלכי בית שני הרשעים שהיו משפילים כבוד הכהונה, כמ"ש (יחזקאל כ"ו) הסיר המצנפת והרים העטרה וכמו שפי' שם, ולא ככהנים הרשעים שהפיחו מרד והרימו יד בכבוד המלכות, רק יהיו פניהם איש אל אחיו וכמ"ש (זכריה ו') ועצת שלום תהיה בין שניהם, וכן יהיו פניהם ר"ל מגמת פניהם אל הכפורת לחזק עמוד הדת ויראת אלהים ולשום משפט וצדקה בארץ.



## לאפרושי מאיסורא

ידוע מכל הפוסקים האיסור לעלות להר הבית בזמן הזה. והיות וישנם זדים ממרים שבזמנינו המהרסים לעלות אל הר הבית, אציג בכאן תשובה שקבלנו מהרה"ג הרב מרדכי אליהו זצוק"ל בעצם כתב ידו, בנוגע לענין זה, שכותב שאסור מדאורייתא לעלות בזמן הזה, ובהיות שפסקיו מקובלים גם בחוגים שלהם, ועל ידי זה להסיר מבשול שלא יצטרפו עוד יהודים אחריהם ח"ו, וגם שהם עצמם יחזרו בתשובה.

כתב ידו של הרה"ג הרב מרדכי אליהו זצוק"ל

אסון ארצנו לשם ימינו  
אשר בשמן הנה.

נפסק להלכה שאסור מדאורייתא  
לעלות בזמן הזה.



Im Andenken an:  
Irene Bollag-herzheimr, ע"ה  
Dr. Hans Jakob Bollag, ז"ל  
ת. נ. צ. ב.ה.

Druck Finanziert duach die  
Irene Bollag-herzheimr-  
Stiftung  
Basel



זכות הוצאת הספר, בסייעתא דשמיא,  
ע"י זכאים ומזכים, מצדיקי הרבים  
קרן בולג-הרצהיימר  
באזעל  
תעמוד להם הזכות עד עולם

לעילוי נשמת זקני

הרה"ח רבי יעקב צבי  
בן הרה"ח רבי אברהם חיים

זצוק"ל

אפפמאן

בעמח"ס 'יגל יעקב'

איש חסיד רב חסד ומרבה להיטיב  
ירא שמים מרבים צדקתו עומדת לעד  
מתמיד עצום צדיק וקדוש תם וישר  
אוהב ה' ובמצוותיו חפץ מאוד  
מקושר לצדיקים ומתהלך בחסידות  
נלב"ע ז' טבת תשנ"ח  
ת.נ.צ.ב.ה.



לעילוי נשמת זקני  
הרה"ח רבי גדליה  
בן הרה"ח רבי משה  
זצוק"ל  
מנדל

בעמח"ס 'אוצר של מדרש'  
איש צדיק ירא ה' מרבה להיטיב  
עם חמישים שנה למען כלל ישראל  
מתמיד עצום בדברי התורה הקדושה  
אוהב את ה' יתברך בכל לב ונפש  
נלב"ע כ"ה אב תשס"ט  
ת.נ.צ.ב.ה.

לעי"נ

אבי מורי הר"ר יצחק בן הר"ר ברוך נאגער זצ"ל  
מק"ק נורדלינגען בארץ אשכנז  
מינכן-ברלין-אמשטערדאם-מחנות וסטערבורג  
ובערגען בעלזען  
נפטר לבית עולמו בדמי ימיו בק"ק אמסטערדאם  
ביום כ"ב כסלו שנת תש"י לפ"ק

לעי"נ

אמי מורתי זוגתו האשה הצדקנית מרת בתיה ע"ה  
בת החבר ר' שלום גולדשמידט זצ"ל  
נלב"ע ט' מרחשון תשמ"ה לפ"ק

לעי"נ ילדם

אחי היקר מנחם בן ר' יצחק זצ"ל נאגער  
נספה באסון ביום י"א תמוז תש"ז לפ"ק  
מנוחתם כבוד בבית החיים muiderberg ע"י אמשטערדאם

לעי"נ בנם

אחי היקר והחשוב החבר הר"ר שלמה בן ר' יצחק נאגער זצ"ל  
נלב"ע בליל שמ"ע שמחת תורה בעיה"ק ירושלים תשס"ז  
ומנוחתו כבוד בהר המנוחות, ירושלים  
הוקדש ע"י ישראל בן יצחק נאגער

לעי"נ

חמי הר"ר שמשון רפאל זצ"ל  
בן מוה"ר אברהם ערלנגר זצ"ל  
נפטר לבית עולמו בלוצערן-שווייץ  
ביום כ"ט שבט תשל"ד  
ושם מנוחתו כבוד

לעי"נ

חמותי האשה הצדקנית  
מרת גיטל בת רפאל הלוי ע"ה  
לבית פערניך  
נלב"ע ט"ז אלול תשל"ט

ת.ג.צ.ב.ה.

הוקדש ע"י ישראל בן יצחק נאנער

לזכרון עולם בהיכל ה' ולמצבת זכרון

לעי"נ

זקני אב אמי החבר ר' שלום בן ר' שלמה גולדשמידט זצ"ל  
מפרנקפורט דמאיין ואח"כ בק"ק הלבשרשטדט ולק"ק ברלין  
בסוף ימיו בק"ק אמסטערדאם במדינת הולנד  
נלב"ע במחנה של הנאצים ימ"ש מחנה בערגען בעלזון  
ביום עש"ק פרשת מקץ כ"ט כסלו תש"ה לפ"ק

לעי"נ זוגתו אם אמי ע"ה

זקנתי הצקנית מרת פערל ע"ה

בת ר' ישראל פויכטוואנגער זצ"ל מק"ק פיורדא  
נלב"ע במחנה בערגען בעלזען ביום ל' שבט תש"ה  
ת.נ.צ.ב.ה.

לעי"נ זקני אב אבי זצ"ל

הר"ר ברוך נאגער זצ"ל הי"ד

נהרג על קה"ש ע"י ריגה במדינת לעטלאנד (לעטביה)  
ארץ אל תכסי דמו!

לעי"נ זוגתו האשה הצדקנית אם אבי זצ"ל

מרת שרה נאגר ע"ה

נלב"ע ביום הכיפורים ומנוחתה כבוד בפרנקפארט דמיין  
ת.נ.צ.ב.ה.

הוקדש ע"י נכדם ישראל נאגער, קרית ספר ארץ ישראל

לעילוי נשמת

הרה"ח רבי אברהם חיים בן משה אריה זצוק"ל הי"ד  
אפפמאן מלאדז'

בנו הילד דוד ישעיה בן אברהם חיים ע"ה הי"ד

הרה"ח רבי משה אריה בן כתריאל דוד זצוק"ל הי"ד  
אפפמאן מלאדז'

זוגתו האשה הצדקנית אלטא בת הרה"ח רבי צבי (הירש)  
ראבסקי ע"ה הי"ד

הרה"ח רבי חנוך העניך בן הרה"ח רבי יעקב זצוק"ל הי"ד  
קעניג מלינטשיץ

זוגתו האשה הצדקנית שרה רבקה בת הרה"ח רבי ישעיה  
ע"ה הי"ד

נספו בשואה

ונקיתי דמם לא נקיתי וזה' שוכן בציון (יואל ד' כ"א).

האשה הצדקנית הענדל בת הרה"ח רבי חנוך העניך ע"ה

יהי זכרם ברוך

ת.נ.צ.ב.ה.

לעילוי נשמת

הרה"ח ר' משה בן הרה"ח ר' ירחמיאל שמשון זצ"ל  
מנדל

נלב"ע י"ז ניסן תשל"ו לפ"ק

זוגתו מרת שפרה ע"ה בת הרה"ח ר' פישל זצ"ל

נלב"ע ט' תמוז תשנ"ח לפ"ק

הרה"ח ר' מנחם מנדל בן הרה"ח ר' מרדכי זצ"ל שוחט

דור תשיעי של רבנים שוחטים מוהלים

זוגתו מרת מלכה ע"ה בת הרה"ח ר' יצחק אריה זצ"ל

לבית ביגון

נלב"ע ח' טבת תשנ"ב לפ"ק

ת.נ.צ.ב.ה.



לעילוי נשמת

הרה"ח רבי אשר מרדכי זצוק"ל  
בן הרה"ח רבי דוב בער זצוק"ל

פרידמאן

ווארשא - בני ברק

זוגתו מרת אסתר ע"ה  
בת הרה"ח רבי ישעיה זצוק"ל  
לבית גראנעביטש

לעילוי נשמת

הרה"ח ר' חיים מנחם זצ"ל בן הרה"ח  
ר' אברהם דוב זצ"ל ומרת חיה שרה ליבא ע"ה  
ברקמן

מרת לאה גיטל (שמחה) ע"ה  
בת הרה"ח ר' אפרים ברוך זצ"ל ומרת בת שבע ע"ה  
לבית כהנא

הרה"ח ר' אלתר חיים יעקב קאפל זצ"ל  
בן הרה"ח ר' דוד זצ"ל ויהודית ע"ה  
המבורגר

מרת פסיה בלומה ע"ה  
בת הרה"ח ר' יצחק גרשון זצ"ל ושרה לאה ע"ה

ת.נ.צ.ב.ה.



לעי"נ

האברך היקר, חסיד ואיש אמת,  
חינד ילדי ישראל לתורה וליראת שמים,  
הרה"ח ר' יהודה ז"ל  
ביבדלחט"א הרה"ח ר' דוד שיחי' לאוי"ט  
נלב"ע כ"ו טבת תשס"ז

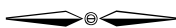

זכרון עולם, לנשמה טהורה,  
נפש נקי, הבחור פתחיה ישראל ז"ל  
ביבלחט"א הרה"ח ר' צבי שיחי' לאוי"ט  
נלב"ע ט"ו אלול תשע"א

לעילוי נשמת  
האשה החשובה מרת ברכה בת  
הרה"ח רבי יהודה לייביש ע"ה לסקר  
נלב"ע י"א חשון ה'תשס"ה

לעילוי נשמת  
הרה"ח רבי יוסף בן הרה"ח רבי שמשון רפאל זצ"ל  
ארלנגר  
נלב"ע ט"ו סיוון ה'תשס"ה

לעילוי נשמת  
הרה"ח רבי שלמה פנחס בן  
הרה"ח רבי מרדכי מנחם מנדל זצ"ל מרקוס  
נלב"ע כ"ה אב ה'תשנ"ו

לעילוי נשמת  
מרת רבקה בת הרה"ח רבי חיים משה צבי ע"ה  
נלב"ע ט"ו כסלו ה'תשל"ג

לעיי"נ

לאות זיכרון ולעילוי נשמת האי גברא יקירא  
אבי מורי החבר ר' שלמה בן החבר ר' יצחק זצ"ל נאגר  
שהיה ענונתן שייף עייל שייף נפיק, קירב רחוקים לאביהם  
שבשמים, מל במסירות תינוקות ישראל, אוהב שלום  
הלך בתום ויושר עם בוראו בהצנע לכת  
עבד את בוראו בשמחה כל ימיו  
נלב"ע ליל שמיני עצרת שמחת תורה תשס"ז  
ת.נ.צ.ב.ה.

הוקדש ע"י בנו ר' יוסף שלום נאגר הי"ו  
מאנטווערפען בלגיה

לעיי"נ

הרה"ח ר' יהושע צבי בן הרה"ח ר' יוסף זצ"ל  
נלב"ע כ' אייר תשמ"א  
זוגתו האשה החשובה רבקה לאה ע"ה  
בת הרה"ח ר' יעקב זצ"ל  
כ"ח טבת תשמ"ז  
הרה"ח ר' צבי מנחם בן הרה"ח ר' חיים זצ"ל  
י"ט כסלו תש"נ